

V Bruseli 3. apríla 2019
(OR. en)

7738/19

**Medziinštitucionálny spis:
2016/0084(COD)**

CODEC 751
ENT 87
MI 286
AGRILEG 69
ENV 329
CHIMIE 55
IND 103
AGRI 175
CONSOM 124
WTO 90
PE 111

INFORMAČNÁ POZNÁMKA

Od: Generálny sekretariát Rady

Komu: Výbor stálych predstaviteľov/Rada

Predmet: Návrh NARIADENIA EURÓPSKEHO PARLAMENTU A RADY, ktorým sa stanovujú pravidlá prístupňovania produktov na hnojenie s označením CE na trhu a menia nariadenia (ES) č. 1069/2009 a (ES) č. 1107/2009 – výsledok prvého čítania v Európskom parlamente (Štrasburg, 25. až 28. marca 2019)

I. ÚVOD

V súlade s ustanoveniami článku 294 ZFEÚ a so spoločným vyhlásením o praktických opatreniach pre spolurozhodovací postup¹ sa medzi Radou, Európskym parlamentom a Komisiou uskutočnilo niekoľko neformálnych kontaktov s cieľom dosiahnuť dohodu o tomto návrhu v prvom čítaní, a vyhnúť sa tak druhému čítaniu a zmierovaciemu postupu.

¹ Ú. v. EÚ C 145, 30.6.2007, s. 5.

Spravodajca Mihai TURCANU (PPE, RO) predložil v tejto súvislosti v mene Výboru pre vnútorný trh a ochranu spotrebiteľa k návrhu nariadenia jeden kompromisný pozmeňujúci návrh (pozmeňujúci návrh č. 405). O tomto pozmeňujúcom návrhu sa počas uvedených neformálnych kontaktov dosiahla dohoda. Neboli predložené žiadne iné pozmeňujúce návrhy.

II. HLASOVANIE

Plénum hlasovaním 27. marca 2019 prijalo kompromisný pozmeňujúci návrh (pozmeňujúci návrh č. 405) k návrhu nariadenia. Takto zmenený návrh Komisie predstavuje pozíciu Parlamentu v prvom čítaní, ktorá sa nachádza v jeho legislatívnom uznesení uvedenom v prílohe k tejto poznámke².

Pozícia Parlamentu odráža predchádzajúcu dohodu medzi inštitúciami. Rada by preto mala byť schopná pozíciu Parlamentu schváliť.

Akt by sa potom prijal v znení zodpovedajúcom pozícii Parlamentu.

² V pozícii Parlamentu uvedenej v legislatívnom uznesení sú vyznačené zmeny oproti návrhu Komisie zavedené pozmeňujúcimi návrhmi. Doplnenia oproti zneniu Komisie sú zvýraznené *tučnou kurzívou*. Znak „■“ označuje vypustený text.

Hnojivé výrobky EÚ *I**

Legislatívne uznesenie Európskeho parlamentu z 27. marca 2019 o návrhu nariadenia Európskeho parlamentu a Rady, ktorým sa stanovujú pravidlá sprístupňovania hnojivých výrobkov s označením CE na trhu a mení nariadenie (ES) č. 1069/2009 a nariadenie (ES) č. 1107/2009 (COM(2016)0157 – C8-0123/2016 – 2016/0084(COD))

(Riadny legislatívny postup: prvé čítanie)

Európsky parlament,

- so zreteľom na návrh Komisie pre Európsky parlament a Radu (COM(2016)0157),
 - so zreteľom na článok 294 ods. 2 a článok 114 Zmluvy o fungovaní Európskej únie, v súlade s ktorými Komisia predložila návrh Európskemu parlamentu (C8-0123/2016),
 - so zreteľom na článok 294 ods. 3 Zmluvy o fungovaní Európskej únie,
 - so zreteľom na stanovisko Európskeho hospodárskeho a sociálneho výboru³,
 - so zreteľom na predbežnú dohodu schválenú gestorským výborom podľa článku 69f ods. 4 rokovacieho poriadku, a na záväzok zástupcu Rady, vyjadrený v liste z 12. decembra 2018, schváliť pozíciu Európskeho parlamentu v súlade s článkom 294 ods. 4 Zmluvy o fungovaní Európskej únie,
 - so zreteľom na článok 59 rokovacieho poriadku,
 - so zreteľom na správu Výboru pre vnútorný trh a ochranu spotrebiteľa a stanoviská Výboru pre životné prostredie, verejné zdravie a bezpečnosť potravín, Výboru pre poľnohospodárstvo a rozvoj vidieka a Výboru pre medzinárodný obchod (A8-0270/2017),
1. prijíma nasledujúcu pozíciu v prvom čítaní⁴;
 2. žiada Komisiu, aby mu vec znovu predložila, ak nahrádza, podstatne mení alebo má v úmysle podstatne zmeniť svoj návrh;
 3. poveruje svojho predsedu, aby postúpil túto pozíciu Rade, Komisii a národným parlamentom.

³ Ú. v. EÚ C 389, 21.10.2016, s. 80.

⁴ Táto pozícia nahrádza pozmeňujúce návrhy prijaté 24. októbra 2017 (Prijaté texty, P8_TA(2017)0392).

Pozícia Európskeho parlamentu prijatá v prvom čítaní 27. marca 2019 na účely prijatia nariadenia Európskeho parlamentu a Rady (EÚ) 2019/..., ktorým sa stanovujú pravidlá sprístupňovania EÚ produktov na hnojenie na trhu, menia nariadenia (ES) č. 1069/2009 a (ES) č. 1107/2009 a ruší nariadenie (ES) č. 2003/2003

(Text s významom pre EHP)

EURÓPSKY PARLAMENT A RADA EURÓPSKEJ ÚNIE,

so zreteľom na Zmluvu o fungovaní Európskej únie, a najmä na jej článok 114,

so zreteľom na návrh Európskej komisie,

po postúpení návrhu legislatívneho aktu národným parlamentom,

so zreteľom na stanovisko Európskeho hospodárskeho a sociálneho výboru⁵,

konajúc v súlade s riadnym legislatívnym postupom⁶,

⁵ Ú. v. EÚ C 389, 21.10.2016, s. 80.

⁶ Pozícia Európskeho parlamentu z 27. marca 2019.

keďže:

- (1) Podmienky sprístupňovania hnojív na vnútornom trhu boli čiastočne harmonizované prostredníctvom nariadenia Európskeho parlamentu a Rady (ES) č. 2003/2003⁷, ktoré sa takmer výhradne týka hnojív z vytŕažených alebo chemicky vyrobených anorganických materiálov. Na účely hnojenia je takisto potrebné využívať recyklované alebo organické materiály. Mali by sa stanoviť harmonizované podmienky sprístupňovania hnojív vyrobených z takýchto recyklovaných alebo organických materiálov na celom vnútornom trhu, aby sa poskytol významný podnet na ich ďalšie používanie. ***Podpora rozsiahlejšieho používania recyklovaných živín by ešte viac pomohla s rozvojom obehového hospodárstva a umožnila by, aby používanie živín bolo celkovo založené na efektívnejšom využívaní zdrojov, čím by sa zároveň znížila závislosť Únie od živín z tretích krajín.*** Rozsah pôsobnosti harmonizácie by sa preto mal rozšíriť tak, aby sa vzťahovala aj na recyklované a organické materiály.

⁷ Nariadenie Európskeho parlamentu a Rady (ES) č. 2003/2003 z 13. októbra 2003 o hnojivách (Ú. v. EÚ L 304, 21.11.2003, s. 1).

- (2) V záujme zlepšenia efektívnosti výživy sa používajú určité produkty v kombinácii s hnojivami, čo má priaznivý účinok v podobe znižovania množstva použitých hnojív, a teda ich vplyvu na životné prostredie. Aby sa uľahčil voľný pohyb týchto produktov na vnútornom trhu, predmetom harmonizácie by mali byť nielen hnojivá, t. j. produkty, ktoré majú rastlinám dodať živiny, ale aj produkty určené na zlepšenie efektívnosti výživy rastlín.
- (3) V nariadení Európskeho parlamentu a Rady (ES) č. 765/2008⁸ sa stanovujú pravidlá akreditácie orgánov posudzovania zhody, vytvára sa rámec pre dohľad nad trhom s výrobkami a pre kontroly výrobkov z tretích krajín a stanovujú sa všeobecné zásady týkajúce sa označenia CE. Uvedené nariadenie by sa malo uplatňovať na produkty, na ktoré sa vzťahuje toto nariadenie, aby sa zabezpečilo, že produkty, na ktoré sa vzťahuje právo voľného pohybu tovaru v rámci Únie, spĺňajú požiadavky zabezpečujúce vysokú úroveň ochrany verejných záujmov, akými sú zdravie **ľudí, zvierat a rastlín**, bezpečnosť a životné prostredie.

⁸ Nariadenie Európskeho parlamentu a Rady (ES) č. 765/2008 z 9. júla 2008, ktorým sa stanovujú požiadavky akreditácie a dohľadu nad trhom v súvislosti s uvádzaním výrobkov na trh a ktorým sa zrušuje nariadenie (EHS) č. 339/93 (Ú. v. EÚ L 218, 13.8.2008, s. 30).

- (4) V rozhodnutí Európskeho parlamentu a Rady č. 768/2008/ES⁹ sa stanovujú spoločné zásady a referenčné ustanovenia, ktoré sa majú uplatňovať v odvetvových právnych predpisoch, aby sa zabezpečil jednotný základ pre revíziu alebo prepracovanie daných právnych predpisov. Nariadenie (ES) č. 2003/2003 by sa preto malo nahradiť týmto nariadením, vypracovaným v čo najväčšej možnej miere v súlade s uvedenými spoločnými zásadami a referenčnými ustanoveniami.
- (5) Na rozdiel od väčšiny iných harmonizačných opatrení vzťahujúcich sa na výrobky zahrnutých v práve Únie nariadenie (ES) č. 2003/2003 nebráni v tom, aby sa neharmonizované hnojivá sprístupňovali na vnútornom trhu v súlade s vnútroštátnym právom a všeobecnými pravidlami voľného pohybu stanovenými v Zmluve o fungovaní Európskej únie (ďalej len „ZFEÚ“). Vzhľadom na veľmi miestny charakter niektorých produktových trhov by sa táto možnosť mala zachovať. Zabezpečenie súladu s harmonizovanými pravidlami by preto malo byť aj naďalej nepovinné a malo by sa vyžadovať iba pri produktoch, ktoré majú rastlinám dodávať živiny alebo zlepšiť efektívnosť ich výživy a ktoré sú pri sprístupnení na trhu označené značkou CE. Toto nariadenie by sa preto nemalo uplatňovať na produkty, ktoré nie sú pri sprístupnení na trhu označené značkou CE.

⁹ Rozhodnutie Európskeho parlamentu a Rady č. 768/2008/ES z 9. júla 2008 o spoločnom rámci na uvádzanie výrobkov na trh a o zrušení rozhodnutia 93/465/EHS (Ú. v. EÚ L 218, 13.8.2008, s. 82).

- (6) Rôzne účinky produktov kladú odlišné požiadavky na bezpečnosť a kvalitu produktov, prispôsobené ich určenému použitiu. EÚ produkty na hnojenie by sa preto mali rozdeliť do rôznych kategórií produktov podľa účinku, pričom na každú z týchto kategórií by sa mali vzťahovať osobitné požiadavky na bezpečnosť a kvalitu.
- (7) *EÚ produkt na hnojenie by mohol mať viac ako jeden z účinkov opísaných v kategóriách produktov podľa účinku stanovených v tomto nariadení. Ak sa uvádza len jeden z týchto účinkov, malo by stačiť, aby EÚ produkt na hnojenie spĺňal požiadavky tej kategórie produktov podľa účinku, v ktorej sa opisuje daný uvedený účinok. Naopak, ak sa uvádza viac ako jeden z týchto účinkov, EÚ produkt na hnojenie by sa mal považovať za zmes dvoch alebo viacerých komponentných EÚ produktov na hnojenie, pričom pre každý komponentný EÚ produkt na hnojenie by sa mal vyžadovať súlad s požiadavkami týkajúcimi sa jeho účinku. Na takéto zmesi by sa preto mala vzťahovať osobitná kategória produktov podľa účinku.*
- (8) *Výrobca používajúci jeden alebo viacero EÚ produktov na hnojenie, ktoré už boli predmetom posudzovania zhody, či už zo strany tohto výrobcu alebo iného výrobcu, by sa mohol chcieť spoľahnúť na vykonané posudzovanie zhody. Na účely znižovania administratívneho zaťaženia na minimum by sa mal výsledný EÚ produkt na hnojenie taktiež považovať za zmes dvoch alebo viacerých komponentných EÚ produktov na hnojenie, pričom dodatočné požiadavky na danú zmes týkajúce sa zhody by sa mali obmedziť na aspekty, ktoré sú opodstatnené zmiešaním.*

- (9) **Rozličné** komponentné materiály si vyžadujú rôzne požiadavky na postup a kontrolné mechanizmy, ktoré sú prispôsobené ich rôznej potenciálnej nebezpečnosti a nestálosti. Komponentné materiály **EÚ** produktov na hnojenie by sa preto mali rozdeliť do rôznych kategórií, pričom na každú z týchto kategórií by sa mali vzťahovať osobitné požiadavky na postup a osobitné kontrolné mechanizmy. Malo by byť možné sprístupniť na trhu **EÚ** produkt na hnojenie zložený z viacerých komponentných materiálov patriacich do rôznych kategórií komponentných materiálov, kde každý materiál spĺňa požiadavky kategórie, do ktorej patrí.
- (10) Kontaminanty v **EÚ** produktoch na hnojenie, ako je napríklad kadmium, by mohli predstavovať riziko pre zdravie ľudí ■ , zvierat **alebo rastlín, pre bezpečnosť alebo pre** životné prostredie, keďže sa hromadia v životnom prostredí a vstupujú do potravinového reťazca. Ich obsah v takýchto produktoch by sa preto mal obmedziť. Okrem toho je potrebné zamedziť prítomnosti nečistôt v **EÚ** produktoch na hnojenie pochádzajúcich z biologického odpadu, najmä polymérov, ale aj kovu a skla, alebo obmedziť ich výskyt v takom rozsahu, v akom je to technicky možné zabezpečiť detekciou takýchto nečistôt v biologickom odpade z triedeného zberu pred spracovaním.

- (11) *Niekoľko členských štátov má zavedené vnútroštátne ustanovenia, ktorými sa obmedzuje obsah kadmia vo fosforečných hnojivách z dôvodov týkajúcich sa ochrany zdravia ľudí a ochrany životného prostredia. Ak by členský štát považoval za potrebné zachovať takéto vnútroštátne ustanovenia po tom, ako sa podľa tohto nariadenia prijímajú harmonizované limitné hodnoty, a dovedy, kým uvedené harmonizované limitné hodnoty nebudú rovnaké alebo nižšie ako vnútroštátne limitné hodnoty, ktoré sú už v platnosti, mal by ich oznámiť Komisii v súlade s článkom 114 ods. 4 ZFEÚ. Okrem toho, v súlade s článkom 114 ods. 5 ZFEÚ, ak by členský štát považoval za potrebné zaviesť nové vnútroštátne ustanovenia, ako sú napríklad ustanovenia obmedzujúce obsah kadmia vo fosforečných hnojivách, na základe vedeckých dôkazov týkajúcich sa ochrany životného alebo pracovného prostredia z dôvodu problému, ktorý je špecifický pre daný členský štát a ktorý vznikol po prijatí tohto nariadenia, mal by plánované ustanovenia, ako aj dôvody ich zavedenia oznámiť Komisii. V každom prípade by Komisia mala v súlade s článkom 114 ods. 6 ZFEÚ overiť, či tieto oznámené vnútroštátne ustanovenia neslúžia svojvoľnej diskriminácii, skrytému obmedzovaniu obchodu alebo či nebránia fungovaniu vnútorného trhu.*
- (12) *Vzhľadom na skutočnosť, že niektorým členským štátom boli v súlade so ZFEÚ udelené výnimky z článku 5 nariadenia (ES) č. 2003/2003, pokiaľ ide o obsah kadmia v hnojivách, okrem iného z dôvodu ochrany zdravia ľudí a ochrany životného prostredia v kontexte osobitných pôdných a klimatických podmienok prevládajúcich v týchto členských štátoch, a pretože skutkové okolnosti, ktoré Komisiu viedli k udeleniu týchto výnimiek, naďalej platia, by tieto členské štáty mali mať možnosť pokračovať v uplatňovaní svojich vnútroštátnych limitných hodnôt pre obsah kadmia dovedy, kým sa na úrovni Únie nebudú uplatňovať harmonizované limitné hodnoty pre obsah kadmia vo fosforečných hnojivách, ktoré budú rovnaké alebo nižšie ako vnútroštátne limitné hodnoty.*

- (13) *Na uľahčenie zabezpečenia súladu fosforečných hnojív s požiadavkami tohto nariadenia a na podporu inovácie by sa mali poskytnúť dostatočné stimuly na vývoj príslušných technológií, najmä technológie na dekadmizáciu, a na nakladanie s nebezpečným odpadom s vysokým obsahom kadmia, a to vo forme príslušných finančných zdrojov, ako sú napríklad tie, ktoré sú k dispozícii v rámci programu Horizont Európa, platformy na podporu financovania obehového hospodárstva alebo prostredníctvom Európskej investičnej banky. Tieto stimuly by mali byť zamerané na také riešenia odstraňovania kadmia, ktoré budú hospodársky realizovateľné na priemyselnej úrovni a umožnia náležité spracovanie vzniknutého odpadu.*
- (14) *EÚ produkt na hnojenie* spĺňajúci požiadavky tohto nariadenia by mal mať možnosť voľného pohybu na vnútornom trhu. V prípade, že jeden alebo viacero komponentných materiálov *je odvodeným* produktom ■ v zmysle nariadenia Európskeho parlamentu a Rady (ES) č. 1069/2009¹⁰, ktorý však *dosiahol* taký bod výrobného reťazca, že už nepredstavuje významné riziko pre zdravie *ľudí, zvierat alebo rastlín, pre bezpečnosť ani pre životné prostredie* („koncový bod výrobného reťazca“), by požiadavka na zachovanie súladu tohto produktu s ustanoveniami uvedeného nariadenia predstavovala zbytočné administratívne zaťaženie. Požiadavky uvedeného nariadenia by sa preto nemali vzťahovať na takéto produkty na hnojenie. Nariadenie (ES) č. 1069/2009 by sa preto malo zodpovedajúcim spôsobom zmeniť.

¹⁰ Nariadenie Európskeho parlamentu a Rady (ES) č. 1069/2009 z 21. októbra 2009, ktorým sa ustanovujú zdravotné predpisy týkajúce sa vedľajších živočíšnych produktov a odvodených produktov určených na ľudskú spotrebu a ktorým sa zrušuje nariadenie (ES) č. 1774/2002 (nariadenie o vedľajších živočíšnych produktoch) (Ú. v. EÚ L 300, 14.11.2009, s. 1).

(15) *Pre každú kategóriu komponentných materiálov, ktorá zahŕňa odvodené produkty v zmysle nariadenia (ES) č. 1069/2009, by sa ■ v súlade s postupmi stanovenými v danom nariadení mal stanoviť koncový bod výrobného reťazca. Ak sa tento koncový bod dosiahne pred uvedením EÚ produktu na hnojenie na trh, ale po tom, ako sa začal výrobný proces regulovaný týmto nariadením, mali by sa na EÚ produkty na hnojenie kumulatívne uplatňovať požiadavky na postupy stanovené v nariadení (ES) č. 1069/2009 i v tomto nariadení, čo znamená uplatnenie prísnejšej požiadavky, ak obidve nariadenia upravujú rovnaký parameter.*

- (16) *Odvođené produkty v zmysle nariadenia (ES) č. 1069/2009, ktoré už sú uvedené na trh a používané v Únii ako organické hnojivá a pôdne pomocné látky v súlade s uvedeným nariadením, predstavujú sľubné suroviny na výrobu inovatívnych produktov na hnojenie v rámci obehového hospodárstva. Hneď, ako sa pre príslušný odvođený produkt určí koncový bod vo výrobnom reťazci, mal by sa EÚ produktom na hnojenie obsahujúcim takéto odvođené produkty v súlade s týmto nariadením umožniť voľný pohyb na vnútornom trhu bez toho, aby podliehali požiadavkám nariadenia (ES) č. 1069/2009. Na tento účel by Komisia mala bez zbytočného odkladu vykonať prvé posúdenie s cieľom overiť, či možno určiť koncový bod vo výrobnom reťazci.*
- (17) Ak produkty na hnojenie pochádzajúce z vedľajších živočíšnych produktov predstavujú riziko pre verejné zdravie alebo zdravie zvierat, malo by byť možné uplatniť ochranné opatrenia v súlade s nariadením Európskeho parlamentu a Rady (ES) č. 178/2002¹¹, ako je tomu v prípade iných kategórií produktov pochádzajúcich z vedľajších živočíšnych produktov.

¹¹ Nariadenie Európskeho parlamentu a Rady (ES) č. 178/2002 z 28. januára 2002, ktorým sa ustanovujú všeobecné zásady a požiadavky potravinového práva, zriaďuje Európsky úrad pre bezpečnosť potravín a stanovujú postupy v záležitostiach bezpečnosti potravín (Ú. v. ES L 31, 1.2.2002, s. 1).

- (18) *Na sprístupnenie takého vedľajšieho živočíšneho produktu alebo takého odvodeného produktu v zmysle nariadenia (ES) č. 1069/2009 na trhu, pre ktorý sa vo výrobnom reťazci neurčil žiadny koncový bod alebo sa v čase jeho sprístupňovania na trhu určený koncový bod ešte nedosiahol, sa vzťahujú požiadavky uvedeného nariadenia. Preto by bolo zavádzajúce stanoviť v tomto nariadení pre takýto produkt označenie CE. Všetky produkty obsahujúce takýto vedľajší živočíšny produkt alebo odvodený produkt alebo pozostávajúce z takýchto produktov by sa preto mali vyňať z rozsahu pôsobnosti tohto nariadenia. Toto nariadenie by sa nemalo vzťahovať na neošetrené vedľajšie živočíšne produkty.*

- (19) Pri určitých zhodnotených odpadoch, *ako je napríklad struvit, biouhlie a produkty na báze popola*, v zmysle smernice Európskeho parlamentu a Rady 2008/98/ES¹² bol na trhu zistený dopyt po ich využívaní ako produktov na hnojenie. Okrem toho je potrebné stanoviť určité požiadavky na odpad používaný ako vstupný materiál pri činnosti zhodnocovania a na procesy a techniky spracovania, ako aj na produkty na hnojenie, ktoré sú výsledkom činnosti zhodnocovania, aby sa zabezpečilo, že používanie takýchto produktov na hnojenie nepovedie k celkovým nepriaznivým vplyvom na životné prostredie ani zdravie ľudí. V prípade EÚ produktov na hnojenie by sa tieto požiadavky mali ustanoviť v tomto nariadení. Preto by sa od momentu splnenia všetkých požiadaviek tohto nariadenia mali takéto produkty prestať považovať za odpad v zmysle smernice 2008/98/ES, *a produkty na hnojenie, ktoré takéto zhodnotené odpadové materiály obsahujú alebo ktoré z takýchto materiálov pozostávajú, by preto mali mať prístup na vnútorný trh. S cieľom zabezpečiť právnu istotu, využiť technický rozvoj a ďalej podnecovať výrobcov k intenzívnejšiemu využívaniu cenných tokov odpadu by sa okamžite po nadobudnutí účinnosti tohto nariadenia malo začať s vedeckými analýzami a so stanovovaním požiadaviek na úrovni Únie týkajúcich sa zhodnocovania takýchto produktov. Na Komisiu by sa preto mala delegovať právomoc prijímať akty v súlade s článkom 290 ZFEÚ, pokiaľ ide o bezodkladné vymedzenie širších alebo dodatočných kategórií komponentných materiálov, ktoré sa môžu používať na výrobu EÚ produktov na hnojenie.*

¹² Smernica Európskeho parlamentu a Rady 2008/98/ES z 19. novembra 2008 o odpade a o zrušení určitých smerníc (Ú. v. EÚ L 312, 22.11.2008, s. 3).

- (20) *Niektoré vedľajšie produkty v zmysle smernice 2008/98/ES výrobcovia v súčasnosti používajú ako komponenty produktov na hnojenie alebo sa ich používanie dá očakávať v rámci budúcich rozvíjajúcich sa trhov. V samostatnej kategórii komponentných materiálov v prílohe II k tomuto nariadeniu by sa mali stanoviť osobitné požiadavky týkajúce sa takýchto komponentov.*
- (21) Určité látky a zmesi, ktoré sa bežne označujú ako **inhibítory**, zlepšujú spôsob uvoľňovania danej živiny v hnojive **odd'áľovaním alebo zastavením činnosti konkrétnych skupín mikroorganizmov alebo enzýmov**. V prípade inhibítorov, ktoré boli sprístupnené na trhu so zámerom pridať ich do produktov **na hnojenie**, by výrobca mal byť zodpovedný za zabezpečenie, že uvedené inhibítory spĺňajú určité kritériá účinnosti. Uvedené inhibítory by sa preto mali považovať za **EÚ** produkty na hnojenie podľa tohto nariadenia. Na **EÚ** produkty na hnojenie, ktoré obsahujú takéto inhibítory, by sa okrem toho mali vzťahovať určité kritériá účinnosti a bezpečnosti **a environmentálne kritériá**. Takéto inhibítory by preto mali byť takisto regulované ako komponentné materiály pre **EÚ** produkty na hnojenie.

- (22) Určité látky, zmesi a mikroorganizmy, ■ ktoré sa bežne označujú ako rastlinné biostimulátory, nie sú ako také **zdrojmi** živín, napriek tomu však stimulujú **prírodné** procesy výživy rastlín. Ak je cieľom takýchto produktov len zlepšenie efektívnosti využívania živín rastlinami, zvýšenie tolerancie na abiotický stres, ■ zlepšenie kvalitatívnych znakov **alebo zvýšenie dostupnosti živín nachádzajúcich sa v pôde alebo v rizosfére**, podobajú sa svojou povahou viac na produkty na hnojenie ako na väčšinu kategórií prípravkov na ochranu rastlín. **Pôsobia ako doplnok ku hnojivám s cieľom optimalizovať efektívnosť uvedených hnojív a znížiť dávkovanie živín.** Takéto produkty by preto mali byť oprávnené na označenie CE podľa tohto nariadenia a mali by byť vyňaté z rozsahu pôsobnosti nariadenia Európskeho parlamentu a Rady (ES) č. 1107/2009¹³. Nariadenie (ES) č. 1107/2009 by sa preto malo zodpovedajúcim spôsobom zmeniť.
- (23) Produkty s jedným alebo viacerými účinkami, z ktorých jeden patrí do rozsahu pôsobnosti nariadenia (ES) č. 1107/2009, **sú prípravkami na ochranu rastlín patriacimi do rozsahu pôsobnosti uvedeného nariadenia. Tieto produkty** by mali zostať pod kontrolou vypracovanou pre takéto produkty a ustanovenou uvedeným nariadením. Ak majú takéto produkty aj účinok produktu na hnojenie, bolo by zavádzajúce ustanoviť pre ne označenie CE podľa tohto nariadenia, keďže sprístupnenie prípravku na ochranu rastlín na trhu je podmienené autorizáciou prípravku, ktorá je platná v dotknutom členskom štáte. Takéto produkty by sa preto mali vyňať z rozsahu pôsobnosti tohto nariadenia.

¹³ Nariadenie Európskeho parlamentu a Rady (ES) č. 1107/2009 z 21. októbra 2009 o uvádzaní prípravkov na ochranu rastlín na trh a o zrušení smerníc Rady 79/117/EHS a 91/414/EHS (Ú. v. EÚ L 309, 24.11.2009, s. 1).

- (24) Toto nariadenie by nemalo brániť uplatňovaniu existujúcich právnych predpisov Únie týkajúcich sa aspektov ochrany zdravia ľudí, zvierat a rastlín, bezpečnosti a životného prostredia, na ktoré sa toto nariadenie nevzťahuje. Toto nariadenie by sa preto malo uplatňovať bez toho, aby bola dotknutá smernica Rady 86/278/EHS¹⁴, smernica Rady 89/391/EHS¹⁵, **smernica Rady 91/676/EHS¹⁶**, **smernica Európskeho parlamentu a Rady 2000/60/ES¹⁷**, **smernica Európskeho parlamentu a Rady 2001/18/ES¹⁸**, **nariadenie Európskeho parlamentu a Rady (ES) č. 852/2004¹⁹**, **nariadenie Európskeho parlamentu a Rady (ES) č. 882/2004²⁰**, nariadenie Európskeho parlamentu a Rady (ES) č. 1907/2006²¹, nariadenie Komisie (ES) č. 1881/2006²², **nariadenie Rady (ES) č. 834/2007²³**, nariadenie Európskeho parlamentu a Rady (ES) č. 1272/2008²⁴, nariadenie Európskeho parlamentu a

¹⁴ Smernica Rady 86/278/EHS z 12. júna 1986 o ochrane životného prostredia a najmä pôdy pri použití splaškových kalov v poľnohospodárstve (Ú. v. ES L 181, 4.7.1986, s. 6).

¹⁵ Smernica Rady 89/391/EHS z 12. júna 1989 o zavádzaní opatrení na podporu zlepšenia bezpečnosti a ochrany zdravia pracovníkov pri práci (Ú. v. ES L 183, 29.6.1989, s. 1).

¹⁶ **Smernica Rady 91/676/EHS z 12. decembra 1991 o ochrane vôd pred znečistením dusičnanmi z poľnohospodárskych zdrojov (Ú. v. ES L 375, 31.12.1991, s. 1).**

¹⁷ **Smernica Európskeho parlamentu a Rady 2000/60/ES z 23. októbra 2000, ktorou sa stanovuje rámec pôsobnosti pre opatrenia spoločenstva v oblasti vodného hospodárstva (Ú. v. ES L 327, 22.12.2000, s. 1).**

¹⁸ **Smernica Európskeho parlamentu a Rady 2001/18/ES z 12. marca 2001 o zámernom uvoľnení geneticky modifikovaných organizmov do životného prostredia a o zrušení smernice Rady 90/220/EHS (Ú. v. ES L 106, 17.4.2001, s. 1).**

¹⁹ Nariadenie Európskeho parlamentu a Rady (ES) č. 852/2004 z 29. apríla 2004 o hygiene potravín (Ú. v. EÚ L 139, 30.4.2004, s. 1).

²⁰ **Nariadenie Európskeho parlamentu a Rady (ES) č. 882/2004 z 29. apríla 2004 o úradných kontrolách uskutočňovaných s cieľom zabezpečiť overenie dodržiavania potravinového a krmivového práva a predpisov o zdraví zvierat a o starostlivosti o zvieratá (Ú. v. EÚ L 165, 30.4.2004, s. 1).**

²¹ Nariadenie Európskeho parlamentu a Rady (ES) č. 1907/2006 z 18. decembra 2006 o registrácii, hodnotení, autorizácii a obmedzovaní chemikálií (REACH) a o zriadení Európskej chemickej agentúry, o zmene a doplnení smernice 1999/45/ES a o zrušení nariadenia Rady (EHS) č. 793/93 a nariadenia Komisie (ES) č. 1488/94, smernice Rady 76/769/EHS a smerníc Komisie 91/155/EHS, 93/67/EHS, 93/105/ES a 2000/21/ES (Ú. v. EÚ L 396, 30.12.2006, s. 1).

²² Nariadenie Komisie (ES) č. 1881/2006 z 19. decembra 2006, ktorým sa ustanovujú maximálne hodnoty obsahu niektorých kontaminantov v potravinách (Ú. v. EÚ L 364, 20.12.2006, s. 5).

²³ **Nariadenie Rady (ES) č. 834/2007 z 28. júna 2007 o ekologickej výrobe a označovaní ekologických produktov, ktorým sa zrušuje nariadenie (EHS) č. 2092/91 (Ú. v. EÚ L 189, 20.7.2007, s. 1).**

²⁴ Nariadenie Európskeho parlamentu a Rady (ES) č. 1272/2008 zo 16. decembra 2008 o klasifikácii, označovaní a balení látok a zmesí, o zmene, doplnení a zrušení smerníc 67/548/EHS a 1999/45/ES a o zmene a doplnení nariadenia (ES) č. 1907/2006 (Ú. v. EÚ L 353, 31.12.2008, s. 1).

Rady (EÚ) č. 98/2013²⁵, ■ nariadenie Európskeho parlamentu a Rady (EÚ) č. 1143/2014²⁶, *nariadenie Európskeho parlamentu a Rady (EÚ) 2016/2031²⁷, smernica Európskeho parlamentu a Rady (EÚ) 2016/2284²⁸ a nariadenie Európskeho parlamentu a Rady (EÚ) 2017/625²⁹.*

-
- ²⁵ Nariadenie Európskeho parlamentu a Rady (EÚ) č. 98/2013 z 15. januára 2013 o uvádzaní prekurzorov výbušnín na trh a ich používaní (Ú. v. EÚ L 39, 9.2.2013, s. 1).
- ²⁶ Nariadenie Európskeho parlamentu a Rady (EÚ) č. 1143/2014 z 22. októbra 2014 o prevencii a manažmente introdukcie a šírenia invázných nepôvodných druhov (Ú. v. EÚ L 317, 4.11.2014, s. 35).
- ²⁷ ***Nariadenie Európskeho parlamentu a Rady (EÚ) 2016/2031 z 26. októbra 2016 o ochranných opatreniach proti škodcom rastlín, ktorým sa menia nariadenia Európskeho parlamentu a Rady (EÚ) č. 228/2013, (EÚ) č. 652/2014 a (EÚ) č. 1143/2014 a zrušujú smernice Rady 69/464/EHS, 74/647/EHS, 93/85/EHS, 98/57/ES, 2000/29/ES, 2006/91/ES a 2007/33/ES (Ú. v. EÚ L 317, 23.11.2016, s. 4).***
- ²⁸ ***Smernica Európskeho parlamentu a Rady (EÚ) 2016/2284 zo 14. decembra 2016 o znížení národných emisií určitých látok znečisťujúcich ovzdušie, ktorou sa mení smernica 2003/35/ES a zrušuje smernica 2001/81/ES (Ú. v. EÚ L 344, 17.12.2016, s. 1).***
- ²⁹ Nariadenie Európskeho parlamentu a Rady (EÚ) 2017/625 z 15. marca 2017 o úradných kontrolách a iných úradných činnostiach vykonávaných na zabezpečenie uplatňovania potravinového a krmivového práva a pravidiel pre zdravie zvierat a dobré životné podmienky zvierat, pre zdravie rastlín a pre prípravky na ochranu rastlín, o zmene nariadení Európskeho parlamentu a Rady (ES) č. 999/2001, (ES) č. 396/2005, (ES) č. 1069/2009, (ES) č. 1107/2009, (EÚ) č. 1151/2012, (EÚ) č. 652/2014, (EÚ) 2016/429 a (EÚ) 2016/2031, nariadení Rady (ES) č. 1/2005 a (ES) č. 1099/2009 a smerníc Rady 98/58/ES, 1999/74/ES, 2007/43/ES, 2008/119/ES a 2008/120/ES a o zrušení nariadení Európskeho parlamentu a Rady (ES) č. 854/2004 a (ES) č. 882/2004, smerníc Rady 89/608/EHS, 89/662/EHS, 90/425/EHS, 91/496/EHS, 96/23/ES, 96/93/ES a 97/78/ES a rozhodnutia Rady 92/438/EHS (nariadenie o úradných kontrolách) (Ú. v. EÚ L 95, 7.4.2017, s. 1).

- (25) *V súlade s bežnou praxou by sa dusík, fosfor a draslík mali označovať ako primárne makroživiny a vápnik, horčík, sodík a síra by sa mali označovať ako „sekundárne makroživiny“. Takisto v súlade s bežnou praxou by sa hnojivá mali označovať ako „jednozložkové“, ak obsahujú buď iba jednu makroživinu – bez ohľadu na to, či ide o primárnu alebo sekundárnu makroživinu – alebo iba jednu primárnu makroživinu v kombinácii s jednou alebo viacerými sekundárnymi makroživinami. V súlade s tou istou praxou by sa hnojivá mali označovať ako „viaczložkové“, ak obsahujú buď viac ako jednu primárnu makroživinu – bez ohľadu na to, či zároveň obsahujú jednu alebo viac sekundárnych makroživín – alebo neobsahujú žiadnu primárnu makroživinu, ale obsahujú viac ako jednu sekundárnu makroživinu.*

- (26) Ak **EÚ** produkt na hnojenie obsahuje látku alebo zmes v zmysle nariadenia (ES) č. 1907/2006, mala by sa bezpečnosť jeho jednotlivých zložiek pri určenom použití stanoviť prostredníctvom registrácie podľa uvedeného nariadenia. Požiadavkami na informácie by sa malo zabezpečiť, aby bola bezpečnosť určeného použitia **EÚ** produktu na hnojenie preukázaná spôsobom porovnateľným so spôsobom dosiahnutým inými regulačnými režimami v prípade produktov určených na použitie na ornej pôde alebo plodinách, a to najmä prostredníctvom vnútroštátnych právnych predpisov členských štátov v oblasti hnojív a prostredníctvom nariadenia (ES) č. 1107/2009. Preto, ak sú skutočné množstvá uvedené na trh nižšie ako 10 ton na spoločnosť za rok, mali by sa ako podmienka na **použitie v EÚ produktoch na hnojenie** výnimočne uplatňovať požiadavky na informácie stanovené v nariadení (ES) č. 1907/2006 pre registráciu látok v množstvách od 10 do 100 ton. **Tieto požiadavky na informácie by sa mali vzťahovať na skutočné látky obsiahnuté v EÚ produkte na hnojenie, a nie na prekurzory používané na výrobu týchto látok. Samotné prekurzory, ako napríklad kyselina sírová používaná ako prekurzor na výrobu jednoduchého superfosfátu, by nemali byť regulované ako komponentné materiály na účely tohto nariadenia, pretože chemická bezpečnosť bude lepšie zabezpečená, ak sa ako komponentné materiály budú regulovať látky vytvorené z prekurzorov a skutočne obsiahnuté v EÚ produkte na hnojenie. Na tieto látky by sa preto mala vzťahovať povinnosť spĺňať všetky požiadavky kategórie komponentných materiálov.**

(27) Ak sú skutočné množstvá látok v **EÚ** produktoch na hnojenie, ktoré sú regulované týmto nariadením, vyššie ako 100 ton, mali by sa uplatňovať dodatočné požiadavky na informácie stanovené v nariadení (ES) č. 1907/2006, a to priamo na základe uvedeného nariadenia. Týmto nariadením by nemalo byť dotknuté ani uplatňovanie ostatných ustanovení nariadenia (ES) č. 1907/2006.

I

(28) Hospodárske subjekty by vzhľadom na svoju príslušnú úlohu v dodávateľskom reťazci mali niesť zodpovednosť za súlad **EÚ** produktov na hnojenie s týmto nariadením, aby sa zabezpečila vysoká úroveň ochrany aspektov verejného záujmu, na ktoré sa vzťahuje toto nariadenie, a aby sa zaručila spravodlivá hospodárska súťaž na vnútornom trhu. ***Vždy, keď je to vhodné, by výrobcovia a dovozcovia mali vykonať skúšky vzoriek EÚ produktov na hnojenie, ktoré sprístupnili na trhu, s cieľom chrániť zdravie a bezpečnosť spotrebiteľov a životné prostredie.***

- (29) Je potrebné stanoviť jasné a primerané rozdelenie povinností zodpovedajúce úlohám jednotlivých hospodárskych subjektov v dodávateľskom a distribučnom reťazci.
- (30) Vzhľadom na to, že výrobca má podrobné znalosti o procese navrhovania a výroby, má najlepšie predpoklady na vykonanie postupu posudzovania zhody. Posudzovanie zhody **EÚ** produktov na hnojenie by malo preto ostať výlučne povinnosťou výrobcu.
- (31) Je potrebné zabezpečiť, aby **EÚ** produkty na hnojenie, ktoré pochádzajú z tretích krajín a vstupujú na vnútorný trh, spĺňali požiadavky tohto nariadenia, a najmä aby výrobcovia v súvislosti týmito **EÚ** produktmi na hnojenie vykonávali príslušné postupy posudzovania zhody. Malo by sa preto stanoviť, že dovozcovia majú zabezpečiť súlad **EÚ** produktov na hnojenie, ktoré uvádzajú na trh, s požiadavkami tohto nariadenia, a nemajú uvádzať na trh také **EÚ** produkty na hnojenie, ktoré takéto požiadavky nespĺňajú alebo ktoré predstavujú riziko pre zdravie ľudí, zvierat alebo rastlín, pre bezpečnosť alebo pre životné prostredie. Zároveň by sa malo stanoviť, že takíto dovozcovia majú zabezpečiť, aby boli vykonané postupy posudzovania zhody a aby označenie **EÚ** produktov na hnojenie a dokumentácia vypracovaná výrobcami bola k dispozícii príslušným vnútroštátnym orgánom na účely vykonania kontroly.

- (32) Pri uvádzaní **EÚ** produktu na hnojenie na trh by mali dovozcovia na obale **EÚ** produktu na hnojenie uviesť svoje meno, registrované obchodné meno alebo registrovanú ochrannú známku a poštovú adresu, na ktorej ich možno kontaktovať, aby tak umožnili vykonávanie dohľadu nad trhom.
- (33) Keďže distribútori sprístupňujú **EÚ** produkt na hnojenie na trhu po jeho uvedení na trh výrobcom alebo dovozcom, mali by konať s náležitou starostlivosťou, aby zabezpečili, že spôsob, akým s **EÚ** produktom na hnojenie nakladajú, nemá negatívny vplyv na súlad tohto **EÚ** produktu na hnojenie s týmto nariadením.
- (34) Hospodárske subjekty, ktoré buď uvedú **EÚ** produkt na hnojenie na trh pod vlastným menom alebo ochrannou známkou, alebo upravia **EÚ** produkt na hnojenie takým spôsobom, že to môže mať vplyv na súlad s týmto nariadením, by sa mali považovať za výrobcov a mali by na seba prevziať povinnosti výrobcov. ***V iných prípadoch by hospodárske subjekty, ktoré len balia alebo prebaľujú EÚ produkty na hnojenie, ktoré už na trh uviedli iné hospodárske subjekty, mali byť schopné preukázať, že súlad s požiadavkami tohto nariadenia nebol ovplyvnený, a to tak, že na balení uvedú svoju totožnosť a uchovajú si kópiu pôvodných informácií na označení.***

- (35) Vzhľadom na to, že distribútori a dovozcovia majú blízko k trhu, mali by sa podieľať na úlohách spojených s dohľadom nad trhom, ktoré vykonávajú príslušné vnútroštátne orgány, pričom by sa od nich malo vyžadovať, aby sa aktívne zapájali a poskytovali týmto orgánom všetky potrebné informácie týkajúce sa príslušného **EÚ** produktu na hnojenie.
- (36) Zabezpečenie vysledovateľnosti **EÚ** produktu na hnojenie v rámci celého dodávateľského reťazca prispieva k zjednodušeniu a zefektívneniu dohľadu nad trhom. Efektívny systém vysledovateľnosti uľahčuje orgánom dohľadu nad trhom úlohu nájsť hospodárske subjekty, ktoré sprístupnili na trhu nevyhovujúce **EÚ** produkty na hnojenie. Pokiaľ hospodárske subjekty uchovávajú informácie požadované na účely identifikácie iných hospodárskych subjektov, nemali by mať povinnosť aktualizovať takéto informácie o iných hospodárskych subjektoch, ktoré buď im dodali **EÚ** produkt na hnojenie, alebo ktorým oni dodali **EÚ** produkt na hnojenie, keďže takéto aktualizované informácie zvyčajne nemajú k dispozícii.

- (37) V záujme uľahčenia posudzovania zhody s požiadavkami *tohto nariadenia* je potrebné stanoviť predpoklad zhody pre *EÚ* produkty na hnojenie, ktoré sú v zhode s harmonizovanými technickými normami prijatými v súlade s nariadením Európskeho parlamentu a Rady (EÚ) č. 1025/2012³⁰ alebo so spoločnými špecifikáciami prijatými v súlade s týmto nariadením.

³⁰ Nariadenie Európskeho parlamentu a Rady (EÚ) č. 1025/2012 z 25. októbra 2012 o európskej normalizácii, ktorým sa menia a dopĺňajú smernice Rady 89/686/EHS a 93/15/EHS a smernice Európskeho parlamentu a Rady 94/9/ES, 94/25/ES, 95/16/ES, 97/23/ES, 98/34/ES, 2004/22/ES, 2007/23/ES, 2009/23/ES a 2009/105/ES a ktorým sa zrušuje rozhodnutie Rady 87/95/EHS a rozhodnutie Európskeho parlamentu a Rady č. 1673/2006/ES (Ú. v. EÚ L 316, 14.11.2012, s. 12).

- (38) Aby mohli hospodárske subjekty preukázať a príslušné orgány overiť, že **EÚ** produkty na hnojenie, ktoré boli sprístupnené na trhu, spĺňajú požiadavky tohto nariadenia, je potrebné stanoviť postupy posudzovania zhody. Rozhodnutím č. 768/2008/ES sa stanovujú moduly postupov posudzovania zhody, od najmenej prísneho až po najprísnejší, v závislosti od miery možného rizika a úrovne požadovanej bezpečnosti. S cieľom zabezpečiť súlad medzi jednotlivými odvetviami a zabrániť *ad hoc* variantom by sa postupy posudzovania zhody mali vyberať spomedzi uvedených modulov. ***Výrobcovia by mali mať možnosť zvoliť si prísnejší postup posudzovania zhody na posúdenie EÚ produktu na hnojenie, ktorý je oprávnený na menej prísny postup, pretože by to mohlo výrobcom umožniť zefektívnenie ich administratívy bez toho, aby sa ohrozila zhoda EÚ produktu na hnojenie. Okrem toho*** je potrebné prispôbiť moduly ***stanovené v rozhodnutí č. 768/2008/ES*** tak, aby zohľadňovali špecifické aspekty produktov na hnojenie. Predovšetkým je potrebné posilniť systémy kvality na posudzovanie zhody určitých **EÚ** produktov na hnojenie získaných zo zhodnoteného odpadu a zapojenie notifikovaných osôb do tohto posudzovania zhody.

- (39) S cieľom zabezpečiť, aby hnojivá typu dusičnanu amónneho s vysokým obsahom dusíka neohrozovali bezpečnosť a nepoužívali sa na iné účely ako na tie, na ktoré sú určené, napríklad ako výbušniny, takéto hnojivá by mali podliehať osobitným požiadavkám týkajúcim sa skúšania odolnosti proti výbuchu a vysledovateľnosti.
- (40) V záujme zabezpečenia účinného prístupu k informáciám na účely dohľadu nad trhom by sa informácie týkajúce sa zhody so všetkými aktmi Únie uplatniteľnými na **EÚ** produkty na hnojenie mali poskytovať vo forme jediného EÚ vyhlásenia o zhode. Aby sa znížilo administratívne zaťaženie hospodárskych subjektov, malo by sa umožniť, že jediné EÚ vyhlásenie o zhode bude tvoriť súbor pozostávajúci z príslušných jednotlivých vyhlásení o zhode.
- (41) Označenie CE, ktoré vyjadruje zhodu **EÚ** produktu na hnojenie s týmto nariadením, je viditeľným výsledkom celého procesu zahŕňajúceho posudzovanie zhody v širšom zmysle. Všeobecné zásady, ktorými sa riadi udeľovanie označenia CE a jeho vzťah k iným označeniam, sú uvedené v nariadení (ES) č. 765/2008. Mali by sa stanoviť osobitné pravidlá upravujúce umiestňovanie označenia CE v prípade **EÚ** produktov na hnojenie.

- (42) Určité postupy posudzovania zhody stanovené v tomto nariadení si vyžadujú zapojenie orgánov posudzovania zhody, ktoré členské štáty notifikujú Komisii.
- (43) Je nevyhnutné, aby všetky notifikované osoby vykonávali svoju činnosť na rovnakej úrovni a za podmienok spravodlivej hospodárskej súťaže. Preto je potrebné stanoviť záväzné požiadavky pre orgány posudzovania zhody, ktoré si želajú byť notifikované, aby mohli poskytovať služby posudzovania zhody.
- (44) Ak orgán posudzovania zhody preukáže zhodu s kritériami stanovenými v harmonizovaných technických normách, malo by sa predpokladať, že spĺňa zodpovedajúce požiadavky stanovené v tomto nariadení.
- (45) S cieľom zabezpečiť konzistentnú úroveň kvality výkonu posudzovania zhody **EÚ** produktov na hnojenie je takisto potrebné stanoviť požiadavky na notifikujúce orgány a iné orgány zapojené do posudzovania, notifikácie a monitorovania notifikovaných osôb.
- (46) Systém stanovený v tomto nariadení by mal byť doplnený akreditačným systémom stanoveným v nariadení (ES) č. 765/2008. Keďže akreditácia je základným prostriedkom na overenie spôsobilosti orgánov posudzovania zhody, mala by sa používať aj na účely notifikácie.

- (47) Vzhľadom na rôznorodú povahu niektorých komponentných materiálov *EÚ* produktov na hnojenie a potenciálne nezvratnú povahu niektorých škôd, ktoré by mohli vzniknúť v dôsledku vystavenia pôdy a plodín nečistotám, by jediným prostriedkom na preukázanie technickej odbornej spôsobilosti orgánov posudzovania zhody mala byť transparentná akreditácia podľa nariadenia (ES) č. 765/2008, ktorou sa zabezpečí potrebná úroveň dôvery v certifikáty zhody *EÚ* produktov na hnojenie ■ .
- (48) Orgány posudzovania zhody často zadávajú subdodávateľom zákazky na časť svojich činností spojených s posudzovaním zhody alebo využívajú pobočky. S cieľom zabezpečiť úroveň ochrany požadovanú v súvislosti s *EÚ* produktmi na hnojenie, ktoré sa majú uviesť na trh, je nevyhnutné, aby títo subdodávatelia a pobočky spĺňali v súvislosti s vykonávaním úloh posudzovania zhody rovnaké požiadavky ako notifikované osoby. Preto je dôležité, aby sa hodnotenie spôsobilosti a výkonu orgánov, ktoré majú byť notifikované, a monitorovanie osôb, ktoré už boli notifikované, vzťahovalo aj na činnosti vykonávané subdodávateľmi a pobočkami.

- (49) Je potrebné stanoviť účinný a transparentný postup notifikácie, a najmä prispôbiť ho novým technológiám, aby bola možná online notifikácia.
- (50) Vzhľadom na to, že služby, ktoré ponúkajú notifikované osoby v členskom štáte, sa môžu týkať *EÚ* produktov na hnojenie sprístupnených na trhu v celej Únii, je vhodné poskytnúť ostatným členským štátom a Komisii možnosť vzniesť v súvislosti s notifikovanou osobou námietky. Dôležité je preto stanoviť lehotu, počas ktorej bude možné objasniť všetky pochybnosti alebo obavy, pokiaľ ide o spôsobilosť orgánov posudzovania zhody, pred tým, než začnú pôsobiť ako notifikované osoby.
- (51) V záujme uľahčenia prístupu na trh je nevyhnutné, aby notifikované osoby uplatňovali postupy posudzovania zhody bez toho, aby zbytočne zaťažovali hospodárske subjekty. Z rovnakého dôvodu a s cieľom zaistiť rovnaké zaobchádzanie s hospodárskymi subjektmi je potrebné zabezpečiť konzistentné technické uplatňovanie postupov posudzovania zhody. Najlepšie sa to dosiahne prostredníctvom primeranej koordinácie a spolupráce medzi notifikovanými osobami.

- (52) V záujme zabezpečenia právnej istoty je potrebné objasniť, že pravidlá týkajúce sa dohľadu nad vnútorným trhom a kontroly výrobkov vstupujúcich na vnútorný trh, ktoré sú stanovené v nariadení (ES) č. 765/2008, sa uplatňujú na **EÚ** produkty na hnojenie, na ktoré sa vzťahuje toto nariadenie. Toto nariadenie by členským štátom nemalo brániť vo výbere orgánov príslušných na vykonávanie uvedených úloh.
- (53) **EÚ** produkty na hnojenie by sa mali uviesť na trh iba vtedy, ak sú dostatočne účinné a ak pri náležitom skladovaní a používaní na určený účel alebo za rozumne predvídateľných podmienok používania, teda používania, ktoré môže vyplývať z legálneho a ľahko predvídateľného ľudského správania, nepredstavujú **riziko** pre zdravie ľudí, zvierat alebo rastlín, ani pre bezpečnosť alebo životné prostredie. ■ .
- (54) V nariadení (ES) č. 2003/2003 sa stanovuje ochranný postup, ktorý umožňuje Komisii preskúmať oprávnenosť opatrenia prijatého niektorým členským štátom proti hnojivám ES, o ktorých sa domnieva, že predstavujú riziko ■ . S cieľom zvýšiť transparentnosť a skrátiť čas spracovania je potrebné zlepšiť existujúci ochranný postup tak, aby bol efektívnejší a aby vychádzal z odborných znalostí, ktoré majú členské štáty k dispozícii.

- (55) Existujúci systém by sa mal doplniť o postup, v rámci ktorého budú zainteresované strany informované o opatreniach, ktoré sa plánujú prijať v súvislosti s **EÚ** produktmi na hnojenie predstavujúcimi riziko pre zdravie **ľudí**, zvierat alebo rastlín, pre bezpečnosť alebo pre životné prostredie. To by malo zároveň umožniť orgánom dohľadu nad trhom, aby v súvislosti s takýmito **EÚ** produktmi na hnojenie konali v spolupráci s príslušnými hospodárskymi subjektmi včas.
- (56) ***Povinnosť orgánov dohľadu nad trhom podľa tohto nariadenia požadovať od hospodárskych subjektov, aby prijali nápravné opatrenia, by sa mala uplatňovať len na produkty na hnojenie, ktoré pri sprístupňovaní na trhu nesú označenie CE. Touto povinnosťou by preto nemala byť dotknutá akákoľvek možnosť umožňujúca podľa vnútroštátneho práva, aby hospodársky subjekt mohol odstrániť označenie CE a legálne uviesť produkt na trh ako produkt, na ktorý sa rozsah pôsobnosti tohto nariadenia nevzťahuje.***

- (57) *Na to, aby sa dosiahli ciele tohto nariadenia, by sa mala na Komisiu delegovať právomoc prijímať akty v súlade s článkom 290 ZFEÚ, pokiaľ ide o prispôbenie sa technickému pokroku, najmä v oblasti výroby produktov na hnojenie pochádzajúcich z vedľajších živočíšnych produktov a v oblasti zhodnocovania odpadu, ako aj v sektore poľnohospodárstva a v agropotravinárskom priemysle.*
- (58) V oblasti recyklácie odpadu, ako je recyklácia fosforu z čistiarenského kalu, a pri výrobe produktov na hnojenie z vedľajších živočíšnych produktov, ako je biouhlie, sa dosahuje sľubný technický pokrok. Po vedeckej analýze výrobných postupov a stanovení požiadaviek na postup na úrovni Únie by výrobky obsahujúce takéto materiály alebo pozostávajúce z takých materiálov mali mať bez zbytočného odkladu prístup na vnútorný trh. Na tento účel by sa mala na Komisiu delegovať právomoc prijímať akty v súlade s článkom 290 ZFEÚ, pokiaľ ide o vymedzenie **a zavedenie** ďalších **komponentných materiálov**, ktoré sa môžu používať na výrobu **EÚ produktov na hnojenie, a príslušných limitných hodnôt pre kontaminanty v takýchto produktoch**. *Uvedené splnomocnenie by sa malo uplatňovať len do tej miery, ktorá je odôvodnená technickým pokrokom dosiahnutým po prijatí tohto nariadenia, a nie na účely zmeny akýchkoľvek prvkov tohto nariadenia bez nových dôkazov o takomto pokroku. Aby sa zavedenie nových limitných hodnôt pre kontaminanty v EÚ produktoch na hnojenie zakladalo na dokonalom zvážení priameho a nepriameho vplyvu na bezpečnosť potravín a krmív a na životné prostredie, mali by sa pred prijatím nových limitných hodnôt pre kontaminanty zohľadniť podľa náležitého prípadu vedecké stanoviská Európskeho úradu pre bezpečnosť potravín, Európskej chemickej agentúry alebo Spoločného výskumného centra Komisie.* V prípade **odvodených produktov v zmysle nariadenia (ES) č. 1069/2009** by sa kategórie komponentných materiálov mali rozšíriť alebo doplniť, iba ak bol určený koncový bod výrobného reťazca v súlade s postupmi stanovenými v uvedenom nariadení, keďže odvodené produkty, pre ktoré nebol takýto koncový bod určený, sú v každom prípade vylúčené z rozsahu pôsobnosti tohto nariadenia.

- (59) *Vzhľadom na to, že mikroorganizmy nepodliehajú registrácii podľa nariadenia (ES) č. 1907/2006 ani podľa iných horizontálnych právnych predpisov Únie, v ktorých sa od výrobcov požaduje, aby preukázali bezpečnosť určeného použitia, mali by byť oprávnené ako komponentné materiály pre EÚ produkty na hnojenie len vtedy, ak boli jasne identifikované a ak existujú údaje, ktoré preukazujú, že ich použitie je bezpečné, a ak boli uvedené v presne vymedzenom zozname prijatom na tomto základe. Na Komisiu by sa mala delegovať právomoc prijímať akty v súlade s článkom 290 ZFEÚ, pokiaľ ide o doplnenie nových mikroorganizmov do uvedeného zoznamu na rovnakom základe.*
- (60) *EÚ produkt na hnojenie môže obsahovať iné polyméry ako živinové polyméry. To by sa však malo obmedzovať na prípady, keď účelom polyméru je kontrolovať uvoľňovanie živín alebo zvyšovať schopnosť EÚ produktu na hnojenie zadržiavať vodu alebo jeho zmäčavosť. Malo by byť možné, aby inovatívne produkty obsahujúce takéto polyméry mali prístup na vnútorný trh. Aby sa minimalizovali riziká pre zdravie ľudí, bezpečnosť alebo pre životné prostredie, ktoré môžu predstavovať iné polyméry ako živinové polyméry, mali by sa stanoviť kritériá ich biodegradability tak, aby boli schopné fyzikálneho a biologického rozkladu. Na tento účel by sa mala na Komisiu delegovať právomoc prijímať akty v súlade s článkom 290 ZFEÚ, pokiaľ ide o vymedzenie kritérií premeny polymérneho uhlíka na oxid uhličitý a príslušnú skúšobnú metódu. Polyméry, ktoré nespĺňajú tieto kritériá, by sa mali po uplynutí prechodného obdobia zakázať.*
- (61) Okrem toho by malo byť možné okamžite reagovať na nové vedecké dôkazy a na nové vyhodnotenia rizík týkajúcich sa zdravia ľudí, zvierat alebo rastlín, bezpečnosti alebo životného prostredia. Na tento účel by sa mala na Komisiu delegovať právomoc prijímať akty v súlade s článkom 290 ZFEÚ, pokiaľ ide o zmenu požiadaviek uplatniteľných na rôzne kategórie EÚ produktov na hnojenie.

- (62) Pri prijímaní delegovaných aktov podľa tohto nariadenia je osobitne dôležité, aby Komisia počas prípravných prác uskutočnila príslušné konzultácie, a to aj na úrovni odborníkov, **a aby tieto konzultácie vykonávala v súlade so zásadami stanovenými v Medziinštitucionálnej dohode z 13. apríla 2016 o lepšej tvorbe práva³¹**. Predovšetkým, v záujme rovnakého zastúpenia pri príprave delegovaných aktov, sa všetky dokumenty doručujú Európskemu parlamentu a Rade v rovnakom čase ako odborníkom z členských štátov, a odborníci Európskeho parlamentu a Rady majú systematicky prístup na zasadnutia skupín odborníkov Komisie, ktoré sa zaoberajú prípravou delegovaných aktov.
- (63) S cieľom zabezpečiť jednotné podmienky vykonávania tohto nariadenia by sa mali na Komisiu preniesť vykonávacie právomoci prijímať akty na účely určenia, či sú opatrenia, ktoré členské štáty prijali v súvislosti s nevyhovujúcimi **EÚ** produktmi na hnojenie, opodstatnené alebo nie. Keďže sa tieto akty budú týkať otázky, či sú vnútroštátne opatrenia opodstatnené, takéto akty by nemali podliehať kontrole zo strany členských štátov.
- (64) S cieľom ďalej zabezpečiť jednotné podmienky vykonávania tohto nariadenia by sa mali na Komisiu preniesť vykonávacie právomoci. Uvedené právomoci by sa mali vykonávať v súlade s nariadením Európskeho parlamentu a Rady (EÚ) č. 182/2011³².
- (65) Na prijímanie vykonávacích aktov, v ktorých sa požaduje, aby notifikujúci členský štát prijal potrebné nápravné opatrenia vo vzťahu k notifikovaným osobám, ktoré nespĺňajú alebo už prestali spĺňať požiadavky na svoju notifikáciu, by sa mal používať konzultačný postup.
- (66) Na prijatie vykonávacích aktov, ktorými sa v spoločných špecifikáciách stanovujú jednotné podmienky pre vykonávanie požiadaviek tohto nariadenia a skúšok na overenie zhody EÚ produktov na hnojenie, ak harmonizované normy neboli prijaté alebo nespĺňajú požiadavky tohto nariadenia, alebo ak dochádza k zbytočným priesťahom pri prijímaní či aktualizovaní uvedených noriem, takisto na prijatie vykonávacích aktov, ktorými sa menia alebo zrušujú spoločné špecifikácie, ak nesúlad EÚ produktov na hnojenie možno pripísať nedostatkom v uvedených spoločných špecifikáciách, a na prijatie vykonávacích aktov,

³¹ Ú. v. EÚ L 123, 12.5.2016, s. 1.

ktorými sa určí, či vnútroštátne opatrenie *prijaté v súvislosti s vyhovujúcim EÚ* produktom na hnojenie, ktorý predstavuje *riziko pre* zdravie ľudí, zvierat alebo rastlín, pre bezpečnosť alebo pre životné prostredie, je opodstatnené, by sa mal použiť postup preskúmania.

- (67) Komisia by mala prijať okamžite uplatniteľné vykonávacie akty, ktorými sa určí, či vnútroštátne opatrenie *prijaté v súvislosti s vyhovujúcim EÚ* produktom na hnojenie, ktorý predstavuje *riziko*, je opodstatnené, ak sa to vyžaduje z vážnych a naliehavých dôvodov v riadne odôvodnených prípadoch týkajúcich sa ochrany zdravia ľudí, zvierat alebo rastlín, ochrany bezpečnosti alebo životného prostredia.

- (68) Členské štáty by mali stanoviť pravidlá týkajúce sa sankcií uplatniteľných v prípade porušenia ustanovení tohto nariadenia a zabezpečiť, aby sa tieto pravidlá presadzovali. Stanovené sankcie by mali byť účinné, primerané a odradzujúce.

- (69) *Vzhľadom na potrebu zabezpečiť vysokú úroveň ochrany životného prostredia a zohľadniť nový vývoj založený na vedeckých faktoch by Komisia mala predložiť Európskemu parlamentu a Rade správu zahŕňajúcu preskúmanie limitných hodnôt pre obsah kadmia.*
- (70) Je potrebné stanoviť prechodné opatrenia, ktoré umožnia sprístupniť na trhu hnojivá ES, ktoré už boli uvedené na trh v súlade s nariadením (ES) č. 2003/2003 pred dátumom uplatňovania tohto nariadenia, bez toho, aby tieto produkty museli spĺňať ďalšie požiadavky. Distribútori by preto mali mať možnosť dodávať hnojivá ES, ktoré boli uvedené na trh pred dátumom uplatňovania tohto nariadenia, teda zásoby, ktoré sa už nachádzajú v distribučnom reťazci.

- (71) Je potrebné, aby sa poskytol dostatočný čas hospodárskym subjektom na splnenie povinností podľa tohto nariadenia a členským štátom na vytvorenie administratívnej infraštruktúry potrebnej na jeho uplatňovanie. Nariadenie by sa preto malo uplatňovať až odo dňa, keď takéto prípravy bude možné rozumne dokončiť.
- (72) Keďže cieľ tohto nariadenia, a to zabezpečiť fungovanie vnútorného trhu a zároveň zaistiť, aby *EÚ* produkty na hnojenie, ktoré sa nachádzajú na trhu, spĺňali požiadavky zabezpečujúce vysokú úroveň ochrany zdravia ľudí, zvierat a rastlín, bezpečnosti a životného prostredia, nie je možné uspokojivo dosiahnuť na úrovni členských štátov, ale z dôvodov jeho rozsahu a účinkov ho možno lepšie dosiahnuť na úrovni Únie, môže Únia prijať opatrenia v súlade so zásadou subsidiarity podľa článku 5 Zmluvy o Európskej únii. V súlade so zásadou proporcionality podľa uvedeného článku toto nariadenie neprekračuje rámec toho, čo je nevyhnutné na dosiahnutie tohto cieľa,

PRIJALI TOTO NARIADENIE:

KAPITOLA I
VŠEOBECNÉ USTANOVENIA

Článok 1

Rozsah pôsobnosti

1. Toto nariadenie sa uplatňuje na **EÚ** produkty na hnojenie.

Toto nariadenie sa neuplatňuje na:

- a) vedľajšie živočíšne produkty **alebo odvodené produkty**, na ktoré sa pri ich sprístupňovaní na trhu vzťahujú požiadavky nariadenia (ES) č. 1069/2009;
- b) prípravky na ochranu rastlín, ktoré patria do rozsahu pôsobnosti nariadenia (ES) č. 1107/2009.

2. Toto nariadenie nemá vplyv na uplatňovanie týchto právnych aktov:

- a) smernica 86/278/EHS;
- b) smernica 89/391/EHS;
- c) **smernica 91/676/EHS**;
- d) **smernica 2000/60/ES**;
- e) **smernica 2001/18/ES**;
- f) **nariadenie (ES) č. 852/2004**;
- g) **nariadenie (ES) č. 882/2004**;
- h) nariadenie (ES) č. 1881/2006;
- i) nariadenie (ES) č. 1907/2006;

- j) ***nariadenie (ES) č. 834/2007;***
- k) *nariadenie (ES) č. 1272/2008;*
- l) *nariadenie (EÚ) č. 98/2013;*
- m) *nariadenie (EÚ) č. 1143/2014;*
- n) ***nariadenie (EÚ) 2016/2031;***
- o) ***smernica (EÚ) 2016/2284;***
- p) ***nariadenie (EÚ) 2017/625.***

Článok 2 Vymedzenie pojmov

Na účely tohto nariadenia sa uplatňujú tieto vymedzenia pojmov:

1. „produkt na hnojenie“ je látka, zmes, ■ mikroorganizmus alebo akýkoľvek iný materiál, ktorý sa aplikuje alebo sa má aplikovať **na rastliny alebo ich rizosféru, alebo na huby alebo ich mykosféru, alebo má vytvárať túto rizosféru či mykosféru**, a to buď samostatne, alebo zmiešaný s iným materiálom, ■ s cieľom poskytnúť **týmto** rastlinám **alebo hubám** živinu alebo zvýšiť účinnosť ich výživy;
2. „**EÚ** produkt na hnojenie“ je produkt na hnojenie, ktorý je sprístupňovaný na trhu s označením CE;
3. „látka“ je látka podľa vymedzenia v článku 3 bode 1 nariadenia (ES) č. 1907/2006;
4. „zmes“ je zmes podľa vymedzenia v článku 3 bode 2 nariadenia (ES) č. 1907/2006;
5. „mikroorganizmus“ je mikroorganizmus podľa vymedzenia v článku 3 bode 15 nariadenia (ES) č. 1107/2009;

6. *„kvapalná forma“ je suspenzia, roztok alebo gél a zahŕňa aj pasty, pričom suspenzia je dvojfázová disperzia, v rámci ktorej sú tuhé častice dispergované v kvapalnej fáze, a roztok je tekutina neobsahujúca tuhé častice;*
7. *„tuhá forma“ je forma charakteristická štruktúrnou pevnosťou a odolnosťou proti zmene tvaru alebo objemu, v ktorej sú atómy na seba pevne viazané, a to buď v pravidelnej geometrickej štruktúre (kryštalické tuhé látky) alebo nepravidelne (amorfné tuhé látky);*
8. *„hmotnostné percento (hm. %)“ je percentuálny podiel hmotnosti celého EÚ produktu na hnojenie vo forme, v akej sa sprístupňuje na trhu;*
9. *„sprístupnenie na trhu“ je každé dodanie EÚ produktu na hnojenie na distribúciu alebo použitie na trhu Únie v rámci obchodnej činnosti, či už za odplatu, alebo bezplatne;*
10. *„uvedenie na trh“ je prvé sprístupnenie EÚ produktu na hnojenie na trhu Únie;*
11. *„výrobca“ je každá fyzická alebo právnická osoba, ktorá vyrába EÚ produkt na hnojenie alebo dáva EÚ produkt na hnojenie navrhnuť alebo vyrobiť a obchoduje s týmto produktom na hnojenie pod svojím menom alebo ochrannou známkou;*

12. „splnomocnený zástupca“ je akákoľvek fyzická alebo právnická osoba usadená v Únii, ktorá od výrobcu dostala písomné splnomocnenie, aby pri plnení presne stanovených úloh konala v jeho mene;
13. „dovozca“ je každá fyzická alebo právnická osoba usadená v Únii, ktorá uvádza **EÚ** produkt na hnojenie pochádzajúci z tretej krajiny na trh Únie;
14. „distribútor“ je každá fyzická alebo právnická osoba v dodávateľskom reťazci s výnimkou výrobcu alebo dovozcu, ktorá sprístupňuje **EÚ** produkt na hnojenie na trhu;
15. „hospodárske subjekty“ sú výrobca, splnomocnený zástupca, dovozca a distribútor;
16. „technická špecifikácia“ je dokument, v ktorom sa stanovujú technické požiadavky, ktoré musí spĺňať **EÚ** produkt na hnojenie, **alebo jeho výrobný proces alebo metódy odberu vzoriek z neho a jeho analýza**;
17. „harmonizovaná technická norma“ je harmonizovaná norma podľa vymedzenia v článku 2 bode 1 písm. c) nariadenia (EÚ) č. 1025/2012;
18. „akreditácia“ je akreditácia podľa vymedzenia v článku 2 bode 10 nariadenia (ES) č. 765/2008;

19. „vnútroštátny akreditačný orgán“ je vnútroštátny akreditačný orgán podľa vymedzenia v článku 2 bode 11 nariadenia (ES) č. 765/2008;
20. „posudzovanie zhody“ je postup, ktorým sa preukazuje, či boli splnené požiadavky tohto nariadenia týkajúce sa **EÚ** produktu na hnojenie;
21. „orgán posudzovania zhody“ je subjekt vykonávajúci činnosti posudzovania zhody vrátane skúšania, certifikácie a kontroly;
22. „spätné prevzatie“ je každé opatrenie, ktorého cieľom je dosiahnutie vrátenia **EÚ** produktu na hnojenie, ktorý sa už sprístupnil koncovému používateľovi;
23. „stiahnutie z trhu“ je každé opatrenie, ktorého cieľom je zabrániť, aby sa **EÚ** produkt na hnojenie, ktorý sa nachádza v dodávateľskom reťazci, sprístupnil na trhu;
24. „harmonizačné právne predpisy Únie“ sú všetky právne predpisy Únie, ktorými sa harmonizujú podmienky obchodovania s produktmi;
25. „označenie CE“ je označenie, ktorým výrobca vyjadruje, že **EÚ** produkt na hnojenie je v zhode s uplatniteľnými požiadavkami stanovenými v harmonizačných právnych predpisoch Únie týkajúcich sa jeho umiestnenia.

Článok 3
Voľný pohyb

1. Členské štáty z dôvodov týkajúcich sa zloženia, označenia alebo iných aspektov *upravených týmto nariadením* nebránia tomu, aby sa EÚ produkty na hnojenie, ktoré sú v súlade s týmto nariadením, sprístupňovali na trhu.
2. *Odchylne od odseku 1 tohto článku členský štát, ktorý k ... [jeden deň pred dňom nadobudnutia účinnosti tohto nariadenia] využíva výnimku z článku 5 nariadenia (ES) č. 2003/2003 v súvislosti s obsahom kadmia v hnojivách udelenú v súlade s článkom 114 ods. 4 ZFEÚ, môže pre obsah kadmia v hnojivách naďalej uplatňovať na EÚ produkty na hnojenie vnútroštátne limitné hodnoty platné v uvedenom členskom štáte k ... [jeden deň pred dňom nadobudnutia účinnosti tohto nariadenia] až dovtedy, kým sa nebudú pre obsah kadmia vo fosforečných hnojivách uplatňovať na úrovni Únie harmonizované limitné hodnoty, ktoré sa rovnajú limitným hodnotám uplatňovaným v dotknutom členskom štáte k ... [jeden deň pred dňom nadobudnutia účinnosti tohto nariadenia] alebo sú nižšie ako tieto limitné hodnoty.*

3. *Týmto nariadením sa členským štátom nebráni v tom, aby zachovali v platnosti alebo prijali ustanovenia na účely ochrany zdravia ľudí a životného prostredia, ktoré sú v súlade so zmluvami a ktoré sa týkajú používania EÚ produktov na hnojenie, pod podmienkou, že sa týmito ustanoveniami nevyžaduje úprava EÚ produktov na hnojenie, ktoré sú v súlade s týmto nariadením, a že nimi nie sú ovplyvnené podmienky ich sprístupňovania na trhu.*

Článok 4

Požiadavky na produkt

1. *EÚ* produkt na hnojenie musí:
- a) spĺňať požiadavky stanovené v prílohe I pre príslušnú kategóriu produktov podľa účinku;
 - b) spĺňať požiadavky stanovené v prílohe II pre príslušnú kategóriu alebo kategórie komponentných materiálov; a
 - c) byť označený v súlade s požiadavkami na označovanie stanovenými v prílohe III.

2. Pokiaľ ide o akékoľvek aspekty, ktoré nie sú upravené v prílohe I ani prílohe II, **EÚ** produkty na hnojenie **nesmú predstavovať riziko** pre **zdravie ľudí, zvierat alebo rastlín, pre bezpečnosť ani pre životné prostredie.**
3. **Komisia do ... [jeden rok po dni nadobudnutia účinnosti tohto nariadenia] uverejní usmerňujúci dokument pre výrobcov a orgány dohľadu nad trhom s jasnými informáciami a príkladmi týkajúcimi sa vizuálneho vzhľadu etikety uvedenej v prílohe III.**

Článok 5

Sprístupňovanie na trhu

EÚ produkty na hnojenie sa môžu sprístupniť na trhu iba vtedy, keď sú v súlade s týmto nariadením.

KAPITOLA II
POVINNOSTI HOSPODÁRSKYCH SUBJEKTOV

Článok 6

Povinnosti výrobcov

1. Výrobcovia pri uvádzaní **EÚ** produktov na hnojenie na trh zabezpečia, aby boli navrhnuté a vyrobené v súlade s požiadavkami stanovenými v prílohách I a II.
2. Pred uvedením **EÚ** produktov na hnojenie na trh výrobcovia vypracujú technickú dokumentáciu a vykonajú alebo nechajú vykonať príslušný postup posudzovania zhody uvedený v článku 15.

Ak sa uvedeným postupom posudzovania zhody preukáže, že **EÚ** produkt na hnojenie spĺňa uplatniteľné požiadavky stanovené v tomto nariadení, výrobcovia vypracujú EÚ vyhlásenie o zhode a umiestnia na produkt označenie CE.

3. Výrobcovia uchovávajú technickú dokumentáciu a EÚ vyhlásenie o zhode počas 5 rokov od uvedenia **EÚ** produktu na hnojenie, na ktorý sa tieto dokumenty vzťahujú, na trh.

Výrobcovia sprístupnia na požiadanie kópiu EÚ vyhlásenia o zhode ďalším hospodárskym subjektom.

4. Výrobcovia zabezpečia, aby boli zavedené postupy, vďaka ktorým bude v sériovej výrobe zachovaná zhoda **EÚ** produktov na hnojenie s týmto nariadením. Zmeny vo výrobnom procese alebo vo vlastnostiach uvedených **EÚ** produktov na hnojenie a zmeny v harmonizovaných technických normách, spoločných špecifikáciách uvedených v článku 14 alebo v iných technických špecifikáciách, s odkazom na ktoré sa vyhlasuje zhoda **EÚ** produktu na hnojenie **alebo ktorých uplatnením sa overuje** jeho zhoda, sa vezmú náležite do úvahy.

Ak sa to považuje za vhodné vzhľadom na účinnosť **EÚ** produktu na hnojenie alebo vzhľadom na riziká, ktoré predstavuje, výrobcovia vykonávajú skúšky vzoriek takýchto **EÚ** produktov na hnojenie sprístupnených na trhu, skúmajú sťažnosti týkajúce sa nevyhovujúcich **EÚ** produktov na hnojenie a prípady spätných prevzatí takýchto produktov na hnojenie od používateľa a v prípade potreby vedú register uvedených sťažností, nevyhovujúcich produktov a spätných prevzatí takýchto **EÚ** produktov na hnojenie a priebežne informujú distribútorov o akomkoľvek takomto monitorovaní.

5. Výrobcovia zabezpečia, aby bolo na obale **EÚ** produktov na hnojenie, ktoré uviedli na trh, uvedené typové číslo, číslo ■ šarže alebo iný prvok, ktorý umožní ich identifikáciu, alebo, ak sa **EÚ** produkt na hnojenie dodáva bez obalu, aby sa požadované informácie uviedli v sprievodnom dokumente ku každému produktu na hnojenie.
6. Výrobcovia na obale **EÚ** produktu na hnojenie alebo, ak sa tento **EÚ** produkt na hnojenie dodáva bez obalu, v sprievodnej dokumentácii k **EÚ** produktu na hnojenie uvedú svoje meno, registrované obchodné meno alebo registrovanú ochrannú známku a poštovú adresu, na ktorej ich možno kontaktovať. V poštovej adrese sa uvedie jedno konkrétne miesto, na ktorom možno výrobcu kontaktovať. **Takéto informácie** sa uvádzajú v jazyku, ktorý je pre koncových používateľov a orgány dohľadu nad trhom ľahko zrozumiteľný, **a sú jasné, pochopiteľné a čitateľné.**

7. Výrobcovia zabezpečia, aby boli k **EÚ** produktom na hnojenie *priložené informácie požadované podľa prílohy III. Ak sa EÚ produkt na hnojenie dodáva v obale, informácie sa uvedú na etikete, ktorá sa umiestni na uvedený obal. Ak je obal príliš malý na to, aby sa naň zmestili všetky informácie, informácie, ktoré nemožno uviesť na etikete, sa uvedú v samostatnom sprievodnom príbalovom letáku k obalu. Takýto príbalový leták sa považuje za súčasť etikety. Ak sa EÚ produkt na hnojenie dodáva bez obalu, všetky informácie sa uvedú v príbalovom letáku.* Keď sa **EÚ** produkt na hnojenie *sprístupní* na trhu, *etiketa a príbalový leták sú* prístupné na účely kontroly. **Informácie** sa poskytujú v jazyku, ktorý je pre koncových používateľov ľahko zrozumiteľný, podľa určenia dotknutého členského štátu, a sú jasné, pochopiteľné a zrozumiteľné.
8. Výrobcovia, ktorí sa domnievajú alebo majú dôvod nazdávať sa, že **EÚ** produkt na hnojenie, ktorý uviedli na trh, nie je v zhode s týmto nariadením, prijímú ihneď nápravné opatrenia potrebné na zabezpečenie zhody tohto **EÚ** produktu na hnojenie, či prípadne na jeho stiahnutie z trhu alebo na jeho spätné prevzatie. Okrem toho, ak sa výrobcovia domnievajú alebo majú dôvod nazdávať sa, že **EÚ** produkt na hnojenie, ktorý uviedli na trh, predstavuje riziko pre zdravie ľudí, zvierat alebo rastlín, pre bezpečnosť alebo pre životné prostredie, ihneď o tom informujú príslušné vnútroštátne orgány členských štátov, v ktorých **EÚ** produkt na hnojenie sprístupnili na trhu, pričom uvedú podrobnosti najmä o akomkoľvek nesúlade s predpismi a o všetkých prijatých nápravných opatreniach.
9. Na základe odôvodnenej žiadosti príslušného vnútroštátneho orgánu mu výrobcovia poskytnú všetky informácie a dokumentáciu, v tlačenej alebo elektronickej forme, ktoré sú potrebné na preukázanie zhody **EÚ** produktu na hnojenie s týmto nariadením, a to v jazyku, ktorý je pre tento orgán ľahko zrozumiteľný. Na žiadosť tohto orgánu s ním výrobcovia spolupracujú pri každom opatrení prijatom s cieľom odstrániť riziká, ktoré predstavuje **EÚ** produkt na hnojenie, ktorý uviedli ■ na trh.

Článok 7
Splnomocnený zástupca

1. Výrobca môže písomným splnomocnením určiť splnomocneného zástupcu.

Súčasťou splnomocnenia splnomocneného zástupcu nie sú povinnosti stanovené v článku 6 ods. 1 a povinnosť vypracovať technickú dokumentáciu uvedená v článku 6 ods. 2.

2. Splnomocnený zástupca vykonáva úlohy uvedené v splnomocnení od výrobcu.

Splnomocnenie umožňuje splnomocnenému zástupcovi prinajmenšom:

- a) uchovávať EÚ vyhlásenie o zhode a technickú dokumentáciu pre potreby vnútroštátnych orgánov dohľadu nad trhom počas **5 rokov** od uvedenia **EÚ** produktu na hnojenie, na ktorý sa vzťahujú tieto dokumenty, na trh;
- b) na základe odôvodnenej žiadosti príslušného vnútroštátneho orgánu poskytnúť tomuto orgánu všetky informácie a dokumentáciu potrebnú na preukázanie zhody **EÚ** produktu na hnojenie;

- c) na požiadanie spolupracovať s príslušnými vnútroštátnymi orgánmi pri každom opatrení prijatom s cieľom odstrániť riziká, ktoré predstavujú **EÚ** produkty na hnojenie, na ktoré sa vzťahuje splnomocnenie splnomocneného zástupcu.

Článok 8

Povinnosti dovozcov

1. Dovozcovia uvádzajú na trh iba vyhovujúce **EÚ** produkty na hnojenie.
2. Pred uvedením **EÚ** produktu na hnojenie na trh dovozcovia zabezpečia, aby výrobca vykonal príslušný postup posudzovania zhody uvedený v článku 15. Zaistia, aby výrobca vypracoval technickú dokumentáciu, aby boli k **EÚ** produktu na hnojenie priložené **■** požadované doklady a aby výrobca splnil požiadavky stanovené v článku 6 ods. 5 a 6.

Ak sa dovozca domnieva alebo má dôvod nazdávať sa, že **EÚ** produkt na hnojenie nie je v zhode s *týmto nariadením*, nesmie uviesť **EÚ** produkt na hnojenie na trh, kým sa nezabezpečí jeho zhoda. Okrem toho, ak **EÚ** produkt na hnojenie predstavuje riziko pre zdravie ľudí, zvierat alebo rastlín, pre bezpečnosť alebo pre životné prostredie, dovozca o tom informuje výrobcu a orgány dohľadu nad trhom.

3. Dovožcovia na obale **EÚ** produktu na hnojenie alebo, ak sa tento **EÚ** produkt na hnojenie dodáva bez obalu, v sprievodnej dokumentácii k **EÚ** produktu na hnojenie uvedú svoje meno, registrované obchodné meno alebo registrovanú ochrannú známku a poštovú adresu, na ktorej ich možno kontaktovať. Kontaktné údaje sa uvádzajú v jazyku, ktorý je pre koncových používateľov a orgány dohľadu nad trhom ľahko zrozumiteľný.
4. Dovožcovia zabezpečia, aby boli k **EÚ produktom** na hnojenie **priložené informácie požadované podľa prílohy III**. **Ak sa EÚ produkt na hnojenie dodáva v obale, informácie sa uvedú na etikete, ktorá sa umiestni na uvedený obal. Ak je obal príliš malý na to, aby sa naň zmestili všetky informácie, informácie, ktoré nemožno uviesť na etikete, sa uvedú v samostatnom sprievodnom príbalovom letáku k obalu. Takýto príbalový leták sa považuje za súčasť etikety. Ak sa EÚ produkt na hnojenie dodáva bez obalu, všetky informácie sa uvedú v príbalovom letáku. Keď sa EÚ produkt na hnojenie sprístupní na trhu, etiketa a príbalový leták sú prístupné na účely kontroly. Informácie sa poskytujú v jazyku, ktorý je pre koncových používateľov ľahko zrozumiteľný, podľa určenia dotknutého členského štátu.**
5. Dovožcovia zabezpečia, aby v čase, keď sú za **EÚ** produkt na hnojenie zodpovední, podmienky jeho uskladnenia alebo dopravy neohrozovali jeho súlad s požiadavkami stanovenými v **prílohách I alebo III**.

6. Ak sa to považuje za vhodné vzhľadom na účinnosť **EÚ** produktu na hnojenie alebo vzhľadom na riziká, ktoré predstavuje, dovozcovia vykonávajú skúšky vzoriek takýchto **EÚ** produktov na hnojenie sprístupnených na trhu, skúmajú sťažnosti týkajúce sa nevyhovujúcich **EÚ** produktov na hnojenie a prípady spätných prevzatí takýchto produktov a v prípade potreby vedú register uvedených sťažností, nevyhovujúcich **EÚ** produktov na hnojenie a spätných prevzatí a priebežne informujú distribútorov o akomkoľvek takomto monitorovaní.
7. Dozovcovia, ktorí sa domnievajú alebo majú dôvod nazdávať sa, že **EÚ** produkt na hnojenie, ktorý uviedli na trh, nie je v zhode s týmto nariadením, ihneď prijímú nápravné opatrenia potrebné na zabezpečenie zhody tohto **EÚ** produktu na hnojenie, či prípadne na jeho stiahnutie z trhu alebo na jeho spätné prevzatie. Okrem toho, ak sa dozovcovia domnievajú alebo majú dôvod nazdávať sa, že **EÚ** produkt na hnojenie, ktorý uviedli na trh, predstavuje **riziko pre** zdravie ľudí, zvierat alebo rastlín, pre bezpečnosť alebo pre životné prostredie, ihneď o tom informujú príslušné vnútroštátne orgány členských štátov, v ktorých **EÚ** produkt na hnojenie sprístupnili na trhu, pričom uvedú podrobnosti najmä o akomkoľvek nesúlade s predpismi a o všetkých prijatých nápravných opatreniach.

8. Dovozcovia počas 5 rokov od uvedenia **EÚ** produktu na hnojenie na trh uchovávajú kópiu EÚ vyhlásenia o zhode pre potreby orgánov dohľadu nad trhom a zabezpečia, aby týmto orgánom mohla byť na požiadanie sprístupnená technická dokumentácia.

Dovozcovia na požiadanie sprístupnia kópiu EÚ vyhlásenia o zhode ďalším hospodárskym subjektom.

9. Na základe odôvodnenej žiadosti príslušného vnútroštátneho orgánu mu dovozcovia poskytnú všetky informácie a dokumentáciu, ktoré sú potrebné na preukázanie zhody **EÚ** produktu na hnojenie s týmto nariadením, a to v tlačenej alebo elektronickej forme a v jazyku, ktorý je pre tento orgán ľahko zrozumiteľný. Na žiadosť tohto orgánu s ním dovozcovia spolupracujú pri každom opatrení prijatom s cieľom odstrániť riziká, ktoré predstavuje **EÚ** produkt na hnojenie, ktorý uviedli ■ na trh.

■

Článok 9

Povinnosti distribútorov

1. Pri sprístupňovaní **EÚ** produktu na hnojenie na trhu distribútori konajú s náležitou starostlivosťou vo vzťahu k požiadavkám tohto nariadenia.
2. Pred sprístupnením **EÚ** produktu na hnojenie na trhu distribútori overia, či je k nemu priložená požadovaná dokumentácia **vrátane informácií uvedených v článku 6 ods. 7 alebo článku 8 ods. 4 a či sú tieto informácie poskytnuté spôsobom uvedeným v týchto ustanoveniach**, a to v jazyku, ktorý je pre koncových používateľov v členskom štáte, v ktorom sa **EÚ** produkt na hnojenie sprístupňuje na trhu, ľahko zrozumiteľný, a či výrobca splnil požiadavky stanovené v článku 6 ods. 5 a 6 a či dovozca splnil požiadavky stanovené v článku 8 ods. 3.

Ak sa distribútor domnieva alebo má dôvod nazdávať sa, že **EÚ** produkt na hnojenie nie je v zhode s **týmto nariadením**, nesmie **EÚ** produkt na hnojenie sprístupniť na trhu, kým sa nezabezpečí jeho zhoda. Okrem toho, ak **EÚ** produkt na hnojenie predstavuje **riziko pre** zdravie ľudí, zvierat alebo rastlín, pre bezpečnosť alebo pre životné prostredie, distribútor o tom informuje výrobcu alebo dovozcu, ako aj orgány dohľadu nad trhom.

3. Distribútori zabezpečia, aby v čase, keď sú za **EÚ** produkt na hnojenie zodpovední, neohrozovali podmienky jeho uskladnenia alebo dopravy jeho súlad s požiadavkami stanovenými v **prílohách I alebo III**.
4. Distribútori, ktorí sa domnievajú alebo majú dôvod nazdávať sa, že **EÚ** produkt na hnojenie, ktorý sprístupnili na trhu, nie je v zhode s týmto nariadením, zaistia, že sa prijímú nápravné opatrenia potrebné na zabezpečenie zhody tohto **EÚ** produktu na hnojenie, či prípadne na jeho stiahnutie z trhu alebo na jeho spätné prevzatie. Okrem toho, ak sa distribútori domnievajú alebo majú dôvod nazdávať sa, že **EÚ** produkt na hnojenie, ktorý sprístupnili na trhu, predstavuje **riziko pre** zdravie ľudí, zvierat alebo rastlín, pre bezpečnosť alebo pre životné prostredie, ihneď o tom informujú príslušné vnútroštátne orgány členských štátov, v ktorých daný **EÚ** produkt na hnojenie sprístupnili na trhu, pričom uvedú podrobnosti najmä o akomkoľvek nesúlade s predpismi a o všetkých prijatých nápravných opatreniach.

5. Na základe odôvodnenej žiadosti príslušného vnútroštátneho orgánu mu distribútori poskytnú všetky informácie a dokumentáciu, ktoré sú potrebné na preukázanie zhody **EÚ** produktu na hnojenie s týmto nariadením, a to v tlačenej alebo elektronickej forme. Na žiadosť tohto orgánu s ním distribútori spolupracujú pri každom opatrení prijatom s cieľom odstrániť riziká, ktoré predstavujú **EÚ** produkty na hnojenie, ktoré sprístupnili na trhu.

Článok 10

Prípady, v ktorých sa povinnosti výrobcov vzťahujú na dovozcov a distribútorov

Dovozca alebo distribútor sa na účely tohto nariadenia považuje za výrobcu a vzťahujú sa naňho povinnosti výrobcu podľa článku 6, ak uvedený dovozca alebo distribútor uvedie **EÚ** produkt na hnojenie na trh pod svojím menom alebo ochrannou známkou alebo upraví **EÚ** produkt na hnojenie, ktorý už bol uvedený na trh, takým spôsobom, že to môže mať vplyv na súlad produktu s týmto nariadením.

Článok 11

Balenie a prebalovanie dovozcami a distribútormi

Ak dovozca alebo distribútor balí alebo prebaluje EÚ produkt na hnojenie a nepovažuje sa za výrobcu podľa článku 10, uvedený dovozca alebo distribútor:

- a) zabezpečí, aby sa na obale uviedlo jeho meno, registrované obchodné meno alebo registrovaná ochranná známka a poštová adresa a aby sa pred uvedenými informáciami uviedlo „Zabalil:“ alebo „Prebalil:“; a*
- b) uchováva jeden exemplár pôvodných informácií uvedených v článku 6 ods. 7 alebo článku 8 ods. 4 pre potreby orgánov dohľadu nad trhom počas 5 rokov od sprístupnenia EÚ produktu na hnojenie na trhu.*

Článok 12

Identifikácia hospodárskych subjektov

1. Hospodárske subjekty na požiadanie orgánov dohľadu nad trhom uvedú:
 - a) každý hospodársky subjekt, ktorý im dodal **EÚ** produkt na hnojenie;
 - b) každý hospodársky subjekt, ktorému dodali **EÚ** produkt na hnojenie.

2. Hospodárske subjekty musia byť schopné predložiť informácie uvedené v prvom odseku počas 5 rokov odvtedy, ako im bol dodaný *EÚ* produkt na hnojenie, a počas 5 rokov odvtedy, ako dodali *EÚ* produkt na hnojenie.



KAPITOLA III
ZHODA *EÚ* PRODUKTOV NA HNOJENIE

Článok 13

Predpoklad zhody

1. *EÚ* produkty na hnojenie, ktoré sú v zhode s harmonizovanými technickými normami alebo ich časťami, na ktoré boli uverejnené odkazy v *Úradnom vestníku Európskej únie*, sa považujú za produkty na hnojenie, ktoré sú v zhode s požiadavkami stanovenými v prílohách I, II a III, na ktoré sa tieto normy alebo ich časti vzťahujú.
2. ***Skúšky na overenie zhody EÚ produktov na hnojenie s požiadavkami stanovenými v prílohách I, II a III sa vykonávajú spoľahlivo a tak, aby sa dali reprodukovať. Skúšky, ktoré sú v zhode s harmonizovanými technickými normami alebo ich časťami, na ktoré boli uverejnené odkazy v Úradnom vestníku Európskej únie, sa považujú za spoľahlivé a reprodukovateľné natoľko, nakoľko sa na tieto skúšky vzťahujú tieto normy alebo ich časti.***

Článok 14
Spoločné špecifikácie

1. Komisia môže prijať vykonávacie akty stanovujúce spoločné špecifikácie *pre požiadavky stanovené v prílohe I, II alebo III alebo skúšky uvedené v článku 13 ods. 2, ak:*

- a) sa na uvedené požiadavky alebo skúšky nevzťahujú harmonizované technické normy alebo ich časti, na ktoré boli uverejnené odkazy v Úradnom vestníku Európskej únie;*
- b) Komisia zistí zbytočné priet'ahy pri prijímaní požadovaných harmonizovaných technických noriem; alebo*
- c) Komisia rozhodne v súlade s postupom uvedeným v článku 11 ods. 5 nariadenia EÚ č. 1025/2012 ponechať s obmedzením alebo zrušiť odkazy na dané harmonizované technické normy alebo ich časti, ktoré sa na uvedené požiadavky alebo skúšky vzťahujú.*

Uvedené vykonávacie akty sa prijímú v súlade s postupom preskúmania uvedeným v článku 45 ods.

3.

- 2.** *EÚ produkty na hnojenie, ktoré sú v zhode so spoločnými špecifikáciami alebo ich časťami, sa považujú za produkty na hnojenie, ktoré sú v zhode s požiadavkami stanovenými v prílohách I, II a III, na ktoré sa tieto spoločné špecifikácie alebo ich časti vzťahujú.*

3. ***Skúšky na overenie zhody EÚ produktov na hnojenie s požiadavkami stanovenými v prílohách I, II a III, ktoré sú v zhode so spoločnými špecifikáciami alebo ich časťami, sa považujú za spoľahlivé a reprodukovateľné natoľko, nakoľko sa na tieto skúšky vzťahujú tieto spoločné špecifikácie alebo ich časti.***

Článok 15

Postupy posudzovania zhody

1. Posudzovanie zhody ***EÚ*** produktu na hnojenie s požiadavkami stanovenými v tomto nariadení sa uskutočňuje podľa ***uplatniteľného*** postupu posudzovania zhody ***podľa*** prílohy IV.
2. Záznamy a korešpondencia, ktoré sa týkajú postupov posudzovania zhody, sa vyhotovujú v úradnom jazyku alebo úradných jazykoch členského štátu, v ktorom je notifikovaná osoba vykonávajúca postupy posudzovania zhody usadená, alebo v jazyku, ktorý táto osoba akceptuje.

Článok 16
EÚ vyhlásenie o zhode

1. V EÚ vyhlásení o zhode sa uvedie, že bolo preukázané splnenie požiadaviek stanovených v *tomto nariadení*.
2. EÚ vyhlásenie o zhode sa vypracuje podľa vzoru stanoveného v prílohe V, obsahuje prvky uvedené v príslušných moduloch stanovených v prílohe IV a neustále sa aktualizuje. Preloží sa do jazyka alebo jazykov požadovaných členským štátom, v ktorom sa **EÚ** produkt na hnojenie uvádza na trh alebo sprístupňuje na trhu.
3. Ak sa na **EÚ** produkt na hnojenie vzťahuje viac ako jeden akt Únie, v ktorých sa vyžaduje EÚ vyhlásenie o zhode, vypracuje sa jedno EÚ vyhlásenie o zhode pre všetky takéto akty Únie. V tomto vyhlásení sa uvedú príslušné akty Únie vrátane odkazov na ich uverejnenie. Môže ísť o spis pozostávajúci z príslušných jednotlivých **EÚ** vyhlásení o zhode.
4. Vypracovaním EÚ vyhlásenia o zhode výrobca preberá zodpovednosť za súlad **EÚ** produktu na hnojenie s požiadavkami stanovenými v tomto nariadení.

Článok 17

Všeobecné zásady týkajúce sa označenia CE

Na označenie CE sa vzťahujú všeobecné zásady stanovené v článku 30 nariadenia (ES) č. 765/2008.

Článok 18

Pravidlá a podmienky umiestňovania označenia CE

1. Označenie CE sa umiestni viditeľne, čitateľne a nezmazateľne na **obal EÚ produktu na hnojenie alebo**, ak sa **EÚ** produkt na hnojenie dodáva **bez** obalu, **do sprievodnej dokumentácie k EÚ produktu na hnojenie**.
2. Označenie CE sa umiestni pred uvedením **EÚ** produktu na hnojenie na trh.
3. Za označením CE nasleduje identifikačné číslo notifikovanej osoby, **ak sa to vyžaduje podľa prílohy IV** .

Identifikačné číslo notifikovanej osoby umiestni samotná osoba alebo ho na základe jej pokynov umiestni výrobca alebo jeho splnomocnený zástupca.

4. Členské štáty pri zabezpečovaní správneho uplatňovania režimu, ktorým sa riadi používanie označenia CE, vychádzajú z existujúcich mechanizmov a v prípade neoprávneného použitia tohto označenia prijímú primerané opatrenia.

Článok 19

Stav konca odpadu

Týmto nariadením sa stanovujú kritériá, podľa ktorých materiál predstavujúci odpad v zmysle vymedzenia v smernici 2008/98/ES môže prestať byť odpadom, ak tvorí zložku vyhovujúceho EÚ produktu na hnojenie. V takýchto prípadoch sa pred tým, ako materiál prestane byť odpadom, vykonajú podľa tohto nariadenia činnosti zhodnocovania a materiál sa považuje za splňajúci podmienky stanovené v článku 6 uvedenej smernice, a teda za taký, ktorý prestal byť odpadom, a to od okamihu vypracovania EÚ vyhlásenia o zhode.

KAPITOLA IV
NOTIFIKÁCIA ORGÁNOV POSUDZOVANIA ZHODY

Článok 20
Notifikácia

Členské štáty notifikujú Komisii a ostatným členským štátom subjekty, ktoré sú oprávnené vykonávať ako tretia strana úlohy posudzovania zhody podľa tohto nariadenia.

Článok 21
Notifikujúce orgány

1. Členské štáty určia notifikujúci orgán, ktorý bude zodpovedný za stanovenie a vykonávanie nevyhnutných postupov na účely hodnotenia a notifikácie orgánov posudzovania zhody a za monitorovanie notifikovaných osôb vrátane súladu s článkom 26.
2. Členské štáty môžu rozhodnúť, že hodnotenie a monitorovanie uvedené v odseku 1 tohto článku bude vykonávať vnútroštátny akreditačný orgán v zmysle nariadenia (ES) č. 765/2008 a v súlade s ním.

3. Ak notifikujúci orgán deleguje hodnotenie, notifikáciu alebo monitorovanie uvedené v odseku 1 tohto článku na subjekt, ktorý nie je orgánom štátnej správy, alebo ho inak poverí týmito úlohami, tento subjekt je právnickou osobou a *mutatis mutandis* spĺňa požiadavky stanovené v článku 22. Tento subjekt má okrem toho zavedené opatrenia na pokrytie záväzkov vyplývajúcich z jeho činností.
4. Notifikujúci orgán nesie plnú zodpovednosť za úlohy vykonávané subjektom uvedeným v odseku 3.

Článok 22

Požiadavky týkajúce sa notifikujúcich orgánov

1. Notifikujúci orgán je zriadený takým spôsobom, aby nedochádzalo k žiadnym konfliktom záujmov s orgánmi posudzovania zhody.
2. Notifikujúci orgán má takú organizačnú štruktúru a funguje takým spôsobom, aby bola zabezpečená objektivita a nestrannosť jeho činností.
3. Notifikujúci orgán má takú organizačnú štruktúru, aby každé rozhodnutie týkajúce sa notifikácie orgánu posudzovania zhody prijímali odborne spôsobilé osoby, iné ako osoby, ktoré vykonali posudzovanie.

4. Notifikujúci orgán neponúka ani neposkytuje žiadne činnosti, ktoré vykonávajú orgány posudzovania zhody alebo poradenské služby na komerčnom či konkurenčnom základe.
5. Notifikujúci orgán zabezpečuje dôvernosť získaných informácií.
6. Notifikujúci orgán má k dispozícii dostatočný počet odborne spôsobilých zamestnancov na riadne plnenie svojich úloh.

Článok 23

Informačná povinnosť notifikujúcich orgánov

Členské štáty informujú Komisiu o svojich postupoch hodnotenia a notifikácie orgánov posudzovania zhody a monitorovania notifikovaných osôb a o všetkých zmenách, pokiaľ ide o tieto postupy.

Komisia tieto informácie zverejní.

Článok 24

Požiadavky týkajúce sa notifikovaných osôb

1. Na účely notifikácie orgán posudzovania zhody spĺňa požiadavky stanovené v odsekoch 2 až 11.
2. Orgán posudzovania zhody je zriadený podľa vnútroštátneho práva členského štátu a má právnu subjektivitu.
3. Orgán posudzovania zhody je treťou stranou, nezávislou od organizácie alebo od **EÚ** produktov na hnojenie, ktoré posudzuje.
■
4. Orgán posudzovania zhody, jeho vrcholový manažment a zamestnanci zodpovední za vykonávanie úloh posudzovania zhody nesmú byť tými, ktorí navrhujú, vyrábajú, dodávajú, nakupujú, vlastnia alebo používajú produkty na hnojenie, ani zástupcami žiadnej z týchto strán. To nevylučuje možnosť používania produktov na hnojenie, ktoré je potrebné na výkon činností orgánu posudzovania zhody, alebo používania produktov na hnojenie na osobné účely.

Orgán posudzovania zhody, jeho vrcholový manažment a zamestnanci zodpovední za vykonávanie úloh posudzovania zhody nesmú byť priamo zapojení do navrhovania, výroby či používania produktov na hnojenie alebo do obchodovania s nimi, ani nesmú zastupovať strany, ktoré sa týmito činnosťami zaoberajú. Nesmú vykonávať žiadne činnosti, ktoré by mohli ovplyvniť ich nezávislý úsudok alebo integritu vo vzťahu k činnostiam posudzovania zhody, pre ktoré boli notifikované. Vzťahuje sa to najmä na poradenské služby.

Orgány posudzovania zhody zabezpečia, aby činnosti ich pobočiek alebo subdodávateľov nemali vplyv na dôvernosť, objektivitu alebo nestrannosť ich činností posudzovania zhody.

5. Orgány posudzovania zhody a ich zamestnanci vykonávajú činnosti posudzovania zhody na najvyššej úrovni profesijnej integrity a nevyhnutnej technickej odbornej spôsobilosti v danej oblasti a nesmú byť vystavení žiadnym tlakom ani podnetom, najmä finančným, ktoré by mohli ovplyvniť ich úsudok alebo výsledky ich činností posudzovania zhody, najmä zo strany osôb alebo skupín osôb, ktoré sú zainteresované na výsledku týchto činností.

6. Orgán posudzovania zhody je schopný vykonávať všetky úlohy posudzovania zhody, ktoré mu boli pridelené na základe prílohy IV a v súvislosti s ktorými bol notifikovaný, či už ide o úlohy vykonávané samotným orgánom posudzovania zhody, alebo v jeho mene a na jeho zodpovednosť.

Orgán posudzovania zhody má vždy a pre každý postup posudzovania zhody a pre každý druh alebo kategóriu *EÚ* produktov na hnojenie, v súvislosti s ktorými bol notifikovaný, k dispozícii:

- a) potrebných zamestnancov s odbornými znalosťami a dostatočnými a primeranými skúsenosťami na vykonávanie úloh posudzovania zhody;
 - b) potrebné opisy postupov, v súlade s ktorými sa vykonáva posudzovanie zhody, aby bola zabezpečená transparentnosť týchto postupov a možnosť ich reprodukovania.
- Uplatňuje príslušné politiky a zavedené postupy, ktorými sa rozlišuje medzi úlohami, ktoré vykonáva ako notifikovaná osoba, a inými činnosťami;

- c) potrebné postupy na vykonávanie činností, ktoré náležitým spôsobom zohľadňujú veľkosť podniku, odvetvie, v ktorom podnik pôsobí, jeho štruktúru, stupeň zložitosti technológie daného produktu a hromadný či sériový charakter výrobného procesu.

Orgán posudzovania zhody má prostriedky potrebné na riadne plnenie odborných a administratívnych úloh spojených s činnosťami posudzovania zhody a má prístup ku všetkým potrebným zariadeniam alebo vybaveniu.

7. Zamestnanci zodpovední za vykonávanie úloh posudzovania zhody majú:

- a) primeranú technickú a odbornú prípravu zahŕňajúcu všetky činnosti posudzovania zhody, v súvislosti s ktorými bol orgán posudzovania zhody notifikovaný;
- b) dostatočné vedomosti o požiadavkách na posudzovania, ktoré vykonávajú, a primeranú právomoc tieto posudzovania vykonávať;

- c) primerané znalosti a porozumenie požiadaviek stanovených v prílohách I, II a III, uplatniteľných harmonizovaných technických noriem **uvedených v článku 13 a spoločných špecifikácií uvedených v článku 14**, ako aj príslušných ustanovení harmonizačných právnych predpisov Únie a vnútroštátnych právnych predpisov;
 - d) spôsobilosť vystavovať certifikáty, záznamy a správy preukazujúce, že sa vykonalo posúdenie.
8. Je zaručená nestrannosť orgánov posudzovania zhody, ich vrcholového manažmentu a zamestnancov zodpovedných za vykonávanie úloh posudzovania zhody.
- Odmeňovanie vrcholového manažmentu orgánu posudzovania zhody a jeho zamestnancov zodpovedných za vykonávanie úloh posudzovania zhody nesmie závisieť od počtu vykonaných posúdení ani výsledkov týchto posúdení.
9. Orgány posudzovania zhody uzavrujú poistenie zodpovednosti za škodu, ak túto zodpovednosť v súlade s vnútroštátnym právom nenesie štát alebo ak nie je za posudzovanie zhody priamo zodpovedný samotný členský štát.

10. Zamestnanci orgánu posudzovania zhody sú povinní dodržiavať služobné tajomstvo, pokiaľ ide o všetky informácie získané pri vykonávaní svojich úloh podľa prílohy IV, nie však vo vzťahu k príslušným orgánom členského štátu, v ktorom daný orgán vykonáva svoju činnosť. Vlastnícke práva sú chránené.
11. Orgány posudzovania zhody sa zúčastňujú na príslušných normalizačných činnostiach a činnostiach koordinačnej skupiny notifikovaných osôb zriadenej podľa článku 36 alebo zabezpečia, aby ich zamestnanci zodpovední za vykonávanie úloh posudzovania zhody boli o týchto činnostiach informovaní, a ako všeobecné usmernenie uplatňujú administratívne rozhodnutia a dokumenty, ktoré sú výsledkom práce tejto skupiny.

Článok 25

Predpoklad zhody notifikovaných osôb

Ak orgán posudzovania zhody preukáže svoju zhodu s kritériami stanovenými v príslušných harmonizovaných technických normách alebo ich častiach, na ktoré boli uverejnené odkazy v *Úradnom vestníku Európskej únie*, predpokladá sa, že spĺňa požiadavky stanovené v článku 24 v rozsahu, v akom sa uplatniteľné harmonizované technické normy vzťahujú na tieto požiadavky.

Článok 26

Pobočky a subdodávatelia notifikovaných osôb

1. Ak notifikovaná osoba zadá osobitné úlohy spojené s posudzovaním zhody subdodávateľovi alebo využíva pobočku, zabezpečí, aby subdodávateľ alebo pobočka spĺňali požiadavky stanovené v článku 24, a zodpovedajúcim spôsobom o tom informuje notifikujúci orgán.
2. Notifikované osoby nesú plnú zodpovednosť za úlohy vykonávané subdodávateľmi alebo pobočkami bez ohľadu na to, kde sú títo subdodávatelia alebo pobočky usadené.
3. Činnosti môžu byť vykonávané subdodávateľsky alebo pobočkou iba v prípade, že s tým klient súhlasí.
4. Notifikované osoby uchovávajú pre potreby notifikujúceho orgánu príslušnú dokumentáciu týkajúcu sa posúdenia kvalifikácie subdodávateľa alebo pobočky a práce vykonanej subdodávateľom alebo pobočkou podľa prílohy IV.

Článok 27
Žiadosť o notifikáciu

1. Orgán posudzovania zhody predloží žiadosť o notifikáciu notifikujúcemu orgánu členského štátu, v ktorom je usadený.
2. K žiadosti o notifikáciu je priložený opis činností posudzovania zhody, modulu alebo modulov posudzovania zhody a *EÚ* produktu alebo produktov na hnojenie, v súvislosti s ktorými daný orgán tvrdí, že je odborne spôsobilý, ako aj osvedčenie o akreditácii vydané vnútroštátnym akreditačným orgánom, ktorým sa potvrdzuje, že orgán posudzovania zhody spĺňa požiadavky stanovené v článku 24.

Článok 28
Postup notifikácie

1. Notifikujúce orgány môžu notifikovať iba orgány posudzovania zhody, ktoré splnili požiadavky stanovené v článku 24.
2. Notifikáciu Komisii a ostatným členským štátom uskutočnia prostredníctvom elektronického nástroja notifikácie, ktorý vyvinula a spravuje Komisia.

3. V notifikácii sa uvádzajú všetky podrobné údaje o činnostiach posudzovania zhody, o module alebo moduloch posudzovania zhody a o príslušnom **EÚ** produkte alebo produktoch na hnojenie, ako aj osvedčenie o akreditácii uvedené v článku 27 ods. 2.
4. Dotknutý orgán môže vykonávať činnosti notifikovanej osoby iba v prípade, že Komisia ani ostatné členské štáty nevzniesli do dvoch týždňov od notifikácie proti tomu námietky.

Na účely tohto nariadenia sa za notifikovanú osobu pokladá iba takýto orgán.

5. Notifikujúci orgán oznámi Komisii a ostatným členským štátom všetky následné relevantné zmeny týkajúce sa notifikácie.

Článok 29

Identifikačné čísla a zoznamy notifikovaných osôb

1. Komisia prideli notifikovanej osobe identifikačné číslo.

Prideli jej len jedno číslo, aj keď je osoba notifikovaná podľa viacerých aktov Únie.

2. Komisia zverejní zoznam osôb notifikovaných podľa tohto nariadenia vrátane identifikačných čísiel, ktoré im boli pridelené, a činností, v súvislosti s ktorými boli notifikované.

Komisia zabezpečuje aktualizáciu tohto zoznamu.

Článok 30

Zmeny v notifikáciách

1. Ak sa notifikujúci orgán presvedčí alebo je informovaný o tom, že notifikovaná osoba už nespĺňa požiadavky stanovené v článku 24 alebo že si neplní svoje povinnosti, notifikujúci orgán podľa potreby obmedzí, pozastaví alebo zruší notifikáciu v závislosti od závažnosti nesplnenia týchto požiadaviek alebo neplnenia týchto povinností. Ihneď o tom informuje Komisiu a ostatné členské štáty.
2. V prípade obmedzenia, pozastavenia alebo zrušenia notifikácie alebo ak notifikovaná osoba svoju činnosť už nevykonáva, notifikujúci členský štát prijme primerané opatrenia s cieľom zabezpečiť, aby spisy tejto osoby buď spracovala iná notifikovaná osoba, alebo aby boli k dispozícii príslušným notifikujúcim orgánom a orgánom dohľadu nad trhom na ich požiadanie.

Článok 31

Spochybnenie spôsobilosti notifikovaných osôb

1. Komisia prešetří všetky prípady, v súvislosti s ktorými má pochybnosti alebo je upozornená na pochybnosti, pokiaľ ide o spôsobilosť notifikovanej osoby alebo o to, či si notifikovaná osoba kontinuálne plní požiadavky a povinnosti, ktoré sa na ňu vzťahujú.
2. Notifikujúci členský štát poskytne Komisii na požiadanie všetky informácie týkajúce sa podkladov pre notifikáciu alebo zachovania spôsobilosti dotknutej notifikovanej osoby.
3. Komisia zabezpečí dôverné zaobchádzanie so všetkými citlivými informáciami získanými počas jej šetrení.
4. Ak Komisia zistí, že notifikovaná osoba nespĺňa alebo prestala spĺňať požiadavky na notifikáciu, prijme vykonávací akt, v ktorom sa od notifikujúceho členského štátu bude požadovať, aby prijal potrebné nápravné opatrenia vrátane zrušenia notifikácie, ak je to potrebné.

Uvedený vykonávací akt sa prijme v súlade s konzultačným postupom uvedeným v článku 45 ods. 2.

Článok 32

Povinnosti notifikovaných osôb, pokiaľ ide o výkon ich činností

1. Notifikované osoby vykonávajú posudzovanie zhody v súlade s postupmi posudzovania zhody stanovenými v prílohe IV.
2. Posudzovanie zhody sa vykonáva primeraným spôsobom tak, aby sa predišlo zbytočnému zaťaženiu hospodárskych subjektov. Notifikované osoby pri vykonávaní svojej činnosti náležite zohľadňujú veľkosť podniku, odvetvie, v ktorom podnik pôsobí, jeho štruktúru, stupeň zložitosti technológie daného produktu a hromadný či sériový charakter výrobného procesu.

Pritom však dodržiavajú mieru prísnosti a úroveň ochrany, ktoré sa požadujú v záujme zabezpečenia súladu **EÚ** produktu na hnojenie s ustanoveniami tohto nariadenia.

3. Ak notifikovaná osoba zistí, že výrobca nesplnil požiadavky stanovené v prílohe I, II alebo III alebo v zodpovedajúcich harmonizovaných technických normách, spoločných špecifikáciách uvedených v článku 14, či v iných technických špecifikáciách, požiada výrobcu, aby prijal primerané nápravné opatrenia, a certifikát **ani rozhodnutie o schválení** nevydá.

4. Ak po vydaní certifikátu **alebo rozhodnutia o schválení** notifikovaná osoba v rámci monitorovania zhody zistí, že **EÚ** produkt na hnojenie už nevyhovuje, požiada výrobcu, aby prijal primerané nápravné opatrenia, a v prípade potreby pozastaví platnosť certifikátu **či rozhodnutia o schválení** alebo certifikát či rozhodnutie o schválení odníme.
5. Ak sa nápravné opatrenia neprijmú alebo ak nemajú požadovaný účinok, notifikovaná osoba podľa náležitého prípadu obmedzí všetky príslušné certifikáty **alebo rozhodnutia o schválení**, pozastaví ich platnosť alebo ich odníme.

Článok 33

Odvolanie proti rozhodnutiam notifikovaných osôb

Členské štáty zabezpečia, aby sa bolo možné odvolať proti rozhodnutiam notifikovaných osôb.

Článok 34

Informačná povinnosť notifikovaných osôb

1. Notifikované osoby informujú notifikujúci orgán:
 - a) o každom zamietnutí, obmedzení alebo pozastavení platnosti certifikátu **alebo rozhodnutia o schválení**, alebo o ich odňatí;

- b) o akýchkoľvek okolnostiach, ktoré majú vplyv na rozsah alebo podmienky notifikácie;
 - c) o každej žiadosti o informácie, ktorú dostali od orgánov dohľadu nad trhom v súvislosti s činnosťami posudzovania zhody;
 - d) na požiadanie o činnostiach posudzovania zhody vykonaných v rámci rozsahu ich notifikácie a o akejkoľvek inej vykonanej činnosti vrátane cezhraničných činností a zadávania činností subdodávateľom.
2. Notifikované osoby poskytujú ostatným osobám notifikovaným podľa tohto nariadenia, ktoré vykonávajú podobné činnosti posudzovania zhody vzťahujúce sa na rovnaké **EÚ** produkty na hnojenie, relevantné informácie o otázkach týkajúcich sa negatívnych a na požiadanie i pozitívnych výsledkov posudzovania zhody.

Článok 35

Výmena skúseností

Komisia organizačne zabezpečí výmenu skúseností medzi vnútroštátnymi orgánmi členských štátov, ktoré sú zodpovedné za notifikácie.

Článok 36

Koordinácia notifikovaných osôb

Komisia zabezpečí zavedenie a riadne fungovanie primeranej koordinácie a spolupráce medzi osobami notifikovanými podľa tohto nariadenia vo forme odvetvovej skupiny notifikovaných osôb.

Notifikované osoby *sa* zúčastňujú na práci tejto skupiny priamo alebo prostredníctvom určených zástupcov.

KAPITOLA V

DOHLAD NAD TRHOM ÚNIE, KONTROLA *EÚ* PRODUKTOV NA HNOJENIE VSTUPUJÚCICH NA TRH ÚNIE A OCHRANNÝ POSTUP ÚNIE

Článok 37

Dohľad nad trhom Únie a kontrola *EÚ* produktov na hnojenie
vstupujúcich na trh Únie

Na *EÚ* produkty na hnojenie sa uplatňujú články 16 až 29 nariadenia (ES) č. 765/2008.

Článok 38

Postup *na vnútroštátnej úrovni*

pre zaobchádzanie s *EÚ* produktmi na hnojenie, ktoré predstavujú riziko ■

1. Ak majú orgány dohľadu nad trhom jedného členského štátu dostatočný dôvod domnievať sa, že *EÚ* produkt na hnojenie predstavuje *riziko pre* zdravie ľudí, zvierat alebo rastlín, pre bezpečnosť alebo pre životné prostredie, vykonajú v súvislosti s daným *EÚ* produktom na hnojenie hodnotenie vzťahujúce sa na *všetky príslušné* požiadavky stanovené v tomto nariadení. Príslušné hospodárske subjekty podľa potreby na tento účel spolupracujú s orgánmi dohľadu nad trhom.

Ak v priebehu hodnotenia *uvedeného v prvom pododseku* orgány dohľadu nad trhom zistia, že *EÚ* produkt na hnojenie nespĺňa požiadavky stanovené v tomto nariadení, bezodkladne požiadajú príslušný hospodársky subjekt, aby v primeranej lehote *predpísanej orgánmi dohľadu nad trhom a úmernej povahe rizika* prijal všetky primerané nápravné opatrenia na to, aby zosúladiť *EÚ* produkt na hnojenie s uvedenými požiadavkami, stiahol ho z trhu *alebo* ho spätne prevzal ■ .

Orgány dohľadu nad trhom o tom informujú príslušnú notifikovanú osobu.

Na opatrenia uvedené v druhom pododseku tohto odseku sa uplatňuje článok 21 nariadenia (ES) č. 765/2008.

2. Ak sa orgány dohľadu nad trhom domnievajú, že neplnenie požiadaviek sa netýka len ich územia, informujú Komisiu a ostatné členské štáty o výsledkoch hodnotenia a o opatreniach, ktoré má hospodársky subjekt na ich žiadosť prijať.
3. Hospodársky subjekt zabezpečí, aby sa všetky primerané nápravné opatrenia prijali v súvislosti so všetkými dotknutými **EÚ** produktmi na hnojenie, ktoré sprístupnil na trhu v celej Únii.
4. Ak príslušný hospodársky subjekt v lehote uvedenej v odseku 1 druhom pododseku neprijme primerané nápravné opatrenia, orgány dohľadu nad trhom prijímú všetky primerané predbežné opatrenia s cieľom zakázať alebo obmedziť sprístupnenie **EÚ** produktu na hnojenie na svojom vnútroštátnom trhu, stiahnuť **EÚ** produkt na hnojenie z daného trhu, alebo ho späťne prevziať.

Orgány dohľadu nad trhom o týchto opatreniach bezodkladne informujú Komisiu a ostatné členské štáty.

5. Informácie uvedené v odseku 4 druhom pododseku zahŕňajú všetky podrobné údaje, ktoré sú k dispozícii, najmä údaje potrebné na identifikáciu nevyhovujúceho *EÚ* produktu na hnojenie, údaje o pôvode tohto *EÚ* produktu na hnojenie, povahe údajného nesúladu a o možnom riziku, o povahe a trvaní prijatých vnútroštátnych opatrení, ako aj argumenty, ktoré predložil príslušný hospodársky subjekt. Orgány dohľadu nad trhom predovšetkým uvedú, či je nesúlad spôsobený niektorým z týchto dôvodov:
- a) *EÚ* produkt na hnojenie nespĺňa požiadavky stanovené v prílohe I, II alebo III;
 - b) nedostatky v harmonizovaných technických normách uvedených v článku 13;
 - c) ***nedostatky v spoločných špecifikáciách uvedených v článku 14.***
6. Členské štáty iné ako členský štát, ktorý postup podľa tohto článku inicioval, bezodkladne informujú Komisiu a ostatné členské štáty o všetkých prijatých opatreniach a o všetkých dodatočných informáciách týkajúcich sa nesúladu dotknutého *EÚ* produktu na hnojenie, ktoré majú k dispozícii, a v prípade nesúhlasu s prijatým vnútroštátnym opatrením aj o svojich námietkach.

7. Ak do troch mesiacov od prijatia informácií uvedených v odseku 4 druhom pododseku žiadny členský štát ani Komisia nevznesú námietku, pokiaľ ide o predbežné opatrenie prijaté členským štátom, dané opatrenie sa pokladá za opodstatnené.
8. Členské štáty zabezpečia, aby sa v súvislosti s dotknutým **EÚ** produktom na hnojenie bezodkladne prijali primerané obmedzujúce opatrenia, ako napríklad stiahnutie EÚ produktu na hnojenie z trhu.
9. ***Povinnosti orgánov dohľadu nad trhom podľa tohto článku sa uplatňujú bez toho, aby bola dotknutá možnosť členských štátov regulovať produkty na hnojenie, ktoré nie sú EÚ produktmi na hnojenie.***

Článok 39

Ochranný postup Únie

1. Ak sú po dokončení postupu stanoveného v článku 38 ods. 3 a 4 vznesené námietky proti opatreniu prijatému členským štátom alebo ak sa Komisia domnieva, že vnútroštátne opatrenie je v rozpore s právom Únie, Komisia začne bezodkladne konzultovať s členskými štátmi a príslušným hospodárskym subjektom či subjektmi a zhodnotí dané vnútroštátne opatrenie. Na základe výsledkov uvedeného hodnotenia Komisia prijme vykonávací akt v podobe rozhodnutia, v ktorom stanoví, či vnútroštátne opatrenie je alebo nie je opodstatnené.

Ak sa vnútroštátne opatrenie považuje za opodstatnené, v rozhodnutí sa všetkým členským štátom nariadi, aby prijali nevyhnutné opatrenia na zabezpečenie stiahnutia nevyhovujúceho *EÚ* produktu na hnojenie zo svojho trhu a informovali o tom Komisiu.

Ak sa vnútroštátne opatrenie považuje za neopodstatnené, v rozhodnutí sa príslušnému členskému štátu nariadi, aby dané opatrenie zrušil.

Rozhodnutie Komisie je určené všetkým členským štátom a Komisia ho ihneď oznámi členským štátom a príslušnému hospodárskemu subjektu či subjektom.

2. Ak sa vnútroštátne opatrenie považuje za opodstatnené a nesúlad *EÚ* produktu na hnojenie sa pripisuje nedostatkom v harmonizovaných technických normách uvedených v článku 38 ods. 5 písm. b) tohto nariadenia, Komisia uplatní postup stanovený v článku 11 nariadenia (EÚ) č. 1025/2012.
3. ***Ak sa vnútroštátne opatrenie považuje za opodstatnené a nesúlad EÚ produktu na hnojenie sa pripisuje nedostatkom v spoločných špecifikáciách uvedených v článku 38 ods. 5 písm. c), Komisia bezodkladne prijme vykonávacie akty, ktorými príslušné spoločné špecifikácie zmení alebo zruší.***

Uvedené vykonávacie akty sa prijmú v súlade s postupom preskúmania uvedeným v článku 45 ods. 3.

Článok 40

Vyhovujúce EÚ produkty na hnojenie, ktoré predstavujú riziko

1. Ak po vykonaní hodnotenia podľa článku 38 ods. 1 členský štát zistí, že aj keď je **EÚ** produkt na hnojenie je v súlade s týmto nariadením, predstavuje **riziko pre** zdravie ľudí, zvierat alebo rastlín, pre bezpečnosť alebo pre životné prostredie, **bezodkladne** požiadava príslušný hospodársky subjekt, aby v primeranej lehote **predpísanej orgánmi dohľadu nad trhom a úmernej povahe rizika** prijal všetky primerané opatrenia na zabezpečenie toho, aby dotknutý **EÚ** produkt na hnojenie pri **sprístupnení na trhu** toto riziko už nepredstavoval, na stiahnutie tohto **EÚ** produktu na hnojenie z trhu alebo na jeho spätné prevzatie.
2. Hospodársky subjekt zabezpečí, aby sa nápravné opatrenia prijali v súvislosti so všetkými dotknutými **EÚ** produktmi na hnojenie, ktoré sprístupnil na trhu v celej Únii.
3. Členský štát ihneď informuje Komisiu a ostatné členské štáty. Tieto informácie zahŕňajú všetky podrobné údaje, ktoré sú k dispozícii, najmä údaje potrebné na identifikáciu dotknutého **EÚ** produktu na hnojenie, údaje o pôvode a dodávateľskom reťazci daného **EÚ** produktu na hnojenie, o povahe možného rizika a o povahe a trvaní prijatých vnútroštátnych opatrení.

4. Komisia začne bezodkladne konzultovať s členskými štátmi a príslušným hospodárskym subjektom alebo subjektmi a zhodnotí prijaté vnútroštátne opatrenia. Na základe výsledkov uvedeného hodnotenia Komisia prijme vykonávací akt v podobe rozhodnutia, v ktorom stanoví, či vnútroštátne opatrenie je alebo nie je opodstatnené, a podľa potreby nariadi primerané opatrenia.

Uvedené vykonávacie akty sa prijímú v súlade s postupom preskúmania uvedeným v článku 45 ods. 3.

V riadne odôvodnených vážnych a naliehavých prípadoch týkajúcich sa ochrany zdravia ľudí, zvierat alebo rastlín, bezpečnosti alebo životného prostredia Komisia v súlade s postupom uvedeným v článku 45 ods. 4 prijme okamžite uplatniteľné vykonávacie akty.

5. Rozhodnutie Komisie je určené všetkým členským štátom a Komisia ho ihneď oznámi členským štátom a príslušnému hospodárskemu subjektu či subjektom.

Článok 41
Formálny nesúlاد

1. Bez toho, aby bol dotknutý článok 38, ak členský štát dospeje v súvislosti s **EÚ** produktom na hnojenie k jednému z nasledujúcich zistení, požiada príslušný hospodársky subjekt, aby daný nesúlاد odstránil:
 - a) označenie CE bolo umiestnené v rozpore s článkom 30 nariadenia (ES) č. 765/2008 alebo s článkom 18 tohto nariadenia;
 - b) identifikačné číslo notifikovanej osoby bolo umiestnené v rozpore s článkom 18 alebo nebolo umiestnené v prípade, v ktorom sa to požaduje podľa článku 18;
 - c) EÚ vyhlásenie o zhode **nebolo vypracované** alebo nebolo vypracované správne;
 - d) technická dokumentácia buď nie je k dispozícii, alebo nie je úplná;
 - e) informácie uvedené v článku 6 ods. 6 alebo v článku 8 ods. 3 chýbajú, sú nesprávne alebo neúplné;
 - f) nie je splnená ktorákoľvek iná administratívna požiadavka stanovená v článku 6 alebo článku 8.

2. Ak nesúlady uvedený v odseku 1 pretrváva, dotknutý členský štát prijme všetky primerané opatrenia na to, aby obmedzil alebo zakázal sprístupnenie **EÚ** produktu na hnojenie na trhu alebo zabezpečil stiahnutie produktu z trhu či spätné prevzatie

Povinnosti členských štátov v tomto zmysle sa uplatňujú bez toho, aby bola dotknutá ich možnosť regulovať produkty na hnojenie, ktoré nie sú EÚ produktmi na hnojenie.

KAPITOLA VI DELEGOVANÉ PRÁVOMOCI A POSTUP VÝBORU

Článok 42

Zmeny príloh

1. Komisia je splnomocnená prijímať delegované akty v súlade s článkom 44, ktorými sa mení ***príloha I, s výnimkou limitných hodnôt kadmia a vymedzení kategórií produktov podľa účinku alebo iných prvkov súvisiacich s rozsahom týchto kategórií, ako aj prílohy II, III a IV*** na účely prispôsobenia uvedených príloh technickému pokroku a na účely uľahčenia prístupu na vnútorný trh a voľného pohybu **EÚ** produktov na hnojenie:
- a) ktoré ***majú potenciál*** byť predmetom významného obchodovania na vnútornom trhu;
a
 - b) pre ktoré existujú vedecké dôkazy o tom, že:
 - i) nepredstavujú ***riziko pre*** zdravie ľudí, zvierat alebo rastlín, pre bezpečnosť alebo pre životné prostredie a
 - ii) ***zabezpečujú agronomickú účinnosť***.

Pri prijímaní delegovaných aktov, ktorými sa zavedú do prílohy I nové limitné hodnoty pre kontaminanty, Komisia podľa náležitého prípadu zohľadní vedecké stanoviská Európskeho úradu pre bezpečnosť potravín, Európskej chemickej agentúry alebo Spoločného výskumného centra Komisie.

Ak Komisia prijme delegované akty s cieľom doplniť alebo preskúmať kategórie komponentných materiálov, aby sa do nich zahrnuli materiály, ktoré možno pokladať za zhodnotený odpad alebo vedľajšie produkty v zmysle smernice 2008/98/ES, v uvedených delegovaných aktoch sa takéto materiály explicitne vylúčia z kategórií komponentných materiálov 1 a 11 prílohy II k tomuto nariadeniu.

Pri prijímaní delegovaných aktov podľa tohto odseku Komisia uprednostní najmä vedľajšie živočíšne produkty, vedľajšie produkty v zmysle smernice 2008/98/ES a zhodnotený odpad pochádzajúce predovšetkým zo sektora poľnohospodárstva a agropotravinárskeho priemyslu, ako aj materiály a produkty, ktoré už boli zákonne uvedené na trh v jednom alebo vo viacerých členských štátoch.

2. *Po ... [dátum nadobudnutia účinnosti tohto nariadenia] Komisia bez zbytočného odkladu posúdi struvit, biouhlie a produkty na báze popola. Ak sa uvedeným posúdením dospeje k záveru, že sú splnené kritériá uvedené v odseku 1 písm. b), Komisia prijme delegované akty podľa odseku 1 s cieľom zahrnúť uvedené materiály do prílohy II.*

3. **Komisia môže prijímať delegované akty podľa odseku 1, ktorými sa mení príloha II k tomuto nariadeniu s cieľom zahrnúť do kategórií komponentných materiálov materiály, ktoré v dôsledku činnosti zhodnocovania prestávajú byť odpadom, iba vtedy, ak sa pravidlami zhodnocovania v uvedenej prílohe prijatými najneskôr ku dňu zahrnutia zabezpečí, že uvedené materiály spĺňajú podmienky stanovené v článku 6 smernice 2008/98/ES.**
4. **Komisia môže prijímať delegované akty podľa odseku 1, ktorými sa mení príloha II s cieľom doplniť nové mikroorganizmy alebo nové kmene mikroorganizmov alebo dopĺňajúce metódy spracovania do kategórie komponentných materiálov pre takéto organizmy, až po tom, ako overí, ktoré kmene ďalších mikroorganizmov spĺňajú kritériá uvedené v odseku 1 písm. b), a to na základe týchto údajov:**
- a) názov mikroorganizmu;
 - b) taxonomická klasifikácia mikroorganizmu: **rod, druh, kmeň a metóda získavania;**
 - c) **údaje z vedeckej literatúry o bezpečnej výrobe, uchovávaní a používaní** mikroorganizmu;

d) taxonomický vzťah k druhom mikroorganizmov, ktoré spĺňajú požiadavky na kvalifikovaný predpoklad bezpečnosti, ako ho stanovil Európsky **úrad** pre bezpečnosť potravín;

■

e) informácie o výrobnom procese, **čo v náležitých prípadoch zahŕňa metódy spracovania ako sušenie rozprašovaním, sušenie vo fluidnej vrstve, stacionárne sušenie, odstred'ovanie, deaktivácia teplom, filtrácia a mletie;** ■

f) informácie o totožnosti **a hladinách rezíduí** zvyškových medziproduktov, **toxínov** alebo mikrobiálnych metabolitov v komponentnom materiáli **a**

g) prirodzený výskyt, prežitie a mobilita v životnom prostredí.

5. **Komisia môže prijímať** delegované akty podľa odseku **1**, **ktorými sa mení príloha II k tomuto nariadeniu** s cieľom doplniť **odvodené** produkty v zmysle nariadenia (ES) č. 1069/2009 do kategórií komponentných materiálov, iba vtedy, ak bol ■ v súlade s **článkom 5 ods. 2** uvedeného nariadenia určený koncový bod vo výrobnom reťazci.

Komisia posúdi takéto odvodené produkty z hľadiska relevantných aspektov nezohľadnených na účely určenia koncového bodu vo výrobnom reťazci v súlade s nariadením (ES) č. 1069/2009. Ak z uvedeného posúdenia vyplynie záver, že kritériá uvedené v odseku 1 písm. b) tohto článku sú splnené, Komisia prijme delegované akty podľa odseku 1 tohto článku s cieľom zahrnúť uvedené materiály do tabuľky v kategórii komponentných materiálov 10 v časti II prílohy II k tomuto nariadeniu bez zbytočného odkladu, len čo sa takýto koncový bod určí.

6. *Do ... [päť rokov od dátumu nadobudnutia účinnosti tohto nariadenia] Komisia posúdi kritériá biodegradability polymérov uvedené v kategórii komponentných materiálov 9 bode 2 v časti II prílohy II a skúšobné metódy na overenie súladu s týmito kritériami a v náležitých prípadoch prijme delegované akty podľa odseku 1, v ktorých stanoví tieto kritériá.*

Takýmito kritériami sa zabezpečí, že:

- a) *polymér v prirodzených pôdnych podmienkach a vodnom prostredí na území Únie dokáže prejsť takým fyzikálnym a biologickým rozkladom, že sa napokon rozloží len na oxid uhličitý, biomasu a vodu;*
- b) *v porovnaní s príslušnou normou v rámci skúšky biodegradácie sa aspoň 90 % organického uhlíka obsiahnutého v polyméri počas maximálne 48 mesiacov po skončení obdobia účinku produktu na hnojenie uvedeného na etikete premení na oxid uhličitý; a*
- c) *používanie polymérov nebude mať za následok hromadenie plastov v životnom prostredí.*

7. *Do ... [3 roky odo dňa nadobudnutia účinnosti tohto nariadenia] Komisia prijme delegované akty v súlade s článkom 44 s cieľom doplniť kategóriu komponentných materiálov 11 bod 3 v časti II prílohy II k tomuto nariadeniu stanovením kritérií agronomickej účinnosti a bezpečnosti používania vedľajších produktov v zmysle smernice 2008/98/ES v EÚ produktoch na hnojenie. V týchto kritériách sa zohľadnia súčasné postupy pri výrobe produktu, technologický vývoj a najnovšie vedecké dôkazy.*
8. Komisia je splnomocnená prijímať delegované akty v súlade s článkom 44, ktorými sa mení príloha I, *s výnimkou limitných hodnôt kadmia, ako aj prílohy II, III a IV* na základe nových vedeckých dôkazov. Komisia využije toto splnomocnenie, ak sa na základe vyhodnotenia rizika preukáže, že je potrebná zmena na zabezpečenie toho, aby žiadny **EÚ** produkt na hnojenie, ktorý spĺňa požiadavky tohto nariadenia, nepredstavoval za bežných podmienok používania **riziko pre** zdravie ľudí, zvierat alebo rastlín, pre bezpečnosť alebo pre životné prostredie.

Článok 43

Samostatné delegované akty pre samostatné kategórie komponentných materiálov

Komisia pri výkone svojej právomoci prijímať delegované akty podľa článku 42 prijme samostatný delegovaný akt pre každú kategóriu komponentných materiálov v prílohe II. Uvedené delegované akty zahŕňajú akékoľvek zmeny príloh I, III a IV, ktoré sú potrebné v dôsledku zmien prílohy II.

Článok 44

Vykonávanie delegovania právomoci

1. Komisii sa udeľuje právomoc prijímať delegované akty za podmienok stanovených v tomto článku.

2. Právomoc prijímať delegované akty uvedené v článku 42 sa Komisii udeľuje **na obdobie** piatich rokov od ... [dátum nadobudnutia účinnosti tohto nariadenia]. Komisia vypracuje správu týkajúcu sa delegovania právomoci najneskôr deväť mesiacov pred uplynutím tohto päťročného obdobia. Delegovanie právomoci sa automaticky predlžuje o rovnako dlhé obdobia, pokiaľ Európsky parlament alebo Rada nevznesú voči takémuto predĺženiu námietku najneskôr tri mesiace pred koncom každého obdobia.
3. Delegovanie právomoci uvedené v článku 42 môže Európsky parlament alebo Rada kedykoľvek odvolať. Rozhodnutím o odvolaní sa ukončuje delegovanie právomoci, ktoré sa v ňom uvádza. Rozhodnutie nadobúda účinnosť dňom nasledujúcim po jeho uverejnení v *Úradnom vestníku Európskej únie* alebo k neskoršiemu dátumu, ktorý je v ňom určený. Nie je ním dotknutá platnosť delegovaných aktov, ktoré už nadobudli účinnosť.
4. ***Komisia pred prijatím delegovaného aktu konzultuje s odborníkmi určenými jednotlivými členskými štátmi v súlade so zásadami stanovenými v Medziinštitucionálnej dohode z 13. apríla 2016 o lepšej tvorbe práva.***
5. Komisia oznamuje delegovaný akt hneď po prijatí súčasne Európskemu parlamentu a Rade.

6. Delegovaný akt prijatý podľa článku 42 nadobudne účinnosť, len ak Európsky parlament alebo Rada voči nemu nevzniesli námietku v lehote **troch** mesiacov odo dňa oznámenia uvedeného aktu Európskemu parlamentu a Rade alebo ak pred uplynutím uvedenej lehoty Európsky parlament a Rada informovali Komisiu o svojom rozhodnutí nevzniesť námietku. Na podnet Európskeho parlamentu alebo Rady sa táto lehota predĺži o **tri** mesiace.

Článok 45

Postup výboru

1. Komisii pomáha Výbor pre produkty na hnojenie. Uvedený výbor je výborom v zmysle nariadenia (EÚ) č. 182/2011.
2. Ak sa odkazuje na tento odsek, uplatňuje sa článok 4 nariadenia (EÚ) č. 182/2011.

3. Ak sa odkazuje na tento odsek, uplatňuje sa článok 5 nariadenia (EÚ) č. 182/2011.
4. Ak sa odkazuje na tento odsek, uplatňuje sa článok 8 nariadenia (EÚ) č. 182/2011 v spojení s jeho článkom 5.

KAPITOLA VII ZMENY

Článok 46

Zmeny nariadenia (ES) č. 1069/2009

■ Nariadenie (ES) č. 1069/2009 sa mení takto:

1. *V článku 5 sa odseky 2 a 3 nahrádzajú takto:*

„2. Pre odvodené produkty uvedené v článkoch 32, 35 a 36, ktoré už nepredstavujú žiadne významné riziko pre verejné zdravie alebo zdravie zvierat, sa môže stanoviť koncový bod výrobného reťazca, po ktorého dosiahnutí už nepodliehajú požiadavkám tohto nariadenia. ■

Tieto odvodené produkty sa tak môžu uviesť na trh bez obmedzení vyplývajúcich z tohto nariadenia a nie sú už predmetom úradných kontrol v súlade s týmto nariadením.

Komisia je splnomocnená prijímať delegované akty v súlade s článkom 51a, ktorými sa toto nariadenie doplní tým, že sa určí koncový bod výrobného reťazca, po ktorého dosiahnutí produkty uvedené v tomto odseku už nepodliehajú požiadavkám tohto nariadenia.

■

3. V prípade rizík pre verejné zdravie alebo zdravie zvierat sa články 53 a 54 nariadenia (ES) č. 178/2002 týkajúce sa mimoriadnych zdravotných opatrení primerane uplatňujú na odvodené produkty uvedené v článkoch 32, 33 a 36 tohto nariadenia.
4. ***Do šiestich mesiacov od ... [dátum nadobudnutia účinnosti tohto nariadenia]⁺ Komisia začne prvé posúdenie tých odvodených produktov uvedených v článku 32, ktoré sa už vo veľkej miere používajú v Únii ako organické hnojivá a zúrodňujúce látky. Toto posúdenie zahŕňa minimálne tieto produkty: mäsová múčka, kostná múčka, mäsokostná múčka, krv zvierat, hydrolyzované bielkoviny z materiálov kategórie 3, spracovaný hnoj, kompost, zvyšky rozkladu vznikajúce pri premene na bioplyn, perová múčka, glycerín a iné produkty z materiálov kategórie 2 alebo 3 pochádzajúce z výroby bionafty a obnoviteľných palív, ako aj krmivo pre spoločenské zvieratá, krmivá a psie žuvačky, ktoré boli zamietnuté z komerčných dôvodov alebo kvôli technickému zlyhaniu, a odvodené produkty z krvi zvierat, z koží a kožíek, z paznechtov a rohov, z guána z netopierov a vtákov, z vlny a srsti, z peria a páperia a zo štetín ošipáných. Ak z posúdenia vyplynie, že uvedené odvodené produkty už nepredstavujú žiadne významné riziko pre verejné zdravie alebo zdravie zvierat, Komisia určí koncový bod výrobného reťazca podľa odseku 2 tohto článku, a to bez zbytočného odkladu a v každom prípade najneskôr do šiestich mesiacov po ukončení posúdenia.***

⁺ Ú. v.: vložte, prosím, dátum nadobudnutia účinnosti nariadenia nachádzajúceho sa v dokumente PE-CONS 76/2018 (COD 2016/0084).

2. *Vkladá sa tento článok:*

„Článok 51a

Vykonávanie delegovania právomoci

1. *Komisii sa udeľuje právomoc prijímať delegované akty za podmienok stanovených v tomto článku.*
2. *Právomoc prijímať delegované akty uvedené v článku 5 ods. 2 sa Komisii udeľuje na obdobie piatich rokov od ... [dátum nadobudnutia účinnosti tohto nariadenia]⁺. Komisia vypracuje správu týkajúcu sa delegovania právomoci najneskôr deväť mesiacov pred uplynutím tohto päťročného obdobia. Delegovanie právomoci sa automaticky predlžuje o rovnako dlhé obdobia, pokiaľ Európsky parlament alebo Rada nevznesú voči takémuto predĺženiu námietku najneskôr tri mesiace pred koncom každého obdobia.*
3. *Delegovanie právomoci uvedené v článku 5 ods. 2 môže Európsky parlament alebo Rada kedykoľvek odvolať. Rozhodnutím o odvolaní sa ukončuje delegovanie právomoci, ktoré sa v ňom uvádza. Rozhodnutie nadobúda účinnosť dňom nasledujúcim po jeho uverejnení v Úradnom vestníku Európskej únie alebo k neskoršiemu dátumu, ktorý je v ňom určený. Nie je ním dotknutá platnosť delegovaných aktov, ktoré už nadobudli účinnosť.*

⁺ Ú. v.: vložte, prosím, dátum nadobudnutia účinnosti nariadenia nachádzajúceho sa v dokumente PE-CONS 76/2018 (COD 2016/0084).

4. *Komisia pred prijatím delegovaného aktu konzultuje s odborníkmi určenými jednotlivými členskými štátmi v súlade so zásadami stanovenými v Medziinštitucionálnej dohode z 13. apríla 2016 o lepšej tvorbe práva*.*
5. *Komisia oznamuje delegovaný akt hneď po prijatí súčasne Európskemu parlamentu a Rade.*
6. *Delegovaný akt prijatý podľa článku 5 ods. 2 nadobudne účinnosť, len ak Európsky parlament alebo Rada voči nemu nevzniesli námietku v lehote dvoch mesiacov odo dňa oznámenia uvedeného aktu Európskemu parlamentu a Rade alebo ak pred uplynutím uvedenej lehoty Európsky parlament a Rada informovali Komisiu o svojom rozhodnutí nevzniesť námietku. Na podnet Európskeho parlamentu alebo Rady sa táto lehota predĺži o dva mesiace.*

* Ú. v. EÚ L 123, 12.5.2016, s. 1.“

Článok 47
Zmeny nariadenia (ES) č. 1107/2009

Nariadenie (ES) č. 1107/2009 sa mení takto:

1. V článku 2 ods. 1 sa písmeno b) nahrádza takto:

„b) ovplyvnenie životných procesov rastlín, ako sú napríklad látky ovplyvňujúce ich rast iné ako živiny alebo rastlinné biostimulátory;“.

2. V článku 3 sa dopĺňa tento bod:

■ „34. „rastlinný biostimulátor“ je prípravok, ktorý stimuluje proces výživy rastliny nezávisle od svojho obsahu živín a ktorého jediným účelom je zlepšenie jednej alebo viacerých z týchto vlastností rastliny *alebo jej rizosféry*:

- a) efektívnosť využívania živín;
- b) tolerancia na abiotický stres;
- c) ■ kvalitatívne znaky;
- d) *dostupnosť živín nachádzajúcich sa v pôde alebo v rizosfére*;“.

3. *V článku 80 sa dopĺňa tento odsek:*

„8. Na prípravok, pre ktorý sa udelila autorizácia podľa článku 32 ods. 1 na základe žiadosti podanej pred ... [dátum nadobudnutia účinnosti tohto nariadenia]⁺ a ktorý po tomto dátume patrí do vymedzenia pojmu v článku 3 bode 34, sa naďalej uplatňuje toto nariadenie počas obdobia stanoveného v autorizácii.“

KAPITOLA VIII PRECHODNÉ A ZÁVEREČNÉ USTANOVENIA

Článok 48

Sankcie

Členské štáty stanovujú pravidlá, pokiaľ ide o sankcie uplatniteľné pri porušení tohto nariadenia, a prijímajú všetky opatrenia potrebné na zabezpečenie ich uplatňovania. Stanovené sankcie musia byť účinné, primerané a odrádzajúce. Členské štáty o uvedených pravidlách a opatreniach bezodkladne informujú Komisiu a bezodkladne jej oznámia každú následnú zmenu, ktorá uvedené pravidlá a opatrenia ovplyvní.

⁺ Ú. v.: vložte, prosím, dátum nadobudnutia účinnosti nariadenia nachádzajúceho sa v dokumente PE-CONS 76/2018 (COD 2016/0084).

Článok 49

Správa

Do ... [sedem rokov odo dňa nadobudnutia účinnosti tohto nariadenia] Komisia predloží Európskemu parlamentu a Rade správu, v ktorej zhodnotí uplatňovanie tohto nariadenia a jeho celkový vplyv, pokiaľ ide o dosahovanie jeho cieľov, vrátane vplyvu na malé a stredné podniky. Správa obsahuje:

- a) posúdenie fungovania vnútorného trhu s produktmi na hnojenie vrátane efektívnosti posudzovania zhody a dohľadu nad trhom a analýzu účinkov dobrovoľnej harmonizácie na výrobu, na podiely na trhu a na obchodné toky EÚ produktov na hnojenie a produktov na hnojenie uvedených na trh podľa vnútroštátnych pravidiel;*
- b) revíziu limitných hodnôt pre obsah kadmia vo fosforečných hnojivách s cieľom posúdiť realizovateľnosť zníženia uvedených limitných hodnôt na nižšiu vhodnú úroveň, a to na základe dostupných technológií a vedeckých dôkazov o expozícii účinkom kadmia a o jeho akumulácii v životnom prostredí, pričom sa zohľadnia environmentálne faktory, najmä v súvislosti s pôdnymi a klimatickými podmienkami, zdravotné faktory, ako aj sociálno-ekonomické faktory vrátane bezpečnosti dodávok;*

- c) *posúdenie uplatňovania obmedzení týkajúcich sa množstva kontaminantov stanovených v prílohe I a posúdenie akýchkoľvek nových relevantných vedeckých informácií týkajúcich sa toxicity a karcinogenity kontaminantov, ktoré budú dostupné, a to vrátane rizík vyplývajúcich z kontaminácie uránom v produktoch na hnojenie.*

V správe sa náležite zohľadní technologický pokrok a inovácia, ako aj procesy štandardizácie týkajúce sa výroby a používania produktov na hnojenie. V náležitom prípade sa k správe pripojí legislatívny návrh.

Článok 50

Preskúmanie biodegradability

Do... [päť rokov od dátumu nadobudnutia účinnosti tohto nariadenia] Komisia uskutoční preskúmanie s cieľom posúdiť možnosť stanoviť kritériá biodegradability pre mulčovacie fólie a možnosť ich začlenenia do kategórie komponentných materiálov 9 v časti II prílohy II.

Článok 51

Zrušenie nariadenia (ES) č. 2003/2003

Nariadenie (ES) č. 2003/2003 sa zrušuje s účinnosťou od ... **[tri roky odo dňa nadobudnutia účinnosti tohto nariadenia].**

Odkazy na zrušené nariadenie sa považujú za odkazy na toto nariadenie.

Článok 52

Prechodné ustanovenia

Členské štáty nebránia tomu, aby sa na trhu sprístupňovali produkty, ktoré boli v súlade s nariadením (ES) č. 2003/2003 uvedené na trh ako hnojivá s označením „hnojivo ES“ pred ... **[tri roky odo dňa nadobudnutia účinnosti tohto nariadenia].** Na takéto produkty sa však *mutatis mutandis* uplatňuje kapitola V tohto nariadenia.

Článok 53

Nadobudnutie účinnosti a uplatňovanie

Toto nariadenie nadobúda účinnosť dvadsiatym dňom po jeho uverejnení v *Úradnom vestníku Európskej únie*.

Uplatňuje sa od ... *[tri roky odo dňa nadobudnutia účinnosti tohto nariadenia].*

Avšak:

- a) článok 4 ods. 3 a články 14, 42, 43, 44, 45, 46 a 47 sa uplatňujú od ... [dátum nadobudnutia účinnosti tohto nariadenia]; a*
- b) články 20 až 36 sa uplatňujú od ... [deväť mesiacov odo dňa nadobudnutia účinnosti tohto nariadenia].*

Toto nariadenie je záväzné v celom rozsahu a priamo uplatniteľné vo všetkých členských štátoch.

V ...

Za Európsky parlament

Za Radu

predseda

predseda

PRÍLOHA I

Kategórie produktov podľa účinku (ďalej len „PFC“ – Product Function Categories) pre *EÚ*
produkty na hnojenie

ČASŤ I

OZNAČENIE PFC

1. Hnojivo
 - A. Organické hnojivo
 - I. Tuhé organické hnojivo
 - II. Kvapalné organické hnojivo
 - B. Organicko-minerálne hnojivo
 - I. Tuhé organicko-minerálne hnojivo
 - II. Kvapalné organicko-minerálne hnojivo
 - C. Anorganické hnojivo
 - I. Anorganické hnojivo s obsahom makroživiny
 - a) Tuhé anorganické hnojivo s obsahom makroživiny

- i) Jednozložkové tuhé anorganické hnojivo s obsahom makroživiny
 - A) Jednozložkové tuhé anorganické hnojivo s makroživinou typu dusičnanu amónneho s vysokým obsahom dusíka
 - ii) Viaczložkové tuhé anorganické hnojivo s obsahom makroživiny
 - A) Viaczložkové tuhé anorganické hnojivo s makroživinou typu dusičnanu amónneho s vysokým obsahom dusíka
 - b) Kvapalné anorganické hnojivo s obsahom makroživiny
 - i) Jednozložkové kvapalné anorganické hnojivo s obsahom makroživiny
 - ii) Viaczložkové kvapalné anorganické hnojivo s obsahom makroživiny
- II. Anorganické hnojivo s obsahom mikroživiny
- a) Jednozložkové anorganické hnojivo s obsahom mikroživiny
 - b) Viaczložkové anorganické hnojivo s obsahom mikroživiny

2. Prípravok na vápnenie

3. Pôdna pomocná látka
 - A. Organická pôdna pomocná látka
 - B. Anorganická pôdna pomocná látka
4. Pestovateľský substrát
-
5. ***Inhibitor***
 - A. Inhibitor nitrifikácie
 - B. ***Inhibitor denitrifikácie***
 - C. Inhibitor ureázy
-
6. Rastlinný biostimulátor
 - A. Mikrobiálny rastlinný biostimulátor
 - B. Nemikrobiálny rastlinný biostimulátor
-
7. Zmes produktov na hnojenie

ČASŤ II
POŽIADAVKY TÝKAJÚCE SA PFC

1. V tejto časti sa stanovujú požiadavky týkajúce sa produktov podľa účinku (PFC), do ktorých sa zaraďujú **EÚ** produkty na hnojenie z **hl'adiska svojho uvedeného účinku**.
2. Požiadavky stanovené v tejto prílohe pre určitú kategóriu PFC sa uplatňujú na **EÚ** produkty na hnojenie vo všetkých podkategóriách danej PFC.
3. ***Ak je na EÚ produkte na hnojenie uvedené, že má účinok stanovený v tejto prílohe pri príslušnej PFC, toto tvrdenie vychádza z mechanizmu jeho pôsobenia, relatívneho obsahu jeho rôznych zložiek alebo z akéhokoľvek iného relevantného parametra.***
4. Ak súlad s určitou požiadavkou (napríklad neprítomnosť určitého kontaminantu) nepochybne a jednoznačne vyplýva z povahy **EÚ** produktu na hnojenie alebo z jeho výrobného procesu, uvedený súlad možno predpokladať, na zodpovednosť výrobcu, pri postupe posudzovania zhody bez vykonania overenia (napríklad skúšania).

5. Ak **EÚ** produkt na hnojenie obsahuje látku, v prípade ktorej boli stanovené maximálne limitné hodnoty rezíduí pre potraviny a krmivá v súlade s:

- a) nariadením Rady (EHS) č. 315/93³³,
- b) nariadením Európskeho parlamentu a Rady (ES) č. 396/2005³⁴,
- c) nariadením Európskeho parlamentu a Rady (ES) č. 470/2009³⁵, alebo
- d) so smernicou Európskeho parlamentu a Rady 2002/32/ES³⁶,

použitie tohto **EÚ** produktu na hnojenie podľa návodu na použitie nesmie viesť k prekročeniu uvedených limitných hodnôt v potravinách alebo krmivách.

³³ Nariadenie Rady (EHS) č. 315/93 z 8. februára 1993, ktorým sa stanovujú postupy Spoločenstva u kontaminujúcich látok v potravinách (Ú. v. ES L 37, 13.2.1993, s. 1).

³⁴ Nariadenie Európskeho parlamentu a Rady (ES) č. 396/2005 z 23. februára 2005 o maximálnych hladinách rezíduí pesticídov v alebo na potravinách a krmivách rastlinného a živočíšneho pôvodu a o zmene a doplnení smernice Rady 91/414/EHS (Ú. v. EÚ L 70, 16.3.2005, s. 1).

³⁵ Nariadenie Európskeho parlamentu a Rady (ES) č. 470/2009 zo 6. mája 2009 o stanovení postupov Spoločenstva na určenie limitov rezíduí farmakologicky účinných látok v potravinách živočíšneho pôvodu, o zrušení nariadenia Rady (EHS) č. 2377/90 a o zmene a doplnení smernice Európskeho parlamentu a Rady 2001/82/ES a nariadenia Európskeho parlamentu a Rady (ES) č. 726/2004 (Ú. v. EÚ L 152, 16.6.2009, s. 11).

³⁶ Smernica Európskeho parlamentu a Rady 2002/32/ES zo 7. mája 2002 o nežiaducich látkach v krmivách pre zvieratá (Ú. v. ES L 140, 30.5.2002, s. 10).

6. *Do žiadneho EÚ produktu na hnojenie sa nesmú zámerne pridávať fosforitany. Nezámerná prítomnosť fosforitanov nesmie presiahnuť 0,5 hm. %.*
7. *Požiadavky uvedené v tejto prílohe sa pri určitých živinách vyjadrujú v oxidovanej forme. Ak sa súlad posudzuje na základe prítomnosti danej živiny v jej elementárnej forme, použijú sa tieto konverzné faktory:*

$$\text{fosfor (P)} = \text{oxid fosforečný (P}_2\text{O}_5) \times 0,436$$

$$\text{draslík (K)} = \text{oxid draselný (K}_2\text{O)} \times 0,830$$

$$\text{vápnik (Ca)} = \text{oxid vápenatý (CaO)} \times 0,715$$

$$\text{horčík (Mg)} = \text{oxid horečnatý (MgO)} \times 0,603$$

$$\text{sodík (Na)} = \text{oxid sodný (Na}_2\text{O)} \times 0,742$$

$$\text{síra (S)} = \text{oxid sírový (SO}_3) \times 0,400.$$

8. *Požiadavky uvedené v tejto prílohe sú vyjadrené odkazom na organický uhlík (C_{org}). Ak sa súlad posudzuje na základe organickej hmoty, použije sa tento konverzný faktor:*

$$\text{organický uhlík } C_{org} = \text{organická hmota} \times 0,56.$$

PFC 1: HNOJIVO

Hnojivo je **EÚ** produkt na hnojenie, *ktorého účinkom je poskytnutie živín rastlinám alebo hubám.*

PFC 1(A): ORGANICKÉ HNOJIVO

1. Organické hnojivo obsahuje:

- **organický** uhlík (C_{org}) and
- živiny

výlučne biologického pôvodu **■** .

Organické hnojivo môže obsahovať rašelinu, leonardit a lignit, ale nesmie obsahovať žiadny iný materiál, ktorý je fosilizovaný alebo pevne usadený v geologických útvaroch.

2. Kontaminanty v organickom hnojive nesmú prekročiť tieto limitné hodnoty:

- a) kadmium (Cd): 1,5 mg/kg sušiny,
- b) šesťmocný chróm (Cr VI): 2 mg/kg sušiny,
- c) ortuť (Hg): 1 mg/kg sušiny,
- d) nikel (Ni): 50 mg/kg sušiny,
- e) olovo (Pb): 120 mg/kg sušiny a
- f) *anorganický arzén (As): 40 mg/kg sušiny.*

Organické hnojivo nesmie obsahovať biuret ($C_2H_5N_3O_2$).

3. *Obsah medi (Cu) v organickom hnojive nesmie prekročiť 300 mg/kg sušiny a obsah zinku (Zn) v organickom hnojive nesmie prekročiť 800 mg/kg sušiny.*

4. *Patogény v organickom hnojive nesmú prekročiť limity stanovené v tejto tabuľke:*

<i>Mikroorganizmy, ktoré sa majú testovať</i>	<i>Plány odberu vzoriek</i>			<i>Limit</i>
	<i>n</i>	<i>c</i>	<i>m</i>	<i>M</i>
<i>Salmonella spp.</i>	5	0	0	<i>neprítomnosť v 25 g alebo 25 ml</i>
<i>Escherichia coli</i> alebo <i>Enterococcaceae</i>	5	5	0	<i>1 000 v 1 g alebo 1 ml</i>

pričom:

n = počet vzoriek, ktoré majú byť testované,

c = počet vzoriek, v ktorých počet baktérií vyjadrený v kolónie tvoriacich jednotkách (KTJ) je medzi m a M,

m = prahová hodnota pre počet baktérií vyjadrený v KTJ, ktorá sa považuje za uspokojivú,

M = maximálna hodnota počtu baktérií vyjadreného v KTJ.

PFC 1(A)(I): TUHÉ ORGANICKÉ HNOJIVO

1. Tuhé organické hnojivo musí byť *v tuhej forme*.
2. Tuhé organické hnojivo musí obsahovať aspoň jednu z týchto deklarovovaných *primárnych živín: dusík (N), oxid fosforečný (P₂O₅) alebo oxid draselný (K₂O)*.

Ak tuhé organické hnojivo obsahuje len jednu deklarovанú primárnu živinu, obsah uvedenej živiny musí byť najmenej:

- a) 2,5 hm. % celkového dusíka (N),
- b)– 2 hm. % celkového oxidu fosforečného (P₂O₅), alebo
- c) 2 hm. % celkového oxidu draselného (K₂O).

Ak tuhé organické hnojivo obsahuje viac ako jednu deklarovанú primárnu živinu, obsahy uvedených živín musia byť najmenej:

- a) 1 hm. % celkového dusíka (N),
- b) 1 hm. % celkového oxidu fosforečného (P₂O₅), alebo
- c) 1 hm. % celkového oxidu draselného (K₂O).

Súčet obsahov uvedených živín musí byť najmenej 4 hm. %.

3. Obsah organického uhlíka (*C_{org}*) v tuhom organickom hnojive musí byť najmenej 15 hm. %.

PFC 1(A)(II): KVAPALNÉ ORGANICKÉ HNOJIVO

1. Kvapalné organické hnojivo musí byť *v kvapalnej forme*.
2. Kvapalné organické hnojivo musí obsahovať aspoň jednu z týchto deklarovovaných *primárnych živín: dusík (N), oxid fosforečný (P₂O₅) alebo oxid draselný (K₂O)*.

Ak kvapalné organické hnojivo obsahuje len jednu deklarovанú primárnu živinu, obsah uvedenej živiny musí byť najmenej:

- a) 2 hm. % celkového dusíka (N),
- b) 1 hm. % celkového oxidu fosforečného (P₂O₅), alebo
- c) 2 hm. % celkového oxidu draselného (K₂O).

Ak kvapalné organické hnojivo obsahuje viac ako jednu deklarovанú primárnu živinu, obsahy uvedených živín musia byť najmenej:

- a) 1 hm. % celkového dusíka (N),
- b) 1 hm. % celkového oxidu fosforečného (P₂O₅), alebo
- c) 1 hm. % celkového oxidu draselného (K₂O).

Súčet obsahov uvedených živín musí byť najmenej 3 hm. %.

3. Obsah organického uhlíka (C_{org}) v kvapalnom organickom hnojive musí byť najmenej 5 hm. %.

PFC 1(B): ORGANICKO-MINERÁLNE HNOJIVO

1. Organicko-minerálne hnojivo je zložené z
 - a) jedného alebo viacerých anorganických hnojív podľa vymedzenia v PFC 1(C) a
 - b) **jedného alebo viacerých materiálov** obsahujúcich:
 - organický uhlík (C_{org}) a
 - živinyvýlučne biologického pôvodu ■ .

Organicko-minerálne hnojivo môže obsahovať rašelinu, leonardit a lignit ale nesmie obsahovať žiadny iný materiál, ktorý je fosilizovaný alebo pevne usadený v geologických útvaroch.

2. Ak je jedno alebo viacero anorganických hnojív v zložení jednozložkové alebo viaczložkové tuhé anorganické hnojivo s makroživinou typu dusičnanu amónneho s vysokým obsahom dusíka uvedené v PFC 1(C)(I)(a)(i-ii)(A), organicko-minerálne hnojivo nesmie obsahovať **16** alebo viac hm. % dusíka (N) v dôsledku prítomnosti dusičnanu amónneho (NH_4NO_3).

3. Kontaminanty v organicko-minerálnom hnojive nesmú prekročiť tieto limitné hodnoty:

a) kadmium (Cd):

- i) ak je celkový obsah fosforu (P) v organicko-minerálnom hnojive nižší ako 5 hm. % ekvivalentu oxidu fosforečného (P_2O_5): 3 mg/kg sušiny, alebo
- ii) ak je celkový obsah fosforu (P) v organicko-minerálnom hnojive rovný alebo vyšší ako 5 hm. % ekvivalentu oxidu fosforečného (P_2O_5) („fosforečné hnojivo“): 60 mg/kg oxidu fosforečného (P_2O_5);

■

b) šesťmocný chróm (Cr VI): 2 mg/kg sušiny;

- c) ortuť (Hg): 1 mg/kg sušiny;
- d) nikel (Ni): 50 mg/kg sušiny;
- e) olovo (Pb): 120 mg/kg sušiny;
- f) *anorganický arzén (As): 40 mg/kg sušiny; a*
- g) *biuret (C₂H₅N₃O₂): 12 g/kg sušiny.*

4. ***Obsah medi (Cu) v organicko-minerálnom hnojive nesmie prekročiť 600 mg/kg sušiny a obsah zinku (Zn) v organicko-minerálnom hnojive nesmie prekročiť 1 500 mg/kg sušiny. Tieto limitné hodnoty sa však neuplatňujú, ak boli meď (Cu) alebo zinok (Zn) pridané do organicko-minerálneho hnojiva zámerne na účely nápravy nedostatku mikroživín v pôde a sú deklarované v súlade s prílohou III.***

5. *Patogény v organicko-minerálnom hnojive nesmú prekročiť limity stanovené v tejto tabuľke:*

<i>Mikroorganizmy, ktoré sa majú testovať</i>	<i>Plány odberu vzoriek</i>			<i>Limit</i>
	<i>n</i>	<i>c</i>	<i>m</i>	<i>M</i>
<i>Salmonella spp.</i>	5	0	0	<i>neprítomnosť v 25 g alebo 25 ml</i>
<i>Escherichia coli</i> alebo <i>Enterococcaceae</i>	5	5	0	<i>1 000 v 1 g alebo 1 ml</i>

pričom:

n = počet vzoriek, ktoré majú byť testované,

c = počet vzoriek, v ktorých počet baktérií vyjadrený v KTJ je medzi m a M,

m = prahová hodnota pre počet baktérií vyjadrený v KTJ, ktorá sa považuje za uspokojivú,

M = maximálna hodnota počtu baktérií vyjadreného v KTJ.

PFC 1(B)(I): TUHÉ ORGANICKO-MINERÁLNE HNOJIVO

1. Tuhé organicko-minerálne hnojivo musí byť *v tuhej forme*.
2. Tuhé organicko-minerálne hnojivo musí obsahovať aspoň jednu z týchto deklarovaných *primárnych živín: dusík (N), oxid fosforečný (P₂O₅) alebo oxid draselný (K₂O)*.

Ak tuhé organicko-minerálne hnojivo *obsahuje len jednu deklarovanú primárnu živinu, obsah uvedenej živiny musí byť najmenej:*

- a) 2,5 hm. % celkového dusíka (N), z toho organický dusík (N_{org}) musí predstavovať 1 hm. %,
- b) 2 hm. % celkového oxidu fosforečného (P₂O₅), alebo
- c) 2 hm. % celkového oxidu draselného (K₂O).

Ak tuhé organicko-minerálne hnojivo *obsahuje viac ako jednu deklarovanú primárnu živinu, obsahy uvedených živín musia byť najmenej:*

- a) *2 hm. % celkového dusíka (N), z toho organický dusík (N_{org}) musí predstavovať 0,5 hm. %,*

b) 2 hm. % celkového oxidu fosforečného (P_2O_5), alebo

c) 2 hm. % celkového oxidu draselného (K_2O).

Súčet obsahov uvedených živín musí byť najmenej 8 hm. %.

3. Obsah organického uhlíka (C_{org}) v tuhom organicko-minerálnom hnojive musí byť najmenej 7,5 hm. %.
4. Každá materiálová jednotka tuhého organicko-minerálneho hnojiva musí obsahovať organický **uhlík** (C_{org}) a **všetky** živiny v ich deklarovanom množstve. **Materiálová jednotka sa vzťahuje na jeden komponentný kus produktu, ako sú granuly alebo pelety.**

PFC 1(B)(II): KVAPALNÉ ORGANICKO-MINERÁLNE HNOJIVO

1. Kvapalné organicko-minerálne hnojivo **je v kvapalnej forme.**
2. Kvapalné organicko-minerálne hnojivo musí obsahovať najmenej jednu z týchto deklarovaných **primárnych živín** : dusík (N), oxid fosforečný (P_2O_5) alebo oxid draselný (K_2O).

Ak kvapalné organicko-minerálne hnojivo obsahuje len jednu deklarovанú primárnu živinu, obsah uvedenej živiny musí byť najmenej:

- a) *2 hm. % celkového dusíka (N), z toho organický dusík (N_{org}) musí predstavovať 0,5 hm. %,*
- b) *2 hm. % celkového oxidu fosforečného (P_2O_5), alebo*
- c) *2 hm. % celkového oxidu draselného (K_2O).*

Ak kvapalné organicko-minerálne hnojivo obsahuje viac ako jednu deklarovанú primárnu živinu, obsahy uvedených živín musia byť najmenej:

- a) *2 hm. % celkového dusíka (N), z toho organický dusík (N_{org}) musí predstavovať 0,5 hm. %,*
- b) *2 hm. % celkového oxidu fosforečného (P_2O_5), alebo*
- c) *2 hm. % celkového oxidu draselného (K_2O).*

Súčet obsahov uvedených živín musí byť najmenej 6 hm. %.

3. *Obsah organického uhlíka (C_{org}) v kvapalnom organicko-minerálnom hnojive musí byť najmenej 3 hm. %.*

PFC 1(C): ANORGANICKÉ HNOJIVO

1. Anorganické hnojivo je hnojivo, *ktoré obsahuje živiny v minerálnej forme alebo z ktorého sa živiny v takejto forme uvoľňujú*, pričom to nie je ani organické, ani organicko-minerálne hnojivo.
2. **Okrem požiadaviek kategórií PFC 1 (C) (I) alebo PFC 1 (C) (II) musí anorganické hnojivo, ktoré obsahuje viac ako 1 hm. % organického uhlíka (C_{org}) iného, ako je organický uhlík (C_{org}) pochádzajúci z:**
 - *chelátotvorných alebo komplexotvorných činidiel uvedených v kategórii komponentných materiálov (ďalej len „CMC“ – component material category) 1 bode 3 v časti II prílohy II,*
 - *inhibítorov nitrifikácie, inhibítorov denitrifikácie alebo inhibítorov ureázy uvedených v CMC 1 bode 4 v časti II prílohy II,*
 - *obalových činidiel uvedených v CMC 9 bode 1 písm. a) v časti II prílohy II,*
 - *močoviny (CH_4N_2O), alebo*
 - *kyánamidu vápenatého ($CaCN_2$),*

spĺňať požiadavku, že patogény v anorganickom hnojive nesmú prekročiť limity stanovené v tejto tabuľke:

<i>Mikroorganizmy, ktoré sa majú testovať</i>	<i>Plány odberu vzoriek</i>			<i>Limit</i>
	<i>n</i>	<i>c</i>	<i>m</i>	<i>M</i>
<i>Salmonella spp.</i>	5	0	0	<i>neprítomnosť v 25 g alebo 25 ml</i>
<i>Escherichia coli</i> <i>alebo</i> <i>Enterococcaceae</i>	5	5	0	<i>1 000 v 1 g alebo 1 ml</i>

pričom:

n = počet vzoriek, ktoré majú byť testované,

c = počet vzoriek, v ktorých počet baktérií vyjadrený v KTJ je medzi *m* a *M*,

m = prahová hodnota pre počet baktérií vyjadrený v KTJ, ktorá sa považuje za uspokojivú,

M = maximálna hodnota počtu baktérií vyjadreného v KTJ.

PFC 1(C)(I): ANORGANICKÉ HNOJIVO S OBSAHOM MAKROŽIVINY

1. Účelom anorganického hnojiva s obsahom makroživiny je poskytovať rastlinám alebo hubám jednu alebo viacero z týchto makroživín:

a) primárne makroživiny: dusík (N), fosfor (P) **alebo** draslík (K),

b) sekundárne makroživiny: vápnik (Ca), horčík (Mg), ■ sodík (Na) **alebo** síru (S).

2. Kontaminanty v anorganickom hnojive s obsahom makroživiny nesmú prekročiť tieto limitné hodnoty:

a) kadmium (Cd):

i) ak je celkový obsah fosforu (P) v anorganickom hnojive s obsahom makroživiny nižší ako 5 hm. % ekvivalentu oxidu fosforečného (P_2O_5): 3 mg/kg sušiny, alebo

ii) ak je celkový obsah fosforu (P) v anorganickom hnojive s obsahom makroživiny rovný alebo vyšší ako 5 hm. % ekvivalentu oxidu fosforečného (P_2O_5) („fosforečné hnojivo“): 60 mg/kg oxidu fosforečného (P_2O_5);

■

- b) šesťmocný chróm (Cr VI): 2 mg/kg sušiny,
- c) ortuť (Hg): 1 mg/kg sušiny,
- d) nikel (Ni): 100 mg/kg sušiny,
- e) olovo (Pb): 120 mg/kg sušiny,
- f) arzén (As): 40 mg/kg sušiny,
- g) biuret (C₂H₅N₃O₂): 12 g/kg sušiny, ■
- h) perchlorát (ClO₄⁻): 50 mg/kg sušiny.

3. ***Obsah medi (Cu) v anorganickom hnojive s obsahom makroživiny nesmie prekročiť 600 mg/kg sušiny a obsah zinku (Zn) v anorganickom hnojive s obsahom makroživiny nesmie prekročiť 1 500 mg/kg sušiny. Tieto limitné hodnoty sa však neuplatňujú, ak boli med' (Cu) alebo zinok (Zn) pridané do anorganického hnojiva s obsahom makroživiny zámerne na účely nápravy nedostatku mikroživín v pôde a sú deklarované v súlade s prílohou III.***

PFC 1(C)(I)(a): TUHÉ ANORGANICKÉ HNOJIVO S OBSAHOM MAKROŽIVINY

Tuhé **■** anorganické hnojivo s obsahom makroživiny *je v tuhej forme*.

PFC 1(C)(I)(a)(i): JEDNOZLOŽKOVÉ TUHÉ ANORGANICKÉ HNOJIVO S OBSAHOM MAKROŽIVINY

1. Jednozložkové tuhé anorganické hnojivo s obsahom makroživiny musí mať deklarovaný obsah:
 - a) *iba jednej makroživiny [dusík (N), fosfor (P), draslík (K), vápnik (Ca), horčík (Mg), sodík (Na), síra (S)], alebo*
 - b) *iba jednej primárnej makroživiny [dusík (N), fosfor (P), draslík (K)] a jednej alebo viacerých sekundárnych makroživín [vápnik (Ca), horčík (Mg), sodík (Na), síra (S)].*

2. *Ak jednozložkové tuhé anorganické hnojivo s obsahom makroživiny obsahuje len jednu deklarovanú makroživinu [dusík (N), fosfor (P), draslík (K), vápnik (Ca), horčík (Mg), sodík (Na), síra (S)], obsah uvedenej makroživiny musí byť najmenej:*
 - a) 10 hm. % celkového dusíka (N),
 - b) 12 hm. % celkového oxidu fosforečného (P₂O₅),

- c) 6 hm. % celkového oxidu draselného (K_2O),
- d) 5 hm. % celkového oxidu horečnatého (MgO),
- e) 12 hm. % celkového oxidu vápenatého (CaO),
- f) 10 hm. % celkového oxidu sírového (SO_3), alebo
- g) 1 hm. % celkového oxidu sodného (Na_2O).

Obsah celkového oxidu sodného (Na_2O) však *nesmie prekročiť 40 hm. %*.

Ak jednozložkové tuhé anorganické hnojivo s obsahom makroživiny obsahuje len jednu deklarovанú primárnu makroživinu [dusík (N), fosfor (P), draslík (K)] a jednu alebo viac deklarovанých sekundárnych makroživín [vápnik (Ca), horčík (Mg), sodík (Na), síra (S)]:

- a) *obsah uvedenej primárnej makroživiny musí byť najmenej:*
 - i) *3 hm. % celkového dusíka (N),*
 - ii) *3 hm. % celkového oxidu fosforečného (P_2O_5), alebo*
 - iii) *3 hm. % celkového oxidu draselného (K_2O);*

b) obsah uvedenej sekundárnej makroživiny alebo obsahy uvedených sekundárnych makroživín musí(-ia) byť najmenej:

i) 1,5 hm. % celkového oxidu horečnatého (MgO),

ii) 1,5 hm. % celkového oxidu vápenatého (CaO),

iii) 1,5 hm. % celkového oxidu sírového (SO₃), alebo

iv) 1 hm. % celkového oxidu sodného (Na₂O).

Obsah celkového oxidu sodného (Na₂O) však **nesmie prekročiť 40 hm. %.**

Súčet obsahov všetkých deklarovaných primárnych a sekundárnych makroživín musí byť najmenej 18 hm. %.

PFC 1(C)(I)(a)(ii): VIACZLOŽKOVÉ TUHÉ ANORGANICKÉ HNOJIVO S OBSAHOM MAKROŽIVINY

1. Viaczložkové tuhé anorganické hnojivo s obsahom makroživiny musí mať deklarovaný obsah:

a) viac ako jednej primárnej makroživiny [dusík (N), fosfor (P), draslík (K)], alebo

b) viac ako jednej sekundárnej makroživiny [vápnik (Ca), horčík (Mg), sodík (Na), síra (S)] a žiadnej primárnej makroživiny [dusík (N), fosfor (P), draslík (K)].

2. Viaczložkové tuhé anorganické hnojivo s obsahom makroživiny musí obsahovať viac ako jednu z týchto deklarovaných makroživín v najmenej týchto obsahoch:

- a)* 3 hm. % celkového dusíka (N),
- b)* 3 hm. % celkového oxidu fosforečného (P_2O_5),
- c)* 3 hm. % celkového oxidu draselného (K_2O),
- d)* 1,5 hm. % celkového oxidu horečnatého (MgO),
- e)* 1,5 hm. % celkového oxidu vápenatého (CaO),
- f)* 1,5 hm. % celkového oxidu sírového (SO_3), alebo
- g)* 1 hm. % celkového oxidu sodného (Na_2O).

Obsah celkového oxidu sodného (Na_2O) však **nesmie prekročiť 40 hm. %**.

Súčet obsahov všetkých deklarovaných makroživín musí byť najmenej 18 hm. %.

PFC 1(C)(I)(a)(i-ii)(A): JEDNOZLOŽKOVÉ ALEBO VIACZLOŽKOVÉ TUHÉ ANORGANICKÉ HNOJIVO S MAKROŽIVINOU TYPU DUSIČNANU AMÓNNEHO S VYSOKÝM OBSAHOM DUSÍKA

1. Jednozložkové alebo viaczložkové tuhé anorganické hnojivo s makroživinou typu dusičnanu amónneho s vysokým obsahom dusíka je na báze dusičnanu amónneho (NH_4NO_3) a obsahuje najmenej 28 hm. % dusíka (N) v dôsledku prítomnosti dusičnanu amónneho (NH_4NO_3).
2. Akákoľvek iná hmota ako dusičnan amónny (NH_4NO_3) je voči dusičnanu amónnemu (NH_4NO_3) inertná.
3. Jednozložkové alebo viaczložkové tuhé anorganické hnojivo s makroživinou typu dusičnanu amónneho s vysokým obsahom dusíka sa koncovému používateľovi sprístupňuje len v balenej forme. Obal je uzavretý takým spôsobom alebo takým zariadením, aby sa pri otvorení nenávratne poškodil uzáver, plomba uzáveru alebo samotný obal. Je možné používať ventilové vrecia.
4. Retencia oleja jednozložkového alebo viaczložkového tuhého anorganického hnojiva s makroživinou typu dusičnanu amónneho s vysokým obsahom dusíka po dvoch tepelných cykloch opísaných v module A1 bode 4.1 časti II prílohy IV nesmie prekročiť 4 hm. %.
5. Odolnosť jednozložkového alebo viaczložkového tuhého anorganického hnojiva s makroživinou typu dusičnanu amónneho s vysokým obsahom dusíka proti výbuchu musí byť taká, že
 - po piatich tepelných cykloch opísaných v module A1 bode 4.3 časti II prílohy IV,

- v dvoch skúškach odolnosti proti výbuchu opísaných v module A1 bode 4.3 časti II prílohy IV,

dôjde k stlačeniu jedného alebo viacerých podporných olovených valcov v rozsahu menšom ako 5 %.

6. Hmotnostné % horľavých materiálov meraných ako uhlík (C) nesmie prekročiť:

- 0,2 % v prípade jednozložkového alebo viaczložkového tuhého anorganického hnojiva s makroživinou typu dusičnanu amónneho s vysokým obsahom dusíka s obsahom dusíka (N) najmenej 31,5 hm. % a
- 0,4 % v prípade jednozložkového alebo viaczložkového tuhého anorganického hnojiva s makroživinou typu dusičnanu amónneho s vysokým obsahom dusíka s obsahom dusíka (N) najmenej 28 hm. %, ale menej ako 31,5 hm. %.

7. Roztok 10 g jednozložkového alebo viaczložkového tuhého anorganického hnojiva s makroživinou typu dusičnanu amónneho s vysokým obsahom dusíka v 100 ml vody musí mať hodnotu pH najmenej 4,5.

8. Cez sito s veľkosťou ôk 1 mm nesmie prejsť viac ako 5 hm. % a cez sito s veľkosťou ôk 0,5 mm nesmie prejsť viac ako 3 hm. %.

9. Obsah medi (Cu) nesmie byť vyšší ako 10 mg/kg a obsah chlóru (Cl) nesmie byť vyšší ako 200 mg/kg.

PFC 1(C)(I)(b): KVAPALNÉ ANORGANICKÉ HNOJIVO S OBSAHOM MAKROŽIVINY

Kvapalné anorganické hnojivo s obsahom makroživiny **musí byť v kvapalnej forme.**

PFC 1(C)(I)(b)(i): JEDNOZLOŽKOVÉ KVAPALNÉ ANORGANICKÉ HNOJIVO S OBSAHOM MAKROŽIVINY

1. Jednozložkové kvapalné anorganické hnojivo s obsahom makroživiny musí mať deklarovaný obsah:
 - a) *iba jednej makroživiny [dusík (N), fosfor (P), draslík (K), vápnik (Ca), horčík (Mg), sodík (Na), síra (S)] alebo*
 - b) *iba jednej primárnej makroživiny [dusík (N), fosfor (P), draslík (K)] a jednej alebo viacerých sekundárnych makroživín [vápnik (Ca), horčík (Mg), sodík (Na), síra (S)].*

2. *Ak jednozložkové kvapalné anorganické hnojivo s obsahom makroživiny obsahuje len jednu deklarovanú makroživinu [dusík (N), fosfor (P), draslík (K), vápnik (Ca), horčík (Mg), sodík (Na), síra (S)], obsah uvedenej makroživiny musí byť najmenej:*
 - a) 5 hm. % celkového dusíka (N),
 - b) 5 hm. % celkového oxidu fosforečného (P₂O₅),

- c) 3 hm. % celkového oxidu draselného (K_2O),
- d) 2 hm. % celkového oxidu horečnatého (MgO),
- e) 6 hm. % celkového oxidu vápenatého (CaO),
- f) 5 hm. % celkového oxidu sírového (SO_3), alebo
- g) 1 hm. % celkového oxidu sodného (Na_2O).

Obsah celkového oxidu sodného (Na_2O) však nesmie prekročiť 40 hm. %.

Ak jednozložkové kvapalné anorganické hnojivo s obsahom makroživiny obsahuje len jednu deklarovanú primárnu makroživinu [dusík (N), fosfor (P), draslík (K)] a jednu alebo viac deklarovaných sekundárnych makroživín [vápnik (Ca), horčík (Mg), sodík (Na), síra (S)]:

- a) ***obsah uvedenej primárnej makroživiny musí byť najmenej:***
 - i) ***1,5 hm. % celkového dusíka (N),***
 - ii) ***1,5 hm. % celkového oxidu fosforečného (P_2O_5), alebo***
 - iii) ***1,5 hm. % celkového oxidu draselného (K_2O); a***

b) obsah uvedenej sekundárnej makroživiny alebo obsahy uvedených sekundárnych makroživín musí(-ia) byť najmenej:

i) 0,75 hm. % celkového oxidu horečnatého (MgO),

ii) 0,75 hm. % celkového oxidu vápenatého (CaO),

iii) 0,75 hm. % celkového oxidu sírového (SO₃), alebo

iv) 0,5 hm. % celkového oxidu sodného (Na₂O).

Obsah celkového oxidu sodného (Na₂O) však nesmie prekročiť 20 hm. %.

Súčet obsahov všetkých deklarovaných primárnych a sekundárnych makroživín musí byť najmenej 7 hm. %.

PFC 1(C)(I)(b)(ii): VIACZLOŽKOVÉ KVAPALNÉ ANORGANICKÉ HNOJIVO S OBSAHOM MAKROŽIVINY

1. Viaczložkové kvapalné anorganické hnojivo s obsahom makroživiny musí mať deklarovaný obsah:

a) viac ako jednej primárnej makroživiny [dusík (N), fosfor (P), draslík (K)], alebo

b) viac ako jednej sekundárnej makroživiny [vápnik (Ca), horčík (Mg), sodík (Na), síra (S)] a žiadnej primárnej makroživiny [dusík (N), fosfor (P), draslík (K)].

2. Viaczložkové kvapalné anorganické hnojivo s obsahom makroživiny musí obsahovať viac ako jednu z týchto deklarovaných živín v najmenej týchto obsahoch:

- a) 1,5 hm. % celkového dusíka (N),
- b) 1,5 hm. % celkového oxidu fosforečného (P₂O₅),
- c) 1,5 hm. % celkového oxidu draselného (K₂O),
- d) 0,75 hm. % celkového oxidu horečnatého (MgO),
- e) 0,75 hm. % celkového oxidu vápenatého (CaO),
- f) 0,75 hm. % celkového oxidu sírového (SO₃), alebo
- g) 0,5 hm. % celkového oxidu sodného (Na₂O).

Obsah *celkového oxidu sodného (Na₂O)* však nesmie prekročiť 20 hm. %.

Súčet obsahov všetkých deklarovaných živín musí byť najmenej 7 hm. %.

PFC 1(C)(II): ANORGANICKÉ HNOJIVO S OBSAHO M KROŽIVINY

1. Anorganické hnojivo s obsahom mikroživiny je anorganické hnojivo iné ako anorganické hnojivo s obsahom makroživiny, ktorého účelom je poskytovať rastlinám alebo hubám jednu alebo viacero z týchto mikroživín: bór (B), kobalt (Co), meď (Cu), železo (Fe), mangán (Mn), molybdén (Mo) alebo zinok (Zn).
2. Anorganické hnojivá s obsahom mikroživiny sa koncovému používateľovi sprístupňujú len v balenej forme.
3. Kontaminanty v anorganickom hnojive s obsahom mikroživiny nesmú prekročiť tieto limitné hodnoty:

Kontaminant	Limitné hodnoty <i>kontaminantov vyjadrená v mg</i> v pomere k celkovému obsahu mikroživín <i>vyjadrenému v kg</i> [v mg/kg celkového <i>obsahu mikroživín, t. j.</i> bóru (B), kobaltu (Co), medi (Cu), železa (Fe), mangánu (Mn), molybdénu (Mo) a zinku (Zn)]
arzén (As)	1 000
kadmium (Cd)	200
olovo (Pb)	600
ortuť (Hg)	100
nikel (Ni)	2 000

PFC 1(C)(II)(a): JEDNOZLOŽKOVÉ ANORGANICKÉ HNOJIVO S OBSAHOM MIKROŽIVINY

1. Jednozložkové anorganické hnojivo s obsahom mikroživiny nesmie mať deklarovaný obsah viac ako jednej mikroživiny.
2. Jednozložkové anorganické hnojivo s obsahom mikroživiny musí patriť do jednej z typológií a zodpovedať príslušnému opisu a požiadavkám na minimálny obsah mikroživiny podľa tejto tabuľky:

Typológia	Opis	Minimálny obsah mikroživiny
Hnojivo s obsahom mikroživiny vo forme soli	Chemickým procesom získané jednozložkové tuhé anorganické hnojivo s obsahom mikroživiny, ktoré obsahuje ako základnú zložku minerálnu iónovú soľ ■	10 hm. % hnojiva s obsahom mikroživiny vo forme soli musí pozostávať z mikroživiny rozpustnej vo vode
<i>Hnojivo s mikroživinou vo forme oxidu alebo hydroxidu</i>	<i>Chemickým procesom získané jednozložkové tuhé anorganické hnojivo s obsahom mikroživiny, ktoré obsahuje ako základnú zložku oxid alebo hydroxid</i>	<i>10 hm. % hnojiva s mikroživinou vo forme oxidu alebo hydroxidu musí pozostávať z mikroživiny</i>
Hnojivo na báze mikroživín	Jednozložkové anorganické hnojivo s obsahom mikroživiny, ktoré tvorí hnojivo s obsahom mikroživiny vo forme soli s jedným alebo viacerými inými hnojivami s obsahom mikroživiny vo forme soli a/alebo s jednotlivou mikroživinou vo forme chelátu	5 hm. % hnojiva na báze mikroživín musí pozostávať z mikroživiny
Hnojivo s obsahom mikroživiny v roztoku	Vodný roztok rôznych foriem jednozložkového anorganického hnojiva s obsahom mikroživiny	2 hm. % hnojiva s obsahom mikroživiny v roztoku musia pozostávať z mikroživiny rozpustnej vo vode

Typológia	Opis	Minimálny obsah mikroživiny
Hnojivo s obsahom mikroživiny vo forme suspenzie	Suspenzia rôznych foriem jednozložkového anorganického hnojiva s obsahom mikroživiny	2 hm. % hnojiva s obsahom mikroživiny vo forme suspenzie musia pozostávať z mikroživiny

Typológia	Opis	Minimálny obsah mikroživiny
Hnojivo s obsahom mikroživiny vo forme chelátu	Jednozložkové anorganické hnojivo s obsahom mikroživiny rozpustné vo vode, v ktorom je deklarovaná mikroživina chemicky kombinovaná s chelátotvorným(-i) činidlom(-ami), ktoré spĺňa požiadavky uvedené v CMC 1 v časti II prílohy II	<ul style="list-style-type: none"> • 5 hm. % hnojiva s obsahom mikroživiny vo forme chelátu musí pozostávať z mikroživiny rozpustnej vo vode a • najmenej 80 % mikroživiny rozpustnej vo vode musí byť uvedených do formy chelátu chelátotvorným činidlom, ktoré spĺňa požiadavky uvedené v CMC 1 v časti II prílohy II
Cheláty železa, ktoré sú látkami UVCB¹	Jednozložkové anorganické hnojivo s obsahom mikroživiny rozpustné vo vode, v ktorom je deklarované železo chemicky kombinované s chelátotvorným(-i) činidlom(-ami), ktoré spĺňa požiadavky uvedené v CMC 1 v časti II prílohy II	<ul style="list-style-type: none"> • 5 hm. % chelátov železa, ktoré sú látkami UVCB, musí pozostávať zo železa rozpustného vo vode a • najmenej 80 % železa rozpustného vo vode musí byť vo forme chelátu a najmenej 50 % železa rozpustného vo vode musí byť uvedených do formy chelátu chelátotvorným činidlom, ktoré spĺňa požiadavky uvedené v CMC 1 v časti II prílohy II

Typológia	Opis	Minimálny obsah mikroživiny
Hnojivo s obsahom mikroživiny vo forme komplexu	Jednozložkové anorganické hnojivo s obsahom mikroživiny rozpustné vo vode, v ktorom je deklarovaná mikroživina chemicky kombinovaná s komplexotvorným činidlom (čínidlami), ktoré spĺňa požiadavky uvedené v CMC 1 v časti II prílohy II	<ul style="list-style-type: none"> • 5 hm. % hnojiva s obsahom mikroživiny vo forme komplexu musí pozostávať z mikroživiny rozpustnej vo vode a • najmenej 80 % mikroživiny rozpustnej vo vode musí byť uvedených do formy komplexu komplexotvorným činidlom, ktoré spĺňa požiadavky uvedené v CMC 1 v časti II prílohy II

¹ UVCB: látky neznámeho alebo variabilného zloženia, produkty komplexných reakcií alebo biologické materiály.

PFC 1(C)(II)(b): VIACZLOŽKOVÉ ANORGANICKÉ HNOJIVO S OBSAHOM MIKROŽIVINY

1. Viaczložkové anorganické hnojivo s obsahom mikroživiny má deklarovaný obsah viac ako jednej mikroživiny.
2. **Súčet obsahov všetkých deklarovaných mikroživín vo viaczložkovom anorganickom hnojive s obsahom mikroživiny musí byť najmenej:**
 - a) 2 hm. % pri hnojivách *v kvapalnej forme*;
■
 - b) 5 hm. % pri **■** hnojivách *v tuhej forme*.

PFC 2: PRÍPRAVOK NA VÁPNEIE

1. Prípravok na vápnenie je **EÚ** produkt na hnojenie, **ktorého účinkom je korekcia** kyslosti pôdy.

Prípravok na vápnenie **obsahuje** oxidy, hydroxidy, uhličitaný alebo kremičitany týchto živín: vápnik (Ca) alebo horčík (Mg).
2. Kontaminanty v prípravku na vápnenie nesmú prekročiť tieto limitné hodnoty:
 - a) kadmium (Cd): 2 mg/kg sušiny,

- b) šesťmocný chróm (Cr VI): 2 mg/kg sušiny,
- c) ortuť (Hg): 1 mg/kg sušiny,
- d) nikel (Ni): 90 mg/kg sušiny,
- e) olovo (Pb): 120 mg/kg sušiny, ■
- f) arzén (As): 40 mg/kg sušiny.

3. **Obsah medi (Cu) v prípravku na vápnenie nesmie prekročiť 300 mg/kg sušiny a obsah zinku (Zn) v prípravku na vápnenie nesmie prekročiť 800 mg/kg sušiny.**

4. Musia sa splniť tieto parametre stanovené na základe hmotnosti prípravku na vápnenie:

- a) minimálna neutralizačná hodnota: 15 (ekvivalent CaO) alebo 9 (ekvivalent HO-),
- b) minimálna reaktivita: 10 % (*test kyselinou chlorovodíkovou*) alebo 50 % po šiestich mesiacoch (test inkubácie) *a*
- c) **minimálna veľkosť zrna: najmenej 70 % < 1 mm, okrem páleného vápna, granulovaného prípravku na vápnenie a kriedy (najmenej 70 % prípravku na vápnenie musí prejsť cez sito s veľkosťou ôk 1 mm).**

PFC 3: PÔDNA POMOCNÁ LÁTKA

Pôdna pomocná látka je *EÚ* produkt na hnojenie, *ktorého účinkom je zachovanie, zlepšenie alebo ochrana* fyzikálnych alebo chemických vlastností, štruktúry alebo biologickej aktivity pôdy, *do ktorej sa pridáva*.

PFC 3(A): ORGANICKÁ PÔDNA POMOCNÁ LÁTKA

1. Organická pôdna pomocná látka pozostáva ■ z materiálu, z *ktorého je 95 %* výlučne biologického pôvodu.

Organická pôdna pomocná látka môže obsahovať rašelinu, leonardit a lignit, ale nesmie obsahovať žiadny iný materiál, ktorý je fosilizovaný alebo pevne usadený v geologických útvaroch.

2. Kontaminanty v organickej pôdnej pomocnej látke nesmú prekročiť tieto limitné hodnoty:

- | | |
|--|-------------------------|
| <i>a)</i> kadmium (Cd): | 2 mg/kg sušiny, |
| <i>b)</i> šesťmocný chróm (Cr VI): | 2 mg/kg sušiny, |
| <i>c)</i> ortuť (Hg): | 1 mg/kg sušiny, |
| <i>d)</i> nikel (Ni): | 50 mg/kg sušiny, ■ |
| <i>e)</i> olovo (Pb): | 120 mg/kg sušiny a |
| <i>f)</i> <i>anorganický arzén (As):</i> | <i>40 mg/kg sušiny.</i> |

3. **Obsah medi (Cu) v organickej pôdnej pomocnej látke nesmie prekročiť 300 mg/kg sušiny a obsah zinku (Zn) v organickej pôdnej pomocnej látke nesmie prekročiť 800 mg/kg sušiny.**
4. **Patogény v organickej pôdnej pomocnej látke nesmú prekročiť limity stanovené v tejto tabuľke:**

<i>Mikroorganizmy, ktoré sa majú testovať</i>	<i>Plány odberu vzoriek</i>			<i>Limit</i>
	<i>n</i>	<i>c</i>	<i>m</i>	<i>M</i>
<i>Salmonella spp.</i>	5	0	0	<i>neprítomnosť v 25 g alebo 25 ml</i>
<i>Escherichia coli alebo Enterococcaceae</i>	5	5	0	<i>1 000 v 1 g alebo 1 ml</i>

pričom:

n = počet vzoriek, ktoré majú byť testované,

c = počet vzoriek, v ktorých počet baktérií vyjadrený v KTJ je medzi m a M,

m = prahová hodnota pre počet baktérií vyjadrený v KTJ, ktorá sa považuje za uspokojivú,

M = maximálna hodnota počtu baktérií vyjadreného v KTJ.

5. Organická pôdna pomocná látka musí obsahovať najmenej **20 %** sušiny.
6. Obsah organického uhlíka (C_{org}) v organickej pôdnej pomocnej látke musí byť najmenej 7,5 hm. %.

PFC 3(B): ANORGANICKÁ PÔDNA POMOCNÁ LÁTKA

1. Anorganická pôdna pomocná látka je iná pôdna pomocná látka ako organická pôdna pomocná látka.
2. Kontaminanty v anorganickej pôdnej pomocnej látke nesmú prekročiť tieto limitné hodnoty:
 - a) kadmium (Cd): 1,5 mg/kg sušiny,
 - b) šesťmocný chróm (Cr VI): 2 mg/kg sušiny,
 - c) ortuť (Hg): 1 mg/kg sušiny,
 - d) nikel (Ni): 100 mg/kg sušiny, ■
 - e) olovo (Pb): **120** mg/kg sušiny,
 - f) **anorganický arzén (As): 40 mg/kg sušiny.**
3. **Obsah medi (Cu) v anorganickej pôdnej pomocnej látke nesmie prekročiť 300 mg/kg sušiny a obsah zinku (Zn) v anorganickej pôdnej pomocnej látke nesmie prekročiť 800 mg/kg sušiny.**

PFC 4: PESTOVATELSKÝ SUBSTRÁT

1. Pestovateľský substrát je *EÚ produkt na hnojenie, ktorý nie je pôdou in situ a ktorého účinkom je poskytnutie prostredia na rast rastlinám alebo hubám.*

Na účely tohto bodu sa za rastliny považujú aj riasy.

2. Kontaminanty v *pestovateľskom substráte* nesmú prekročiť tieto limitné hodnoty:

- a) kadmium (Cd): 1,5 mg/kg sušiny,
- b) šesťmocný chróm (Cr VI): 2 mg/kg sušiny,
- c) ortuť (Hg): 1 mg/kg sušiny,
- d) nikel (Ni): 50 mg/kg sušiny, ■
- e) olovo (Pb): 120 mg/kg sušiny a
- f) *anorganický arzén (As): 40 mg/kg sušiny.*

3. *Obsah medi (Cu) v pestovateľskom substráte nesmie prekročiť 200 mg/kg sušiny a obsah zinku (Zn) v pestovateľskom substráte nesmie prekročiť 500 mg/kg sušiny.*

4. *Patogény v pestovateľskom substráte nesmú prekročiť limity stanovené v tejto tabuľke:*

<i>Mikroorganizmy, ktoré sa majú testovať</i>	<i>Plány odberu vzoriek</i>			<i>Limit</i>
	<i>n</i>	<i>c</i>	<i>m</i>	<i>M</i>
<i>Salmonella spp.</i>	5	0	0	<i>neprítomnosť v 25 g alebo 25 ml</i>
<i>Escherichia coli</i> alebo <i>Enterococcaceae</i>	5	5	0	<i>1 000 v 1 g alebo 1 ml</i>

pričom:

n = počet vzoriek, ktoré majú byť testované,

c = počet vzoriek, v ktorých počet baktérií vyjadrený v KTJ je medzi m a M,

m = prahová hodnota pre počet baktérií vyjadrený v KTJ, ktorá sa považuje za uspokojivú,

M = maximálna hodnota počtu baktérií vyjadreného v KTJ.

PFC 5 ■ : INHIBÍTOR

Inhibítor je *EÚ produkt na hnojenie, ktorého účinkom je zlepšenie spôsobu uvoľňovania živín z produktu poskytujúceho rastlinám živiny, a to oddialením alebo zastavením* činnosti konkrétnych skupín mikroorganizmov alebo enzýmov.

■

PFC 5(A) ■ : INHIBÍTOR NITRIFIKÁCIE

1. Inhibítor nitrifikácie inhibuje biologickú oxidáciu amoniakálneho dusíka ($\text{NH}_3\text{-N}$) na dusitanový dusík (NO_2^-), čím spomaľuje vytváranie dusičnanového dusíka (NO_3^-).
2. Rýchlosť oxidácie amoniakálneho dusíka ($\text{NH}_3\text{-N}$) *sa meria* prostredníctvom:
 - a) vyprchania amoniakálneho dusíka ($\text{NH}_3\text{-N}$), alebo
 - b) súčtu obsahov vytvoreného dusitanového dusíka (NO_2^-) a dusičnanového dusíka (NO_3^-) vzhľadom na čas.

V porovnaní s kontrolnou vzorkou, do ktorej nebol pridaný inhibítor nitrifikácie, sa vo vzorke pôdy obsahujúcej inhibítor nitrifikácie ■ na základe analýzy vykonanej 14 dní po aplikácii pri 95 % istote musí preukázať 20 % zníženie rýchlosti oxidácie amoniakálneho dusíka ($\text{NH}_3\text{-N}$).

PFC 5(B): INHIBÍTOR DENITRIFIKÁCIE

1. ***Inhibitor denitrifikácie inhibuje tvorbu oxidu dusného (N₂O) tým, že spomaľuje alebo blokuje konverziu dusičnanov (NO₃⁻) na plynný dusík (N₂) bez ovplyvnenia procesu nitrifikácie popísaného v PFC 5(A).***
2. ***V porovnaní s kontrolnou vzorkou, do ktorej nebol pridaný inhibitor denitrifikácie, sa pri in-vitro teste zahrňajúcom inhibitor denitrifikácie na základe analýzy vykonanej 14 dní po aplikácii pri 95 % istote musí preukázať 20 % zníženie rýchlosti uvoľňovania oxidu dusného (N₂O).***

PFC 5(C): INHIBÍTOR UREÁZY

1. Inhibitor ureázy inhibuje hydrolýzu močoviny (CH₄N₂O) enzýmom ureázy, najmä s cieľom znížiť vyprchávanie amoniaku.
2. ***V porovnaní s kontrolnou vzorkou, do ktorej nebol pridaný inhibitor ureázy, sa pri in-vitro teste zahrňajúcom inhibitor ureázy na základe analýzy vykonanej 14 dní po aplikácii pri 95 % istote musí preukázať 20 % zníženie rýchlosti hydrolýzy močoviny (CH₄N₂O).***

PFC 6: RASTLINNÝ BIOSTIMULÁTOR

1. Rastlinný biostimulátor je **EÚ** produkt na hnojenie, **ktorého účinkom je stimulácia** procesu výživy rastliny nezávisle od obsahu živín v produkte a ktorého jediným účelom je zlepšenie jednej alebo viacerých z týchto vlastností rastliny **alebo jej rizosféry**:
 - a) efektívnosť využívania živín,
 - b) tolerancia na abiotický stres,
 - c) **█** kvalitatívne znaky, alebo
 - d) **dostupnosť živín nachádzajúcich sa v pôde alebo v rizosfére.**

2. Kontaminanty v **rastlinnom biostimulátore** nesmú prekročiť tieto limitné hodnoty:
 - a) kadmium (Cd): 1,5 mg/kg sušiny,
 - b) šesťmocný chróm (Cr VI): 2 mg/kg sušiny, **█**
 - c) olovo (Pb): 120 **mg**/kg sušiny,

- d) *ortuť (Hg):* **1 mg/kg sušiny,**
- e) *nikel (Ni):* **50 mg/kg sušiny a**
- f) *anorganický arzén (As):* **40 mg/kg sušiny.**

3. **Obsah medi (Cu) v rastlinnom biostimulátore nesmie prekročiť 600 mg/kg sušiny a obsah zinku (Zn) v rastlinnom biostimulátore nesmie prekročiť 1 500 mg/kg sušiny.**

4. Rastlinný biostimulátor musí mať účinky, ktoré sú uvedené na etikete, na tie **rastliny**, ktoré sú na nej uvedené.

PFC 6(A): MIKROBIÁLNY RASTLINNÝ BIOSTIMULÁTOR

1. Mikrobiálny rastlinný biostimulátor musí pozostávať ■ z mikroorganizmu alebo spoločenstva mikroorganizmov uvedených v CMC 7 v časti II prílohy II.

■

2. *Patogény v mikrobiálnom rastlinnom biostimulátore nesmú prekročiť limity stanovené v tejto tabuľke:*

<i>Mikroorganizmy/ich toxíny, metabolity</i>	<i>Plány odberu vzoriek</i>		<i>Limit</i>
	<i>n</i>	<i>c</i>	
<i>Salmonella spp.</i>	5	0	<i>neprítomnosť v 25 g alebo 25 ml</i>
<i>Escherichia coli</i>	5	0	<i>neprítomnosť v 1 g alebo 1 ml</i>
<i>Listeria monocytogenes</i>	5	0	<i>neprítomnosť v 25 g alebo 25 ml</i>
<i>Vibrio spp.</i>	5	0	<i>neprítomnosť v 25 g alebo 25 ml</i>
<i>Shigella spp.</i>	5	0	<i>neprítomnosť v 25 g alebo 25 ml</i>
<i>Staphylococcus aureus</i>	5	0	<i>neprítomnosť v 25 g alebo 25 ml</i>
<i>Enterococaceae</i>	5	2	<i>10 KTJ/g</i>
<i>Počet anaeróbných mikroorganizmov, pokiaľ nie je mikrobiálnym rastlinným biostimulátorom aeróbná baktéria</i>	5	2	<i>10⁵ KTJ/g alebo ml</i>
<i>Počet kvasiniek a plesní, pokiaľ nie je mikrobiálnym rastlinným biostimulátorom huba</i>	5	2	<i>1 000 KTJ/g alebo ml</i>

■ pričom:

n = počet jednotiek, ktoré sú vo vzorke,

c = počet jednotiek vzorky s hodnotami nad stanoveným limitom.

3. Ak je mikrobiálny rastlinný biostimulátor *v kvapalnej forme*, musí mať tento rastlinný biostimulátor pH *optimálne pre mikroorganizmy, ktoré obsahuje, ako aj pre rastliny*.

I

PFC 6(B): NEMIKROBIÁLNY RASTLINNÝ BIOSTIMULÁTOR

1. Nemikrobiálny rastlinný biostimulátor je rastlinný biostimulátor iný ako mikrobiálny rastlinný biostimulátor.
2. **Patogény v nemikrobiálnom rastlinnom biostimulátore nesmú prekročiť limity stanovené v tejto tabuľke:**

<i>Mikroorganizmy, ktoré sa majú testovať</i>	<i>Plány odberu vzoriek</i>			<i>Limit</i>
	<i>n</i>	<i>c</i>	<i>m</i>	<i>M</i>
<i>Salmonella spp.</i>	5	0	0	<i>neprítomnosť v 25 g alebo 25 ml</i>
<i>Escherichia coli</i> <i>alebo</i> <i>Enterococcaceae</i>	5	5	0	<i>1 000 v 1 g alebo 1 ml</i>

pričom:

n = počet vzoriek, ktoré majú byť testované,

c = počet vzoriek, v ktorých počet baktérií vyjadrený v KTJ je medzi m a M,

m = prahová hodnota pre počet baktérií vyjadrený v KTJ, ktorá sa považuje za uspokojivú,

M = maximálna hodnota počtu baktérií vyjadreného v KTJ.

PFC 7: ZMES PRODUKTOV NA HNOJENIE

1. Zmes produktov na hnojenie je **EÚ** produkt na hnojenie zložený z dvoch alebo viacerých **EÚ** produktov na hnojenie patriacich do kategórií PFC 1 až PFC 6, **pri ktorom sa pre každý komponentný EÚ produkt na hnojenie v zmesi preukázalo splnenie požiadaviek tohto nariadenia v súlade s postupom posudzovania zhody uplatniteľným na daný komponentný EÚ produkt na hnojenie.**

2. Zmiešavanie nesmie zmeniť povahu jednotlivých komponentných EÚ produktov na hnojenie **a nesmie mať** za rozumne predvídateľných podmienok skladovania alebo používania zmesi produktov na hnojenie nežiaduci účinok na zdravie ľudí, zvierat alebo rastlín, na bezpečnosť alebo na životné prostredie.

3. Výrobca zmesi posúdi zhodu zmesi s požiadavkami uvedenými v bodoch 1 a 2 tejto PFC, zabezpečí súlad zmesi s požiadavkami na označovanie uvedenými v prílohe III a podľa článku 16 ods. 4 tohto nariadenia prevezme zodpovednosť za súlad zmesi s požiadavkami tohto nariadenia tak, že:

- a) pre zmes produktov na hnojenie v súlade s článkom 6 ods. 2 tohto nariadenia vyhotoví EÚ vyhlásenie o zhode a
- b) je držiteľom EÚ vyhlásenia o zhode pre každý z komponentných EÚ produktov na hnojenie.

4. Hospodárske subjekty, ktoré na trhu sprístupňujú zmesi produktov na hnojenie, dodržiavajú nasledujúce ustanovenia tohto nariadenia, pokiaľ ide o EÚ vyhlásenie o zhode pre každý komponentný EÚ produkt na hnojenie aj pre zmes:

- a) článok 6 ods. 3 (povinnosť výrobcu uchovávať EÚ vyhlásenie o zhode);
- b) článok 7 ods. 2 písm. a) (povinnosť splnomocnených zástupcov uchovávať EÚ vyhlásenie o zhode);
-
- c) článok 8 ods. 8 (povinnosť dovozcov uchovávať kópiu EÚ vyhlásenia o zhode pre potreby orgánov dohľadu nad trhom).
-

PRÍLOHA II

Kategórie komponentných materiálov (CMC)

EÚ produkt na hnojenie pozostáva výlučne z komponentných materiálov, ktoré spĺňajú požiadavky jednej alebo viacerých CMC uvedených **v tejto prílohe**.

Komponentné materiály a vstupné materiály použité na ich výrobu nesmú obsahovať žiadnu z látok, pre ktoré sú v prílohe I uvedené maximálne limitné hodnoty, v takom množstve, ktoré by ohrozilo súlad **EÚ** produktu na hnojenie s uplatniteľnými požiadavkami uvedenej prílohy.

ČASŤ I

OZNAČENIE CMC

CMC 1: Pôvodné látky a zmesi

CMC 2: **Rastliny**, časti rastlín alebo výťažky z rastlín

CMC 3: Kompost

CMC 4: Digestát z **čerstvých** plodín

CMC 5: Iný digestát ako digestát z **čerstvých** plodín

CMC 6: Vedľajšie produkty potravinárskeho priemyslu

CMC 7: Mikroorganizmy

█

CMC 8: Živinové polyméry

CMC 9: Iné polyméry ako živinové polyméry

CMC 10: Odvođené *produkty v zmysle nariadenia (ES) č. 1069/2009*

CMC 11: Vedľajšie produkty v zmysle smernice 2008/98/ES

ČASŤ II
POŽIADAVKY TÝKAJÚCE SA CMC

V tejto časti sú vymedzené komponentné materiály, z ktorých musia **EÚ** produkty na hnojenie výlučne pozostávať.

CMC 1: PÔVODNÉ LÁTKY A ZMESI

1. **EÚ** produkt na hnojenie môže obsahovať látky a zmesi, okrem:³⁷
 - a) odpadu v zmysle smernice 2008/98/ES;
 - b) *látok alebo zmesí, ktoré prestali byť odpadom v jednom alebo vo viacerých členských štátoch na základe vnútroštátnych opatrení, ktorými sa transponuje článok 6 smernice 2008/98/ES;*
 - c) *látok vytvorených z prekurzorov, ktoré prestali byť odpadom v jednom alebo vo viacerých členských štátoch na základe vnútroštátnych opatrení, ktorými sa transponuje článok 6 smernice 2008/98/ES, alebo zmesi obsahujúce takéto látky;*
 - d) vedľajších produktov v zmysle smernice 2008/98/ES;

■

³⁷ Vylúčenie materiálu z CMC 1 nebráni tomu, aby bol vyhovujúcim komponentným materiálom na základe inej CMC stanovujúcej odlišné požiadavky. Pozri napríklad **CMC 3 pre kompost, CMC 4 a 5 pre digestát**, CMC 8 a 9 pre polyméry, **CMC 10 pre odvožené produkty v zmysle nariadenia (ES) č. 1069/2009 alebo CMC 11 pre vedľajšie produkty v zmysle smernice 2008/98/ES.**

- e) vedľajších živočíšnych produktov **alebo odvodených produktov** v zmysle nariadenia (ES) č. 1069/2009;
- f) polymérov ■ ;
- g) **kompostu; alebo**
- h) **digestátu.**

■

2. Všetky látky, ktoré sú zapracované do **EÚ** produktu na hnojenie, samostatne alebo v zmesi, musia byť registrované podľa nariadenia (ES) č. 1907/2006³⁸ s dokumentáciou, ktorá obsahuje

- a) informácie stanovené v prílohách VI, VII a VIII k nariadeniu (ES) č. 1907/2006 a
- b) správu o chemickej bezpečnosti podľa článku 14 nariadenia (ES) č. 1907/2006, ktorá sa vzťahuje na použitie látky ako produktu na hnojenie,

pokiaľ sa na látku výslovne nevzťahuje jedna z výnimiek z registračnej povinnosti stanovených v prílohe IV k nariadeniu (ES) č. 1907/2006 alebo v bodoch 6, 7, 8 alebo 9 prílohy V k uvedenému nariadeniu.

³⁸ V prípade látky regenerovanej v Európskej únii je táto podmienka splnená, ak je v zmysle článku 2 ods. 7 písm. d) bodu i) nariadenia (ES) č. 1907/2006 látka rovnaká ako látka registrovaná s dokumentáciou, ktorá obsahuje tu uvedené informácie, a ak sú výrobcovi produktu na hnojenie prístupné informácie v zmysle článku 2 ods. 7 písm. d) bodu ii) nariadenia (ES) č. 1907/2006.

3. *Ak je v EÚ produkte na hnojenie látka alebo niektorá z látok v zmesi určená na zvýšenie dlhodobej dostupnosti mikroživín pre rastliny, táto látka je buď chelátotvorné činidlo alebo komplexotvorné činidlo, pričom sa uplatňujú tieto pravidlá:*

- a) *Chelátotvorné činidlo je organická zlúčenina zložená z molekúl, ktoré:*
- i) *obsahujú dve alebo viac miest poskytujúcich elektrónové páry centrálnemu atómu prechodného prvku [zinok (Zn), meď (Cu), železo (Fe), mangán (Mn), horčík (Mg), vápnik (Ca) alebo kobalt (Co)] a*
 - ii) *sú dostatočne veľké na to, aby vytvorili päťčlennú alebo šesťčlennú cyklickú štruktúru.*

EÚ produkt na hnojenie zostane stabilný v štandardnom Hoaglandovom roztoku s hodnotou pH 7 a 8 počas najmenej 3 dní.

- b) *Komplexotvorné činidlo je organická zlúčenina zložená z molekúl, ktoré vytvárajú s jedným atómom prechodného prvku v oxidačnom čísle dva alebo tri [zinok (Zn), meď (Cu), železo (Fe), mangán (Mn) alebo kobalt (Co)] komplex s rovinnou alebo priestorovou štruktúrou.*

EÚ produkt na hnojenie zostane stabilný vo vodnom roztoku s hodnotou pH 6 a 7 počas najmenej 1 dňa.

4. *Ak je látka alebo niektorá z látok v zmesi určená na zlepšenie spôsobov uvoľňovania živín z EÚ produktu na hnojenie odd'áľovaním alebo zastavením činnosti konkrétnych skupín mikroorganizmov alebo enzýmov, táto látka je inhibítor nitrifikácie, inhibítor denitrifikácie alebo inhibítor ureázy, pričom sa uplatňujú tieto pravidlá:*

a) *Inhibítor nitrifikácie inhibuje biologickú oxidáciu amoniakálneho dusíka ($\text{NH}_3\text{-N}$) na dusitanový dusík (NO_2^-), čím spomaľuje vytváranie dusičnanového dusíka (NO_3^-).*

Rýchlosť oxidácie amoniakálneho dusíka ($\text{NH}_3\text{-N}$) sa meria buď prostredníctvom:

- i) *vyprchania amoniakálneho dusíka ($\text{NH}_3\text{-N}$), alebo*
- ii) *súčtu obsahov vytvoreného dusitanového dusíka (NO_2^-) a dusičnanového dusíka (NO_3^-) vzhľadom na čas.*

V porovnaní s kontrolnou vzorkou, do ktorej nebol pridaný inhibítor nitrifikácie, sa vo vzorke pôdy obsahujúcej inhibítor nitrifikácie na základe analýzy vykonanej 14 dní po aplikácii pri 95 % istote musí preukázať 20 % zníženie rýchlosti oxidácie amoniakálneho dusíka ($\text{NH}_3\text{-N}$).

Minimálne 50 % celkového obsahu dusíka (N) v EÚ produkte na hnojenie musí pozostávať z dusíka (N) vo forme amónneho kationu (NH_4^+) a močoviny ($\text{CH}_4\text{N}_2\text{O}$).

- b) *Inhibitor denitrifikácie inhibuje tvorbu oxidu dusného (N_2O) tým, že spomaľuje alebo blokuje konverziu dusičnanov (NO_3^-) na plynný dusík (N_2) bez ovplyvnenia procesu nitrifikácie popísaného v PFC 5(A).*

V porovnaní s kontrolnou vzorkou, do ktorej nebol pridaný inhibitor denitrifikácie, sa pri in-vitro teste zahrňajúcom inhibitor denitrifikácie na základe analýzy vykonanej 14 dní po aplikácii pri 95 % istote musí preukázať 20 % zníženie rýchlosti uvoľňovania oxidu dusného (N_2O).

- c) *Inhibitor ureázy inhibuje hydrolyzu močoviny (CH_4N_2O) enzýmom ureázy, najmä s cieľom znížiť vyprchávanie amoniaku. V porovnaní s kontrolnou vzorkou, do ktorej nebol pridaný inhibitor ureázy, sa pri in-vitro teste zahrňajúcom inhibitor ureázy na základe analýzy vykonanej 14 dní po aplikácii pri 95 % istote musí preukázať 20 % zníženie rýchlosti hydrolyzy močoviny (CH_4N_2O).*

Minimálne 50 % celkového obsahu dusíka (N) v EÚ produkte na hnojenie musí pozostávať z dusíka (N) vo forme močoviny (CH_4N_2O).

CMC 2: **RAS TLIN**, ČASTI RAS TLÍN ALEBO VÝŤAŽKY Z RAS TLÍN

EÚ produkt na hnojenie môže obsahovať rastliny, časti rastlín alebo výťažky z rastlín, ktoré neboli spracované inak ako rezaním, drvením, **mletím, precedením, preosievaním**, odstredením, lisovaním, sušením, **ošetrovaním mrazom**, lyofilizáciou alebo extrahovaním vodou **alebo extrahovaním superkritickým CO₂**.

Na účely tohto bodu rastliny zahŕňajú **huby a** riasy, ale nie modrozelené riasy (**cyanobaktérie**).

CMC 3: KOMPOST

1. **EÚ** produkt na hnojenie môže obsahovať kompost získaný aeróbnym kompostovaním výlučne jedného alebo viacerých z týchto vstupných materiálov:
 - a) biologický odpad v zmysle smernice 2008/98/ES, ktorý je výsledkom triedeného zberu biologického odpadu pri zdroji;
 - b) odvodené **produkty v zmysle článku 32** nariadenia (ES) č. 1069/2009, **pre ktoré sa v súlade s článkom 5 ods. 2 tretím pododsekom uvedeného nariadenia určil koncový bod výrobného reťazca**;

- c) živé alebo mŕtve organizmy alebo ich časti, ktoré sú nespracované alebo spracované iba manuálnym, mechanickým alebo gravitačným spôsobom, rozpustením vo vode, flotáciou, extrahovaním vodou, destilovaním vodnou parou alebo zahrievaním výlučne na účely odstránenia vody alebo ktoré sú extrahované zo vzduchu akýmkoľvek spôsobom, s výnimkou:
- organickej časti zmiešaného komunálneho odpadu z domácností vytriedeného prostredníctvom mechanického, fyzikálno-chemického, biologického a/alebo manuálneho spracovania,
 - čistiarenského kalu, priemyselného kalu alebo dnového sedimentu a
 - vedľajších živočíšnych produktov *alebo odvodených produktov patriacich do rozsahu pôsobnosti* ■ nariadenia (ES) č. 1069/2009, *pre ktoré sa v súlade s článkom 5 ods. 2 tretím pododsekom uvedeného nariadenia neurčil koncový bod výrobného reťazca;*

- d) prídavné látky na kompostovanie, ktoré sú potrebné na zlepšenie účinnosti procesu kompostovania alebo jeho vplyvu na životné prostredie za predpokladu, že:
- i)* prídavná látka je registrovaná podľa nariadenia (ES) č. 1907/2006³⁹ s dokumentáciou, ktorá obsahuje:
- informácie stanovené v prílohách VI, VII a VIII k nariadeniu (ES) č. 1907/2006 a
 - správu o chemickej bezpečnosti podľa článku 14 nariadenia (ES) č. 1907/2006, ktorá sa vzťahuje na použitie látky ako produktu na hnojenie,
- pokiaľ sa na látku výslovne nevzťahuje jedna z výnimiek z registračnej povinnosti stanovených v prílohe IV k nariadeniu (ES) č. 1907/2006 alebo v bodoch 6, 7, 8 alebo 9 prílohy V k uvedenému nariadeniu, a
- ii)* celková koncentrácia všetkých prídavných látok neprekračuje 5 % celkovej hmotnosti vstupného materiálu; alebo

³⁹ V prípade prídavnej látky regenerovanej v Európskej únii je táto podmienka splnená, ak je v zmysle článku 2 ods. 7 písm. d) bodu i) nariadenia (ES) č. 1907/2006 prídavná látka rovnaká ako látka registrovaná s dokumentáciou, ktorá obsahuje tu uvedené informácie, a ak sú výrobcovi produktu na hnojenie prístupné informácie v zmysle článku 2 ods. 7 písm. d) bodu ii) nariadenia (ES) č. 1907/2006.

- e) ktorýkoľvek materiál uvedený v písmenách a), b) alebo c), ktorý:
- i) bol predtým kompostovaný alebo digestovaný a
 - ii) obsahuje najviac 6 mg PAH₁₆⁴⁰ na kg sušiny.

2. Kompostovanie sa uskutočňuje v zariadení:

- a) v ktorom sú **výrobné linky na spracovanie** vstupných materiálov uvedených v **bode 1 jasne oddelené od výrobných liniek na spracovanie iných vstupných materiálov, než sú materiály uvedené v bode 1**, a
- b) v ktorom sa zabráni fyzickému kontaktu medzi vstupnými a výstupnými materiálmi, a to aj počas skladovania.

⁴⁰ Súhrnné označenie pre naftalén, acenaftylén, acenaftén, fluorén, fenantrén, antracén, fluorantén, pyrén, benzo[a]antracén, chryzén, benzo[b]fluorantén, benzo[k]fluorantén, benzo[a]pyrén, indeno[1,2,3-cd]pyrén, dibenzo[a,h]antracén a benzo[ghi]perylén.

3. Aeróbne kompostovanie pozostáva z kontrolovaného rozkladu biologicky rozložiteľných materiálov, ktorý je prevažne aeróbného charakteru a ktorý v dôsledku biologicky vytváraného tepla umožňuje dosahovať teploty vyhovujúce termofilným baktériám. Všetky časti každej šarže sa ***bud'*** pravidelne a dôkladne premiesia ***a poprevracajú, alebo sa vystavia nútenej ventilácii***, aby sa zabezpečila správna sanitácia a homogenita materiálu. Počas procesu kompostovania sa u všetkých častí každej šarže zabezpečí jeden z týchto teplotno-časových profilov:

- ***70 °C alebo viac počas najmenej 3 dní,***
- 65 °C alebo viac počas najmenej 5 dní,
- 60 °C alebo viac počas najmenej 7 dní, alebo
- 55 °C alebo viac počas najmenej 14 dní.

4. Kompost obsahuje:

- a) najviac 6 mg PAH₁₆⁴¹ na kg sušiny;
- b) najviac 3 g/kg sušiny makroskopických nečistôt veľkosti nad 2 mm v niektorej z týchto foriem: sklo, kov alebo plasty; a**
- c) najviac 5 g/kg sušiny celkového množstva makroskopických nečistôt **uvedených v písmene b).**

■ Od ... [*sedem* rokov odo dňa *nadobudnutia účinnosti* tohto nariadenia] nesmie byť *prítomné množstvo plastov veľkosti nad 2 mm v maximálnej limitnej hodnote uvedenej v písmene b)* vyššie ako 2,5 g/kg sušiny ■ . K ... [*desať* rokov odo dňa *nadobudnutia účinnosti* tohto nariadenia] sa prehodnotí limitná hodnota 2,5 g/kg sušiny *pre plasty veľkosti nad 2 mm* s cieľom zohľadniť pokrok dosiahnutý pri triedenom zbere biologického odpadu.

⁴¹ Súhrnné označenie pre naftalén, acenaftylén, acenaftén, fluorén, fenantrén, antracén, fluorantén, pyrén, benzo[a]antracén, chryzén, benzo[b]fluorantén, benzo[k]fluorantén, benzo[a]pyrén, indeno[1,2,3-cd]pyrén, dibenzo(a,h)antracén a benzo[ghi]perylén.

5. Kompost spĺňa aspoň jedno z týchto kritérií stability:
- a) špecifická spotreba kyslíka:
 - definícia: ukazovateľ rozsahu, v akom dôjde v stanovenom čase k rozkladu biologicky rozložiteľnej organickej hmoty. Táto metóda nie je vhodná pre materiál, ktorý obsahuje viac ako 20 % častíc veľkosti > 10 mm,
 - kritérium: maximálne 25 mmol O₂/kg organickej hmoty za hodinu; alebo
 - b) faktor samozahrievania:
 - definícia: maximálna teplota, ktorú kompost dosiahne za štandardizovaných podmienok, ako ukazovateľ stavu jeho aeróbnej biologickej aktivity,
 - kritérium: minimálny stupeň vyzretosti kompostu III.

CMC 4: DIGESTÁT Z ČERSTVÝCH PLODÍN

1. **EÚ** produkt na hnojenie môže obsahovať digestát získaný anaeróbnou digesciou výlučne jedného alebo viacerých z týchto vstupných materiálov:
- a) rastliny **alebo časti rastlín pestované na výrobu bioplynu**. Na účely tohto bodu rastliny zahŕňajú riasy, ale nie modrozelené riasy (*cyanobaktérie*);

- b) prídavné látky na digesciu, ktoré sú potrebné na zlepšenie účinnosti procesu digestie alebo jeho vplyvu na životné prostredie, za predpokladu, že:
- i) prídavná látka je registrovaná podľa nariadenia (ES) č. 1907/2006⁴² s dokumentáciou, ktorá obsahuje:
 - informácie stanovené v prílohách VI, VII a VIII k nariadeniu (ES) č. 1907/2006 a
 - správu o chemickej bezpečnosti podľa článku 14 nariadenia (ES) č. 1907/2006, ktorá sa vzťahuje na použitie látky ako produktu na hnojenie,pokiaľ sa na látku výslovne nevzťahuje jedna z výnimiek z registračnej povinnosti stanovených v prílohe IV k nariadeniu (ES) č. 1907/2006 alebo v bodoch 6, 7, 8 alebo 9 prílohy V k uvedenému nariadeniu, a
 - ii) celková koncentrácia všetkých prídavných látok neprekračuje 5 % celkovej hmotnosti vstupného materiálu; alebo
- c) ktorýkoľvek materiál uvedený v písmene a) ■ , ktorý predtým prešiel digesciou.

⁴² V prípade prídavnej látky regenerovanej v Európskej únii je táto podmienka splnená, ak je v zmysle článku 2 ods. 7 písm. d) bodu i) nariadenia (ES) č. 1907/2006 prídavná látka rovnaká ako látka registrovaná s dokumentáciou, ktorá obsahuje tu uvedené informácie, a ak sú výrobcovi produktu na hnojenie prístupné informácie v zmysle článku 2 ods. 7 písm. d) bodu ii) nariadenia (ES) č. 1907/2006.

2. Anaeróbna digescia sa uskutočňuje v zariadení,
- a) v ktorom sú **výrobné linky na spracovanie** vstupných materiálov uvedených v **bode 1 jasne oddelené od výrobných liniek na spracovanie iných vstupných materiálov, než sú materiály uvedené v bode 1, a**
 - b) v ktorom sa zabráni fyzickému kontaktu medzi vstupnými a výstupnými materiálmi, a to aj počas skladovania.
3. Anaeróbna digescia pozostáva z kontrolovaného rozkladu biologicky rozložiteľných materiálov, ktorý je prevažne anaeróbneho charakteru a prebieha pri teplotách vyhovujúcich mezofilným alebo termofilným baktériám. Všetky časti každej šarže sa pravidelne a dôkladne premiesia **a poprevracajú**, aby sa zabezpečila správna sanitácia a homogenita materiálu. Počas procesu digescie sa u všetkých častí každej šarže zabezpečí jeden z týchto teplotno-časových profilov:
- a) termofilná anaeróbna digescia pri teplote 55 °C počas najmenej 24 hodín a **následný** hydraulický retenčný čas najmenej 20 dní;

- b) termofilná anaeróbna digescia pri teplote 55 °C v kombinácii s procesom spracovania zahŕňajúcim pasterizáciu, *ako sa opisuje v kapitole I oddiele 1 bode 1 prílohy V k nariadeniu Komisie (EÚ) č. 142/2011*⁴³;
- c) termofilná anaeróbna digescia pri teplote 55 °C a následné kompostovanie pri teplote:
- 70 °C alebo viac počas najmenej 3 dní,
 - 65 °C alebo viac počas najmenej 5 dní,
 - 60 °C alebo viac počas najmenej 7 dní, alebo
 - 55 °C alebo viac počas najmenej 14 dní;
- d) mezofilná anaeróbna digescia pri teplote 37 – 40 °C v kombinácii s procesom spracovania zahŕňajúcim pasterizáciu, *ako sa opisuje v kapitole I oddiele 1 bode 1 prílohy V k nariadeniu (EÚ) č. 142/2011*; alebo

⁴³

Nariadenie Komisie (EÚ) č. 142/2011 z 25. februára 2011, ktorým sa vykonáva nariadenie Európskeho parlamentu a Rady (ES) č. 1069/2009, ktorým sa ustanovujú zdravotné predpisy týkajúce sa vedľajších živočíšnych produktov a odvođených produktov neurčených na ľudskú spotrebu, a ktorým sa vykonáva smernica Rady 97/78/ES, pokiaľ ide o určité vzorky a predmety vyňaté spod povinnosti veterinárnych kontrol na hraniciach podľa danej smernice (Ú. v. EÚ L 54, 26.2.2011, s. 1).

e) mezofilná anaeróbna digescia pri teplote 37 – 40 °C a následné kompostovanie pri teplote

- **70 °C alebo viac počas najmenej 3 dní,**
- 65 °C alebo viac počas najmenej 5 dní,
- 60 °C alebo viac počas najmenej 7 dní, alebo
- 55 °C alebo viac počas najmenej 14 dní.

4. Tuhá aj kvapalná časť digestátu spĺňajú aspoň jedno z týchto kritérií stability:

a) špecifická spotreba kyslíka:

- definícia: ukazovateľ rozsahu, v akom dôjde v stanovenom čase k rozkladu biologicky rozložiteľnej organickej hmoty. Táto metóda nie je vhodná pre materiál, ktorý obsahuje viac ako 20 % častíc veľkosti > 10 mm;
- kritérium: maximálne **25** mmol O₂/kg organickej hmoty za hodinu; alebo

- b) potenciál zvyškového bioplynu:
- definícia: ukazovateľ plynu uvoľneného z digestátu počas 28 dní a meraný na základe prchavých tuhých látok obsiahnutých vo vzorke. Skúška sa vykonáva trikrát, pričom na preukázanie splnenia kritéria sa použije priemerný výsledok. Prchavé tuhé látky sú tie tuhé látky vo vzorke materiálu, ku ktorých strate dochádza pri vznietení suchých tuhých látok pri teplote 550 °C,
 - kritérium: maximálne **0,25** l bioplynu/g prchavých tuhých látok.

CMC 5: INÝ DIGESTÁT AKO DIGESTÁT Z **ČERSTVÝCH** PLODÍN

1. **EÚ** produkt na hnojenie môže obsahovať digestát získaný anaeróbnou digesciou výlučne jedného alebo viacerých z týchto vstupných materiálov:
 - a) biologický odpad v zmysle smernice 2008/98/ES, ktorý je výsledkom triedeného zberu biologického odpadu pri zdroji;
 - b) odvodené **produkty v zmysle článku 32** nariadenia (ES) č. 1069/2009, **pre ktoré sa v súlade s článkom 5 ods. 2 tretím pododsekom uvedeného nariadenia určil koncový bod výrobného reťazca**;

- c) živé alebo mŕtve organizmy alebo ich časti, ktoré sú nespracované alebo spracované iba manuálnym, mechanickým alebo gravitačným spôsobom, rozpustením vo vode, flotáciou, extrahovaním vodou, destilovaním vodnou parou alebo zahrievaním výlučne na účely odstránenia vody alebo ktoré sú extrahované zo vzduchu akýmkoľvek spôsobom, s výnimkou:
- i) organickej časti zmiešaného komunálneho odpadu z domácností vytriedeného prostredníctvom mechanického, fyzikálno-chemického, biologického a/alebo manuálneho spracovania,
 - ii) čistiarenskeho kalu, priemyselného kalu alebo dnového sedimentu,
 - iii) vedľajších živočíšnych produktov **alebo odvodených produktov patriacich do rozsahu pôsobnosti** nariadenia (ES) č. 1069/2009, **pre ktoré sa v súlade s článkom 5 ods. 2 tretím pododsekom uvedeného nariadenia neurčil koncový bod výrobného reťazca;**

- d) prídavné látky na digesciu, ktoré sú potrebné na zlepšenie účinnosti procesu digestie alebo jeho vplyvu na životné prostredie za predpokladu, že:
- i) prídavná látka je registrovaná podľa nariadenia (ES) č. 1907/2006⁴⁴ s dokumentáciou, ktorá obsahuje:
- informácie stanovené v prílohách VI, VII a VIII k nariadeniu (ES) č. 1907/2006 a
 - správu o chemickej bezpečnosti podľa článku 14 nariadenia (ES) č. 1907/2006, ktorá sa vzťahuje na použitie látky ako produktu na hnojenie,
- pokiaľ sa na látku výslovne nevzťahuje jedna z výnimiek z registračnej povinnosti stanovená v prílohe IV k nariadeniu (ES) č. 1907/2006 alebo v bodoch 6, 7, 8 alebo 9 prílohy V k uvedenému nariadeniu, a
- ii) celková koncentrácia všetkých prídavných látok neprekračuje 5 % celkovej hmotnosti vstupného materiálu; alebo

⁴⁴ V prípade prídavnej látky regenerovanej v Európskej únii je táto podmienka splnená, ak je v zmysle článku 2 ods. 7 písm. d) bodu i) nariadenia (ES) č. 1907/2006 prídavná látka rovnaká ako látka registrovaná s dokumentáciou, ktorá obsahuje tu uvedené informácie, a ak sú výrobcovi produktu na hnojenie prístupné informácie v zmysle článku 2 ods. 7 písm. d) bodu ii) nariadenia (ES) č. 1907/2006.

- e) ktorýkoľvek materiál uvedený v písmenách a), b) alebo c), ktorý:
 - i) bol predtým kompostovaný alebo digestovaný a
 - ii) obsahuje najviac 6 mg PAH₁₆⁴⁵ na kg sušiny.

2. Anaeróbna digestcia sa uskutočňuje v zariadení,

- a) v ktorom sú **výrobné linky na spracovanie** vstupných materiálov uvedených v **bode 1 jasne oddelené od výrobných liniek na spracovanie iných vstupných materiálov, než sú materiály uvedené v bode 1**, a
- b) v ktorom sa zabráni fyzickému kontaktu medzi vstupnými a výstupnými materiálmi, a to aj počas skladovania.

⁴⁵ Súhrnné označenie pre naftalén, acenaftylén, acenaftén, fluorén, fenantrén, antracén, fluorantén, pyrén, benzo[a]antracén, chryzén, benzo[b]fluorantén, benzo[k]fluorantén, benzo[a]pyrén, indeno[1,2,3-cd]pyrén, dibenzo(a,h)antracén a benzo[ghi]perylén.

3. Anaeróbna digescia pozostáva z kontrolovaného rozkladu biologicky rozložiteľných materiálov, ktorý je prevažne anaeróbného charakteru a prebieha pri teplotách vyhovujúcich mezofilným alebo termofilným baktériám. Všetky časti každej šarže sa pravidelne a dôkladne premiesia **a poprevracajú**, aby sa zabezpečila správna sanitácia a homogenita materiálu. Počas procesu digescie sa u všetkých častí každej šarže zabezpečí jeden z týchto teplotno-časových profilov:
- a) termofilná anaeróbna digescia pri teplote 55 °C počas najmenej 24 hodín a **následný** hydraulický retenčný čas najmenej 20 dní;
 - b) termofilná anaeróbna digescia pri teplote 55 °C v kombinácii s procesom spracovania zahŕňajúcim ■ pasterizáciu, **ako sa opisuje v kapitole I oddiele 1 bode 1 prílohy V k nariadeniu Komisie (EÚ) č. 142/2011**;
 - c) termofilná anaeróbna digescia pri teplote 55 °C a následné kompostovanie pri teplote
 - **70 °C alebo viac počas najmenej 3 dní,**
 - 65 °C alebo viac počas najmenej 5 dní,
 - 60 °C alebo viac počas najmenej 7 dní, alebo
 - 55 °C alebo viac počas najmenej 14 dní;

- d) mezofilná anaeróbna digescia pri teplote 37 – 40 °C v kombinácii s procesom spracovania zahŕňajúcim ■ pasterizáciu, *ako sa opisuje v kapitole I oddiele 1 bode 1 prílohy V k nariadeniu Komisie (EÚ) č. 142/2011*; alebo
- e) mezofilná anaeróbna digescia pri teplote 37 – 40 °C a následné kompostovanie pri teplote:
- 70 °C alebo viac počas najmenej 3 dní,
 - 65 °C alebo viac počas najmenej 5 dní,
 - 60 °C alebo viac počas najmenej 7 dní, alebo
 - 55 °C alebo viac počas najmenej 14 dní.

4. Tuhá ani kvapalná časť digestátu nesmie obsahovať viac ako 6 mg PAH₁₆ na kg sušiny⁴⁶.

⁴⁶ Súhrnné označenie pre naftalén, acenaftylén, acenaftén, fluorén, fenantrén, antracén, fluorantén, pyrén, benzo[a]antracén, chryzén, benzo[b]fluorantén, benzo[k]fluorantén, benzo[a]pyrén, indeno[1,2,3-cd]pyrén, dibenzo(a,h)antracén a benzo[ghi]perylén.

5. Digestát obsahuje:

- a) najviac **3 g/kg sušiny** makroskopických nečistôt **veľkosti nad 2 mm** v niektorej z týchto foriem: sklo, kov **alebo** plasty; **a**
- b) najviac **5 g/kg sušiny celkového množstva makroskopických nečistôt uvedených v písmene a).**

■ Od ... [*sedem* rokov odo dňa **nadobudnutia účinnosti** tohto nariadenia] **nesmie byť prítomné množstvo plastov veľkosti nad 2 mm v maximálnej limitnej hodnote uvedenej v písmene a)** vyššie ako 2,5 g/kg sušiny ■ . K ... [*desať* rokov odo dňa **nadobudnutia účinnosti** tohto nariadenia] sa prehodnotí limitná hodnota 2,5 g/kg sušiny **pre plasty veľkosti nad 2 mm** s cieľom zohľadniť pokrok dosiahnutý pri triedenom zbere biologického odpadu.

6. Tuhá aj kvapalná časť digestátu spĺňajú aspoň jedno z týchto kritérií stability:
- a) špecifická spotreba kyslíka:
- definícia: ukazovateľ rozsahu, v akom dôjde v stanovenom čase k rozkladu biologicky rozložiteľnej organickej hmoty. Táto metóda nie je vhodná pre materiál, ktorý obsahuje viac ako 20 % častíc veľkosti > 10 mm,
 - kritérium: maximálne **25** mmol O₂/kg organickej hmoty za hodinu; alebo
- b) potenciál zvyškového bioplynu:
- definícia: ukazovateľ plynu uvoľneného z digestátu počas 28 dní a meraný na základe prchavých tuhých látok obsiahnutých vo vzorke. Skúška sa vykonáva trikrát, pričom na preukázanie splnenia kritéria sa použije priemerný výsledok. Prchavé tuhé látky sú tie tuhé látky vo vzorke materiálu, ku ktorých strate dochádza pri vznietení suchých tuhých látok pri teplote 550 °C,
 - kritérium: maximálne **0,25** l bioplynu/g prchavých tuhých látok.

CMC 6: VEDĽAJŠIE PRODUKTY POTRAVINÁRSKEHO PRIEMYSLU

1. **EÚ** produkt na hnojenie môže obsahovať komponentný materiál zložený z jednej z týchto látok:
 - a) vápno z potravinárskeho priemyslu, t. j. látka pochádzajúca z potravinárskeho spracovateľského priemyslu získaná karbonizáciou organickej hmoty použitím výlučne páleného vápna z prírodných zdrojov;
 - b) melasa, t. j. viskózný vedľajší produkt rafinácie cukrovej trstiny alebo cukrovej repy na cukor;
 - c) vinas, t. j. viskózný vedľajší produkt fermentácie melasy na etanol, kyselinu askorbovú alebo iné produkty;
 - d) *liehovarské mláto, t. j. vedľajšie produkty výroby alkoholických nápojov;*
 - e) *rastliny, časti rastlín alebo výťažky z rastlín, ktoré prešli iba tepelným spracovaním alebo tepelným spracovaním popri metódach spracovania uvedených v CMC 2; alebo*
 - f) *vápno z výroby pitnej vody, t. j. rezíduum, ktoré sa uvoľňuje pri výrobe pitnej vody z podzemnej alebo povrchovej vody a obsahuje najmä uhličitan vápenatý.*

2. *Všetky látky, ktoré sú zapracované do EÚ produktu na hnojenie, samostatne alebo v zmesi*, musia byť registrované podľa nariadenia (ES) č. 1907/2006⁴⁷ s dokumentáciou, ktorá obsahuje:

- a) informácie stanovené v prílohách VI, VII a VIII k nariadeniu (ES) č. 1907/2006 a
- b) správu o chemickej bezpečnosti podľa článku 14 nariadenia (ES) č. 1907/2006, ktorá sa vzťahuje na použitie látky ako produktu na hnojenie,

pokiaľ sa na látku výslovne nevzťahuje jedna z výnimiek z registračnej povinnosti stanovených v prílohe IV k nariadeniu (ES) č. 1907/2006 alebo v bodoch 6, 7, 8 alebo 9 prílohy V k uvedenému nariadeniu.

⁴⁷ V prípade látky regenerovanej v Európskej únii je táto podmienka splnená, ak je v zmysle článku 2 ods. 7 písm. d) bodu i) nariadenia (ES) č. 1907/2006 látka rovnaká ako látka registrovaná s dokumentáciou, ktorá obsahuje tu uvedené informácie, a ak sú výrobcovi produktu na hnojenie prístupné informácie v zmysle článku 2 ods. 7 písm. d) bodu ii) nariadenia (ES) č. 1907/2006.

CMC 7: MIKROORGANIZMY

EÚ produkt na hnojenie *patriaci do kategórie PFC 6(A)* môže obsahovať mikroorganizmy vrátane neživých mikroorganizmov alebo prázdnych buniek mikroorganizmov a neškodlivých zvyškov médií, na ktorých boli vyprodukované, ktoré

- neprešli iným spracovaním ako sušením alebo lyofilizáciou a
- sú uvedené v tejto tabuľke:

<i>Azotobacter</i> spp.
<i>Mycorrhizal fungi</i>
<i>Rhizobium</i> spp.
<i>Azospirillum</i> spp.

CMC 8: ŽIVINOVÉ POLYMÉRY

1. **EÚ** produkt na hnojenie môže obsahovať polyméry tvorené výlučne monomérnymi látkami, ktoré spĺňajú **kritériá stanovené pre CMC 1 v bodoch 1 a 2**, ak je účelom polymerizácie kontrola uvoľňovania živín z jednej alebo viacerých monomérnych látok.
2. Aspoň 60% polymérov musí byť rozpustných vo **fosfátovom tlmivom roztoku s hodnotou pH 7,5 a teplotou 100 °C**.
3. **Výslednými produktmi rozkladu sú len amoniak (NH₃), voda a oxid uhličitý (CO₂)**.
4. Polyméry nesmú obsahovať **viac ako 600 ppm voľného** formaldehydu.

CMC 9: INÉ POLYMÉRY AKO ŽIVINOVÉ POLYMÉRY

1. **EÚ** produkt na hnojenie môže obsahovať iné polyméry ako živinové polyméry len v tých prípadoch, ak je účelom polyméru:
 - a) kontrolovať prenikanie vody do častíc živín, a tým kontrolovať uvoľňovanie živín (v tomto prípade sa polymér zvyčajne označuje ako „obalové činidlo“);
 - b) zvyšovať schopnosť **EÚ** produktu na hnojenie zadržiavať vodu **alebo jeho zmáčavosť; alebo**
 - c) **byť spojivovým materiálom v EÚ produkte na hnojenie patriacom do kategórie PFC 4.**

2. Od ... *[sedem rokov od dátumu nadobudnutia účinnosti tohto nariadenia]* musia polyméry uvedené v bode 1 písm. a) a b) **splňať kritériá biodegradability stanovené delegovanými aktmi uvedenými v článku 42 ods. 6. V prípade absencie takýchto kritérií nesmie EÚ produkt na hnojenie uvedený na trh po tomto dátume obsahovať také polyméry.**

█

3. V prípade polymérov uvedených v bode 1 písm. a) a b) nesmie polymér ani vedľajšie produkty, ktoré sú výsledkom jeho rozkladu, za rozumne predvídateľných podmienok používania vykazovať v **EÚ** produkte na hnojenie žiadne celkové nežiaduce účinky na zdravie zvierat či rastlín ani na životné prostredie. Polymér musí úspešne prejsť testom akútnej toxicity na rast rastlín, testom akútnej toxicity na dážďovkách a testom nitrifikačnej inhibície na pôdnych mikroorganizmoch takto:

a) V rámci testu akútnej toxicity na rast rastlín musí hodnota klíčivosti a rastlinná biomasa skúšaného rastlinného druhu pestovaného v pôde, ktorá obsahuje skúšobný materiál, prekročiť 90 % hodnoty klíčivosti a rastlinnej biomasy toho istého rastlinného druhu pestovaného v zodpovedajúcej referenčnej pôde, ktorá neobsahuje skúšobný materiál.

■ Výsledky sa ■ považujú **za** platné len vtedy, ak pri kontrolách (t. j. v referenčnej pôde neobsahujúcej skúšobný materiál):

- klíčivosť je najmenej 70 %,
- klíčiky nevykazujú viditeľné fyto toxické účinky (napr. chlorózu, nekrózu, vädnutie, deformácie listov a stonky) a rastliny vykazujú len takú odchýlku v rastovom vývoji a morfológii, ktorá je pre daný druh zvyčajná,

- stredná miera prežitia vzkličených kontrolných klíčkov je počas trvania štúdie najmenej 90 % a
 - environmentálne podmienky daného druhu sú rovnaké a pestovateľské substráty obsahujú rovnaké množstvo pôdnej matrice, podporných substrátov alebo substrátov z rovnakého zdroja.
- b) V rámci testu akútnej toxicity na dážďovkách sa pozorovaná úmrtnosť a biomasa žijúcich dážďoviek v pôde, ktorá obsahuje skúšobný materiál, nesmie odlišovať o viac ako 10 % od hodnôt zaznamenaných v prípade dážďoviek zo zodpovedajúcej referenčnej pôdy, ktorá neobsahuje skúšobný materiál. Výsledky sa považujú za platné, ak
- miera úmrtnosti pozorovaná v rámci kontroly (t. j. v referenčnej pôde neobsahujúcej skúšobný materiál) je menej ako 10 % a
 - priemerná strata biomasy (priemerná hmotnosť) dážďoviek v referenčnej pôde, ktorá neobsahuje skúšobný materiál, neprekračuje 20 %.
- c) V rámci testu nitrifikačnej inhibície na pôdnych mikroorganizmoch musí miera vytvárania dusitanov v pôde, ktorá obsahuje skúšobný materiál, prekročiť 90 % hodnôt nameraných v zodpovedajúcej referenčnej pôde, ktorá neobsahuje skúšobný materiál. Výsledky sa považujú za platné, ak je odchýlka medzi replikovanými kontrolnými vzorkami (referenčná pôda neobsahujúca skúšobný materiál) a skúšobnými vzorkami menšia ako 20 %.

CMC 10: ODVODENÉ PRODUKTY V ZMYSLE NARIADENIA (ES) Č. 1069/2009

EÚ produkt na hnojenie môže obsahovať odvođené **produkty** v zmysle nariadenia (ES) č. 1069/2009, ktoré dosiahli koncový bod výrobného reťazca stanovený v súlade s uvedeným nariadením *a* ktoré sú uvedené a bližšie špecifikované v tejto tabuľke⁴⁸:

CMC 11: VEDĽAJŠIE PRODUKTY V ZMYSLE SMERNICE 2008/98/ES

1. *EÚ* produkt na hnojenie môže obsahovať **vedľajšie produkty** v zmysle smernice 2008/98/ES, okrem⁴⁹:

- a) *vedľajších živočíšnych produktov alebo odvođených produktov v zmysle nariadenia (ES) č. 1069/2009;*
- b) *polymérov;*
- c) *kompostu; alebo*
- d) *digestátu.*

⁴⁸ Tabuľka sa stanoví delegovanými aktmi uvedenými v článku 42 ods. 5.

⁴⁹ Vylúčenie materiálu z CMC 11 nebráni tomu, aby bol vyhovujúcim komponentným materiálom na základe inej CMC stanovujúcej odlišné požiadavky. Pozri napríklad **CMC 3 pre kompost, CMC 4 a 5 pre digestát**, CMC 8 a 9 pre polyméry alebo **CMC 10 pre odvođené produkty v zmysle nariadenia (ES) č. 1069/2009**.

2. *Tieto vedľajšie produkty musia byť registrované podľa nariadenia (ES) č. 1907/2006 s dokumentáciou, ktorá obsahuje*
- a) *informácie stanovené v prílohách VI, VII a VIII k nariadeniu (ES) č. 1907/2006 a*
 - b) *správu o chemickej bezpečnosti podľa článku 14 nariadenia (ES) č. 1907/2006, ktorá sa vzťahuje na použitie ako produkt na hnojenie,*
- pokiaľ sa na vedľajší produkt výslovne nevzťahuje jedna z výnimiek z registračnej povinnosti stanovených v prílohe IV k nariadeniu (ES) č. 1907/2006 alebo v bodoch 6, 7, 8 alebo 9 prílohy V k uvedenému nariadeniu.*
3. *Od ... [tri roky od dátumu nadobudnutia účinnosti tohto nariadenia] musia vedľajšie produkty spĺňať kritériá stanovené delegovanými aktmi uvedenými v článku 42 ods. 7. EÚ produkt na hnojenie uvedený na trh po tomto dátume nesmie obsahovať vedľajšie produkty uvedené v bode 1, ktoré nespĺňajú také kritériá.*

PRÍLOHA III

Požiadavky na označovanie

V tejto prílohe sú stanovené požiadavky na označovanie **EÚ** produktov na hnojenie. Požiadavky stanovené v časti II a časti III tejto prílohy pre danú PFC podľa jej vymedzenia v prílohe I sa uplatňujú na **EÚ** produkty na hnojenie všetkých podkategórií danej PFC.

ČASŤ I

VŠEOBECNÉ POŽIADAVKY NA OZNAČOVANIE



1. Poskytujú sa tieto informácie:

- a) *pre EÚ produkty na hnojenie v PFC 1 až PFC 6 označenie kategórie PFC, v zmysle časti I prílohy I, zodpovedajúcej uvedenému účinku daného produktu;*
- b) *pre EÚ produkty na hnojenie v PFC 7 označenia všetkých kategórií PFC, v zmysle časti I prílohy I, zodpovedajúcich uvedeným účinkom daných komponentných EÚ produktov na hnojenie;*
- c) množstvo **EÚ** produktu na hnojenie uvedené ako hmotnosť alebo ako objem;

- d) návod na určené použitie vrátane dávkovania, *času a frekvencie* aplikácie a cieľových rastlín *alebo húb*;
- e) *odporúčané podmienky skladovania*;
- f) *pre produkty obsahujúce polymér patriace do CMC 9 v časti II prílohy II časová lehota po použití produktu, počas ktorej je uvoľňovanie živín riadené alebo počas ktorej je schopnosť zadržiavať vodu zvýšená (tzv. obdobie účinku), ktorá nesmie byť dlhšia ako obdobie medzi dvoma aplikáciami v súlade s návodom na použitie uvedeným v písmene d)*;
- g) všetky relevantné informácie o odporúčaných opatreniach na riadenie rizík pre zdravie ľudí, zvierat alebo rastlín, pre bezpečnosť alebo pre životné prostredie a
- h) *zoznam* všetkých *zložiek*, ktoré prekročujú 5 % hmotnosti produktu, v zostupnom poradí podľa hmotnosti sušiny, vrátane označení príslušných kategórií CMC podľa časti I prílohy II k tomuto nariadeniu; *ak je zložka látka alebo zmes, identifikuje sa, ako sa uvádza v článku 18 nariadenia (ES) č. 1272/2008.*

█

2. ***Ak má EÚ produkt na hnojenie účinky uvedené v dvoch alebo viacerých PFC stanovených v prílohe I, môžu sa pomocou zodpovedajúcich označení PFC v zmysle časti I prílohy I uviesť len tie účinky, pre ktoré sa tento EÚ produkt na hnojenie úspešne podrobil posudzovaniu zhody v súlade s týmto nariadením.***
3. Ak EÚ produkt na hnojenie obsahuje látku, pre ktorú boli stanovené maximálne limity rezíduí pre potraviny a krmivá v súlade s nariadením (EHS) č. 315/93, nariadením (ES) č. 396/2005, nariadením (ES) č. 470/2009 alebo v súlade so smernicou 2002/32/ES, musí sa návodom uvedeným v bode 1 písm. d) zabezpečiť, aby určené použitie daného EÚ produktu na hnojenie nevedlo k prekročeniu týchto limitov v potravinách alebo krmive.
4. Ak EÚ produkt na hnojenie obsahuje odvodené **produkty** v zmysle nariadenia (ES) č. 1069/2009, ktoré sú iné ako hnoj, na etikete sa uvedie tento pokyn: „Hospodárske zvieratá nesmú byť priamo ani spásaním kŕmené rastlinným porastom z pôdy, na ktorej sa použil tento produkt, okrem prípadu, keď sa kosba alebo spásanie uskutočnia po uplynutí čakacej lehoty najmenej 21 dní.“
5. ***Ak EÚ produkt na hnojenie obsahuje ricín, na etikete sa uvedie tento pokyn: „Nebezpečné pre zvieratá v prípade požitia.“***

6. *Ak EÚ produkt na hnojenie obsahuje nespracované alebo spracované kakaové škrupiny, na etikete sa uvedie tento pokyn: „Toxické pre psy a mačky.“*
7. *Ak EÚ produkt na hnojenie obsahuje polymér, ktorý má byť v produkte spojivovým materiálom, ako sa uvádza v CMC 9 bode 1 písm. c) v časti II prílohy II, je potrebné používateľ a upozorniť, aby produkt pri používaní nebol v kontakte s pôdou a aby v spolupráci s výrobcom po skončení používania produktu zabezpečil jeho primerané zneškodnenie.*
8. Iné informácie ako informácie vyžadované na základe bodov 1 až 6:
- a) nesmú používateľ a uviesť do omylu, napríklad tým, že produktu prisúdia vlastnosti, ktoré nemá, alebo tým, že by naznačovali, že produkt má jedinečné vlastnosti, ktorými sa vyznačujú aj podobné produkty;
 - b) týkajú sa overiteľných skutočností; ■
 - c) nesmú produkt označovať ako „udržateľný“ alebo „šetrný k životnému prostrediu“, okrem prípadu, keď sa takýmito tvrdeniami **odkazuje na právne predpisy, jednoznačne identifikované usmernenia**, normy alebo systémy, **s ktorými je EÚ produkt na hnojenie v súlade; a**
 - d) **nesmie sa nimi tvrdiť, písomne ani vizuálnymi znázorneniami, že EÚ produkt na hnojenie predchádza chorobám rastlín alebo ich lieči alebo že chráni rastliny pred škodlivými organizmami.**
9. Slovné spojenie „nízky obsah chloridu“ alebo podobný výraz sa smie použiť len vtedy, ak je obsah chloridu (Cl-) nižší ako 30 g/kg **sušiny**.

10. *Ak sú požiadavky v tejto prílohe týkajúce sa informácií o obsahu živín vyjadrené v oxidovanej forme, obsah živín sa môže vyjadriť v elementárnej forme namiesto oxidovanej formy alebo v oxidovanej forme aj elementárnej forme zároveň, a to v súlade s týmito konverznými faktormi:*

$$\text{fosfor (P)} = \text{oxid fosforečný (P}_2\text{O}_5) \times 0,436$$

$$\text{draslík (K)} = \text{oxid draselný (K}_2\text{O)} \times 0,830$$

$$\text{vápnik (Ca)} = \text{oxid vápenatý (CaO)} \times 0,715$$

$$\text{horčík (Mg)} = \text{oxid horečnatý (MgO)} \times 0,603$$

$$\text{sodík (Na)} = \text{oxid sodný (Na}_2\text{O)} \times 0,742$$

$$\text{síra (S)} = \text{oxid sírový (SO}_3) \times 0,400.$$

11. *Ak požiadavky na informácie v tejto prílohe odkazujú na organický uhlík (C_{org}), príslušné informácie môžu odkazovať na organickú hmotu namiesto organického uhlíka (C_{org}) alebo na organickú hmotu aj organický uhlík (C_{org}) zároveň, a to v súlade s týmto konverzným faktorom:*

$$\text{organický uhlík (C}_{org}) = \text{organická hmota} \times 0,56.$$

ČASŤ II

OSOBITNÉ POŽIADAVKY NA OZNAČOVANIE JEDNOTLIVÝCH PRODUKTOV

PFC 1: HNOJIVO

1. Obsah **živín sa môže** deklarovať len vtedy, ak boli do **EÚ** produktu na hnojenie pridané v minimálnom množstve stanovenom pre príslušnú PFC v prílohe I.
2. **Ak medzi deklarovanými živinami nie je dusík (N) alebo fosfor (P), obsah dusíka (N) a oxidu fosforečného (P₂O₅) sa napriek tomu uvedie v prípade, ak presahuje 0,5 hm. %. Tento údaj sa uvedie oddelene od údajov o obsahu deklarovaných živín.**
3. Na hnojivá s obsahom ■ inhibítorov podľa vymedzenia v ■ CMC I v časti II prílohy II sa uplatňujú tieto pravidlá:
 - a) na etikete sa podľa náležitého prípadu musí uvádzať výraz „inhibítor nitrifikácie“, „inhibítor **denitrifikácie**“ alebo „inhibítor ureázy“ ■ ;
 - b) obsah inhibítora nitrifikácie sa musí vyjadriť ako hmotnostné % celkového dusíka (N) prítomného ako amónny dusík (**NH₄⁺**) a močovínový dusík (CH₄N₂O);

- c) *obsah inhibítora denitrifikácie sa musí vyjadriť ako hmotnostné % prítomných dusičnanov (NO_3^-);*
- d) *obsah inhibítora ureázy sa musí vyjadriť ako hmotnostné % celkového dusíka (N) prítomného ako močovínový dusík (CH_4N_2O).*



4. Výraz „minerálne hnojivo“ možno použiť len vtedy, ak hnojivo patrí do kategórie PFC 1(C) a splňa tieto ďalšie podmienky:

- a) *minerálne hnojivo nesmie obsahovať viac ako 1 hm. % organického uhlíka (C_{org}), ktorý je iný ako organický uhlík pochádzajúci z:*
 - i) *chelátotvorných alebo komplexotvorných činidiel uvedených v CMC 1 bode 3 v časti II prílohy II,*
 - ii) *inhibítorov nitrifikácie, inhibítorov ureázy alebo inhibítorov denitrifikácie uvedených v CMC 1 bode 4 v časti II prílohy II,*
 - iii) *obalových činidiel uvedených v CMC 9 bode 1 písm. a) v časti II prílohy II,*
 - iv) *močoviny (CH_4N_2O), alebo*
 - v) *kyánamidu vápenatého ($CaCN_2$);*

- b) ak je medzi deklarovanými živinami fosfor (P), deklarovaný obsah fosforu pozostáva len z fosforu vo forme fosforečnanu a minerálne hnojivo spĺňa aspoň jedno z týchto kritérií na rozpustnosť:*
- i) rozpustnosť vo vode: minimálna úroveň 40 % celkového fosforu (P),*
 - ii) rozpustnosť v neutrálnom citráte amónnom: minimálna úroveň 75 % celkového fosforu (P), alebo*
 - iii) rozpustnosť v kyseline mravčej (len pre mäkký prírodný fosfát): minimálna úroveň 55 % celkového fosforu (P);*
- c) ak je medzi deklarovanými živinami dusík (N), deklarovaný obsah dusíka je daný len súčtom obsahov dusičnanového dusíka, amoniakálneho dusíka, močovínového dusíka a dusíka z metylénmočoviny, z izobutylidéndimočoviny a z krotonylidéndimočoviny.*

PFC 1: ORGANICKÉ HNOJIVO

Uvádzajú sa tieto informácie:

- a) deklarované primárne živiny dusík (N), fosfor (P) alebo draslík (K) pomocou ich chemických značiek v poradí N-P-K;
- b) deklarované sekundárne živiny **vápnik (Ca), horčík (Mg), sodík (Na) alebo síra (S)** pomocou ich chemických značiek v poradí **Ca-Mg-Na-S**;
- c) číselné údaje udávajúce obsah deklarovovaných živín – **celkový obsah dusíka (N), celkový obsah fosforu vo forme oxidu fosforečného (P_2O_5) alebo celkový obsah draslíka vo forme oxidu draselného (K_2O)**, za ktorými nasledujú číselné údaje v zátvorkách, ktoré udávajú celkový obsah **oxidu vápenatého (CaO), oxidu horečnatého (MgO), oxidu sodného (Na_2O) alebo oxidu sírového (SO_3)**;
- d) obsah týchto deklarovovaných živín a ostatné parametre v tomto poradí a ako hmotnostné %:
 - i) dusík (N):
 - celkový dusík (N);
 - minimálne množstvo organického dusíka (N_{org}), za ktorým nasleduje opis pôvodu použitej organickej hmoty;

- dusík ■ vo forme amoniakálneho dusíka;
- ii) celkový oxid fosforečný (P_2O_5);
- iii) celkový oxid draselný (K_2O);
- iv) ***oxid vápenatý (CaO), oxid horečnatý (MgO), oxid sodný (Na₂O) a oxid sírový (SO₃) ■ vyjadrené:***
 - len ako obsah rozpustný vo vode, ak sú tieto živiny úplne rozpustné vo vode,
 - ako celkový obsah a ako obsah rozpustný vo vode, ak rozpustný obsah týchto živín tvorí najmenej štvrtinu celkového obsahu týchto živín,
 - ako celkový obsah v ostatných prípadoch;
-
- v) organický uhlík (C_{org});
- vi) sušina;
- e) ***pomer obsahu organického uhlíka a celkového obsahu dusíka (C_{org}/N);***
- f) ***dátum výroby;***
- g) ***v uplatniteľných prípadoch forma fyzickej jednotky produktu, napríklad prášok alebo pelety.***

1. Uvádzajú sa ■ tieto informácie:

- a) deklarované primárne živiny dusík (N), fosfor (P) alebo draslík (K) pomocou ich chemických značiek v poradí N-P-K;
- b) **v uplatniteľných prípadoch** deklarované sekundárne živiny **vápnik (Ca)**, horčík (Mg), ■ sodík (Na) **alebo síra (S)** pomocou ich chemických značiek v poradí **Ca-Mg-Na-S**;
- c) číselné údaje udávajúce ■ obsah deklarovovaných živín – **celkový obsah dusíka (N)**, **celkový obsah fosforu vo forme oxidu fosforečného (P_2O_5)** alebo **celkový obsah draslíka vo forme oxidu draselného (K_2O)**, za ktorými nasledujú číselné údaje v zátvorkách, ktoré udávajú celkový obsah **oxidu vápenatého (CaO)**, **oxidu horečnatého (MgO)**, **oxidu sodného (Na_2O)** alebo **oxidu sírového (SO_3)**;
- d) obsah týchto deklarovovaných živín **a ostatné parametre** v tomto poradí a ako hmotnostné %:
 - i) dusík (N):
 - celkový dusík (N);
 - minimálne množstvo organického dusíka (N_{org}), za ktorým nasleduje opis pôvodu použitej organickej hmoty;

- dusík \blacksquare vo forme dusičnanového dusíka;
 - dusík \blacksquare vo forme amoniakálneho dusíka;
 - dusík \blacksquare vo forme močovínového dusíka;
- ii) oxid fosforečný (P_2O_5):
- celkový oxid fosforečný (P_2O_5);
 - oxid fosforečný (P_2O_5) rozpustný vo vode;
 - oxid fosforečný (P_2O_5) rozpustný v neutrálnom citráte amónnom;
 - ak je prítomný jemne mletý fosfát, oxid fosforečný (P_2O_5) rozpustný v kyseline mravčej;
- iii) oxid draselný (K_2O):
- celkový oxid draselný (K_2O);
 - oxid draselný (K_2O) rozpustný vo vode;
- iv) **oxid vápenatý (CaO)**, oxid horečnatý (MgO), **oxid sodný (Na_2O)** a oxid sírový (SO_3) \blacksquare vyjadrené:
- len ako obsah rozpustný vo vode, ak sú tieto živiny úplne rozpustné vo vode,

- ako celkový obsah a ako obsah rozpustný vo vode, ak rozpustný obsah týchto živín tvorí najmenej štvrtinu celkového obsahu týchto živín,
- ako celkový obsah v ostatných prípadoch; ■

v) *organický uhlík (C_{org})*;

vi) *sušina*;

- e) ak je prítomná močovina (CH_4N_2O), informácie o možných vplyvoch amoniaku uvoľňujúceho sa pri použití hnojiva na kvalitu ovzdušia a výzva, aby používatelia uplatňovali vhodné nápravné opatrenia.

■

2. Ak je prítomná jedna alebo viacero z týchto mikroživín: bór (B), kobalt (Co), **■** železo (Fe), mangán (Mn) a molybdén (Mo) **■** v minimálnom množstve uvedenom v tejto tabuľke ako hmotnostné %,

- a ak sú tieto mikroživiny pridané do organicko-minerálneho hnojiva, musia sa deklarovat' a
- v ostatných prípadoch sa deklarovat' môžu:

Mikroživina	<i>Obsah mikroživiny (v hm. %)</i>		
	<i>Tuhé organicko-minerálne hnojivo</i>		<i>Kvapalné organicko-minerálne hnojivo</i>
	Určené na použitie na plodinách alebo trávnatých porastoch	Určené na záhradnicke použitie	
bór (B)	0,01	0,01	0,01
kobalt (Co)	0,002	neuvádza sa	0,002
■	■	■	■
železo (Fe)	0,5	0,02	0,02
mangán (Mn)	0,1	0,01	0,01
molybdén (Mo)	0,001	0,001	0,001
■	■	■	■

3. *Ak je prítomná jedna alebo obidve tieto mikroživiny: meď (Cu) a zinok (Zn) v minimálnom množstve uvedenom v tejto tabuľke ako hmotnostné % a neboli pridané zámerne, môžu sa deklarovat':*

Mikroživina	Obsah mikroživiny (v hm. %)		
	Tuhé organicko-minerálne hnojivo		Kvapalné organicko-minerálne hnojivo
	Určené na použitie na plodinách alebo trávnatých porastoch	Určené na záhradnícke použitie	
<i>meď (Cu)</i>	<i>0,01</i>	<i>0,002</i>	<i>0 002</i>
<i>zinok (Zn)</i>	<i>0,01</i>	<i>0,002</i>	<i>0,002</i>

4. *Ak sa meď (Cu) alebo zinok (Zn) pridá do organicko-minerálneho hnojiva zámerne, celkový obsah medi (Cu) alebo zinku (Zn) sa musí deklarovat'.*
5. *Mikroživiny uvedené v bodoch 2, 3 a 4 sa deklarujú po uvedení informácií o makroživinách. Uvádzajú sa tieto informácie:*
- a) názvy a chemické značky deklarovaných mikroživín uvedené v tomto poradí: bór (B), kobalt (Co), meď (Cu), železo (Fe), mangán (Mn), molybdén (Mo) a zinok (Zn), za ktorými nasledujú názvy ich protiiónov;

- b) celkový obsah mikroživín vyjadrený hmotnostným %
- len ako obsah rozpustný vo vode, ak sú tieto mikroživiny úplne rozpustné vo vode,
 - ako celkový obsah a ako obsah rozpustný vo vode, ak rozpustný obsah týchto mikroživín tvorí najmenej štvrtinu celkového obsahu týchto mikroživín, a
 - ako celkový obsah v ostatných prípadoch;
- c) ak sú deklarované mikroživiny uvedené do formy chelátu chelátotvornými činidlami, za názvom a chemickým identifikátorom mikroživiny sa uvedie tento kvalifikačný výraz:
- „vo forme chelátu s... (názov chelátotvorného činidla alebo jeho skratka)“ a množstvo mikroživiny vo forme chelátu ako hmotnostné %;
- d) ak organicko-minerálne hnojivo obsahuje mikroživiny uvedené do formy komplexu komplexotvornými činidlami, ■ za názvom a chemickým identifikátorom mikroživiny sa uvedie tento kvalifikačný výraz:
- „vo forme komplexu s... (***názov komplexotvorného činidla alebo jeho skratka***)“ a množstvo mikroživiny vo forme komplexu ako hmotnostné %; ■

■

- e) *ak sú mikroživiny pridané zámerne*, uvedie sa toto vyhlásenie: „Použiť len v prípade skutočnej potreby. Neprekročiť *dávkovanie*.“

6. *Ak sa obsah kadmia (Cd) v organicko-minerálnom hnojive rovná alebo je nižší ako 20 mg/kg oxidu fosforečného (P₂O₅), môže sa doplniť vyhlásenie „nízky obsah kadmia (Cd)“ alebo podobné vyhlásenie, alebo vizuálne znázornenie v tomto zmysle.*

PFC 1(C): ANORGANICKÉ HNOJIVO

PFC 1(C)(I): ANORGANICKÉ HNOJIVO S OBSAHOM MAKROŽIVINY

1. Uvádzajú sa tieto informácie:

- a) *v uplatniteľných prípadoch* deklarované primárne živiny dusík (N), fosfor (P) alebo draslík (K) pomocou ich chemických značiek v poradí N-P-K;
- b) *v uplatniteľných prípadoch* deklarované sekundárne živiny *vápnik (Ca)*, horčík (Mg), ■ sodík (Na) *alebo síra (S)* pomocou ich chemických značiek v poradí *Ca-Mg-Na-S*;
- c) číselné údaje udávajúce ■ obsah deklarovaných živín – *celkový* obsah dusíka (N), *celkový* obsah fosforu *vo forme oxidu fosforečného (P₂O₅)* alebo *celkový* obsah draslíka *vo forme oxidu draselného (K₂O)*, za ktorými nasledujú číselné údaje v zátvorkách, ktoré udávajú celkový obsah *oxidu vápenatého (CaO)*, *oxidu horečnatého (MgO)*, *oxidu sodného (Na₂O)* alebo *oxidu sírového (SO₃)*;

d) obsah týchto deklarovaných živín v tomto poradí a ako hmotnostné %:

i) dusík (N):

– celkový dusík (N);

– dusík ■ vo forme dusičnanového dusíka;

– dusík ■ vo forme amoniakálneho dusíka;

– dusík ■ vo forme močovínového dusíka;

– dusík ■ z formaldehydu močoviny, izobutylidéndimočoviny, krotonylidéndimočoviny;

– dusík ■ z kyánamidového dusíka;

ii) oxid fosforečný (P_2O_5):

– celkový oxid fosforečný (P_2O_5);

– oxid fosforečný (P_2O_5) rozpustný vo vode,;

– oxid fosforečný (P_2O_5) rozpustný v neutrálnom citráte amónnom,;

– ak je prítomný jemne mletý fosfát, oxid fosforečný (P_2O_5) rozpustný v kyseline mravčej;

- iii) oxid draselný (K_2O) rozpustný vo vode;
- iv) **oxid vápenatý (CaO)**, oxid horečnatý (MgO), **oxid sodný (Na_2O)** a oxid sírový (SO_3) ■ vyjadrené:
 - len ako obsah rozpustný vo vode, ak sú tieto živiny úplne rozpustné vo vode,
 - ako celkový obsah a ako obsah rozpustný vo vode, ak rozpustný obsah týchto živín tvorí najmenej štvrtinu celkového obsahu týchto živín,
 - ako celkový obsah v ostatných prípadoch
- e) ak je prítomná močovina (CH_4N_2O), informácie o možných vplyvoch amoniaku uvoľňujúceho sa pri použití hnojiva na kvalitu ovzdušia a výzva, aby používatelia uplatňovali vhodné nápravné opatrenia.

2. ***Ak sa obsah kadmia (Cd) v anorganickom hnojive s obsahom makroživiny rovná alebo je nižší ako 20 mg/kg oxidu fosforečného (P_2O_5), môže sa doplniť vyhlásenie „nízky obsah kadmia (Cd)“ alebo podobné vyhlásenie, alebo vizuálne znázornenie v tomto zmysle.***

PFC 1(C)(I)(a): TUHÉ ANORGANICKÉ HNOJIVO S OBSAHOM MAKROŽIVINY

1. Tuhé anorganické hnojivo s obsahom makroživiny sa **môže** označiť ako ■ „komplexné“, **len ak** každá **fyzická jednotka** hnojiva obsahuje všetky deklarované živiny v ich deklarovanom množstve ■ .

■
2. Uvedie sa granulometria tuhého anorganického hnojiva s obsahom makroživiny vyjadrená ako hmotnostné % produktu, ktoré prejde cez určené sito.
3. Forma **fyzickej jednotky** produktu sa uvedie jedným z týchto označení:
 - a) granuly
 - b) pelety,
 - c) prášok, ak aspoň 90 hm. % produktu prejde sitom s okami veľkosti **1** mm, alebo
 - d) prily.

4. V prípade obalovaných tuhých anorganických hnojív s obsahom makroživiny sa uvedie názov obalového činidla a pre každé obalové činidlo percentuálny podiel hnojiva ním obaleného, za čím nasleduje:



- a) v prípade tuhých anorganických hnojív s obsahom makroživiny obalovaných polymérmi sa uvedie: „Miera uvoľňovania živiny sa môže líšiť v závislosti od teploty substrátu. Môže byť potrebné upraviť hnojenie.“; a
- b) v prípade tuhých anorganických hnojív s obsahom makroživiny obalovaných sírou (S) a tuhých anorganických hnojív s obsahom makroživiny obalovaných sírou (S)/polymérmi sa uvedie: „Miera uvoľňovania živiny sa môže líšiť v závislosti od teploty substrátu a biologickej aktivity. Môže byť potrebné upraviť hnojenie.“

5. Ak je prítomná jedna alebo viacero z týchto mikroživín: bór (B), kobalt (Co), ■ železo (Fe), mangán (Mn) a molybdén (Mo) ■ v minimálnom množstve uvedenom v tejto tabuľke ako hmotnostné %,

- a ak sú tieto mikroživiny pridané do tuhého anorganického hnojiva s obsahom makroživiny zámerne, musia sa deklarovať a
- v ostatných prípadoch sa deklarovať môžu:

Mikroživina	<i>Obsah mikroživín (v hm. %)</i>	
	Určené na použitie na plodinách alebo trávnatých porastoch	Určené na záhradnícke použitie
bór (B)	0,01	0,01
kobalt (Co)	0,002	neuvádza sa
■	■	■
železo (Fe)	0,5	0,02
mangán (Mn)	0,1	0,01
molybdén (Mo)	0,001	0,001
■	■	■

6. *Ak je prítomná jedna alebo obidve tieto mikroživiny: meď (Cu) a zinok (Zn) v minimálnom množstve uvedenom v tejto tabuľke ako hmotnostné % a neboli pridané zámerne, môžu sa deklarovat':*

<i>Mikroživina</i>	<i>Obsah mikroživín (v hm. %)</i>	
	<i>Určené na použitie na plodinách alebo trávnatých porastoch</i>	<i>Určené na záhradnícke použitie</i>
<i>meď (Cu)</i>	<i>0,01</i>	<i>0,002</i>
<i>zinok (Zn)</i>	<i>0,01</i>	<i>0,002</i>

7. *Ak sa meď (Cu) alebo zinok (Zn) pridá do tuhého anorganického hnojiva s obsahom makroživiny zámerne, celkový obsah medi (Cu) alebo zinku (Zn) sa musí sa deklarovat'.*
8. *Mikroživiny uvedené v bodoch 5, 6 a 7 sa deklarujú po uvedení informácií o makroživinách. Uvádzajú sa tieto informácie:*
- a) názvy a chemické značky deklarovaných mikroživín uvedené v tomto poradí: bór (B), kobalt (Co), meď (Cu), železo (Fe), mangán (Mn), molybdén (Mo) a zinok (Zn), za ktorými nasledujú názvy ich protiiónov;

- b) celkový obsah mikroživín vyjadrený hmotnostným %:
- len ako obsah rozpustný vo vode, ak sú tieto mikroživiny úplne rozpustné vo vode,
 - ako celkový obsah a ako obsah rozpustný vo vode, ak rozpustný obsah týchto mikroživín tvorí najmenej štvrtinu celkového obsahu týchto mikroživín,
 - ako celkový obsah v ostatných prípadoch;
- c) ak sú deklarované mikroživiny uvedené do formy chelátu chelátotvornými činidlami, za názvom a chemickým identifikátorom mikroživiny sa uvedie tento kvalifikačný výraz:
- „vo forme chelátu s... (názov chelátotvorného činidla alebo jeho skratka)“ a množstvo mikroživiny vo forme chelátu ako hmotnostné %;
- d) ak tuhé anorganické hnojivo s obsahom makroživiny obsahuje mikroživiny uvedené do formy komplexu komplexotvornými činidlami, ■ za názvom a chemickým identifikátorom mikroživiny sa uvedie tento kvalifikačný výraz: ■
- „vo forme komplexu s... (*názov komplexotvorného činidla alebo jeho skratka*)“ a množstvo mikroživiny vo forme komplexu ako hmotnostné %;
- e) **ak sú mikroživiny pridané zámerne**, uvedie sa toto vyhlásenie: „Použiť len v prípade skutočnej potreby. Neprekročiť dávkovanie.“

PFC 1(C)(I)(b): KVAPALNÉ ANORGANICKÉ HNOJIVO S OBSAHOM MAKROŽIVINY

1. Na etikete sa uvedie, či je kvapalné anorganické hnojivo s obsahom makroživiny v suspenzii alebo v roztoku. █ .
█
2. Obsah živín sa *môže* uviesť *bud'* ako hmotnostné % alebo ako objemové %.
3. Ak je prítomná jedna alebo viacero z týchto mikroživín: bór (B), kobalt (Co), █ železo (Fe), mangán (Mn) a molybdén (Mo) █ v minimálnom množstve uvedenom v tejto tabuľke ako hmotnostné %,
 - a ak sú tieto mikroživiny pridané do kvapalného anorganického hnojiva s obsahom makroživiny zámerne, musia sa deklarovat' a
 - v ostatných prípadoch sa deklarovat' môžu:

Mikroživina	<i>Obsah mikroživiny (v hm. %)</i>
bór (B)	0,01
kobalt (Co)	0,002
█	█
železo (Fe)	0,02
mangán (Mn)	0,01
molybdén (Mo)	0,001
█	█

4. *Ak je prítomná jedna alebo obidve tieto mikroživiny: meď (Cu) a zinok (Zn) v minimálnom množstve 0,002 hm. % a neboli pridané zámerne, môžu sa deklarovat'.*
5. *Ak sa meď (Cu) alebo zinok (Zn) pridá do kvapalného anorganického hnojiva s obsahom makroživiny zámerne, celkový obsah medi (Cu) alebo zinku (Zn) sa musí deklarovat'.*
6. *Mikroživiny uvedené v bodoch 3, 4 a 5 sa deklarujú po uvedení informácií o makroživinách.* Uvádzajú sa tieto informácie:
- a) názvy a chemické značky deklarovaných mikroživín uvedené v tomto poradí: bór (B), kobalt (Co), meď (Cu), železo (Fe), mangán (Mn), molybdén (Mo) a zinok (Zn), za ktorými nasledujú názvy ich protiiónov;
- b) celkový obsah mikroživín vyjadrený hmotnostným *alebo objemovým* %:
- len ako obsah rozpustný vo vode, ak sú tieto mikroživiny úplne rozpustné vo vode,
 - ako celkový obsah a ako obsah rozpustný vo vode, ak rozpustný obsah týchto mikroživín tvorí najmenej štvrtinu celkového obsahu týchto mikroživín,
 - ako celkový obsah v ostatných prípadoch;

- c) ak sú deklarované mikroživiny uvedené do formy chelátu chelátotvornými činidlami, za názvom a chemickým identifikátorom mikroživiny sa uvedie tento kvalifikačný výraz:
- „vo forme chelátu s... (názov chelátotvorného činidla alebo jeho skratka)“ a množstvo mikroživiny vo forme chelátu ako hmotnostné %;
- d) ak kvapalné anorganické hnojivo s obsahom makroživiny obsahuje mikroživiny uvedené do formy komplexu komplexotvornými činidlami, **za názvom a chemickým identifikátorom mikroživiny sa uvedie tento kvalifikačný výraz:**
- „vo forme komplexu s... (**názov komplexotvorného činidla alebo jeho skratka**)“ a množstvo mikroživiny vo forme komplexu ako hmotnostné %;
- e) **ak sú mikroživiny pridané zámerne**, uvedie sa toto vyhlásenie: „Použiť len v prípade skutočnej potreby. Neprekročiť dávkovanie.“

PFC 1(C)(II): ANORGANICKÉ HNOJIVO S OBSAHO M KROŽIVINY

1. Deklarované mikroživiny v anorganickom hnojive s obsahom mikroživiny sa uvedú pomocou názvu a chemickej značky v tomto poradí: bór (B), kobalt (Co), meď (Cu), železo (Fe), mangán (Mn), molybdén (Mo) a zinok (Zn), a za nimi nasledujú názvy ich protiiónov.
2. Ak sú deklarované mikroživiny uvedené do formy chelátu chelátotvornými činidlami a každé chelátotvorné činidlo možno identifikovať a kvantifikovať a chelátuje najmenej 1 % mikroživiny rozpustnej vo vode, za názov a chemický identifikátor mikroživiny sa doplní tento kvalifikačný výraz:
 - „vo forme chelátu s... (názov chelátotvorného činidla alebo jeho skratka)“ a množstvo mikroživiny vo forme chelátu ako hmotnostné %.
3. Ak je deklarované mikroživiny uvedené do formy komplexu komplexotvornými činidlami, za názvom a chemickým identifikátorom mikroživiny sa doplní tento kvalifikačný výraz:
 - „vo forme komplexu s... (*názov komplexotvorného činidla alebo jeho skratka*)“ a množstvo mikroživiny vo forme komplexu ako hmotnostné %.



4. Uvedie sa toto vyhlásenie: „Použiť len v prípade skutočnej potreby. Neprekročiť *dávkovanie*.“

PFC 1(C)(II)(a): JEDNOZLOŽKOVÉ ANORGANICKÉ HNOJIVO S OBSAHOM MIKROŽIVINY

1. Na etikete sa uvedenie príslušná typológia podľa tabuľky uvedenej v PFC 1(C)(II)(a) v časti II prílohy I.
2. Celkový obsah mikroživín sa vyjadrí ako hmotnostné %:
 - len ako obsah rozpustný vo vode, ak je táto mikroživina úplne rozpustná vo vode,
 - ako celkový obsah a ako obsah rozpustný vo vode, ak rozpustný obsah tejto mikroživiny tvorí najmenej štvrtinu celkového obsahu tejto mikroživiny,
 - ako celkový obsah v ostatných prípadoch.

PFC 1(C)(II)(b): VIACZLOŽKOVÉ ANORGANICKÉ HNOJIVO S OBSAHOM MIKROŽIVINY

1. Mikroživiny možno deklarovať len vtedy, ak sú prítomné v minimálnych množstvách uvedených v tejto tabuľke *ako hmotnostné %*:

Mikroživina	<i>Obsah mikroživiny (v hm. %)</i>	
	Nie vo forme chelátu ani komplexu	Vo forme chelátu alebo komplexu
bór (B)	0,2	neuvádza sa
kobalt (Co)	0,02	0,02
meď (Cu)	0,5	0,1
železo (Fe)	2	0,3
mangán (Mn)	0,5	0,1
molybdén (Mo)	0,02	neuvádza sa
zinok (Zn)	0,5	0,1

2. Ak je viaczožkové anorganické hnojivo s obsahom mikroživiny vo forme suspenzie alebo roztoku, na etikete sa uvedie „vo forme suspenzie“, resp. „vo forme roztoku“.
3. Celkový obsah mikroživín sa vyjadrí ako hmotnostné %:
- len ako obsah rozpustný vo vode, ak sú tieto mikroživiny úplne rozpustné vo vode,
 - ako celkový obsah a ako obsah rozpustný vo vode, ak rozpustný obsah týchto mikroživín tvorí najmenej polovicu celkového obsahu týchto mikroživín,
 - ako celkový obsah v ostatných prípadoch.

PFC 2: PRÍPRAVOK NA VÁPNIENIE

Nasledujúce parametre sa deklarujú v tomto poradí:

- neutralizačná hodnota;
- granulometria vyjadrená **ako hmotnostné %** produktu, ktoré prejde cez **■** sito **s veľkosťou oka 1,0 mm**;
- celkový obsah **oxidu vápenatého** (CaO) vyjadrený ako hmotnostné % **■** ;
- celkový obsah oxidu horečnatého (MgO) vyjadrený ako hmotnostné % **■** ;
- reaktivita **a metóda určenia reaktivity**, s výnimkou oxidov a hydroxidov vápenatých.

■

PFC 3: PÔDNA POMOCNÁ LÁTKA

1. Obsah sušiny vyjadrený ako hmotnostné % sa deklaruje.
2. Nasledujúce živiny vyjadrené ako hmotnostné % sa deklarujú, ak prekročujú 0,5 hm. %: **dusík (N)**, **oxid fosforečný (P₂O₅)** a **oxid draselný (K₂O)**.

PFC 3(A) ORGANICKÁ PÔDNA POMOCNÁ LÁTKA

Deklarujú sa tieto parametre:

- pH;
- **elektrická vodivosť vyjadrená ako mS/m;**
- **obsah organického uhlíka (C_{org}) vyjadrený ako hmotnostné %;**
- **minimálne množstvo organického dusíka (N_{org}) vyjadrené ako hmotnostné %, za ktorým nasleduje opis pôvodu použitej organickej hmoty;**
- **pomer obsahu organického uhlíka a celkového obsahu dusíka (C_{org}/N).**

PFC 4: PESTOVATELSKÝ SUBSTRÁT

Nasledujúce parametre sa deklarujú v tomto poradí:

- elektrická vodivosť **vyjadrená ako mS/m**, s výnimkou minerálnej vlny;
- pH;

- množstvo:
 - v prípade minerálnej vlny sa vyjadrí ako počet kusov a uvedú sa tri rozmery: dĺžka, výška a šírka;
 - v prípade iných tvarovaných pestovateľských substrátov sa vyjadrí ako veľkosť v najmenej dvoch rozmeroch;
 - v prípade iných pestovateľských substrátov sa vyjadrí ako celkový objem;
 - v prípade iných pestovateľských substrátov ako tvarovaných sa uvedie množstvo vyjadrené ako objem materiálov s veľkosťou častíc presahujúcou 60 mm, ak sú prítomné;

- ***dusík (N) extrahovateľný pomocou CaCl₂/DTPA (chlorid vápenatý/kyselina dietyléntriámín-pentaoctová; „rozpustný v CAT“), ak prekračuje 150 mg/l;***

- ***oxid fosforečný (P₂O₅) extrahovateľný pomocou CaCl₂/DTPA (chlorid vápenatý/kyselina dietyléntriámín-pentaoctová; „rozpustný v CAT“), ak prekračuje 20 mg/l;***

- ***oxid draselný (K₂O) extrahovateľný pomocou CaCl₂/DTPA (chlorid vápenatý/kyselina dietyléntriámín-pentaoctová; „rozpustný v CAT“), ak prekračuje 150 mg/l;***

- ***dátum výroby.***

PFC 5: **INHIBÍTOR**



Všetky složky sa deklarujú podľa hmotnosti alebo objemu produktu v zostupnom poradí.

PFC 6: RASTLINNÝ BIOSTIMULÁTOR

Uvádzajú sa tieto informácie:

- a) fyzikálna forma;
- b) dátum **výroby** a dátum expirácie;



- c) metóda (metódy) aplikácie;



- d) účinok pre každú cieľovú rastlinu a
- e) všetky relevantné pokyny týkajúce sa účinnosti produktu vrátane postupov obhospodarovania pôdy, použitia chemických hnojív, nezlučiteľnosti s prípravkami na ochranu rastlín, odporúčanej veľkosti rozprašovacích dýz, odporúčaného tlaku rozprašovača **a iných opatrení zabraňujúcich úniku produktu.**

PFC 6: MIKROBIÁLNY RASTLINNÝ BIOSTIMULÁTOR

Uvádzajú sa všetky zámerne pridané mikroorganizmy. Ak má mikroorganizmus niekoľko kmeňov, uvedú sa zámerne pridané kmene. Ich koncentrácia sa vyjadří ako počet aktívnych jednotiek na objem alebo hmotnosť alebo akýmkoľvek iným spôsobom relevantným pre mikroorganizmus, napr. počtom jednotiek tvoriacich kolóniu na gram (KTJ/g).

Na etikete sa uvedie táto veta: „Mikroorganizmy môžu vyvolať senzibilizačné reakcie.“

PFC 7: ZMES PRODUKTOV NA HNOJENIE

Všetky požiadavky na označovanie uplatniteľné na všetky komponentné EÚ produkty na hnojenie sa vzťahujú aj na zmes produktov na hnojenie a vyjadrujú sa vo vzťahu ku konečnej zmesi produktov na hnojenie.

Ak zmes produktov na hnojenie obsahuje jeden alebo viacero rastlinných biostimulátorov patriacich do kategórie PFC 6, koncentrácia každého rastlinného biostimulátora v zmesi sa uvedie v g/kg alebo g/l pri teplote 20 °C.

ČASŤ III
PRAVIDLÁ PRE ODCHÝLKY

1. Deklarovaný obsah živín alebo fyzikálno-chemické vlastnosti **EÚ** produktu na hnojenie sa môžu odchyľovať od skutočných hodnôt len v súlade s odchýlkami, ktoré sú stanovené v tejto **časti** pre príslušnú PFC. Účelom stanovenia odchýlok je zohľadniť určité výkyvy v rámci výroby, **v distribučnom reťazci, počas** odberu vzoriek a pri vykonávaní analýzy.
2. Povolené odchýlky od deklarováných parametrov uvedené v tejto časti sú vymedzené zápornými a kladnými hodnotami **■**.
-
3. Odchylné od bodu 1 nesmie byť skutočný obsah zložky v **EÚ** produkte na hnojenie, ktorej minimálny alebo maximálny obsah je stanovený v prílohe I alebo prílohe II, nikdy nižší ako minimálny obsah ani vyšší ako maximálny obsah.

PFC 1: HNOJIVO

Na hnojivá s obsahom inhibítorov nitrifikácie, inhibítorov denitrifikácie alebo inhibítorov ureázy podľa vymedzenia v CMC 1 v časti II prílohy II sa vzťahujú tieto pravidlá pre odchýlky:

<i>Inhibítory</i>	<i>Prípustná odchýlka pre deklarováný obsah inhibítorov</i>
<i>Koncentrácia nižšia ako alebo rovná 2 %</i>	<i>± 20 % deklarovanej hodnoty</i>
<i>Koncentrácia vyššia ako 2 %</i>	<i>± 0,3 percentuálneho bodu v absolútnom vyjadrení</i>

PFC 1: ORGANICKÉ HNOJIVO

Formy deklarovanej živiny a ostatné deklarované parametre	Prípustná odchýlka pre deklarovaný obsah živín a ostatné deklarované parametre
Organický uhlík (C_{org})	± 20 % relatívna odchýlka od deklarovanej hodnoty do maximálne 2,0 percentuálnych bodov v absolútnom vyjadrení
Obsah sušiny	$\pm 5,0$ percentuálnych bodov v absolútnom vyjadrení
Celkový dusík (N)	± 50 % relatívna odchýlka od deklarovanej hodnoty do maximálne 1,0 percentuálneho bodu v absolútnom vyjadrení
Organický dusík (N_{org})	± 50 % relatívna odchýlka od deklarovanej hodnoty do maximálne 1,0 percentuálneho bodu v absolútnom vyjadrení
Celkový oxid fosforečný (P_2O_5)	± 50 % relatívna odchýlka od deklarovanej hodnoty do maximálne 1,0 percentuálneho bodu v absolútnom vyjadrení
Celkový oxid draselný (K_2O)	± 50 % relatívna odchýlka od deklarovanej hodnoty do maximálne 1,0 percentuálneho bodu v absolútnom vyjadrení
Celkový a vo vode rozpustný oxid horečnatý (MgO), oxid vápenatý (CaO), oxid sírový (SO ₃) alebo oxid sodný (Na ₂ O)	± 25 % deklarovaného obsahu týchto živín do maximálne 1,5 percentuálneho bodu v absolútnom vyjadrení
█	█
Organický uhlík (C_{org})/celkový dusík (N)	± 20 % relatívna odchýlka od deklarovanej hodnoty do maximálne 2,0 percentuálnych bodov v absolútnom vyjadrení

Množstvo	$\pm 1,5$ % relatívna odchýlka od deklarovanej hodnoty
----------	--

Formy deklarovanej živiny a ostatné deklarované parametre	<i>Prípustná odchýlka pre deklarovaný obsah makroživín a ostatné deklarované parametre</i>
<i>Organický uhlík (C_{org})</i>	<i>± 20 % relatívna odchýlka od deklarovanej hodnoty do maximálne 2,0 percentuálnych bodov v absolútnom vyjadrení</i>
<i>Obsah sušiny</i>	<i>$\pm 5,0$ percentuálnych bodov v absolútnom vyjadrení</i>
<i>Deklarované formy anorganického dusíka (N)</i>	<i>± 25 % relatívna odchýlka od deklarovanej hodnoty do maximálne 2,0 percentuálnych bodov v absolútnom vyjadrení</i>
<i>Organický dusík (N_{org})</i>	<i>± 50 % relatívna odchýlka od deklarovanej hodnoty do maximálne 1,0 percentuálneho bodu v absolútnom vyjadrení</i>
<i>Deklarované formy oxidu fosforečného (P_2O_5)</i>	<i>± 25 % relatívna odchýlka od deklarovanej hodnoty do maximálne 1,5 percentuálneho bodu v absolútnom vyjadrení</i>
<i>Deklarované formy oxidu draselného (K_2O)</i>	<i>± 25 % relatívna odchýlka od deklarovanej hodnoty do maximálne 1,5 percentuálneho bodu v absolútnom vyjadrení</i>
<i>Celkový a vo vode rozpustný oxid horečnatý (MgO), oxid vápenatý (CaO), oxid sírový (SO₃)</i>	<i>± 25 % deklarovaného obsahu týchto živín do maximálne 1,0 percentuálneho bodu v absolútnom vyjadrení</i>
<i>Celkový a vo vode rozpustný oxid sodný (Na₂O)</i>	<i>± 25 % deklarovaného obsahu do maximálne 0,9 percentuálneho bodu v absolútnom vyjadrení</i>
<i>Množstvo</i>	<i>$\pm 1,5$ % relatívna odchýlka od deklarovanej hodnoty</i>

Mikroživina I	Prípustná odchýlka pre deklarovaný obsah foriem mikroživiny
Koncentrácia nižšia ako alebo rovná 2 %	± 20 % deklarovanej hodnoty
Koncentrácia <i>vyššia ako 2 % a nižšia ako alebo rovná 10 %</i>	± 20 % deklarovanej hodnoty do maximálne 1,0 percentuálneho bodu v absolútnom vyjadrení
Koncentrácia vyššia ako 10 %	± 1,0 percentuálneho bodu v absolútnom vyjadrení

Formy deklarovanej živiny a ostatné deklarované parametre	<i>Prípustná odchýlka pre deklarovaný obsah makroživín a ostatné deklarované parametre</i>
<i>Deklarované formy dusíka (N)</i>	<i>± 20 % relatívna odchýlka od deklarovanej hodnoty do maximálne 1,5 percentuálneho bodu v absolútnom vyjadrení</i>
<i>Deklarované formy oxidu fosforečného (P₂O₅)</i>	<i>± 20 % relatívna odchýlka od deklarovanej hodnoty do maximálne 1,5 percentuálneho bodu v absolútnom vyjadrení</i>
<i>Deklarované formy oxidu draselného (K₂O)</i>	<i>± 20 % relatívna odchýlka od deklarovanej hodnoty do maximálne 1,5 percentuálneho bodu v absolútnom vyjadrení</i>
<i>Deklarované formy dusíka (N), oxidu fosforečného (P₂O₅) alebo oxidu draselného (K₂O) v dvojjložkových hnojivách</i>	<i>± 1,5 percentuálneho bodu v absolútnom vyjadrení</i>
<i>Deklarované formy dusíka (N), oxidu fosforečného (P₂O₅) alebo oxidu draselného (K₂O) v trojjložkových hnojivách</i>	<i>± 1,9 percentuálneho bodu v absolútnom vyjadrení</i>
<i>Celkový a vo vode rozpustný oxid horečnatý (MgO), oxid vápenatý (CaO), oxid sírový (SO₃)</i>	<i>± 25 % deklarovaného obsahu týchto živín do maximálne 1,0 percentuálneho bodu v absolútnom vyjadrení</i>

<p><i>Celkový a vo vode rozpustný oxid sodný (Na₂O)</i></p>	<p><i>- 25 % deklarovaného obsahu do maximálne 0,9 percentuálneho bodu v absolútnom vyjadrení</i></p> <p><i>+ 50 % deklarovaného obsahu do maximálne 1,8 percentuálneho bodu v absolútnom vyjadrení</i></p>
<p><i>Granulometria</i></p>	<p><i>± 10 % relatívna odchýlka od deklarovaného percentuálneho podielu materiálu, ktorý prejde cez určené sito</i></p>
<p><i>Množstvo</i></p>	<p><i>± 1 % relatívna odchýlka od deklarovanej hodnoty</i></p>

Mikroživina	Prípustná odchýlka pre deklarovaný obsah foriem mikroživiny
Koncentrácia nižšia ako alebo rovná 2 %	± 20 % deklarovanej hodnoty
Koncentrácia <i>vyššia ako 2 % a nižšia ako alebo rovná 10 %</i>	± 20 % deklarovanej hodnoty do maximálne 1,0 percentuálneho bodu v absolútnom vyjadrení
Koncentrácia vyššia ako 10 %	± 1,0 percentuálneho bodu v absolútnom vyjadrení

Množstvo ± 5 % relatívna odchýlka od deklarovanej hodnoty

PFC 2: PRÍPRAVOK NA VÁPNEŇ

Formy deklarovanej živiny a ostatné deklarované parametre	Prípustné odchýlky pre deklarovaný parameter
Neutralizačná hodnota	± 3
Granulometria	± 10 % relatívna odchýlka od deklarovaného percentuálneho podielu materiálu, ktorý prejde cez určené sito
Celkový obsah oxidu vápenatého (CaO)	± 3,0 percentuálnych bodov v absolútnom vyjadrení
Celkový obsah oxidu horečnatého (MgO)	
Koncentrácia nižšia ako 8 %	± 1,0 percentuálneho bodu v absolútnom vyjadrení
Koncentrácia v rozmedzí od 8 % do 16 %	± 2,0 percentuálnych bodov v absolútnom vyjadrení
Koncentrácia vyššia ako alebo rovná 16 %	± 3,0 percentuálnych bodov v absolútnom vyjadrení
Reaktivita (test kyselinou chlorovodíkovou a test inkubácie)	± 5,0 percentuálnych bodov v absolútnom vyjadrení

Množstvo	$\pm 1\%$ relatívna odchýlka <i>od</i> deklarovanej hodnoty
----------	---

PFC 3: PÔDNA POMOCNÁ LÁTKA

Formy deklarovanej živiny a ostatné deklarované parametre	Prípustné odchýlky pre deklarovaný parameter
pH	█ ± 1,0 % <i>deklarovanej hodnoty</i>
Organický uhlík (C _{org})	± 10 % relatívna odchýlka od deklarovanej hodnoty do maximálne 1,0 percentuálneho bodu v absolútnom vyjadrení
Organický dusík (N_{org})	± 50 % relatívna odchýlka od deklarovanej hodnoty do maximálne 1,0 percentuálneho bodu v absolútnom vyjadrení
Celkový dusík (N)	± 20 % relatívna odchýlka do maximálne 1,0 percentuálneho bodu v absolútnom vyjadrení
Celkový oxid fosforečný (P ₂ O ₅)	± 20 % relatívna odchýlka do maximálne 1,0 percentuálneho bodu v absolútnom vyjadrení
Celkový oxid draselný (K ₂ O)	± 20 % relatívna odchýlka do maximálne 1,0 percentuálneho bodu v absolútnom vyjadrení
Obsah sušiny	± 10 % relatívna odchýlka od deklarovanej hodnoty
Množstvo	± 5 % relatívna odchýlka od deklarovanej hodnoty █
█	█
Elektrická vodivosť	± 75 % relatívna odchýlka <i>od</i> deklarovanej <i>hodnoty</i>
█	█

PFC 4: PESTOVATELSKÝ SUBSTRÁT

Formy deklarovanej živiny a ostatné deklarované parametre	Prípustné odchýlky pre deklarovaný parameter
<i>Elektrická</i> vodivosť	█ ± 75 % relatívna odchýlka <i>od deklarovanej hodnoty</i>
pH	█ ± 1,0 % <i>deklarovanej hodnoty</i>
Množstvo vyjadrené objemom (v litroch alebo m ³)	█ ± 5 % relatívna odchýlka <i>od deklarovanej hodnoty</i>
Určenie množstva (objemu) materiálov s veľkosťou častíc presahujúcou 60 mm	█ ± 5 % relatívna odchýlka <i>od deklarovanej hodnoty</i>
Určenie množstva (objemu) tvarovaných <i>pestovateľských substrátov</i>	█ ± 5 % relatívna odchýlka █ od █ <i>deklarovanej hodnoty</i>
<i>Dusík (N) extrahovateľný pomocou CaCl₂/DTPA (chlorid vápenatý/kyselina dietyléntriámín-pentaoctová; „rozpustný v CAT“)</i>	█ ± 75 % relatívna odchýlka <i>od deklarovanej hodnoty</i>
Oxid <i>fosforečný</i> (P ₂ O ₅) <i>extrahovateľný pomocou CaCl₂/DTPA (chlorid vápenatý/kyselina dietyléntriámín-pentaoctová; „rozpustný v CAT“)</i>	█ ± 75 % relatívna odchýlka <i>od deklarovanej hodnoty</i>
Oxid <i>draselný</i> (K ₂ O) <i>extrahovateľný pomocou CaCl₂/DTPA (chlorid vápenatý/kyselina dietyléntriámín-pentaoctová; „rozpustný v CAT“)</i>	█ ± 75 % relatívna odchýlka <i>od deklarovanej hodnoty</i>

PFC 5: INHIBÍTOR

<i>Inhibujúca zložka</i>	<i>Prípustná odchýlka pre deklarovany obsah inhibujúcej zložky</i>
<i>Koncentrácia nižšia ako alebo rovná 2 %</i>	<i>± 20 % deklarovanej hodnoty</i>
<i>Koncentrácia vyššia ako 2 %</i>	<i>± 0,3 percentuálneho bodu v absolútnom vyjadrení</i>

Množstvo ± 5 % relatívna odchýlka od deklarovanej hodnoty

PFC 6(A): MIKROBIÁLNY RASTLINNÝ BIOSTIMULÁTOR

Skutočná koncentrácia (koncentrácie) mikroorganizmov sa od deklarovanej hodnoty (hodnôt) môže odchyľovať maximálne o 15 %.

PFC 7: ZMES PRODUKTOV NA HNOJENIE

Ak zmes produktov na hnojenie obsahuje jeden alebo viacero rastlinných biostimulátorov patriacich do kategórie PFC 6, na deklarovajú koncentráciu každého rastlinného biostimulátora sa uplatňujú tieto odchýlky:

Deklarovaná <i>koncentrácia</i> v g/kg alebo g/l pri teplote 20 °C	Prípustná odchýlka
Do 25	± 15 % relatívna odchýlka
Viac ako 25 až do 100	± 10 % relatívna odchýlka
Viac ako 100 až do 250	± 6 % relatívna odchýlka
Viac ako 250 až do 500	± 5 % relatívna odchýlka
Viac ako 500	± 25 g/kg alebo ± 25 g/l

PRÍLOHA IV
Postupy posudzovania zhody

ČASŤ I

UPLATNITEĽNOSŤ POSTUPOV POSUDZOVANIA ZHODY

V tejto časti sa stanovuje uplatniteľnosť modulov postupov posudzovania zhody uvedených v časti II tejto prílohy na **EÚ** produkty na hnojenie v závislosti od ich CMC uvedených v prílohe II a ich PFC uvedených v prílohe I.

1. UPLATNITEĽNOSŤ VNÚTORNEJ KONTROLY VÝROBY (MODUL A)

1.1 Modul A možno použiť v prípade **EÚ** produktu na hnojenie, ktorý je zložený výlučne z **jedného alebo viacerých z týchto komponentných materiálov:**

- a) pôvodných látok alebo zmesí uvedených v CMC 1 v časti II prílohy II **okrem inhibítora nitrifikácie, inhibítora denitrifikácie alebo inhibítora ureázy;**
- b) digestátov z **čerstvých** plodín uvedených v CMC 4 v časti II prílohy II;
- c) vedľajších produktov potravinárskeho priemyslu uvedených v CMC 6 v časti II prílohy II;
- d) mikroorganizmov uvedených v CMC 7 v časti II prílohy II;
-
- e) živinových polymérov uvedených v CMC 8 v časti II prílohy II;
- f) **vedľajších produktov v zmysle smernice 2008/98/ES uvedených v CMC 11** v časti II prílohy II.

- 1.2. Modul A možno takisto použiť v prípade zmesi produktov na hnojenie uvedenej v PFC 7.
- 1.3. Odchyľne od bodov 1.1 a 1.2 sa modul A nesmie použiť v prípade:
- a) jednozložkového alebo viaczložkového tuhého anorganického hnojiva s makroživinou typu dusičnanu amónneho s vysokým obsahom dusíka uvedeného v PFC 1(C)(I)(a)(i-ii)(A), ani v prípade zmesi produktov na hnojenie **uvedenej v PFC 7**, ktorá obsahuje **najmenej 28 hm. % dusíka (N) z EÚ produktu na hnojenie patriaceho do kategórie PFC 1(C)(I)(a)(i-ii)(A)**;
 - b) inhibítora uvedeného v PFC 5; **alebo**
-
- c) rastlinného biostimulátora uvedeného v PFC 6.

2. ÚPLATNITEĽNOSŤ VNÚTORNEJ KONTROLY VÝROBY A SKÚŠKY PRODUKTU POD DOHLADOM (MODUL A1)

Modul A1 sa použije v prípade jednozložkového alebo viaczložkového tuhého anorganického hnojiva s makroživinou typu dusičnanu amónneho s vysokým obsahom dusíka uvedeného v PFC 1(C)(I)(a)(i-ii)(A), ako aj v prípade zmesi produktov na hnojenie uvedenej v PFC 7, ktorá obsahuje **najmenej 28 hm. % dusíka (N) z EÚ produktu na hnojenie patriaceho do kategórie PFC 1(C)(I)(a)(i-ii)(A)**.

3. UPLATNITEĽNOSŤ EÚ SKÚŠKY TYPU (MODUL B) A **NÁSLEDNE** ZHODY S TYPOM ZALOŽENEJ NA VNÚTORNEJ KONTROLE VÝROBY (MODUL C)

3.1. Modul B a **následne** modul C možno použiť v prípade **EÚ** produktu na hnojenie, ktorý je zložený výlučne z jedného alebo viacerých z **týchto komponentných materiálov**:

- a) **inhibítora nitrifikácie, inhibítora denitrifikácie alebo inhibítora ureázy uvedených v CMC 1 v časti II prílohy II;**
- b) **rastlín**, častí rastlín alebo výťažkov z rastlín uvedených v CMC 2 v časti II prílohy II;
- c) iných polymérov ako živinových polymérov uvedených v CMC 9 v časti II prílohy II;
- d) určitých odvođených **produktov v zmysle nariadenia (ES) č. 1069/2009** uvedených v CMC 10 v časti II prílohy II; ■
- e) **kategórií CMC uvedených v bode 1.1 ■ tejto časti.**

3.2. Modul B a **následne** modul C možno takisto použiť v prípade:

- a) inhibítora uvedeného v PFC 5 ■ ;

■

b) rastlinného biostimulátora uvedeného v PFC 6 a

c) *zmesi* produktov **na hnojenie uvedenej v PFC 7.**

3.3. Odchylné od bodov 3.1 a 3.2 sa modul B a ***následne*** modul C nesmú použiť v prípade jednozložkového alebo viaczložkového tuhého anorganického hnojiva s makroživinou typu dusičnanu amónneho s vysokým obsahom dusíka uvedeného v PFC 1(C)(I)(a)(i-ii)(A), ani v prípade zmesi produktov na hnojenie ***uvedenej v PFC 7***, ktorá obsahuje ***najmenej 28 hm. % dusíka (N) z EÚ produktu na hnojenie patriaceho do kategórie PFC 1(C)(I)(a)(i-ii)(A).***

4. UPLATNITEĽNOSŤ ZABEZPEČENIA KVALITY VÝROBNÉHO PROCESU (MODUL D1)

4.1. Modul D1 možno použiť v prípade každého ***EÚ*** produktu na hnojenie.

4.2. Odchylné od bodu 4.1 sa modul D1 nesmie použiť v prípade jednozložkového alebo viaczložkového tuhého anorganického hnojiva s makroživinou typu dusičnanu amónneho s vysokým obsahom dusíka uvedeného v PFC 1(C)(I)(a)(i-ii)(A), ani v prípade zmesi produktov na hnojenie ***uvedenej v PFC 7***, ktorá obsahuje ***najmenej 28 hm. % dusíka (N) z EÚ produktu na hnojenie patriaceho do kategórie PFC 1(C)(I)(a)(i-ii)(A).***

ČASŤ II

OPIS POSTUPOV POSUDZOVANIA ZHODY

MODUL A – VNÚTORNÁ KONTROLA VÝROBY

1. Opis modulu

Vnútorná kontrola výroby je postup posudzovania zhody, ktorým si výrobca plní povinnosti uvedené v bodoch 2, 3 a 4 a zaručuje a vyhlasuje na svoju vlastnú zodpovednosť, že príslušné **EÚ** produkty na hnojenie spĺňajú požiadavky tohto nariadenia, ktoré sa na ne vzťahujú.

2. Technická dokumentácia

2.1 Výrobca vypracuje technickú dokumentáciu. Táto dokumentácia umožní posúdiť zhodu **EÚ** produktu na hnojenie s príslušnými požiadavkami, pričom jej súčasťou je primeraná analýza a posúdenie rizika či rizík.

2.2 V technickej dokumentácii sa špecifikujú uplatniteľné požiadavky, pričom sa do nej zahrnie, pokiaľ je to relevantné pre posudzovanie, návrh, výrobu a účel **určenia EÚ** produktu na hnojenie. Technická dokumentácia obsahuje **v uplatniteľnom prípade** aspoň tieto prvky:

- a) všeobecný opis EÚ produktu na hnojenie, **kategóriu PFC zodpovedajúcu uvedenému účinku EÚ produktu na hnojenie a opis určeného použitia;**
- b) **zoznam použitých komponentných materiálov, kategórie CMC uvedené v prílohe II, do ktorých patria, a informácie o ich pôvode alebo o výrobnom procese;**
- c) **EÚ vyhlásenia o zhode pre komponentné EÚ produkty na hnojenie tvoriace zmes produktov na hnojenie;**
-
- d) **výkresy, schémy, opisy a vysvetlenia potrebné na pochopenie výrobného procesu EÚ produktu na hnojenie;**
- e) **vzorku etikety alebo príbalový leták alebo oboje uvedené v článku 6 ods. 7 obsahujúce informácie požadované podľa prílohy III;**

- f) zoznam harmonizovaných technických noriem **uvedených v článku 13**, spoločných špecifikácií **uvedených v článku 14 a**/alebo iných príslušných technických špecifikácií, ktoré sa uplatnili. V prípade čiastočne uplatnených harmonizovaných technických noriem alebo spoločných špecifikácií sa v technickej dokumentácii špecifikujú tie časti, ktoré sa uplatnili;
- g) výsledky ■ uskutočnených výpočtov **vrátane výpočtov na účely preukázania zhody s časťou II bodom 5 prílohy I**, ako aj výsledky vykonaných skúšok atď.;■
- h) protokoly o skúškach;
- i) **ak EÚ produkt na hnojenie obsahuje vedľajšie produkty v zmysle smernice 2008/98/ES alebo z nich pozostáva, technické a administratívne dôkazy o tom, že tieto vedľajšie produkty spĺňajú kritériá stanovené delegovaným aktom uvedeným v článku 42 ods. 7 tohto nariadenia a sú v súlade s vnútroštátnymi opatreniami, ktorými sa transponuje článok 5 ods. 1 smernice 2008/98/ES, a v uplatniteľnom prípade s vykonávacími aktmi uvedenými v článku 5 ods. 2 alebo s vnútroštátnymi opatreniami prijatými podľa článku 5 ods. 3 uvedenej smernice;**
- j) **ak je celkový obsah chrómu (Cr) v EÚ produkte na hnojenie nad 200 mg/kg, informácie o maximálnom množstve a presnom zdroji celkového chrómu (Cr).**

3. Výroba

■ Výrobca prijme všetky opatrenia potrebné na to, aby sa výrobným procesom a jeho monitorovaním zabezpečila zhoda vyrábaných **EÚ** produktov na hnojenie s technickou dokumentáciou uvedenou v bode 2 a s požiadavkami tohto nariadenia, ktoré sa na ne vzťahujú.

4. Označenie CE a EÚ vyhlásenie o zhode

4.1. Výrobca umiestni **označenie** CE na každý jednotlivý **obal EÚ** produktu na hnojenie, ktorý spĺňa uplatniteľné požiadavky tohto nariadenia, **alebo ak sa produkt dodáva bez obalu, do sprievodného dokumentu k EÚ produktu na hnojenie.**

4.2. Výrobca vypracuje pre **EÚ** produkt na hnojenie alebo jeho **typ** písomné EÚ vyhlásenie o zhode a spolu s technickou dokumentáciou ho uchováva pre potreby vnútroštátnych orgánov počas **5 rokov** od uvedenia **EÚ** produktu na hnojenie na trh. V EÚ vyhlásení o zhode sa uvedie **EÚ** produkt **alebo typ** produktu na hnojenie, pre ktorý bolo vypracované.

4.3. **Na požiadanie sa príslušným orgánom poskytne** kópia EÚ vyhlásenia o zhode.

5. Splnomocnený zástupca

Povinnosti výrobcu stanovené v bode 4 môže v jeho mene a na jeho zodpovednosť plniť jeho splnomocnený zástupca za predpokladu, že sú uvedené v splnomocnení.

MODUL A1 – VNÚTORNÁ KONTROLA VÝROBY A SKÚŠKA PRODUKTU POD DOHĽADOM

1. Opis modulu

■ Vnútoraná kontrola výroby a skúška produktu pod dohľadom je postup posudzovania zhody, ktorým si výrobca plní povinnosti uvedené v bodoch 2, 3, 4 a 5 a zaručuje a vyhlasuje na svoju vlastnú zodpovednosť, že príslušné **EÚ** produkty na hnojenie spĺňajú požiadavky tohto nariadenia, ktoré sa na ne vzťahujú.

2. Technická dokumentácia

2.1. Výrobca vypracuje technickú dokumentáciu. Táto dokumentácia umožní posúdiť zhodu **EÚ** produktu na hnojenie s príslušnými požiadavkami, pričom jej súčasťou je primeraná analýza a posúdenie rizika alebo rizík.

2.2. V technickej dokumentácii sa špecifikujú uplatniteľné požiadavky, pričom sa do nej zahrnie, pokiaľ je to relevantné pre posudzovanie, návrh, výrobu a účel určenia **EÚ** produktu na hnojenie. Technická dokumentácia obsahuje v uplatniteľnom **prípade** aspoň tieto prvky:

- a) všeobecný opis **EÚ** produktu na hnojenie, **kategóriu PFC zodpovedajúcu uvedenému účinku daného EÚ produktu na hnojenie a opis určeného použitia;**
- b) **zoznam použitých komponentných materiálov, kategórie CMC uvedené v prílohe II, do ktorých patria, a informácie o ich pôvode alebo o výrobnom procese;**
- c) **EÚ vyhlásenia o zhode pre komponentné EÚ produkty na hnojenie tvoriace zmes produktov na hnojenie;**
-
- d) **výkresy, schémy, opisy a vysvetlenia potrebné na pochopenie výrobného procesu EÚ produktu na hnojenie;**
- e) **vzorku etikety alebo príbalový leták alebo oboje uvedené v článku 6 ods. 7 obsahujúce informácie požadované podľa prílohy III;**

- f) názvy a adresy závodov a prevádzkovateľov závodov, v ktorých boli produkt a jeho základné zložky vyrobené;
- g) zoznam harmonizovaných technických noriem **uvedených v článku 13**, spoločných špecifikácií **uvedených v článku 14 a**/alebo iných príslušných technických špecifikácií, ktoré sa uplatnili. V prípade čiastočne uplatnených harmonizovaných technických noriem alebo spoločných špecifikácií sa v technickej dokumentácii špecifikujú tie časti, ktoré sa uplatnili;
- h) výsledky ■ uskutočnených výpočtov **vrátane výpočtov na účely preukázania zhody s časťou II bodom 4 prílohy I**, ako aj výsledky vykonaných skúšok atď.; ■
- i) protokoly o skúškach **vrátane správ z kontrol produktu zameraných na retenciu oleja a odolnosť proti výbuchu uvedených v bode 4 a**
- j) **ak EÚ produkt na hnojenie obsahuje vedľajšie produkty v zmysle smernice 2008/98/ES alebo z nich pozostáva, technické a administratívne dôkazy o tom, že tieto vedľajšie produkty spĺňajú kritériá stanovené delegovanými aktmi uvedenými v článku 42 ods. 7 tohto nariadenia a sú v súlade s vnútroštátnymi opatreniami, ktorými sa transponuje článok 5 ods. 1 smernice 2008/98/ES, a v uplatniteľnom prípade s vykonávacími aktmi prijatými podľa článku 5 ods. 2 alebo s vnútroštátnymi opatreniami prijatými podľa článku 5 ods. 3 uvedenej smernice.**

3. Výroba

Výrobca prijme všetky opatrenia potrebné na to, aby sa výrobným procesom a jeho monitorovaním zabezpečila zhoda vyrábaných **EÚ** produktov na hnojenie s technickou dokumentáciou uvedenou v bode 2 a s požiadavkami tohto nariadenia, ktoré sa na ne vzťahujú.

4. Kontroly produktov zamerané na retenciu oleja a odolnosť proti výbuchu

■ Tepelné cykly a skúšky uvedené v bodoch 4.1 až 4.4 sa vykonávajú v mene výrobcu ■ každé 3 mesiace, a to na reprezentatívnej vzorke EÚ produktu na hnojenie s cieľom overiť zhodu s:

- a) požiadavkou na retenciu oleja uvedenou v bode 4 v rámci PFC 1(C)(I)(a)(i-ii)(A) v prílohe I a
- b) požiadavkou na odolnosť proti výbuchu uvedenou v bode 5 v rámci PFC 1(C)(I)(a)(i-ii)(A) v prílohe I.

Tepelné cykly a skúšky sa vykonávajú na zodpovednosť notifikovanej osoby vybranej výrobcom.

4.1. Tepelné cykly pred vykonaním skúšky splnenia požiadavky na retenciu oleja uvedenej v bode 4 v rámci PFC 1(C)(I)(a)(i-ii)(A) v prílohe I

4.1.1. Princíp a definícia

Vzorka sa vo *vhodnej uzavretej laboratórnej* banke zahreje z teploty okolia na teplotu 50 °C a udržiava sa pri tejto teplote počas dvoch hodín (fáza pri 50 °C). Následne sa vzorka schladí, pokým nedosiahne teplotu 25 °C, a udržiava sa pri tejto teplote počas dvoch hodín (fáza pri 25 °C). Tieto dve po sebe nasledujúce fázy pri 50 °C a pri 25 °C tvoria jeden tepelný cyklus. Na stanovenie hodnoty retencie oleja sa skúšobná vzorka po podrobení dvom tepelným cyklom udržiava pri teplote 20 (±3) °C.

4.1.2. Zariadenie

Bežné laboratórne zariadenie, najmä:

- a) vodné kúpele udržiavané pri teplote 25 ± 1 °C *alebo pece* udržiavané pri teplote 50 ± 1 °C;
- b) *vhodné laboratórne banky*, každá s objemom 150 ml.

4.1.3. Postup

4.1.3.1. Každá skúšobná vzorka s hmotnosťou 70 ± 5 g sa vloží do *vhodnej laboratórnej* banky, ktorá sa potom *uzavrie*.

4.1.3.2. *Po dosiahnutí teploty 50 °C a jej udržiavaní počas dvoch hodín sa teplota banky zmení v kúpeli alebo v peci na 25 °C a obrátene.*

4.1.3.3. *Pri použití vodného kúpeľa sa teplota vody každého kúpeľa udržiava konštantná a voda sa udržiava v pohybe rýchlym miešaním. Je potrebné zaistiť, aby hladina vody vystúpila nad úroveň vzorky. Zátka sa chráni pred kondenzáciou použitím penového gumeného krytu.*

4.2. *Skúška retencie oleja uvedená v bode 4 v rámci PFC 1(C)(I)(a)(i-ii)(A) v prílohe I*

4.2.1. *Opis*

Retencia oleja v EÚ produkte na hnojenie je množstvo oleja zadržaného v EÚ produkte na hnojenie určené pri zadaných prevádzkových podmienkach a vyjadrené ako hmotnostné %.

Táto skúška sa vykoná na reprezentatívnej vzorke EÚ produktu na hnojenie. Pred skúškou sa celé množstvo vzorky podrobí dvom tepelným cyklom v súlade s bodom 4.1.

Táto metóda je uplatniteľná na priložené aj na granulované hnojivá, ktoré neobsahujú materiály rozpustné v oleji.

4.2.2. Princíp

Úplné ponorenie skúšobnej vzorky do plynového oleja na určitý čas s následným odstránením nadbytočného oleja pri zadaných podmienkach. Meranie nárastu hmotnosti skúšaného segmentu vzorky.

4.2.3. Činidlá

Plynový olej s týmito vlastnosťami:

- a) viskozita maximálne: 5 mPas pri 40 °C;*
- b) hustota: 0,8 g/ml až 0,85 g/ml pri 20 °C;*
- c) obsah síry: $\leq 1,0$ % (m/m);*
- d) popol: $\leq 0,1$ % (m/m).*

4.2.4. Zariadenie

Bežné laboratórne zariadenie a:

- a) váhy s presnosťou váženia na 0,01 g;*

- b) *kadičky s objemom 500 ml;*
- c) *lievik z plastových materiálov, najlepšie s valcovou stenou na hornom konci a s priemerom približne 200 mm;*
- d) *skúšobné sitko s veľkosťou ôk 0,5 mm, ktoré zapasuje do lievika;*

Poznámka: Veľkosť lievika a sitka je taká, aby sa zabezpečilo, že sa navzájom prekrýva len niekoľko granúl a olej môže ľahko odtekať;

- e) *filtračný papier rýchlo filtrujúci, krepový, jemný, s gramážou 150 g/m²;*
- f) *absorpčná tkanina (laboratórna kvalita).*

4.2.5. Postup

4.2.5.1. *Robia sa rýchlo za sebou dve samostatné stanovenia na rôznych segmentoch tej istej skúšobnej vzorky.*

4.2.5.2. *Odstránia sa častice menšie ako 0,5 mm použitím skúšobného sitka. Do kadičky sa odváži približne 50 g vzorky s presnosťou na 0,01 g. Pridá sa dostatočné množstvo plynového oleja, aby boli prily alebo granuly úplne zaliate, a opatrne sa zamieša tak, aby bol povrch všetkých príl alebo granúl úplne premočený. Kadička sa zakryje hodinovým sklíčkom a nechá sa stáť jednu hodinu pri teplote 25 (± 2) °C.*

- 4.2.5.3. *Celý obsah kadičky sa prefiltruje cez lievik, v ktorom je vložené skúšobné sitko. Segment vzorky zachytený na sitku sa nechá stát' jednu hodinu, aby mohla odteciť väčšina prebytočného oleja.*
- 4.2.5.4. *Na hladký povrch sa na seba položia dva hárky filtračného papiera (asi 500 mm x 500 mm); všetky štyri okraje oboch filtračných papierov sa ohnú dohora do šírky asi 40 mm, aby sa zabránilo odkotúľaniu príl alebo granúl. Na filtračné papiere sa do stredu položia dve vrstvy absorpčnej tkaniny. Celý obsah sitka sa vysype na absorpčné tkaniny a prily alebo granuly sa rovnomerne rozprestrú pomocou mäkkého plochého štetca. Po dvoch minútach sa jedna strana tkanín zdvihne tak, aby sa prily alebo granuly presunuli na filtračné papiere pod nimi, potom sa prily štetcom rovnomerne rozprestrú po papieri. Na vzorku sa položí ďalší hárok filtračného papiera takisto s okrajmi ohnutými dohora a prily alebo granuly sa za mierneho tlaku krúživými pohybmi val'kajú medzi filtračnými papiermi. Po každom ôsmom krúživom pohybe sa zastane a zdvihnú sa protí'ahlé rohy filtračných papierov, aby sa prily alebo granuly, ktoré sa odkotúľali k okraju, vrátili do stredu. Dodržiava sa takýto postup: urobia sa štyri úplné krúživé pohyby najskôr v smere hodinových ručičiek, a potom proti smeru hodinových ručičiek. Potom sa prily alebo granuly prikotúľajú naspäť do stredu, ako je uvedené vyššie. Tento postup sa má zopakovať trikrát (24 krúživých pohybov, rohy sa zdvihnú dvakrát). Medzi spodný hárok a hárok, ktorý je nad ním, sa opatrne vloží nový hárok filtračného papiera a zdvihnutím okrajov vrchného hároku sa prily alebo granuly prekotúľajú na tento nový hárok. Prily alebo granuly sa zakryjú novým hárkom filtračného papiera a zopakuje sa ten istý postup. Ihneď po skončení val'kania sa prily alebo granuly presypú do vopred odváženej misky a znova sa odvážia s presnosťou 0,01 g, čím sa stanoví množstvo plynového oleja, ktorý sa vo vzorke zadržal.*

4.2.5.5. *Opakovanie postupu val'kania a nové váženie*

Ak sa zistí, že množstvo plynového oleja, ktorý sa zadržal v skúšanom segmente vzorky, je väčšie ako 2,00 g, segment sa umiestni na novú sadu filtračných papierov a zopakuje sa postup val'kania a zdvíhanie rohov podľa bodu 4.2.5.4. (dvakrát osem krúživých pohybov, jedno zdvihnutie). Potom sa segment vzorky znova odváži.

4.2.5.6. *Každá vzorka sa podrobí dvom skúškam retencie oleja.*

4.2.6. *Protokol o skúškach*

4.2.6.1. *Vyjadrenie výsledkov*

4.2.6.1.1. *Metóda výpočtu a vzorec*

Retencia oleja, pri každom stanovení (bod 4.2.5.1) vyjadrená ako hmotnostné % preosiateho skúšaného segmentu vzorky, sa určí rovnicou:

$$\text{Retencia oleja} = \frac{m_2 - m_1}{m_1} \times 100$$

kde:

m₁ je hmotnosť preosiateho skúšaného segmentu vzorky (v gramoch) (bod 4.2.5.2),

m₂ je hmotnosť skúšaného segmentu vzorky podľa bodov 4.2.5.4. a 4.2.5.5. (v gramoch) získaná ako výsledok posledného váženia.

4.2.6.1.2. Za výsledok sa považuje aritmetický priemer dvoch samostatných stanovení.

4.2.6.2. Protokol o skúškach tvorí súčasť technickej dokumentácie.

4.3. Tepelné cykly pred vykonaním skúšky odolnosti proti výbuchu uvedenej v bode 5 v rámci PFC 1(C)(I)(a)(i-ii)(A) v prílohe I.

4.3.1. Princíp a definícia

Vzorka sa v **utesnenej** skrinke zahreje z teploty okolia na teplotu 50 °C a udržiava sa pri tejto teplote počas jednej hodiny (fáza pri 50 °C). Následne sa vzorka schladí, pokým nedosiahne teplotu 25 °C, a udržiava sa pri tejto teplote počas jednej hodiny (fáza pri 25 °C). Tieto dve po sebe nasledujúce fázy pri 50 °C a pri 25 °C tvoria jeden tepelný cyklus. Po podrobení požadovanému počtu tepelných cyklov sa skúšobná vzorka udržiava pri teplote 20 ±3 °C až do vykonania skúšky odolnosti proti výbuchu.

4.3.2. Zariadenie

Metóda 1

- a) Vodný kúpeľ udržiavaný v teplotnom rozsahu od 20 do 51 °C s rýchlosťou ohrevu a chladenia minimálne 10 °C za hodinu, alebo dva vodné kúpele, z ktorých jeden je udržiavaný pri teplote 20 °C a druhý pri teplote 51 °C. Voda v kúpeli (alebo kúpeľoch) sa nepretržite mieša; objem kúpeľa musí byť dostatočne veľký na to, aby sa zaručila dostatočná cirkulácia vody.

- b) Skrinka z nehrdzavejúcej ocele, ktorá je úplne vodotesná a v strede vybavená **zariadením na zaznamenávanie teploty**. Vonkajšia šírka skrinky je 45 ± 2 mm a hrúbka stien je 1,5 mm (pozri obrázok č. 1 *ako príklad*). Výšku a dĺžku skrinky možno zvoliť tak, aby vyhovovali rozmerom vodného kúpeľa, napríklad dĺžka 600 mm a výška 400 mm.

Metóda 2

- a) **Vhodná pec udržiavaná v teplotnom rozsahu od 20 °C do 51 °C s rýchlosťou ohrevu a chladenia minimálne 10 °C za hodinu.**
- b) **Vhodné vzduchotesné plastové skrinky alebo vrecká vybavené vhodným zariadením na zaznamenávanie teploty umiestneným v strede vzorky, alebo skrinka z nehrdzavejúcej ocele opísaná v bode 4.3.2. písm. b) metódy 1. Vonkajšia hrúbka skrinky alebo vrecka nesmie po naplnení prekročiť 45 mm.**

4.3.3. Postup

■ Do **skriniek alebo vreciek** sa umiestni také množstvo hnojív, ktoré postačuje na **skúšku** odolnosti proti výbuchu, a uzatvoria sa. **Skrinky z nehrdzavejúcej ocele** sa umiestnia do vodného kúpeľa (**metóda 1**) alebo sa **skrinky či vrecká umiestnia do pece (metóda 2)**. Voda **alebo pec** sa zahreje na 51 °C a meria sa teplota v strede hnojiva. Jednu hodinu po tom, ako teplota v strede hnojiva dosiahne 50 °C, **sa začne ochladzovanie**. Jednu hodinu po tom, ako teplota v strede hnojiva dosiahne 25 °C, ■ **sa začne ohrievanie, a tým druhý cyklus**. Ak sa použijú dva vodné kúpele **alebo dve pece**, **skrinky alebo vrecká** sa po každom ohreve/ochladení premiestnia do druhého kúpeľa **alebo druhej pece**.

Obrázok č. 1

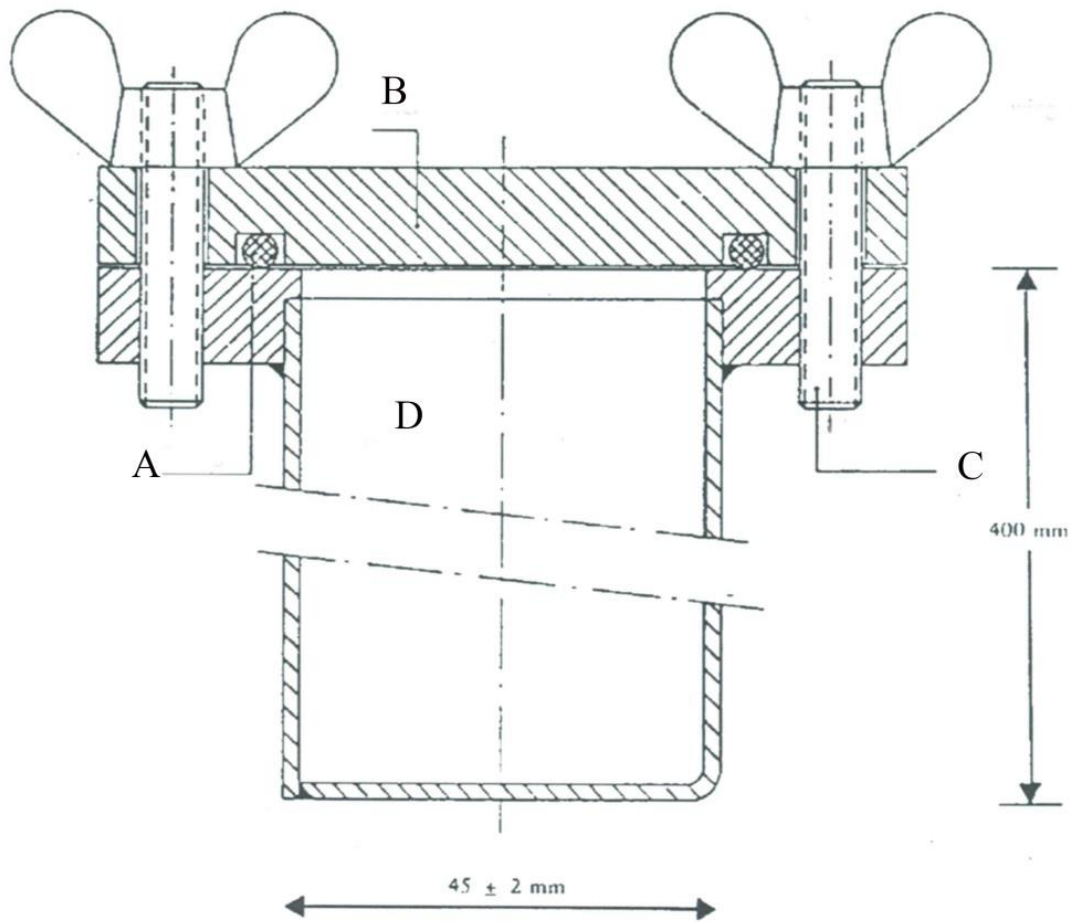

A: *Kruhové tesnenie*

B: *Kryt*

C: *Skrutka*

D: *Skrinka*

4.4. Skúška odolnosti proti výbuchu uvedená v odseku 5 v rámci PFC 1(C)(I)(a)(i-ii)(A) v prílohe I

4.4.1. Opis

4.4.1.1 Táto skúška sa vykoná na reprezentatívnej vzorke **EÚ** produktu na hnojenie. Pred skúškou odolnosti proti výbuchu sa celé množstvo vzorky podrobí piatim tepelným cyklom v súlade s bodom 4.3.

4.4.1.2. **EÚ** produkt na hnojenie sa musí podrobiť skúške odolnosti proti výbuchu vo vodorovnej ocelevej trubici za týchto podmienok (**podrobnosti o materiáloch sú uvedené v bode 4.4.3**):

a) oceľová trubica bez švov:

i) dĺžka trubice: aspoň 1 000 mm,

ii) menovitý vonkajší priemer: aspoň 114 mm,

iii) menovitá hrúbka steny: aspoň 5 mm;

b) iniciačná nálož: typ a množstvo zvolenej iniciačnej nálože musia byť také, aby sa maximalizoval detonačný tlak pôsobiaci na vzorku s cieľom stanoviť jej citlivosť na prenos výbuchu;

- c) *teplota vzorky: 15 °C až 25 °C;*
- d) olovené valce na meranie účinku výbuchu: priemer 50 mm a *výška* 100 mm;
- e) sú rozmiestnené v 150 mm rozstupoch a podpierajú trubicu vo vodorovnej polohe.

POZNÁMKA: Skúška sa vykoná dvakrát. Skúška sa považuje za preukaznú, ak pri oboch skúškach došlo k stlačeniu jedného alebo viacerých podporných olovených valcov v rozsahu menšom ako 5 %.

4.4.2. Princíp

Skúšobná vzorka sa uzavrie v oceľovej trubici a vystaví sa pôsobeniu tlakovej vlny z iniciačnej trhavinovej nálože. Šírenie výbuchu sa určí zo stupňa stlačenia olovených valcov, na ktorých je trubica počas skúšky vodorovne položená.

4.4.3. Materiály

- a) plastická trhavina obsahujúca 83 % až 86 % pentritu
 - hustota: 1 500 **kg/m³** až 1 600 kg/m³,
 - detonačná rýchlosť: 7 300 **m/s** až 7 700 m/s,
 - hmotnosť: (500 ± 1) **g**;

alebo akákoľvek iná plastická trhavina s podobnými detonačnými vlastnosťami;

- b) sedem kusov ohybnej zápalnej šnúry s nekovovým obalom
- hmotnosť náplne: 11 **g/m** až 13 g/m,
 - dĺžka každej šnúry: (400 ± 2) mm;
- c) zlisovaná peleta zo sekundárnej trhaviny s priehlbínou pre rozbušku
- trhavina: hexogén/vosk 95/5 ■ alebo podobná sekundárna trhavina, s pridaným grafitom alebo bez neho,
 - hustota: 1 500 **kg/m³** až 1 600 kg/m³,
 - priemer: 19 **mm** až 21 mm,
 - výška: 19 **mm** až 23 mm,
 - **hmotnosť zlisovanej pelety: maximálne 10 g,**
 - centrálna priehlbina pre rozbušku: **maximálny priemer 7,0 až 7,3 mm, hĺbka približne 12 mm. V prípade rozbušiek s veľkými priermi musí byť priemer priehlbiny o niečo väčší (napríklad 0,5 mm), ako je priemer rozbušky;**

- d) oceľová trubica bez švov, ako je špecifikovaná v technickej norme ISO 65 – 1981 – Ťažké série so základnými rozmermi DN 100 (4´´)
- vonkajší priemer: 113,1 *mm* až 115,0 mm,
 - hrúbka steny: 5,0 *mm* až 6,5 mm,
 - dĺžka: 1 005 ± 2 mm;
- e) spodný plech
- materiál: oceľ dobrej zvaracej kvality,
 - rozmery: 160 *mm* × 160 mm,
 - hrúbka: 5 *mm* až 6 mm;
- f) šesť olovených valcov
- priemer: 50 ± 1 mm,
 - výška: 100 *mm* až 101 mm,
 - materiál: mäkké olovo s čistotou min. 99,5 %;

- g) oceľový blok
- dĺžka: najmenej 1 000 mm,
 - šírka: najmenej 150 mm,
 - výška: najmenej 150 mm (*prípadne sa na dosiahnutie tejto výšky môžu použiť viaceré na seba naukladané hranoly*),
 - hmotnosť: najmenej 300 kg, ak nie je k dispozícii pevný základ pre oceľový blok;
- h) plastový alebo lepenkový valec pre iniciačnú nálož
- hrúbka steny: 1,5 **mm** až 2,5 mm,
 - priemer: 92 **mm** až 96 mm,
 - výška: 64 **mm** až 67 mm;
- i) rozbuška (elektrická alebo neelektrická) s iniciačnou silou 8 až 10 jednotiek;
- j) drevený *alebo plastový* disk
- priemer: 92 **mm** až 96 mm. Priemer musí zodpovedať vnútornému priemeru plastového alebo lepenkového valca [písm. h)],
 - hrúbka: 20 mm;

- k) drevený **alebo plastový** kolík rovnakých rozmerov ako rozbuška [bod i)];
- l) **malé závlačky** (maximálna dĺžka 20 mm);
- m) **závlačky (dĺžka približne 20 mm).**

4.4.4. Postup

4.4.4.1. Príprava iniciačnej nálož, ktorá sa vloží do ocelevej trubice

4.4.4.1. V závislosti od dostupnosti zariadenia môže byť trhavina v iniciačnej náložii iniciovaná týmito spôsobmi

- sedembodovou súčasnou iniciáciou uvedenou v bode 4.4.4.1.1., alebo
- centrálnou iniciáciou zlisovanou peletou uvedenou v bode 4.4.4.1.2.

4.4.4.1.1. Sedembodová súčasná iniciácia

Iniciačná nálož pripravená na použitie je znázornená na obrázku č. 2.

4.4.4.1.1.1. Do dreveného **alebo plastového** disku [bod 4.4.3. písm. j)] sa paralelne s jeho osou navrtávajú otvory do stredu a v šiestich bodoch symetricky rozmiestnených na sústrednom kruhu s priemerom 55 mm. Priemer otvorov musí byť 6 **mm** až 7 mm (pozri časť A-B na obrázku č. 2), v závislosti od priemeru použitej zápalnej šnúry [bod 4.4.3. písm. b)].

4.4.4.1.1.2. Odreže sa sedem kusov ohybnej zápalnej šnúry [bod 4.4.3. písm. b)], každý s dĺžkou 400 mm, pričom vydrobeniu trhaviny z koncov sa zabráni tak, že sa urobí ostrý rez a konce sa okamžite scelia lepom. Každá zo siedmich zápalných šnúr sa pretiahne cez jeden zo siedmich otvorov v drevenom **alebo plastovom** disku [bod 4.4.3. písm. j)], až kým ich konce nevyčnievajú niekoľko cm na druhej strane disku. Potom sa textilný obal každej zápalnej šnúry priečne prepichne malou ■ závlačkou [bod 4.4.3. písm. l)] vo vzdialenosti 5 **mm** až 6 mm od konca a vonkajšia strana zápalných šnúr sa okolo závlačky oblepí pruhom lepiacej pásky širokým 2 cm. Nakoniec sa dlhšia časť každej zápalnej šnúry natiahne tak, aby sa závlačky dotýkali dreveného **alebo plastového** disku.

4.4.4.1.1.3. Plastická trhavina [bod 4.4.3. písm. a)] sa vytvaruje do tvaru valca s priemerom 92 **mm** až 96 mm, v závislosti od priemeru valca [bod 4.4.3. písm. h)]. Tento valec sa postaví kolmo na rovnú plochu a vloží sa doň vytvarovaná trhavina. Potom sa do vrchnej časti valca vloží drevený **alebo plastový** disk⁵⁰ vybavený siedmimi kusmi zápalnej šnúry a vtlačí sa dnu do trhaviny. Výška valca (64 **mm** až 67 mm) sa upraví tak, aby jeho horný okraj nebol nad úrovňou dreva alebo plastu. Nakoniec sa valec okolo celého obvodu upevní k drevenému **alebo plastovému** disku napríklad spinkami alebo malými klinčekmi.

⁵⁰ Priemer disku musí vždy zodpovedať vnútornému priemeru valca.

4.4.4.1.1.4. Voľné konce siedmich zápalných šnúr sa zoskupia okolo obvodu dreveného **alebo plastového** kolíka [bod 4.4.3. písm. k)] tak, aby ich konce boli v jednej rovine kolmej na kolík. Prilepia sa v zväzku okolo kolíka lepiacou páskou⁵¹.

4.4.4.1.2. Centrálna iniciácia zlisovanou peletou

Iniciačná nálož pripravená na použitie je znázornená na obrázku č. 3.

4.4.4.1.2.1. Príprava zlisovanej pelety

Pri dodržaní potrebných bezpečnostných opatrení sa do formy s vnútorným priemerom 19 **mm** až 21 mm umiestni **maximálne** 10 g sekundárnej trhaviny [bod 4.3.3 písm. c)] a zlisuje sa na správny tvar a hustotu (pomer priemeru k výške by mal byť približne 1:1). V strede dna formy je 12 mm vysoký kolík s priemerom 7,0 **mm** až 7,3 mm (v závislosti od priemeru použitej rozbušky), ktorý v zlisovanej pelete vytvorí valcovitú priehľbinu, do ktorej sa neskôr vloží rozbuška.

⁵¹ Poznámka: Ak je po zoskupení šesť zápalných šnúr okolo obvodu napnutých, stredná zápalná šnúra musí zostať mierne voľná.

4.4.4.1.2.2. Príprava iniciačnej nálože

Trhavina [bod 4.4.3. písm. a)] sa umiestni do valca [bod 4.4.3. písm. h)] postaveného kolmo na rovnej ploche, potom sa stlačí nadol drevenou **alebo plastovou** matricou, aby sa trhavina vytvarovala do valcovitého tvaru s priehlbinou v strede. Do priehlbiny sa vloží zlisovaná peleta. Valcovito vytvarovaná trhavina obsahujúca zlisovanú peletu sa prikryje dreveným **alebo plastovým** diskom [bod 4.4.3. písm. j)], ktorý má v strede otvor s priemerom 7,0 **mm** až 7,3 mm na vloženie rozbušky. Drevený **alebo plastový** disk sa spojí s valcom krížom nalepenou lepiacou páskou. Vložením dreveného **alebo plastového** kolíka [bod 4.4.3. písm. k)] sa zaistí, že otvor vyvrtaný v disku a priehlbina v zlisovanej pelete sú na jednej osi.

4.4.4.2. Príprava oceľových trubíc na skúšky odolnosti proti výbuchu

Na jednom konci oceľovej trubice [bod 4.4.3. písm. d)] sa kolmo cez bočnú stenu vo vzdialenosti 4 mm od okraja vyvrtajú dva protiľahlé otvory s priemerom 4 mm. Spodný plech [bod 4.4.3. písm. e)] sa tupým zvarom spojí s opačným koncom trubice tak, že sa pravý uhol medzi spodným plechom a stenou trubice po celom obvode trubice úplne vyplní zväracím kovom.

4.4.4.3. Naplnenie a nabitie oceleovej trubice

Pozri obrázky č. 2 a 3.

4.4.4.3.1. Skúšobná vzorka, oceleová trubica a iniciačná nálož sa musia udržiavať pri teplote $(20 \pm 5)^{\circ}\text{C}$. Na dve skúšky odolnosti proti výbuchu je potrebné *mat' k dispozícii približne 20 kg* skúšobnej vzorky.

4.4.4.3.2.1 Trubica sa štvorcovým dnom položí kolmo na pevnú rovnú plochu, najlepšie na betón. Naplní sa približne do jednej tretiny výšky skúšobnou vzorkou a nechá sa päťkrát zvislo spadnúť na *rovnú plochu* z 10 cm výšky, aby sa prily alebo granuly v trubici čo najviac zhutnili. Aby sa urýchlilo zhutňovanie, trubica sa medzi jednotlivými pádmi celkom 10 krát rozochveje údermi kladiva s hmotnosťou 750 g až 1 000 g na bočnú stenu.

4.4.4.3.2.2. Touto metódou sa nabije i ďalší segment skúšobnej vzorky. Napokon sa pridá také množstvo vzorky, aby po zhutňovaní 10 násobným zdvihnutím a spustením trubice a celkovo 20 periodickými údermi kladiva bola trubica naplnená vzorkou do výšky 70 mm od svojho ústia.

4.4.4.3.2.3 Výška náplne vzorkou v oceleovej trubici musí byť prispôsobená tak, aby iniciačná nálož (uvedená v bode 4.4.4.1.1. alebo 4.4.4.1.2.), ktorá sa vkladá neskoršie, bola po celej ploche v tesnom kontakte so vzorkou.

- 4.4.4.3.3. Iniciačná nálož sa vloží do trubice tak, aby bola v kontakte so vzorkou; horná plocha dreveného **alebo plastového** disku musí byť 6 mm pod koncom trubice. Nevyhnutný tesný kontakt medzi trhavinou a skúšobnou vzorkou sa zabezpečí **vytiahnutím iniciačnej nálož** a pridaním alebo odobraním malých množstiev vzorky. Ako je znázornené na obrázkoch č. 2 a 3, do otvorov blízko otvoreného konca trubice by sa mali vložiť závlačky a ich konce by sa mali roztvoriť naplocho na trubicu.
- 4.4.4.4. Umiestnenie ocelevej trubice a olovených valcov (pozri obrázok č. 4)
- 4.4.4.4.1. Základne olovených valcov [bod 4.4.3. písm. f)] sa označia číslami 1, 2, 3, 4, 5 a 6. **Pozdĺž** čiary **na** ocelevom bloku [bod 4.4.3. písm. g)] ležiacej na vodorovnej základni sa urobí šesť značiek vzdialených od seba 150 mm, pričom **každá** značka musí byť najmenej 75 mm od **akéhokoľvek** okraja bloku. Na každú z týchto značiek sa kolmo postaví olovený valec, a to tak, aby stred základne každého valca spočíval na značke (**pozri obrázok č. 4**).
- 4.4.4.4.2. Oceleová trubica pripravená podľa bodu 4.4.4.3 sa položí vodorovne na olovené valce tak, aby os trubice bola paralelná so stredovou čiarou **olovených valcov** a zvarový koniec trubice presahoval 50 mm za olovený valec č. 6. Aby sa zabránilo skotúľaniu trubice, medzi vrchné steny olovených valcov a stenu trubice sa vložia malé drevené **alebo plastové** klíny (jeden na každú stranu), alebo sa trubica stabilizuje dreveným krížom, ktorý sa vloží medzi trubicu a oceľový blok **alebo na seba naukladané hrany** (**pozri obrázok č. 4**).

Poznámka: Je potrebné zabezpečiť, aby trubica bola v kontakte so všetkými šiestimi olovenými valcami; mierne zakrivenie povrchu trubice sa môže vykompenzovať rotáciou trubice okolo jej pozdĺžnej osi; ak je niektorý z olovených valcov príliš vysoký, opatrne sa poklepe kladivom, kým nezíska požadovanú výšku.

4.4.4.5. Príprava na výbuch

4.4.4.5.1. Zariadenie sa zostaví podľa bodu 4.4.4.4. v bunkri alebo vo vhodne upravených podzemných priestoroch **alebo na vhodnom mieste**. Zabezpečí sa, aby bola teplota oceleovej trubice pred výbuchom udržiavaná na (20 ± 5) °C.

Poznámka: ■ Výbuch môže spôsobiť vystrelenie oceľových úlomkov s veľkou kinetickou energiou, preto musí byť odstrel vykonaný vo vhodnej vzdialenosti od obydľí alebo ciest.

4.4.4.5.2. Ak sa použije iniciačná nálož so sedembodovou iniciáciou, je potrebné zabezpečiť, aby boli zápalné šnúry natiahnuté tak, ako je opísané v poznámke pod čiarou k bodu 4.4.4.1.1.4, a usporiadané v maximálnej možnej miere vodorovne.

4.4.4.5.3. Nakoniec sa odstráni drevený **alebo plastový** kolík a nahradí sa rozbuškou. Odstrel sa nevykoná, kým nie je evakuovaná ohrozená zóna a pracovníci vykonávajúci skúšku nie sú ukrytí.

4.4.4.5.4. Trhavina sa odstrelí.

4.4.4.6.1. Počká sa dostatočne dlho, kým sa dym (plynné a niekedy toxické splodiny rozkladu, ako napríklad nitrózne plyny) rozptýli, potom sa olovené valce pozbierajú a odmeria sa ich výška vernierovým posuvným meradlom.

4.4.4.6.2. Pri každom z označených olovených valcov sa zaznamená stupeň stlačenia vyjadrený v percentách pôvodnej výšky 100 mm. Ak sú valce stlačené šikmo, zaznamenajú sa najvyššie a najnižšie hodnoty a vypočíta sa priemer.

4.4.4.7. ***Môže sa tiež vykonať*** meranie ***detonačnej rýchlosti***.

4.4.4.8. Každá vzorka sa podrobí dvom skúškam odolnosti proti výbuchu.

4.4.5. Protokol o skúškach

V protokole sa pre každú skúšku odolnosti proti výbuchu uvedú hodnoty nasledujúcich parametrov:

- skutočne namerané hodnoty vonkajšieho priemeru ocelevej trubice a hrúbky steny,

- tvrdosť oceleovej trubice podľa Brinella,
- teplota trubice a vzorky krátko pred odstreľom,
- sypná hustota (kg/m^3) vzorky v oceleovej trubici,
- výška každého oloveného valca po odstrele, pričom sa uvedie číslo príslušného valca,
- metóda iniciácie iniciačnej nálož.

4.4.6. Vyhodnotenie výsledkov skúšky

Ak pri každom odstrele stlačenie aspoň jedného oloveného valca neprekročilo 5 %, skúška sa považuje za preukaznú **a daná vzorka sa považuje za odolnú proti výbuchu.**

4.4.7. **Protokol o skúškach tvorí súčasť technickej dokumentácie.**

Obrázok č. 2

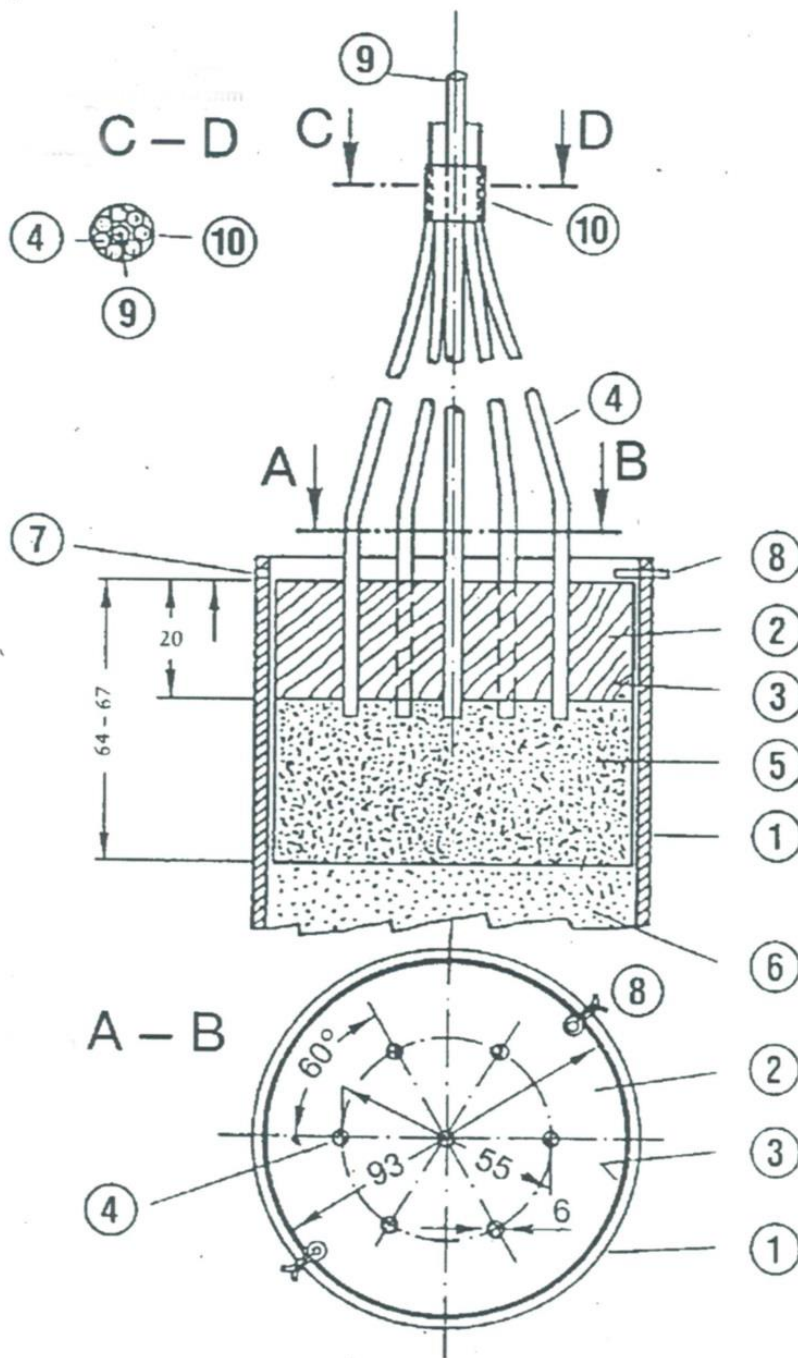

Iniciačná nálož so sedembodovou iniciáciou

- 1: Oceľová trubica**
- 2: Drevený alebo plastový disk so siedmimi otvormi**
- 3: Plastový alebo lepenkový valec**
- 4: Zápalné šnúry**
- 5: Plastická trhavina**
- 6: Skúšobná vzorka**
- 7: Vyvrtaný 4 mm otvor na závlačku**
- 8: Závlačka**
- 9: Drevený alebo plastový kolík ovinutý 4**
- 10: Lepiaca páska na zaistenie 4 okolo 9**

Obrázok č. 3

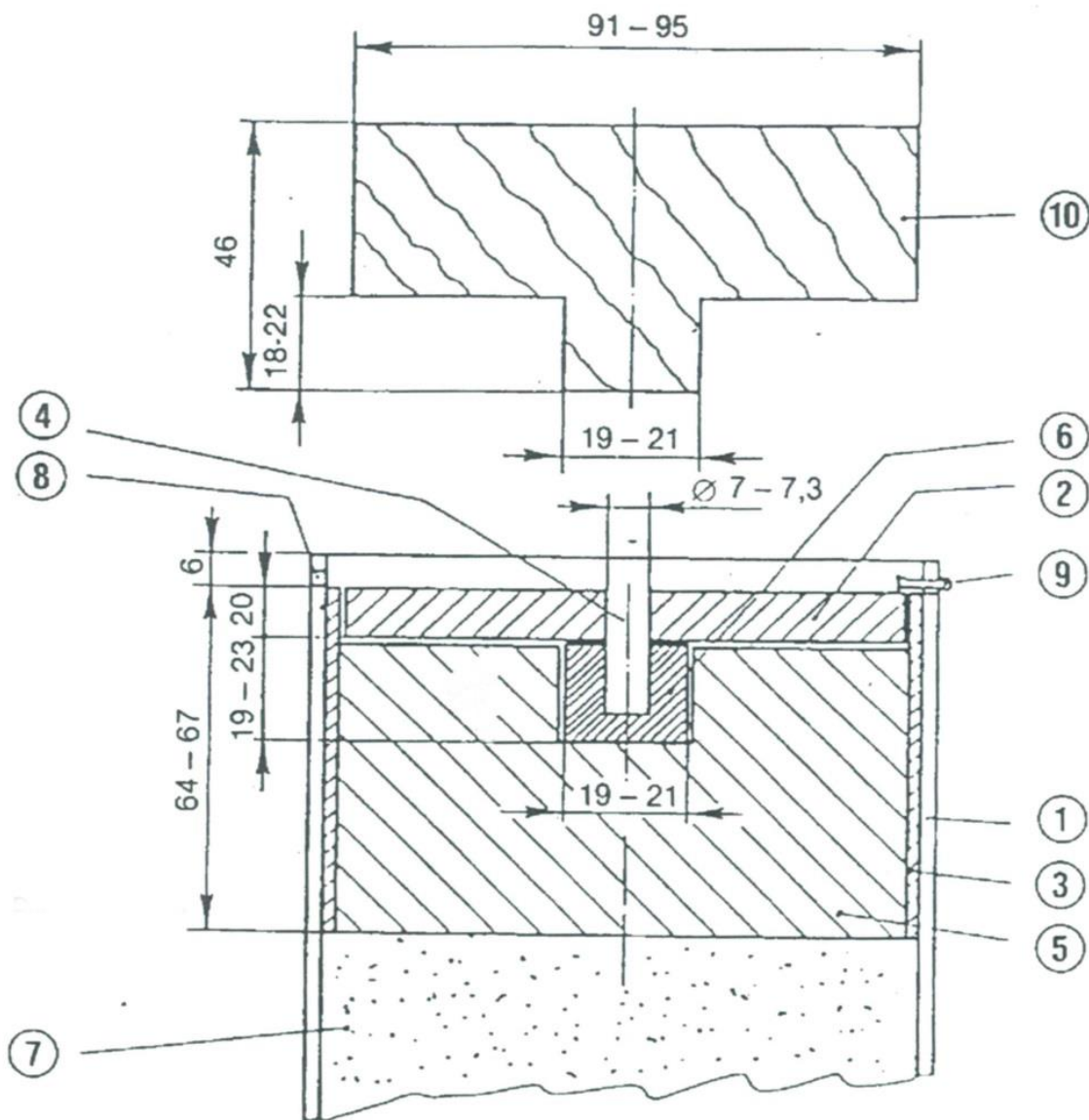

- 1: *Oceľová trubica*
- 2: *Drevený alebo plastový disk*
- 3: *Plastový alebo lepenkový valec*
- 4: *Drevený alebo plastový kolík*
- 5: *Plastická trhavina*
- 6: *Zlisovaná peleta*
- 7: *Skúšobná vzorka*
- 8: *Vyvrátný 4 mm otvor na závlačku*
- 9: *Závlačka*
- 10: *Drevená alebo plastová matrica pre 5*

Obrázok č. 4

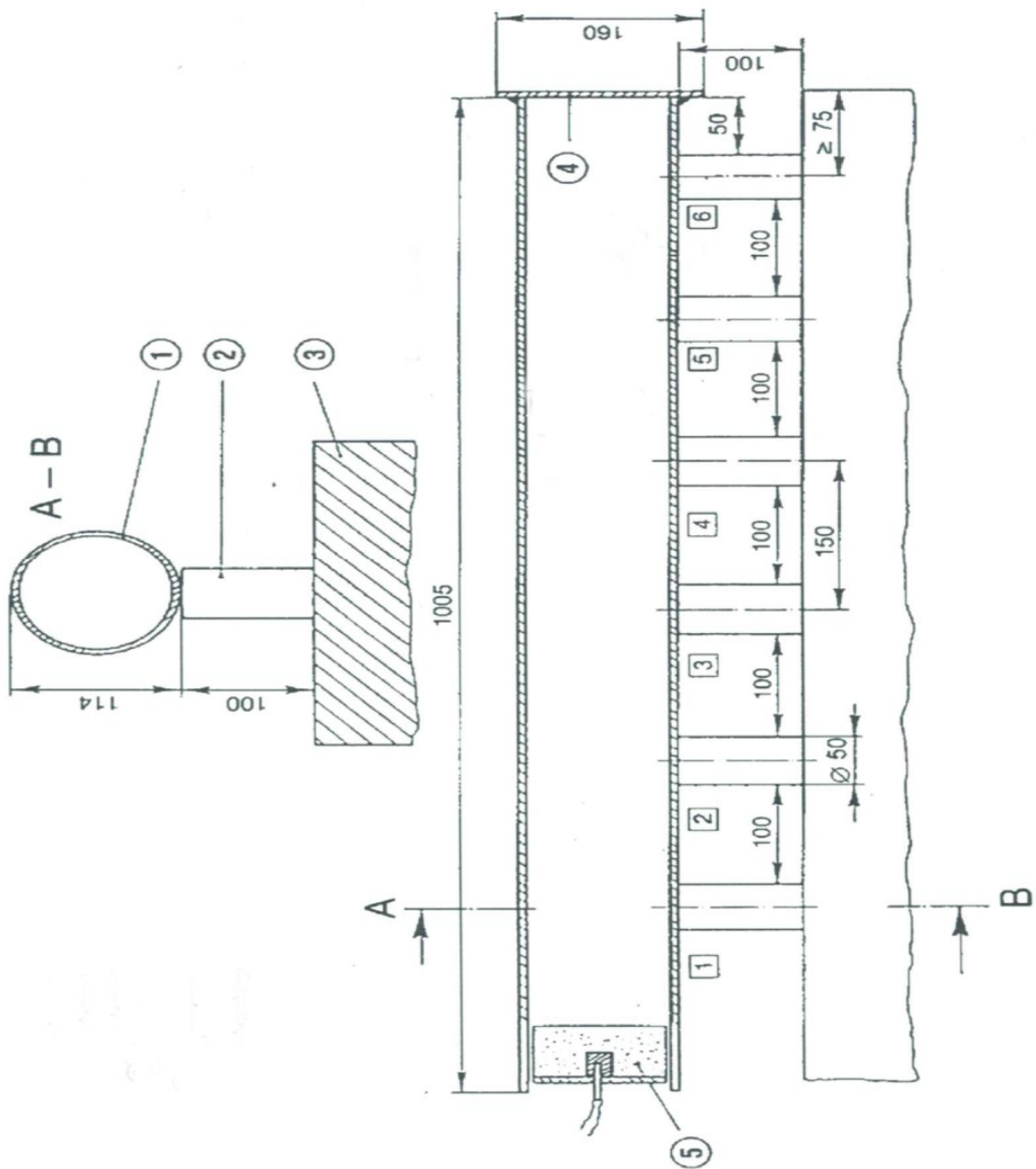

Číslo v krúžkoch:

- 1: Ocel'ová trubica**
- 2: Olovené valce**
- 3: Ocel'ový blok alebo na seba naukladané hranoly**
- 4: Spodný plech**
- 5: Iniciačná nálož**

Číslo v štvorčekoch:

Olovené valce č. 1 až 6

5. Označenie **CE** a EÚ vyhlásenie o zhode
- 5.1. Výrobca umiestni **označenie CE a na zodpovednosť notifikovanej osoby uvedenej v bode 4 identifikačné číslo tejto notifikovanej osoby** na každý jednotlivý **obal** EÚ produktu na hnojenie, ktorý spĺňa uplatniteľné požiadavky tohto nariadenia, **alebo ak sa produkt dodáva bez obalu, do sprievodného dokumentu k EÚ produktu na hnojenie.**
- 5.2. Výrobca vypracuje pre **typ EÚ** produktu na hnojenie písomné EÚ vyhlásenie o zhode a spolu s technickou dokumentáciou ho uchováva pre potreby vnútroštátnych orgánov počas **5 rokov** od uvedenia **EÚ** produktu na hnojenie na trh. V EÚ vyhlásení o zhode sa uvedie **typ EÚ** produktu na hnojenie, pre ktorý bolo vypracované.
- 5.3. **Na požiadanie sa príslušným orgánom poskytne kópia EÚ vyhlásenia o zhode.**
6. **Informačné povinnosti notifikovaných osôb a povinnosti týkajúce sa výkonu ich činností**

- 6.1. Každá notifikovaná osoba bez zbytočného odkladu informuje svoj notifikujúci orgán a iné osoby notifikované podľa tohto nariadenia, ktoré vykonávajú podobné činnosti posudzovania zhody pre rovnaké EÚ produkty na hnojenie o:**
- a) každom prípade, keď výrobca nedodržel trojmesačné obdobie na vykonanie skúšok vyžadovaných v bode 4;**
 - b) každom výsledku skúšky, keď bolo preukázané nesplnenie zhody s požiadavkou odolnosti proti výbuchu uvedenou v PFC 1(C)(I)(a)(i-ii)(A) bode 5 prílohy I.**
- 6.2. V prípade uvedenom v bode 6.1. písm. b) notifikovaná osoba požiada výrobcu, aby prijal potrebné opatrenia v súlade s článkom 6 ods. 8.**

7. Splnomocnený zástupca

Povinnosti výrobcu stanovené v bode 4.4.7. a v bode 5 môže v jeho mene a na jeho zodpovednosť plniť jeho splnomocnený zástupca za predpokladu, že sú uvedené v splnomocnení.

MODUL B – EÚ SKÚŠKA TYPU

1. Opis modulu

1.1. EÚ skúška typu je tá časť postupu posudzovania zhody, v ktorej notifikovaná osoba skúma technický návrh **EÚ** produktu na hnojenie a overuje a potvrdzuje, že technický návrh **EÚ** produktu na hnojenie spĺňa požiadavky tohto nariadenia.

1.2. Posúdenie primeranosti technického návrhu **EÚ** produktu na hnojenie **sa** vykoná preskúmaním technickej dokumentácie a podporných dôkazov ■ a preskúmaním **vzoriek**, ktoré sú reprezentatívne pre plánovanú výrobu ■ .

2. *Technická dokumentácia*

2.1. **Výrobca vypracuje** technickú dokumentáciu. Táto ■ dokumentácia umožní posúdiť zhodu **EÚ** produktu na hnojenie s príslušnými požiadavkami ■ , pričom jej súčasťou je primeraná analýza a posúdenie rizika alebo rizík.

2.2. V technickej dokumentácii sa špecifikujú uplatniteľné požiadavky, pričom sa do nej zahrnie, pokiaľ je to relevantné pre posudzovanie, návrh, výrobu a účel **určenia EÚ** produktu na hnojenie. Technická dokumentácia obsahuje vždy, keď je to uplatniteľné, aspoň tieto prvky:

- a) všeobecný opis **EÚ** produktu na hnojenie, **kategóriu PFC zodpovedajúcu uvedenému účinku daného EÚ produktu na hnojenie a opis určeného použitia;**

- b) zoznam použitých komponentných materiálov, kategórie CMC uvedené v prílohe II, do ktorých patria, a informácie o ich pôvode alebo o výrobnom procese;*
- c) EÚ vyhlásenia o zhode pre komponentné EÚ produkty na hnojenie tvoriace zmes produktov na hnojenie;*
- d) výkresy, schémy, opisy a vysvetlenia potrebné na pochopenie výrobného procesu EÚ produktu na hnojenie;*
- e) vzorku etikety alebo príbalový leták alebo oboje uvedené v článku 6 ods. 7 obsahujúce informácie požadované podľa prílohy III;*
- f) zoznam harmonizovaných technických noriem uvedených v článku 13, spoločných špecifikácií uvedených v článku 14 a/alebo iných príslušných technických špecifikácií, ktoré sa uplatnili. V prípade čiastočne uplatnených harmonizovaných technických noriem alebo spoločných špecifikácií sa v technickej dokumentácii špecifikujú tie časti, ktoré sa uplatnili;*
- g) výsledky ■ uskutočnených výpočtov vrátane výpočtov na účely preukázania zhody s časťou II bodom 5 prílohy I, ako aj výsledky vykonaných skúšok atď.;*
- h) protokoly o skúškach;*

- i) ak EÚ produkt **na hnojenie** obsahuje odvodené **produkty** v zmysle nariadenia (ES) č. 1069/2009 alebo z nich pozostáva, obchodné doklady alebo zdravotné certifikáty vyžadované podľa uvedeného nariadenia a dôkaz, že tieto **odvodené** produkty dosiahli koncový bod výrobného reťazca v zmysle uvedeného nariadenia;*
- j) ak EÚ produkt **na hnojenie** obsahuje **vedľajšie produkty** v zmysle smernice 2008/98/ES alebo z nich pozostáva, **technické a administratívne dôkazy o tom, že tieto vedľajšie produkty spĺňajú kritériá stanovené delegovaným aktom uvedeným v článku 42 ods. 7 tohto nariadenia a sú v súlade s vnútroštátnymi opatreniami, ktorými sa transponuje článok 5 ods. 1 smernice 2008/98/ES, a v uplatniteľnom prípade s vykonávacími aktmi uvedenými v článku 5 ods. 2 alebo s vnútroštátnymi opatreniami prijatými podľa článku 5 ods. 3 uvedenej smernice; a***
- k) ak je celkový obsah chrómu (Cr) v EÚ produkte **na hnojenie nad 200 mg/kg, informácie o maximálnom množstve a presnom zdroji celkového chrómu (Cr).***

3. *Žiadosť o EÚ skúšku typu*

3.1. *Výrobca podáva žiadosť o EÚ skúšku typu jedinej notifikovanej osobe podľa svojho výberu.*

3.2. Žiadosť obsahuje:

- a) meno/názov a adresu výrobcu a ak žiadosť podáva jeho splnomocnený zástupca, aj jeho meno/názov a adresu;
- b) písomné vyhlásenie, že tá istá žiadosť nebola podaná inej notifikovanej osobe;
- c) technickú dokumentáciu uvedenú v bode 2; ■
■
- d) **vzorky**, ktoré sú reprezentatívne pre plánovanú výrobu. Notifikovaná osoba môže požadovať ďalšie **vzorky**, ak je to potrebné na vykonanie programu skúšok;

- e) podporné dôkazy o primeranosti technického riešenia návrhu. V týchto podporných dôkazoch sa uvedú všetky dokumenty, ktoré boli použité, a to najmä vtedy, ak príslušné harmonizované technické normy alebo spoločné špecifikácie neboli uplatnené v plnom rozsahu. Podporné dôkazy zahŕňajú v prípade potreby výsledky skúšok, ktoré v súlade s inými príslušnými technickými špecifikáciami vykonalo vhodné laboratórium výrobcu alebo iné skúšobné laboratórium v jeho mene a na jeho zodpovednosť.

4. *Posúdenie primeranosti technického návrhu*

■ Notifikovaná osoba:

■

- a) preskúma technickú dokumentáciu a podporné dôkazy s cieľom posúdiť primeranosť technického návrhu *EÚ* produktu na hnojenie;

■

- b) overí, či *vzorka* (vzorky) bola vyrobená v zhode s technickou dokumentáciou, a určí prvky navrhnuté v súlade s uplatniteľnými ustanoveniami príslušných harmonizovaných technických noriem ■ alebo *spoločných* špecifikácií, ako aj prvky, ktoré boli navrhnuté v súlade s inými príslušnými technickými špecifikáciami;

- c) vykoná alebo nechá vykonať vhodné skúšky a testy **vzorky (vzoriek)** s cieľom skontrolovať, či v prípade, keď sa výrobca rozhodol uplatniť riešenia uvedené v príslušných harmonizovaných technických normách **alebo spoločných špecifikáciách**, boli tieto riešenia a špecifikácie uplatnené správne;
- d) vykoná alebo nechá vykonať vhodné skúšky a testy **vzorky (vzoriek)** s cieľom skontrolovať, či v prípade, keď riešenia uvedené v príslušných harmonizovaných technických normách alebo spoločných špecifikáciách ■ neboli uplatnené **alebo keď príslušné harmonizované technické normy či spoločné špecifikácie neexistujú**, riešenia prijaté výrobcom spĺňajú zodpovedajúce ■ požiadavky tohto nariadenia;
- e) dohodne s výrobcom miesto, kde sa vykonávajú skúšky a testy.

5. **Hodnotiaca správa**

Notifikovaná osoba vypracuje hodnotiacu správu, v ktorej zaznamená činnosti vykonané v súlade s bodom 4 a ich výsledky. Bez toho, aby boli dotknuté povinnosti notifikovanej osoby voči notifikujúcemu orgánu, táto notifikovaná osoba sprístupní obsah tejto správy, v plnom rozsahu alebo čiastočne, iba so súhlasom výrobcu.

6. Certifikát EÚ skúšky typu

- 6.1. Ak daný typ spĺňa požiadavky tohto nariadenia, ktoré sa vzťahujú na príslušný **EÚ** produkt na hnojenie, notifikovaná osoba vydá výrobcovi certifikát EÚ skúšky typu. Tento certifikát obsahuje meno/názov a adresu výrobcu, výsledky skúšky, (prípadné) podmienky jeho platnosti a údaje potrebné na identifikáciu schváleného typu. K certifikátu EÚ skúšky typu možno priložiť jednu alebo viacero príloh.
- 6.2. Certifikát EÚ skúšky typu a jeho prílohy musia obsahovať všetky príslušné informácie, ktoré umožňujú hodnotenie zhody vyrobených **EÚ** produktov na hnojenie so skúšaným typom ■ .
- 6.3. Ak daný typ nespĺňa požiadavky tohto nariadenia, notifikovaná osoba zamietne vydanie certifikátu EÚ skúšky typu a informuje o tom žiadateľa, pričom uvedie podrobné dôvody zamietnutia.

7. Zmeny, ktoré môžu ovplyvniť zhodu EÚ produktu na hnojenie

- 7.1. Notifikovaná osoba sa informuje o všetkých zmenách v súvislosti so všeobecne uznávaným aktuálnym stavom vývoja, ktoré naznačujú, že schválený typ už nemusí spĺňať požiadavky tohto nariadenia, a určí, či si takéto zmeny vyžadujú ďalšie prešetrenie. Ak áno, notifikovaná osoba o tom informuje výrobcu.

7.2. Výrobca informuje notifikovanú osobu, ktorá uchováva technickú dokumentáciu týkajúcu sa certifikátu EÚ skúšky typu, o všetkých zmenách schváleného typu, ktoré môžu ovplyvniť zhodu **EÚ** produktu na hnojenie s požiadavkami tohto nariadenia alebo s podmienkami platnosti certifikátu EÚ skúšky typu. Takéto zmeny si vyžadujú dodatočné schválenie vo forme dodatku k pôvodnému certifikátu EÚ skúšky typu.

8. Informačná povinnosť notifikovaných osôb

- 8.1. Každá notifikovaná osoba informuje svoj notifikujúci orgán o certifikátoch EÚ skúšky typu a/alebo o akýchkoľvek dodatkoch k nim, ktoré vydala alebo zrušila, a pravidelne alebo na požiadanie poskytuje svojmu notifikujúcemu orgánu zoznam týchto zamietnutých, pozastavených alebo inak obmedzených certifikátov EÚ skúšky typu a/alebo dodatkov k nim.
- 8.2. Každá notifikovaná osoba informuje ostatné notifikované osoby o certifikátoch EÚ skúšky typu a/alebo o akýchkoľvek dodatkoch k nim, ktoré zamietla, zrušila, pozastavila alebo inak obmedzila, a na požiadanie ich informuje o certifikátoch EÚ skúšky typu a/alebo dodatkoch k nim, ktoré vydala.

8.3. Komisia, členské štáty a ostatné notifikované osoby môžu na požiadanie získať kópiu certifikátov EÚ skúšky typu a/alebo dodatkov k nim. Komisia a členské štáty môžu na požiadanie získať kópiu technickej dokumentácie a výsledkov skúšok, ktoré vykonala notifikovaná osoba.

9. ***Dostupnosť certifikátu EÚ skúšky typu***

9.1. Do uplynutia platnosti certifikátu EÚ skúšky typu uchováva notifikovaná osoba kópiu certifikátu EÚ skúšky typu, jeho príloh a dodatkov, ako aj technické podklady vrátane dokumentácie predloženej výrobcom.

9.2. Výrobca uchováva kópiu certifikátu EÚ skúšky typu, jeho príloh a dodatkov spolu s technickou dokumentáciou pre potreby vnútroštátnych orgánov počas 5 rokov od uvedenia **EÚ** produktu na hnojenie na trh.

10. ***Splnomocnený zástupca***

Splnomocnený zástupca výrobcu môže podať žiadosť uvedenú v bode 3 a plniť povinnosti stanovené v bodoch 7 a 9.2. za predpokladu, že sú uvedené v splnomocnení.

1. Opis modulu

█ Zhoda s typom založená na vnútornej kontrole výroby je tá časť postupu posudzovania zhody, ktorou si výrobca plní povinnosti uvedené v bodoch 2 a 3 a zaručuje a vyhlasuje na svoju vlastnú zodpovednosť, že príslušné **EÚ** produkty na hnojenie sú v zhode s typom opísaným v certifikáte EÚ skúšky typu a spĺňajú požiadavky tohto nariadenia, ktoré sa na ne vzťahujú.

2. Výroba

█ Výrobca prijme všetky opatrenia potrebné na to, aby sa výrobným procesom a jeho monitorovaním zabezpečila zhoda vyrábaných **EÚ** produktov na hnojenie so schváleným typom opísaným v certifikáte EÚ skúšky typu a s požiadavkami tohto nariadenia, ktoré sa na ne vzťahujú.

3. Označenie **CE** a EÚ vyhlásenie o zhode
 - 3.1 Výrobca umiestni označenie CE na každý jednotlivý **obal EÚ** produktu na hnojenie, ktorý je v zhode s typom opísaným v certifikáte EÚ skúšky typu a ktorý spĺňa **uplatniteľné** požiadavky tohto nariadenia, **alebo ak sa produkt dodáva bez obalu, v sprievodnom dokumente k EÚ produktu na hnojenie.**
 - 3.2 Výrobca vypracuje pre **typ EÚ** produktu na hnojenie písomné EÚ vyhlásenie o zhode a **spolu s technickou dokumentáciou** ho uchováva pre potreby vnútroštátnych orgánov počas **5** rokov od uvedenia **EÚ** produktu na hnojenie na trh. V EÚ vyhlásení o zhode sa uvedie **typ EÚ** produktu na hnojenie, pre ktorý bolo vypracované.
 - 3.3. Na požiadanie sa príslušným orgánom poskytne kópia EÚ vyhlásenia o zhode.
4. Splnomocnený zástupca

Povinnosti výrobcu stanovené v bode 3 môže v jeho mene a na jeho zodpovednosť plniť jeho splnomocnený zástupca za predpokladu, že sú uvedené v splnomocnení.

1. Opis modulu

■ Zabezpečenie kvality výrobného procesu je postup posudzovania zhody, ktorým si výrobca plní povinnosti uvedené v bodoch 2, 4 a 7 a zaručuje a vyhlasuje na svoju vlastnú zodpovednosť, že príslušné **EÚ** produkty na hnojenie spĺňajú požiadavky tohto nariadenia, ktoré sa na ne vzťahujú.

2. Technická dokumentácia

2.1. Výrobca ■ vypracuje technickú dokumentáciu. Táto dokumentácia umožní posúdiť zhodu **EÚ** produktu **na hnojenie** s príslušnými požiadavkami, pričom jej súčasťou je primeraná analýza a posúdenie rizika alebo rizík.

2.2. V technickej dokumentácii sa špecifikujú uplatniteľné požiadavky, pričom sa do nej zahrnie, pokiaľ je to relevantné pre posudzovanie, návrh, výrobu a účel **určenia EÚ** produktu **na hnojenie**. Technická dokumentácia obsahuje v uplatniteľnom prípade aspoň tieto prvky:

- a) všeobecný opis **EÚ produktu na hnojenie, kategóriu PFC zodpovedajúcu uvedenému účinku EÚ produktu na hnojenie a opis určeného použitia;**

- b) *zoznam použitých komponentných materiálov, kategórie CMC uvedené v prílohe II, do ktorých patria, a informácie o ich pôvode alebo o výrobnom procese;*
- c) *EÚ vyhlásenia o zhode pre komponentné EÚ produkty na hnojenie tvoriace zmes produktov na hnojenie;*
- d) *výkresy, schémy, opisy a vysvetlenia potrebné na pochopenie výrobného procesu EÚ produktu na hnojenie a v súvislosti s kompostom patriacim do CMC 3 alebo digestátom patriacim do CMC 5 podľa vymedzenia v prílohe II písomný opis a diagram výrobného procesu, kde je jasne identifikovaný každý postup, zásobník a priestor;*
- e) *vzorku etikety alebo príbalový leták alebo oboje uvedené v článku 6 ods. 7 obsahujúce informácie požadované podľa prílohy III;*
- f) *zoznam harmonizovaných technických noriem uvedených v článku 13, spoločných špecifikácií uvedených v článku 14 a/alebo iných príslušných technických špecifikácií, ktoré sa uplatnili. V prípade čiastočne uplatnených harmonizovaných technických noriem alebo spoločných špecifikácií sa v technickej dokumentácii špecifikujú tie časti, ktoré sa uplatnili;*
- g) *výsledky uskutočnených výpočtov vrátane výpočtov na účely preukázania zhody s bodom 5 časti II prílohy I, ako aj výsledky vykonaných skúšok, atď.;*

- h) protokoly o skúškach;**
- i) ak EÚ produkt **na hnojenie** obsahuje odvodené **produkty** v zmysle nariadenia (ES) č. 1069/2009 alebo z nich pozostáva, obchodné doklady alebo zdravotné certifikáty vyžadované podľa uvedeného nariadenia a dôkaz, že tieto **odvodené** produkty dosiahli koncový bod výrobného reťazca v zmysle uvedeného nariadenia;
- j) ak EÚ produkt na hnojenie obsahuje vedľajšie produkty v zmysle smernice 2008/98/ES alebo z nich pozostáva, technické a administratívne dôkazy o tom, že tieto vedľajšie produkty spĺňajú kritériá stanovené delegovaným aktom uvedeným v článku 42 ods. 7 tohto nariadenia a sú v súlade s vnútroštátnymi opatreniami, ktorými sa transponuje článok 5 ods. 1 smernice 2008/98/ES, a v uplatniteľnom prípade s vykonávacími aktmi uvedenými v článku 5 ods. 2 alebo s vnútroštátnymi opatreniami prijatými podľa článku 5 ods. 3 uvedenej smernice; a**
- k) ak je celkový obsah chrómu (Cr) v EÚ produkte na hnojenie nad 200 mg/kg, informácie o maximálnom množstve a presnom zdroji celkového chrómu (Cr).**

3. Dostupnosť technickej dokumentácie

■ Výrobca uchováva technickú dokumentáciu pre potreby príslušných vnútroštátnych orgánov počas **5** rokov od uvedenia **EÚ** produktu na hnojenie na trh.

4. Výroba

Výrobca prevádzkuje schválený systém kvality pre výrobu, výstupnú kontrolu a skúšanie príslušných EÚ produktov na hnojenie podľa bodu 5 a podlieha dohľadu podľa bodu 6.

5. Systém kvality

5.1. Výrobca uplatňuje systém kvality, ktorým sa zabezpečí súlad **EÚ** produktov na hnojenie s požiadavkami tohto nariadenia, ktoré sa na ne vzťahujú.

5.1.1. Systém kvality **zahŕňa** ciele kvality a organizačnú štruktúru spolu s povinnosťami a právomocami manažmentu v súvislosti s kvalitou produktu.

5.1.1.1. V prípade kompostu patriaceho do CMC 3 a digestátu patriaceho do CMC 5 podľa vymedzenia v prílohe II vrcholový manažment organizácie výrobcu:

- a) zabezpečí, aby boli k dispozícii dostatočné zdroje (zamestnanci, infraštruktúra, vybavenie) na vytvorenie a uplatňovanie systému kvality;
- b) vymenuje člena manažmentu organizácie zodpovedného za plnenie týchto úloh:
 - zabezpečiť, aby sa zaviedli, schválili, uplatňovali a zachovávali postupy riadenia kvality,
 - podávať vrcholovému manažmentu výrobcu správy o výsledkoch riadenia kvality a akýchkoľvek potrebných zlepšeniach,
 - zabezpečiť v celej organizácii výrobcu podporu informovanosti o potrebách spotrebiteľov a právnych požiadavkách a informovať zamestnancov o závažnosti a dôležitosti požiadaviek na riadenie kvality v záujme splnenia právnych požiadaviek tohto nariadenia,

- zabezpečiť dostatočnú odbornú prípravu všetkých osôb, ktorých povinnosti majú vplyv na kvalitu produktu, a poskytnúť im dostatočné pokyny, a
 - zabezpečiť zatriedenie dokumentov o riadení kvality uvedených v bode 5.1.4.;
- c) vykoná interný audit, a to každý rok alebo častejšie, ak je to potrebné vzhľadom na akúkoľvek významnú zmenu s možným vplyvom na kvalitu **EÚ** produktu na hnojenie a
- d) zabezpečí, aby sa v organizácii a mimo nej zaviedli vhodné komunikačné postupy a aby prebiehala komunikácia týkajúca sa účinnosti riadenia kvality.

5.1.2. Systém kvality **zahŕňa** metódy, postupy a systematické opatrenia v oblasti výroby, kontroly kvality a zabezpečovania kvality.

5.1.2.1. V prípade kompostu patriaceho do CMC 3 a digestátu patriaceho do CMC 5 podľa vymedzenia v prílohe II sa systémom kvality zabezpečí dodržiavanie kritérií postupu kompostovania a digescie stanovených v uvedenej prílohe.

5.1.3. Systém kvality **zahŕňa** skúšky a testy, ktoré sa majú vykonávať pred výrobou, počas výroby a po nej so stanovenou frekvenciou.

5.1.3.1. V prípade kompostu patriaceho do CMC 3 a digestátu patriaceho do CMC 5 podľa vymedzenia v prílohe II skúšky a testy zahŕňajú tieto prvky:

- a) Pre každú šaržu vstupných materiálov sa zaznamenávajú tieto informácie:
 - i) dátum dodania;
 - ii) množstvo podľa hmotnosti (alebo odhad na základe objemu a hustoty);
 - iii) totožnosť dodávateľa vstupného materiálu;
 - iv) typ vstupného materiálu;
 - v) identifikácia každej šarže a miesto dodania do závodu. Na účely riadenia kvality sa počas celého výrobného procesu pridelí jedinečný identifikačný kód a
 - vi) v prípade zamietnutia dôvody zamietnutia šarže a miesto, kam bola odoslaná.

- b) Kvalifikovaní zamestnanci vykonajú vizuálnu kontrolu každej zásielky vstupných materiálov a overia súlad so špecifikáciami vstupných materiálov uvedenými v CMC 3 a CMC 5 v prílohe II.
- c) Výrobca odmietne každú zásielku ľubovoľného vstupného materiálu, ak na základe vizuálnej kontroly vznikne podozrenie na:
- prítomnosť látok nebezpečných alebo škodlivých pre postupy kompostovania alebo digescie či pre kvalitu finálneho **EÚ** produktu na hnojenie, alebo
 - nezlučiteľnosť so špecifikáciami uvedenými v CMC 3 a CMC 5 v prílohe II, najmä pokiaľ ide o prítomnosť plastov, ktorá vedie k prekročeniu limitnej hodnoty makroskopických nečistôt.
- d) Zamestnanci musia absolvovať odbornú prípravu o:
- potenciálne nebezpečných vlastnostiach, ktoré môžu byť spojené so vstupnými materiálmi a
 - znakoch, ktoré umožňujú rozpoznať nebezpečné vlastnosti a prítomnosť plastov.

- e) Vykoná sa odber vzoriek výstupných materiálov, aby sa overil ich súlad so špecifikáciami komponentných materiálov pre kompost a digestát, ktoré sú stanovené v CMC 3 a CMC 5 v prílohe II, a aby sa overilo, že vlastnosti výstupného materiálu neohrozujú súlad **EÚ** produktu na hnojenie s príslušnými požiadavkami uvedenými v prílohe I.
- f) Odber vzoriek výstupného materiálu sa vykonáva **pravidelne** najmenej s touto frekvenciou:

Ročný vstup (v tonách)	Počet vzoriek za rok
≤ 3 000	1
3 001 – 10 000	2
10 001 – 20 000	3
20 001 – 40 000	4
40 001 – 60 000	5
60 001 – 80 000	6
80 001 – 100 000	7
100 001 – 120 000	8
120 001 – 140 000	9
140 001 – 160 000	10
160 001 – 180 000	11
> 180 000	12

- g) Ak ktorákoľvek zo skúšaných vzoriek výstupného materiálu nesplní jeden alebo viacero z uplatniteľných limitov stanovených v príslušných oddieloch príloh I a II, osoba zodpovedná za riadenie kvality uvedená v bode 5.1.1.1 písm. b):
- i) jednoznačne identifikuje nevhodné **výstupné materiály** a miesto ich skladovania,
 - ii) analyzuje dôvody nesplnenia zhody a prijme všetky nevyhnutné opatrenia, aby sa predišlo jej opakovaniu,
 - iii) v záznamoch o kvalite uvedených v bode 5.1.4 zaznamená, či sa uskutočňuje ďalšie spracovanie, alebo či sa **výstupný materiál** likviduje.

5.1.4. **Systém kvality zahŕňa** záznamy výrobcu o kvalite, napríklad správy z kontroly a údaje o skúškach, kalibračné údaje, správy týkajúce sa kvalifikácií príslušných zamestnancov atď.

5.1.4.1. V prípade kompostu patriaceho do CMC 3 a digestátu patriaceho do CMC 5 podľa vymedzenia v prílohe II musia záznamy o kvalite preukazovať účinnú kontrolu vstupných materiálov, výroby a skladovania a súlad vstupných a výstupných materiálov s príslušnými požiadavkami tohto nariadenia. Každý dokument musí byť čitateľný a prístupný na príslušnom(-ých) mieste(-ach) používania, pričom akákoľvek zastaraná verzia musí byť urýchlene odstránená zo všetkých miest, kde sa používa, alebo prinajmenšom označená ako zastaraná. Dokumentácia o riadení kvality musí obsahovať aspoň tieto informácie:

- a) názov;

- b) číslo verzie;
- c) dátum vypracovania;
- d) meno osoby, ktorá ju vydala;
- e) záznamy o účinnej kontrole vstupných materiálov;
- f) záznamy o účinnej kontrole výrobného procesu;
- g) záznamy o účinnej kontrole výstupných materiálov;
- h) záznamy o nesplnení zhody;
- i) záznamy o všetkých nehodách a incidentoch, ku ktorým došlo v závode, ich známe alebo predpokladané príčiny a prijaté opatrenia;
- j) záznamy o sťažnostiach predložených tretími stranami a spôsob ich riešenia;
- k) zaznamenanie dátumu, typu a témy odborného školenia, ktoré absolvovali osoby zodpovedné za kvalitu produktu;
- l) výsledky interného auditu a prijaté opatrenia a
- m) výsledky preskúmania vykonaného externým auditom a prijaté opatrenia.

5.1.5 **Systém kvality zahŕňa prostriedky monitorovania** dosahovania požadovanej kvality produktu a účinného fungovania systému kvality ■ .

5.1.5.1. V prípade kompostu patriaceho do CMC 3 a digestátu patriaceho do CMC 5 podľa vymedzenia v prílohe II výrobca vypracuje ročný program interného auditu na účely overenia súladu so systémom kvality, ktorý bude zahŕňať tieto komponenty:

- a) zavedie a zdokumentuje sa postup, ktorým sa vymedzia povinnosti a požiadavky na plánovanie a vykonávanie interných auditov, vyhotovovanie záznamov a podávanie správ o výsledkoch. Vypracuje sa správa, v ktorej sa uvedú prípady nezhôd so systémom kvality, a oznámia sa všetky nápravné opatrenia. Záznamy o internom audite sa priložia k dokumentácii o riadení kvality;
- b) prednosť musia mať prípady nezhôd identifikované pri externých auditoch;
- c) žiadny audítor nesmie vykonávať audit svojej vlastnej práce;
- d) manažment zodpovedný za auditovanú oblasť zabezpečí, aby sa bez zbytočného odkladu prijali potrebné nápravné opatrenia;

- e) interný audit vykonaný v rámci iného systému riadenia kvality možno zohľadniť za predpokladu, že je doplnený auditom požiadaviek na tento systém kvality.

5.1.6. *Všetky prvky, požiadavky a ustanovenia prijaté výrobcom sa zdokumentujú systematickým a usporiadaným spôsobom vo forme písomne vypracovaných prístupov, postupov a pokynov. Dokumentácia systému kvality umožňuje jednotný výklad programov, plánov, príručiek a záznamov týkajúcich sa kvality. Obsahuje predovšetkým primeraný opis všetkých prvkov riadenia kvality vymedzených v bodoch 5.1.1 až 5.1.5.*

5.2. Výrobca podáva žiadosť o posúdenie svojho systému kvality pre dotknuté EÚ produkty na hnojenie notifikovanej osobe podľa svojho výberu. Žiadosť obsahuje:

- meno/názov a adresu výrobcu a ak žiadosť podáva jeho splnomocnený zástupca, aj jeho meno/názov a adresu,
- písomné vyhlásenie, že tá istá žiadosť nebola podaná inej notifikovanej osobe,

- všetky príslušné informácie týkajúce sa plánovanej kategórie EÚ produktov na hnojenie,
- dokumentáciu týkajúcu sa systému kvality, **ktorá obsahuje všetky prvky vymedzené v bode 5.1,**
- technickú dokumentáciu **uvedenú v bode 2.**

I

- 5.3.1. Notifikovaná osoba posudzuje systém kvality s cieľom určiť, či spĺňa požiadavky uvedené v **bode 5.1.**
- 5.3.2. V prípade prvkov systému kvality, ktoré sú v súlade so zodpovedajúcimi špecifikáciami príslušnej harmonizovanej technickej normy, predpokladá zhodu s týmito požiadavkami.
- 5.3.3. Okrem skúseností v oblasti systémov riadenia kvality musí mať audítorský tím najmenej jedného člena, ktorý má skúsenosti s hodnotením príslušnej oblasti produktov a príslušnej technológie produktov, ako aj znalosť uplatniteľných požiadaviek tohto nariadenia. Súčasťou auditu je hodnotiaca návšteva v priestoroch výrobcu. Audítorský tím preskúma technickú dokumentáciu uvedenú v bode 2 s cieľom overiť schopnosť výrobcu identifikovať relevantné požiadavky tohto nariadenia a vykonať potrebné skúšky na účely zabezpečenia súladu **EÚ** produktu na hnojenie s týmito požiadavkami.

- 5.3.4. Rozhodnutie sa oznámi výrobcovi. Oznámenie obsahuje závery auditu a odôvodnené rozhodnutie o posúdení.
- 5.4. Výrobca sa zaviazá plniť povinnosti vyplývajúce zo systému kvality v schválenom znení a udržiavať ho, aby zostal primeraný a efektívny.
- 5.5.1. Výrobca informuje notifikovanú osobu, ktorá schválila systém kvality, o každej zamýšľanej zmene v systéme kvality.
- 5.5.2. Notifikovaná osoba zhodnotí navrhované zmeny a rozhodne, či bude zmenený systém kvality naďalej spĺňať požiadavky uvedené v bode 5.1 alebo či je potrebné opätovné posúdenie.
- 5.5.3. Svoje rozhodnutie oznámi výrobcovi. Oznámenie obsahuje závery preskúmania a odôvodnené rozhodnutie o posúdení.
- 6. Dohľad, za ktorý je zodpovedná notifikovaná osoba
- 6.1. Cieľom dohľadu je zabezpečiť, aby si výrobca riadne plnil povinnosti vyplývajúce zo schváleného systému kvality.

- 6.2. Na účely posudzovania umožní výrobca notifikovanej osobe prístup na miesto výroby, kontroly, skúšania a skladovania a poskytne jej všetky potrebné informácie, najmä:
- dokumentáciu systému kvality,
 - technickú dokumentáciu uvedenú v bode 2,
 - záznamy o kvalite, napríklad správy z kontroly a údaje o skúškach, kalibračné údaje, správy týkajúce sa kvalifikácií príslušných zamestnancov.
- 6.3.1. Notifikovaná osoba vykonáva pravidelné audity s cieľom uistiť sa, že výrobca udržiava a uplatňuje systém kvality, a odovzdá výrobcovi správu o audite.
- 6.3.2. V prípade kompostu patriaceho do CMC 3 a digestátu patriaceho do CMC 5 podľa vymedzenia v prílohe II notifikovaná osoba počas každého auditu vykoná odber a analýzu vzoriek výstupného materiálu, pričom audity sa vykonávajú s touto frekvenciou:
- a) počas prvého roka, v ktorom notifikovaná osoba vykonáva dohľad nad príslušným výrobným závodom: rovnaká frekvencia, ako je frekvencia odberu vzoriek stanovená v tabuľke uvedenej v bode 5.1.3.1 písm. f) a

b) počas nasledujúcich rokov vykonávania dohľadu: polovičná frekvencia, ako je frekvencia odberu vzoriek stanovená v tabuľke uvedenej v bode 5.1.3.1 písm. f).

6.4 Okrem toho môže notifikovaná osoba uskutočňovať u výrobcu neohlásené návštevy. V priebehu takýchto návštev môže notifikovaná osoba v prípade potreby vykonať alebo nechať vykonať skúšky produktov, aby overila, či systém kvality funguje správne. Notifikovaná osoba odovzdá výrobcovi správu o návšteve a ak boli vykonané skúšky, aj protokol o skúškach.

7. Označenie **CE** a EÚ vyhlásenie o zhode

7.1. Výrobca umiestni označenie CE a, na zodpovednosť notifikovanej osoby uvedenej v **bode 5.2**, identifikačné číslo tejto notifikovanej osoby na každý jednotlivý **obal EÚ** produktu **na hnojenie**, ktorý spĺňa uplatniteľné požiadavky tohto nariadenia, **alebo ak sa produkt dodáva bez obalu, do sprievodného dokumentu k EÚ produktu na hnojenie**.

- 7.2. Výrobca vypracuje pre **EÚ** produkt na hnojenie alebo jeho **typ** písomné EÚ vyhlásenie o zhode a **spolu s technickou dokumentáciou** ho uchováva pre potreby vnútroštátnych orgánov počas **5** rokov od uvedenia **EÚ** produktu na hnojenie na trh. V EÚ vyhlásení o zhode sa uvedie **EÚ** produkt **alebo typ** na hnojenie, pre ktorý bolo vypracované.
- 7.3. Na požiadanie sa príslušným orgánom poskytne kópia EÚ vyhlásenia o zhode.
8. Dostupnosť dokumentácie systému kvality

Výrobca uchováva počas **5** rokov od uvedenia EÚ produktu na hnojenie na trh pre potreby vnútroštátnych orgánov:

- dokumentáciu uvedenú v **bode 5.1.6.**,
- **informácie o zmenách** uvedených v **bodoch 5.5.1 a 5.5.2** v schválenom znení,
- rozhodnutia a správy notifikovanej osoby uvedené v **bodoch 5.5.3, 6.3.1** a 6.4.

9. Informačná povinnosť notifikovaných osôb

9.1. Každá notifikovaná osoba informuje svoj notifikujúci orgán o schváleniach systémov kvality, ktoré vydala alebo zrušila, a pravidelne alebo na požiadanie poskytuje svojmu notifikujúcemu orgánu zoznam schválení systémov kvality, ktoré zamietla, pozastavila alebo inak obmedzila.

9.2. Každá notifikovaná osoba oznámi ostatným notifikovaným osobám schválenia systémov kvality, ktoré zamietla, zrušila, pozastavila **alebo inak obmedzila**, a na požiadanie schválenia systémov kvality, ktoré vydala.

10. Splnomocnený zástupca

Povinnosti výrobcu stanovené v **bodoch** 3, 5.2, 5.5.1, 7 a 8 môže v jeho mene a na jeho zodpovednosť plniť jeho splnomocnený zástupca za predpokladu, že sú uvedené v splnomocnení.

PRÍLOHA V

EÚ vyhlásenie o zhode (č. XXX)⁵²

1. **EÚ** produkt na hnojenie (číslo produktu, šarže **alebo** typu):
2. Meno/názov a adresa výrobcu a v uplatniteľnom prípade jeho splnomocneného zástupcu:
3. Toto EÚ vyhlásenie o zhode sa vydáva na výhradnú zodpovednosť výrobcu.
4. Predmet vyhlásenia (identifikácia EÚ produktu na hnojenie umožňujúca vysledovateľnosť; v prípade potreby sa môže na účely identifikácie **EÚ** produktu na hnojenie priložiť obrázok):
5. Uvedený predmet vyhlásenia je v zhode s **■** :
 - **nariadením (EÚ) .../...⁵³⁺**,
 - **v uplatniteľnom prípade s ďalšími** harmonizačnými právnymi predpismi Únie:
6. Odkazy na príslušné harmonizované technické normy **alebo na spoločné špecifikácie**, ktoré sa použili, alebo odkazy na iné technické špecifikácie, v súvislosti s ktorými sa vyhlasuje zhoda:

⁵² Výrobca môže, ale nemusí, EÚ vyhláseniu o zhode priradiť číslo.

⁵³ Nariadenie Európskeho parlamentu a Rady (EÚ) .../... z ..., ktorým sa stanovujú pravidlá prístupňovania EÚ produktov na hnojenie na trhu, menia nariadenia (ES) č. 1069/2009 a (ES) č. 1107/2009 a ruší nariadenie (ES) č. 2003/2003 (Ú. v. EÚ L ...).

⁺ Ú. v.: vložte, prosím, číslo tohto nariadenia nachádzajúceho sa v dokumente PE-CONS 76/18 - 2016/0084 (COD) a doplňte príslušnú poznámku pod čiarou.

7. V uplatniteľnom prípade, notifikovaná osoba ... (meno/názov, číslo) vykonala ... (opis zásahu) a vydala certifikát *alebo rozhodnutie o schválení ... (číslo)*:
8. *V uplatniteľnom prípade sú k tomuto EÚ vyhláseniu o zhode priložené EÚ vyhlásenia o zhode pre komponentné EÚ produkty na hnojenie tvoriace zmes produktov na hnojenie.*
9. Doplňujúce informácie:

Podpísané za a v mene:

(miesto a dátum vydania):

(meno, funkcia) (podpis):
