



Svet
Evropske unije

Bruselj, 4. oktober 2022
(OR. en)

9271/22

Medinstitucionalna zadeva:
2022/0141 (NLE)

AGRI 205
FORETS 35
DEVGEN 96
ENV 448
RELEX 666
JUR 351
PROBA 17

ZAKONODAJNI AKTI IN DRUGI INSTRUMENTI

Zadeva: Sporazum o prostovoljnem partnerstvu med Evropsko unijo in Kooperativno republiko Gvajano o izvrševanju zakonodaje, upravljanju in trgovanju na področju gozdov pri uvozu lesnih proizvodov v Evropsko unijo

SPORAZUM O PROSTOVOLJNEM PARTNERSTVU
MED EVROPSKO UNIJO IN
KOOPERATIVNO REPUBLIKO GVAJANO
O IZVRŠEVANJU ZAKONODAJE, UPRAVLJANJU IN
TRGOVANJU NA PODROČJU GOZDOV PRI UVOZU LESNIH PROIZVODOV V
EVROPSKO UNIJO

EVROPSKA UNIJA, v nadaljnjem besedilu: Unija,

in

KOOPERATIVNA REPUBLIKA GVAJANA, v nadaljnjem besedilu: Gvajana,

v nadaljnjem besedilu skupaj: pogodbenici, STA SE –

OB UPOŠTEVANJU tesnega sodelovanja med Unijo in Gvajano, zlasti v okviru Sporazuma o partnerstvu med članicami skupine afriških, karibskih in pacifiških držav na eni strani ter Evropsko skupnostjo in njenimi državami članicami na drugi, podpisanega v Cotonouju dne 23. junija 2000¹, revidiranega v Luxembourgju dne 25. junija 2005 in Ouagadougouju dne 22. junija 2010 (v nadaljnjem besedilu: Sporazum iz Cotonouja);

OB UPOŠTEVANJU skupne strategije partnerstva med karibskimi državami in EU, ki je bila oblikovana na podlagi sklepa, sprejetega na vrhu EU-Karibski forum afriških, karibskih in pacifiških držav (CARIFORUM) maja 2010 v Madridu, in ki so jo skupaj razvile Unija in države CARIFORUMA;

OB UPOŠTEVANJU regionalnega sporazuma o dostopu do informacij, udeležbi javnosti pri odločanju in dostopu do pravnega varstva v okoljskih zadevah v Latinski Ameriki in Karibih, sprejetega v Escazúju v Kostariki 4. marca 2018;

¹ UL ES L 317, 15.12.2000, str. 3.

OB UPOŠTEVANJU Sporazuma o gospodarskem partnerstvu med državami CARIFORUMA na eni strani ter Evropsko skupnostjo in njenimi državami članicami na drugi strani¹;

OB UPOŠTEVANJU sporočila Komisije Svetu Evropske unije in Evropskemu parlamentu z naslovom „Izvrševanje zakonodaje, upravljanje in trgovanje na področju gozdov (FLEGT): predlog akcijskega načrta EU“ z dne 21. maja 2003, ki je prvi korak v nujnem boju proti nezakoniti sečnji in z njo povezani trgovini;

OB PONOVNI POTRDITVI zaveze pogodbenic Listini Združenih narodov, podpisani 26. junija 1945 v San Franciscu, in ob upoštevanju načel, izraženih v Splošni deklaraciji človekovih pravic, ki jo je Generalna skupščina Združenih narodov sprejela 10. decembra 1948, in Deklaraciji Združenih narodov o pravicah domorodnih ljudstev, ki jo je Generalna skupščina Združenih narodov sprejela 13. septembra 2007;

OB PONOVNI POTRDITVI zaveze pogodbenic Mednarodnemu paktu o državljanskih in političnih pravicah, ki ga je Generalna skupščina Združenih narodov sprejela 16. decembra 1996, Mednarodni konvenciji o odpravi vseh oblik rasne diskriminacije, ki jo je Generalna skupščina Združenih narodov sprejela 21. decembra 1965 in Mednarodnemu paktu o ekonomskih, socialnih in kulturnih pravicah, ki jo je Generalna skupščina Združenih narodov sprejela 16. decembra 1966;

¹ UL EU L 289, 30.10.2008, str. 3.

OB PONOVI POTRDITVI pomembnosti načel in zavez iz Deklaracije o agendi za trajnostni razvoj do leta 2030 iz dokumenta z naslovom „Spreminjamo naš svet: agenda za trajnostni razvoj do leta 2030“, ki jo je Generalna skupščina Združenih narodov sprejela 25. septembra 2015 (v nadaljnjem besedilu: Agenda 2030) , zlasti zaveze, da se uravnoteženo in celostno dosežejo tri razsežnosti trajnostnega razvoja, tj. gospodarska, družbena in okoljska;

OB SKLICEVANJU v zvezi s tem na cilje trajnostnega razvoja iz Agende 2030, in zlasti cilj 15.2, tj. do leta 2020 spodbuditi izvajanje trajnostnega gospodarjenja z vsemi vrstami gozdov, zaustavitev krčenja gozdov, obnovitev degradiranih gozdov ter znatno povečanje pogoždovanja in ponovnega pogoždovanja na svetovni ravni;

ZAVEDAJOČ SE pomembnosti načel trajnostnega gospodarjenja z gozdovi, določenih v Deklaraciji iz Ria o okolju in razvoju, ki jo je Generalna skupščina Združenih narodov sprejela 14. junija 1992, ter zlasti načela 10 o pomenu ozaveščenosti, udeležbe in sodelovanja javnosti pri okoljskih vprašanjih, načela 20 o vlogi žensk pri okoljskem upravljanju in razvoju ter načela 22 o ključni vlogi domorodnih ljudstev, njihovih skupnosti in drugih lokalnih skupnosti pri okoljskem upravljanju in razvoju;

OB PRIZNAVANJU vloge gozdov kot ključne rešitve za blažitev podnebnih sprememb in prilagajanje nanje ter ob sklicevanju v zvezi s tem na Pariški sporazum na podlagi Okvirne konvencije Združenih narodov o podnebnih spremembah, sprejet 12. decembra 2015, zlasti člen 5 sporazuma, ki poziva k zmanjševanju emisij zaradi krčenja in degradacije gozdov, povečanju ohranjanja in trajnostnemu gospodarjenju;

OB UPOŠTEVANJU Konvencije o mednarodni trgovini z ogroženimi prostoživečimi živalskimi in rastlinskimi vrstami, ki je bila podpisana 3. marca 1973 v Washingtonu D.C. (v nadaljnjem besedilu: CITES) ter zlasti zahteve, naj se izvozna dovoljenja, ki jih pogodbenice konvencije CITES izdajajo za osebkke vrst iz dodatkov I, II in III k CITES izdajajo samo pod nekaterimi pogoji, zlasti pod pogojem, da ti osebki niso bili pridobljeni s kršitvijo ustreznih predpisov o varstvu živalstva in rastlinstva;

OB PONOVNI POTRDITVI pomena, ki ga pogodbenici pripisujeta načelom in pravilom, s katerimi se ureja večstranska trgovina, zlasti pravicam in obveznostim iz Splošnega sporazuma o carinah in trgovini iz leta 1994 (v nadaljnjem besedilu: GATT 1994), navedenim v Prilogi 1A k Sporazumu o ustanovitvi Svetovne trgovinske organizacije, ki je bil podpisan 15. aprila 1994 v Marakešu, ter drugih večstranskih sporazumov, navedenih v navedeni prilogi, ter potrebi po njihovem preglednem in nediskriminatornem izvajanju;

OB UPOŠTEVANJU Uredbe Sveta (ES) št. 2173/2005 z dne 20. decembra 2005 o vzpostavitvi sheme izdajanja dovoljenj FLEGT za uvoz lesa v Evropsko skupnost;

OB PRIZNAVANJU zaveze Gvajane, da bo še naprej spodbujala dobro upravljanje, trajnostno gospodarjenje z gozdovi, izvrševanje zakonodaje in trgovanje z zakonito pridobljenim lesom;

OB PRIZNAVANJU, da bo izvajanje sporazuma o prostovoljnem partnerstvu za izvrševanje zakonodaje, upravljanje in trgovanje na področju gozdov (FLEGT) dodatno okrepilo trajnostno gospodarjenje z gozdovi in prispevalo k boju proti podnebnim spremembam z zmanjšanjem emisij zaradi krčenja in degradacije gozdov v državah v razvoju (REDD+), vključno z vlogo ohranjanja gozdov, trajnostnim gospodarjenjem z njimi in povečanjem gozdnih zalog ogljika;

OB PRIZNAVANJU, da je namen gvajanskega sistema za zagotavljanje zakonitosti lesa, ki ga je gvajanska komisija za gozdarstvo sprejela 26. septembra 2018, zagotoviti zakonitost vseh lesnih proizvodov, zajetih v tem sporazumu, ne glede na namembni kraj;

OB PRIZNAVANJU pomena vključevanja vseh ustreznih zainteresiranih strani v izvajanje tega sporazuma v okviru njihovih predstavniških institucij znotraj gozdarskega sektorja in zunaj njega, ne glede na spol, starost, lokacijo, vero ali prepričanje, etnično poreklo, raso, jezik, invalidnost ali kateri koli drug status, vključno z zainteresiranimi stranmi iz zasebnega sektorja, civilno družbo, lokalnimi in domorodnimi skupnostmi ter drugimi osebami, ki so odvisne od gozdov;

OB PRIZNAVANJU zavez Gvajane v okviru ustave, nacionalne zakonodaje in mednarodnih instrumentov bo Gvajana vzpostavila učinkovite mehanizme, ki bodo vsem ustreznim zainteresiranim stranem omogočali, da prispevajo k izvajanju tega sporazuma;

OB PRIZNAVANJU, da je objava informacij, ki niso zaupne, bistvena za omogočanje polnega in učinkovitega sodelovanja vseh ustreznih zainteresiranih strani znotraj gozdarskega sektorja in zunaj njega, ne glede na spol, starost, lokacijo, vero ali prepričanje, etnično poreklo, raso, jezik, invalidnost ali kateri koli drug status, in da je zagotavljanje informacij zato osrednjega pomena za izvajanje tega sporazuma;

TRDNO ODLOČENI, da zmanjšata vse negativne učinke na ustrezne zainteresirane strani znotraj in izven gozdarskega sektorja, ki so lahko posledica izvajanja tega sporazuma –

DOGOVORILI O NASLEDNJEM:

ČLEN 1

Cilj

Cilj tega sporazuma, ki je skladen s skupno zavezo pogodbenic za trajnostno gospodarjenje z vsemi vrstami gozdov, je vzpostaviti pravni okvir, katerega namen je zagotavljati, da so vsi lesni proizvodi iz tega sporazuma, ki se iz Gvajane uvažajo v Unijo, proizvedeni zakonito, in tako spodbujati trgovanje z lesnimi proizvodi.

Poleg tega ta sporazum zagotavlja podlago za dialog in sodelovanje med pogodbenicama, namenjeno pospešitvi in spodbuditvi celovitega izvajanja tega sporazuma ter okrepitvi izvrševanja zakonodaje in upravljanja na področju gozdov.

ČLEN 2

Opredelitev pojmov

V tem sporazumu se uporabljajo naslednje opredelitve pojmov:

- (a) „pristojni organ“ pomeni organ, ki ga država članica Unije imenuje za prejemanje, preverjanje in priznavanje dovoljenj FLEGT;

- (b) „izvoz“ pomeni fizični izstop ali odvzem lesnih proizvodov iz katerega koli dela geografskega območja Gvajane, razen lesnih proizvodov, ki so v tranzitu skozi Gvajano;
- (c) „dovoljenje FLEGT“ pomeni dokument, določen v Dodatku 1 k Prilogi IV, ki potrjuje, da je bila pošiljka zakonito pridobljena in preverjena v skladu z merili iz tega sporazuma;
- (d) „oznaka HS“ pomeni štiri- ali šestmestno oznako, kot je določena v nomenklaturi harmoniziranega sistema poimenovanj in šifrskih oznak blaga, vzpostavljenega z Mednarodno konvencijo o harmoniziranem sistemu poimenovanj in šifrskih oznak blaga Svetovne carinske organizacije, podpisano v Bruslju 14. junija 1983, vključno z njenimi naknadnimi spremembami;
- (e) „uvoz v Unijo“ pomeni sprostitev lesnih proizvodov, ki jih ni mogoče opredeliti za „blago nekomercialne narave“, kakor je opredeljeno v členu 1, točka (21), Delegirane uredbe Komisije (EU) 2015/2446 z dne 28. julija 2015 o dopolnitvi Uredbe (EU) št. 952/2013 Evropskega parlamenta in Sveta o podrobnih pravilih v zvezi z nekaterimi določbami carinskega zakonika Unije, v prosti promet v Uniji v smislu člena 201 Uredbe (EU) št. 952/2013 Evropskega parlamenta in Sveta z dne 9. oktobra 2013 o carinskem zakoniku Unije;

- (f) „neodvisni nadzornik“ pomeni fizično ali pravno osebo ali skupino fizičnih ali pravnih oseb, ki v dogovorjenih presledkih oceni delovanje, verodostojnost in učinkovitost gvajanskega sistema za zagotavljanje zakonitosti lesa;
- (g) „skupni odbor za spremljanje in pregled“ pomeni odbor, ki ga pogodbenici ustanovita za lažje upravljanje, spremljanje in pregled tega sporazuma, vključno z upravljanjem neodvisnega nadzora, ter lažšanje dialoga in izmenjave informacij med pogodbenicama;
- (h) „zakonito proizveden les“ ali „zakonit les“ pomeni lesne proizvode, ki so bili pridobljeni, posekani, proizvedeni, predelani, ki se prevažajo in s katerimi se trguje v skladu z veljavno zakonodajo Gvajane, kot je določeno v Prilogi II in drugih ustreznih določbah tega sporazuma; v primeru uvoženega lesa pa pomeni lesne proizvode, ki se posekajo, proizvedejo, predelajo, prevažajo in izvažajo v skladu z ustrežno zakonodajo države sečnje in postopki, opisanimi v Prilogi V;
- (i) „organ za izdajanje dovoljenj“ pomeni organ, ki ga Gvajana imenuje za izdajanje in potrjevanje dovoljenj FLEGT;

- (j) „sprostitev v prosti promet“ pomeni carinski postopek Unije, na podlagi katerega dobi blago, ki nima porekla v Uniji, carinski status unijskega blaga (v skladu z Uredbo (EU) št. 952/2013), kar vključuje pobiranje kakršni koli zapadlih carinskih dajatev, po potrebi pobiranje drugih dajatev, uporabo ukrepov trgovinske politike ter prepovedi in omejitev ter izpolnjevanje drugih predpisanih formalnosti glede uvoza blaga;
- (k) „pošiljka“ pomeni količino lesnih proizvodov, za katere se izda dovoljenje FLEGT in ki jo pošlje pošiljatelj ali odpravnik iz Gvajane ter je pri carinskem organu v Uniji deklarirana za sprostitev v prosti promet;
- (l) „lesni proizvodi v tranzitu“ pomeni vse lesne proizvode s poreklom iz tretje države, ki pod carinskim nadzorom vstopijo na ozemlje Gvajane in ga zapustijo v enaki obliki, pri čemer ohranijo svoje poreklo;
- (m) „lesni proizvodi“ pomeni proizvode, navedene v Prilogi I.

ČLEN 3

Shema izdajanja dovoljenj FLEGT

1. Med pogodbenicama se vzpostavi shema izdajanja dovoljenj FLEGT. Z njo se vzpostavlja nabor postopkov in zahtev, katerih namen je na podlagi dovoljenj FLEGT preveriti in potrditi zakonitost proizvodnje lesnih proizvodov, odpremljenih iz Gvajane v Unijo. Unija v skladu z Uredbo (ES) št. 2173/2005 in tem sporazumom take pošiljke iz Gvajane za uvoz v Unijo sprejme le, če so bila zanje izdana dovoljenja FLEGT.
2. Shema izdajanja dovoljenj FLEGT se uporablja za lesne proizvode.
3. Pogodbenici sprejmeta vse potrebne ukrepe za izvajanje sheme izdajanja dovoljenj FLEGT.

ČLEN 4

Organ za izdajanje dovoljenj

1. Gvajana imenuje organ, ki je organ za izdajanje dovoljenj, in njegove kontaktne podatke pisno uradno sporoči Evropski komisiji. Navedene podatke objavita pogodbenici.

2. Organ za izdajanje dovoljenj preveri, ali so bili lesni proizvodi zakonito proizvedeni v skladu z zakonodajo iz Priloge II. Organ za izdajanje dovoljenj izda dovoljenja FLEGT za vsako pošiljko lesnih proizvodov, ki so bili zakonito proizvedeni v Gvajani in so namenjeni izvozu v Unijo.
3. V zvezi z uvoženim lesom organ za izdajanje dovoljenj ne izda dovoljenj FLEGT za proizvode, ki se ne posekajo, proizvajajo ali izvažajo v skladu z zakonodajo države sečnje in države proizvodnje.
4. Organ za izdajanje dovoljenj vodi in objavi postopke za izdajanje dovoljenj FLEGT.
5. Organ za izdajanje dovoljenj vodi evidence vseh pošiljk, za katere so bila izdana dovoljenja FLEGT, ki so skladne z različnimi nacionalnimi zakoni in politikami v zvezi z varstvom podatkov in zaupnostjo informacij, ter take evidence predloži za namene neodvisnega nadzora iz člena 11, pri čemer upošteva zaupnost pravno zaščitene informacij izvoznikov.

ČLEN 5

Pristojni organi

1. Evropska komisija Gvajani pisno sporoči kontaktne podatke pristojnih organov, ki jih imenujejo države članice Unije. Pogodbenici te podatke objavita.
2. Pristojni organi preverijo, ali ima vsaka pošiljka veljavno dovoljenje FLEGT, preden to pošiljko sprostijo v prosti promet v Uniji. Če obstajajo dvomi o veljavnosti dovoljenja FLEGT, se lahko v skladu s Prilogo III ta sprostitev v prosti promet ustavi, pošiljka pa zadrži.
3. Pristojni organi vodijo in letno objavljajo evidenco prejetih dovoljenj FLEGT.
4. Pristojni organi v skladu z nacionalno zakonodajo o varstvu podatkov osebi ali organu, ki ga Gvajana imenuje za neodvisnega nadzornika, omogoči dostop do zadevnih dokumentov in podatkov.

5. Odstavek 2 tega člena se ne uporablja za lesne proizvode, pridobljene iz drevesnih vrst, naštetih v dodatkih k CITES, če so ti proizvodi zajeti v pregled iz Uredbe Sveta (ES) št. 338/97 z dne 9. decembra 1996 o varstvu prosto živečih živalskih in rastlinskih vrst z zakonsko ureditvijo trgovine z njimi. Vendar pri lesnih proizvodih, za katere velja navedeni pregled, opravi preverjanje zakonitosti na podlagi gvajanskega sistema za zagotavljanje zakonitosti lesa iz člena 8 tega sporazuma.

ČLEN 6

Dovoljenja FLEGT

1. Organ za izdajanje dovoljenj izdaja dovoljenja FLEGT kot sredstvo, ki potrjuje, da so bili lesni proizvodi proizvedeni zakonito.
2. Dovoljenja FLEGT se sestavijo v angleščini in se v tem jeziku tudi izpolnjujejo na obrazcu iz Priloge IV.
3. Pogodbenici lahko sporazumno uvedeta elektronski sistem za izdajanje, pošiljanje in prejemanje dovoljenj FLEGT.
4. Tehnične specifikacije in postopek za izdajanje dovoljenj FLEGT so določeni v Prilogi IV.

ČLEN 7

Opredelitev zakonito proizvedenega lesa

1. Za namene tega sporazuma je pojem „zakonito proizveden les“ iz člena 2, točka (h), in določen v Prilogi II. V Prilogi II so navedeni nacionalni pravni okvir Gvajane ter načela, merila, kazalniki in dokazila, ki jih je treba upoštevati, da se za lesne proizvode izda dovoljenje FLEGT.
2. Zaradi okrepitve, kadar je potrebno, in izvajanja zadevnih politik, zakonov, predpisov, statutov, strategij, smernic, prostovoljnih ukrepov in kodeksov ravnanja bo Gvajana opravila pregled nacionalnega pravnega okvira, ki se uporablja za gozdarski sektor iz Priloge II.

ČLEN 8

Gvajanski sistem za zagotavljanje zakonitosti lesa (GTLAS)

1. Gvajana z vzpostavitvijo gvajanskega sistema za zagotavljanje zakonitosti lesa (Guyana Timber Legality Assurance System – GTLAS, v nadaljnjem besedilu: sistem GTLAS), obravnavanega v Prilogi V, uporablja in izboljša, kadar je potrebno, obstoječi sistem za preverjanje, ali so bili lesni proizvodi proizvedeni zakonito in ali se v Unijo izvažajo samo preverjene pošiljke.

2. Sistem GTLAS vključuje preglede skladnosti, s katerimi se ne glede na namembni trg zagotovi, da so bili lesni proizvodi proizvedeni zakonito in da se dovoljenja FLEGT ne izdajo za pošiljke lesnih proizvodov, ki niso bili pridobljeni zakonito ali katerih poreklo ni znano.

ČLEN 9

Uporaba sistema GTLAS za lesne proizvode

1. Gvajana z uporabo sistema GTLAS preverja zakonitost lesnih proizvodov, ki se izvažajo na trge zunaj Unije, in lesnih proizvodov, ki se prodajajo na njenem domačem trgu, ter preverja zakonitost uvoženih lesnih proizvodov z uporabo sistema, razvitega za izvajanje tega sporazuma.
2. Unija v podporo uporabi sistema GTLAS spodbuja uporabo sistema za trgovanje na drugih mednarodnih trgih in s tretjimi državami.
3. Unija izvaja ukrepe za preprečevanje dajanja nezakonito posekanega lesa in lesnih proizvodov iz takega lesa na trg Unije v skladu s svojo veljavno zakonodajo.

ČLEN 10

Sprostitev pošiljk, za katere je bilo izdano dovoljenje FLEGT

1. V Prilogi III so določeni pogoji, s katerimi se ureja sprostitve pošiljk v prosti promet v Uniji, za katere je bilo izdano dovoljenje FLEGT.
2. Kadar ima pristojni organ utemeljene razloge za sum, da dovoljenje ni veljavno ali verodostojno oziroma ni v skladu s pošiljko, za katero naj bi bilo izdano, lahko uporabi postopke iz Priloge III.
3. V primeru trajnih nesoglasij ali težav med organom za izdajanje dovoljenj in pristojnimi organi v zvezi z dovoljenji FLEGT se zadeva predloži skupnemu odboru za spremljanje in pregled.

ČLEN 11

Neodvisni nadzornik

1. Pogodbenici soglašata, da je treba v dogovorjenih presledkih uporabljati storitve neodvisnega nadzornika za oceno delovanja, verodostojnosti in učinkovitosti sistema GTLAS, kot je določen v Prilogi V.

2. Gvajana ob posvetovanju z Unijo za namene nalog, navedenih v Prilogi VI, uporabi storitve neodvisnega nadzornika.
3. Neodvisni nadzornik je fizična ali pravna oseba ali skupina fizičnih ali pravnih oseb brez navzkrižja interesov, tudi kadar bi to izhajalo iz organizacijskih ali komercialnih odnosov z:
 - (a) Unijo ali regulativnimi organi Gvajane iz gozdarskega sektorja;
 - (b) organom za izdajanje dovoljenj ali katero koli osebo, odgovorno za preverjanje zakonitosti proizvodnje lesa; ali
 - (c) katerim koli subjektom, ki izvaja komercialno dejavnost v gozdarskem sektorju Gvajane.
4. Neodvisni nadzornik deluje v skladu z dokumentirano strukturo upravljanja ter objavljenimi politikami, metodami in postopki, ki so skladni z mednarodno sprejetimi dobrimi praksami.
5. Neodvisni nadzornik pritožbe, ki se nanašajo na njegovo delo, predloži skupnemu odboru za spremljanje in pregled.

6. Neodvisni nadzornik pogodbenicama predloži svoje ugotovitve v poročilih v skladu s priročnikom o postopkih neodvisnega nadzora, opisanim v Prilogi VI. Poročila neodvisnega nadzornika se objavijo v skladu s postopki iz Priloge IX.

7. Pogodbenici v skladu s svojimi različnimi nacionalnimi zakoni in politikami glede varstva podatkov in zaupnosti informacij neodvisnemu nadzorniku olajšata delo in zagotovita zlasti, da ima dostop do dokumentov, informacij in drugega gradiva, ki ga potrebuje za opravljanje svojih nalog, ter da in ima možnost evidentiranja in izdelave dvojnikov.

ČLEN 12

Nepravilnosti

Pogodbenici se v skladu s členom 22 medsebojno pisno uradno obvestita, če utemeljeno sumita ali imata dokaze o kakršnem koli nespoštovanju predpisov v shemi izdajanja dovoljenj FLEGT, vključno z:

- (a) nespoštovanjem predpisov glede trgovanja, vključno s preusmerjanjem trgovinskih tokov iz Gvajane v Unijo prek tretje države, kadar obstaja sum, da je cilj tega početja izogibanje zahtevam za izdajanje dovoljenj;

- (b) dovoljenji FLEGT za lesne proizvode, ki vsebujejo les iz tretjih držav, pri katerem obstaja sum, da je bil proizveden nezakonito;
- (c) goljufijami pri pridobivanju ali uporabi dovoljenj FLEGT.

ČLEN 13

Datum začetka delovanja sheme izdajanja dovoljenj FLEGT

1. Pogodbenici se prek skupnega odbora za spremljanje in pregled medsebojno uradno obvestita, kakor hitro menita, da sta opravili vse potrebne priprave za začetek popolnega izvajanja sheme izdajanja dovoljenj FLEGT.
2. Pogodbenici prek skupnega odbora za spremljanje in pregled naročita neodvisno oceno sheme izdajanja dovoljenj FLEGT. Z oceno se ugotovi, ali sistem GTLAS ustrezno izpolnjuje svoje naloge na podlagi meril iz Priloge VIII ter ali so v Uniji vzpostavljeni sistemi za prejemanje, preverjanje in priznavanje dovoljenj FLEGT.
3. Skupni odbor za spremljanje in pregled na podlagi ocene iz odstavka 2 priporoči začetek izvajanja sheme izdajanja dovoljenj FLEGT ali pa tega ne priporoči.

4. Na podlagi priporočila skupnega odbora za spremljanje in pregled glede začetka izvajanja sheme izdajanja dovoljenj FLEGT se pogodbenici uradno pisno obvestita o datumu začetka izvajanja sheme izdajanja dovoljenj FLEGT.

5. Na podlagi priporočila skupnega odbora za spremljanje in pregled, s katerim odbor ne priporoči začetka izvajanja sheme izdajanja dovoljenj FLEGT, se pogodbenici prek skupnega odbora za spremljanje in pregled dogovorita o ukrepih, potrebnih za začetek izvajanja.

ČLEN 14

Časovni načrt izvajanja tega sporazuma

Skupni odbor za spremljanje in pregled pripravi časovni načrt za izvajanje tega sporazuma, na podlagi katerega tudi oceni napredek pri izvajanju.

ČLEN 15

Podporni ukrepi

1. Pogodbenici sta področja iz Priloge VII opredelili kot tista področja, na katerih so za izvajanje tega sporazuma potrebna dodatna tehnična in finančna sredstva.

2. Za zagotovitev sredstev iz odstavka 1 veljajo običajni postopki Unije in njenih držav članic za načrtovanje pomoči Gvajani in proračunski postopki Gvajane.
3. Gvajana zagotovi, da se okrepitev njene zmogljivosti za izvajanje tega sporazuma vključi v njene nacionalne instrumente načrtovanja, kot so strategije za zmanjšanje revščine in proračuni.
4. Pogodbenici zagotovita, da se dejavnosti v zvezi z izvajanjem tega sporazuma uskladijo z ustreznimi obstoječimi in prihodnjimi razvojnimi pobudami, kot so pobude za zmanjševanje emisij zaradi krčenja in degradacije gozdov, ter vlogo ohranjanja, trajnostnega gospodarjenja z gozdovi in povečanjem gozdnih zalog ogljika v državah v razvoju.

ČLEN 16

Vključevanje zainteresiranih strani v izvajanje tega sporazuma

1. Gvajana zagotovi, da izvajanje in spremljanje tega sporazuma poteka pregledno in v sodelovanju z vsemi ustreznimi zainteresiranimi stranmi v okviru njihovih institucij, ne glede na spol, starost, lokacijo, vero ali prepričanje, etnično poreklo, raso, jezik, invalidnost ali kateri koli drug status, vključno s tistimi iz zasebnega sektorja, civilne družbe, lokalnih in domorodnih skupnosti ter osebami, ki so odvisne od gozdov.

2. Gvajana zagotovi, da je vzpostavljena nacionalna delovna skupina za izvajanje, ki spremlja izvajanje tega sporazuma in jo sestavljajo predstavniki ustreznih vladnih agencij in vseh ustreznih zainteresiranih strani.

3. Gvajana organizira redna posvetovanja o izvajanju tega sporazuma z vsemi zainteresiranimi stranmi, ne glede na spol, starost, lokacijo, vero ali prepričanje, etnično poreklo, raso, jezik, invalidnost ali kateri koli drug status, vključno z tistimi iz zasebnega sektorja, civilne družbe, lokalnih in domorodnih skupnosti ter osebami, ki so odvisne od gozdov. V zvezi s tem razvija in uporablja posebne strategije, postopke in programe za koristno posvetovanje z zainteresiranimi stranmi.

4. Unija organizira redna posvetovanja z zainteresiranimi stranmi o izvajanju tega sporazuma, pri čemer upošteva svoje obveznosti na podlagi Konvencije o dostopu do informacij, udeležbi javnosti pri odločanju in dostopu do pravnega varstva v okoljskih zadevah, podpisane 25. junija 1998 v Aarhusu (Aarhuška konvencija).

ČLEN 17

Zaščitni ukrepi na področju socialnega varstva

1. Pogodbenici za zmanjšanje morebitne negativnih učinkov na zainteresirane strani znotraj gozdarskega sektorja in zunaj njega, ne glede na spol, starost, lokacijo, vero ali prepričanje, etnično poreklo, raso, jezik, invalidnost ali kateri koli drug status, redno ocenjujeta vpliv tega sporazuma.

2. Pogodbenici spremljata vpliv tega sporazuma na zainteresirane strani ter sprejmeta razumne in ustrezne ukrepe za ublažitev morebitnih negativnih učinkov, po potrebi pa se dogovorita o dodatnih ukrepih za odpravo takih negativnih učinkov.

ČLEN 18

Prizadevanja za izvajanje ali ratifikacijo drugih sporazumov

Pogodbenici ponovno potrjujeta svojo zavezo učinkovitemu izvajanju mednarodnih in regionalnih sporazumov, pogodb in konvencij, katerih pogodbenici sta, vključno z večstranskimi okoljskimi sporazumi in sporazumi o podnebnih ukrepih, pogodbami o človekovih pravicah in pravicah domorodnih ljudstev ter delovnimi konvencijami in trgovinskimi sporazumi. Pogodbenici si stalno in vztrajno prizadevata za ratifikacijo in izvajanje mednarodnih in regionalnih sporazumov, pogodb in konvencij.

ČLEN 19

Spodbujevalni ukrepi v zvezi s trgovino

Unija si ob upoštevanju tega sporazuma in drugih ustreznih mednarodnih obveznosti prizadeva spodbujati ugoden dostop lesnih proizvodov do svojega trga. Taka prizadevanja vključujejo:

- (a) spodbujanje politik javnih in zasebnih naročil, ki priznavajo prizadevanja za zagotavljanje ponudbe zakonito proizvedenih lesnih proizvodov in

(b) ugodnejše mnenje o proizvodih z dovoljenjem FLEGT na trgu Unije.

ČLEN 20

Skupni odbor za spremljanje in pregled

1. Pogodbenici v treh mesecih od začetka veljavnosti tega sporazuma ustanovita skupni odbor za spremljanje in pregled za lažje upravljanje, spremljanje in pregled tega sporazuma, vključno z upravljanjem neodvisnega nadzora. Skupni odbor za spremljanje in pregled tudi olajšuje dialog in izmenjave informacij med pogodbenicama.
2. Pogodbenici imenujeta svoje predstavnike v skupnem odboru za spremljanje in pregled, ki odločitve sprejema soglasno. Skupnemu odboru za spremljanje in pregled sopredsedujeta dva člana, pri čemer enega imenuje Gvajana, drugega pa Unija.
3. Skupni odbor za spremljanje in pregled sprejme svoj poslovnik.
4. Skupni odbor za spremljanje in pregled se sestaja najmanj dvakrat letno, in sicer na dan in na krajih, o katerih se dogovorita pogodbenici.
5. Skupni odbor za spremljanje in pregled zagotovi, da je njegovo delo pregledno ter da so ustrezne informacije o njegovem delu in odločitvah na voljo javnosti.

6. Skupni odbor za spremljanje in pregled objavi letno poročilo v skladu z merili iz Priloge IX.
7. Posebne naloge skupnega odbora za spremljanje in pregled so opisane v Prilogi X.

ČLEN 21

Poročanje in javno razkritje informacij

1. Dostop javnosti do informacij je bistven za izboljšanje upravljanja, zato je zagotavljanje ustreznih informacij zainteresiranim stranem osrednjega pomena za ta sporazum. Informacije se dajo javnosti na voljo, kot je določeno v Prilogi IX, da se izboljša zaupanje zainteresiranih strani in potrošnikov ter zagotovi odgovornost pogodbenic.
2. Vsaka pogodbenica pri razširjanju informacij iz odstavka 1 tega člena javnosti upošteva najustreznejše mehanizme, medije, dokumente, internet, delavnice in letna poročila. Zlasti si prizadevata, da različnim zainteresiranim stranem, povezanim z gozdarskim sektorjem, zagotavljata zanesljive, ustrezne in najnovejše informacije, pri čemer uporabljata metode za izvajanje iz Priloge IX.

ČLEN 22

Obveščanje o izvajanju tega sporazuma

1. Predstavnik pogodbenic, odgovorna za uradno obveščanje o izvajanju tega sporazuma, sta:
 - (a) za Gvajano: minister, pristojen za finance;
 - (b) za Unijo: vodja delegacije Unije v Gvajani.
2. Pogodbenici si pravočasno sporočata informacije, potrebne za izvajanje tega sporazuma, vključno s spremembami v zvezi s predstavnikoma iz odstavka 1.

ČLEN 23

Zaupne informacije

Pogodbenici se zavežeta, da v svojih zakonsko določenih okvirih ne razkrivata zaupnih informacij, ki se izmenjujejo na podlagi tega sporazuma. Javnosti ne razkrijeta poslovnih skrivnosti ali zaupnih poslovnih informacij, ki se izmenjujejo na podlagi tega sporazuma.

ČLEN 24

Teritorialna uporaba

Ta sporazum se uporablja na ozemljih, na katerih se uporablja Pogodba o delovanju Evropske unije, pod pogoji iz navedene pogodbe, in na ozemlju Gvajane.

ČLEN 25

Posvetovanja in mediacija

1. Pogodbenici si vedno prizadevata za dogovor glede razlage in uporabe tega sporazuma ter za reševanje morebitnih sporov tako, da najprej začeta posvetovanja in, kadar je potrebno, mediacijo v dobri veri s ciljem doseganja vzajemno dogovorjene rešitve.
2. Pogodbenica, ki želi začeti posvetovanja, o tem pisno uradno obvesti drugo pogodbenico in skupni odbor za spremljanje in pregled, pri čemer opredeli predmet posvetovanja in povzame argumente, na katerih temelji zahteva.

3. Posvetovanja se začnejo v 40 dneh in štejejo za zaključena po 90 dneh od datuma predložitve zahteve, razen če se pogodbenici dogovorita drugače. Ne glede na navedeno v zvezi s pogajanjem jih lahko katera koli pogodbenica v nujnih primerih začne v 15 dneh. Taka posvetovanja se zaključijo v 30 dneh od datuma predložitve zahteve, razen če se pogodbenici dogovorita drugače.
4. Če se posvetovanja ne končajo s sporazumno rešitvijo, se lahko pogodbenici dogovorita, da uporabita mediacijo. Kljub temu pa lahko vsaka pogodbenica spor predloži v arbitražo brez uporabe mediacije.
5. Pri uporabi mediacije pogodbenici skupaj izbereta mediatorja v skladu s poslovníkom skupnega odbora za spremljanje in pregled. Mediator prejme stališča obeh pogodbenic in skliče mediacijski sestanek. Mediator sporoči mnenje o tem, kako spor rešiti skladno s tem sporazumom, najpozneje 60 dni po tem, ko je bil izbran, razen če se pogodbenici dogovorita drugače.
6. Mnenje mediatorja je nezavezujoče.

ČLEN 26

Arbitraža

1. Če pogodbenicama spora ne uspe rešiti z uporabo posvetovanj in, kjer je primerno, mediacije, kot je določeno v členu 25, lahko katera koli pogodbenica predloži zahtevo za ustanovitev arbitražnega senata, in sicer z uradnim pisnim obvestilom za drugo pogodbenico in Mednarodni urad Stalnega arbitražnega sodišča. V zahtevi opredeli konkretne sporne ukrepe in razloži, kako taki ukrepi predstavljajo kršitev tega sporazuma.
2. Arbitražni senat sestavljajo trije arbitri, imenovani v skladu z arbitražnimi pravili Stalnega arbitražnega sodišča iz leta 2012, ki so veljavna od 17. decembra 2012, vključno z vsemi naknadnimi spremembami.
3. Odločitve arbitražnega senata so zavezujoče za pogodbenici, ki sprejmeta vse ukrepe, potrebne za izpolnjevanje odločitve arbitražnega senata v dobri veri.
4. Pogodbenici druga drugo in skupni odbor za spremljanje in pregled obvestita o ukrepih, ki sta jih sprejeli za izpolnjevanje odločitve arbitražnega senata. Skupni odbor za spremljanje in pregled prouči ukrepe, ki sta jih pogodbenici sprejeli za izpolnjevanje odločitve arbitražnega senata, in po potrebi priporoči dodatne ali popravne ukrepe za zagotovitev popolne skladnosti z odločitvijo arbitražnega senata. Katera koli pogodbenica lahko arbitražni senat pozove, naj odloči o skladnosti s prvotno odločitvijo.

5. Skupni odbor za spremljanje in pregled določi delovne postopke za arbitražo.

ČLEN 27

Spremembe

1. Pogodbenica, ki želi spremeniti ta sporazum, predloži drugi pogodbenici predlog vsaj en mesec pred naslednjim sestankom skupnega odbora za spremljanje in pregled. Skupni odbor za spremljanje in pregled predlog obravnava in v primeru soglasja izda priporočilo o predlagani spremembi. Pogodbenici proučita priporočilo in ga odobrita v skladu s svojimi pravnimi postopki, če se z njim strinjata.
2. Vsaka sprememba, ki jo pogodbenici odobrita v skladu z odstavkom 1, začne veljati prvi dan meseca, ki sledi datumu, ko se pogodbenici medsebojno uradno obvestita o zaključku postopkov, ki so za to potrebni.
3. Skupni odbor za spremljanje in pregled lahko sprejme spremembe prilog k temu sporazumu.
4. Uradno obvestilo o kakršni koli spremembi se pošlje skupnima depozitarjema tega sporazuma.

ČLEN 28

Začasna prekinitev

1. Pogodbenica, ki želi začasno prekiniti izvajanje tega sporazuma, o tem pisno uradno obvesti drugo pogodbenico. Pogodbenici pa nato razpravljata o zadevi v enem mesecu od prejema takega uradnega obvestila.
2. Vsaka pogodbenica lahko začasno prekine izvajanje tega sporazuma, če druga pogodbenica bistveno krši ta sporazum.
3. O odločitvi o začasni prekinitvi in razlogih zanjo se drugo pogodbenico uradno obvesti v pisni obliki.
4. Ta sporazum se preneha uporabljati 30 koledarskih dni po uradnem obvestilu iz odstavka 3.
5. Ta sporazum se začne ponovno uporabljati 30 koledarskih dni po tem, ko pogodbenica, ki je začasno prekinila njegovo uporabo, uradno obvesti drugo pogodbenico, da razlogi za začasno prekinitev ne veljajo več.

ČLEN 29

Odpoved

Pogodbenica lahko drugo pogodbenico pisno uradno obvesti o svoji nameri, da bo odpovedala ta sporazum, o zadevi pa nato razpravlja skupni odbor za spremljanje in pregled.

Ta sporazum se preneha uporabljati 12 mesecev po datumu takega uradnega obvestila.

ČLEN 30

Trajanje

1. Ta sporazum velja 10 let, razen če ga pogodbenici začasno prekineta ali odpovesta v skladu s členom 28 oziroma 29.
2. Ta sporazum se samodejno podaljšuje za zaporedna petletna obdobja, če nobena od pogodbenic vsaj 12 mesecev pred iztekom tega sporazuma pisno uradno ne obvesti druge pogodbenice, da ga ne bo podaljšala.

ČLEN 31

Priloge

Priloge k temu sporazumu so sestavni del Sporazuma.

ČLEN 32

Verodostojna besedila

Ta sporazum je sestavljen v dveh izvodih v angleškem, bolgarskem, češkem, danskem, estonskem, finskem, francoskem, grškem, hrvaškem, irskem, italijanskem, latvijskem, litovskem, madžarskem, malteškem, nemškem, nizozemskem, poljskem, portugalskem, romunskem, slovaškem, slovenskem, španskem in švedskem jeziku, pri čemer so besedila v vseh teh jezikih enako verodostojna. Pri morebitnih razlikah prevlada angleško besedilo.

ČLEN 33

Začetek veljavnosti

1. Ta sporazum začne veljati prvi dan meseca, ki sledi datumu, ko se pogodbenici medsebojno uradno obvestita o zaključku v ta namen potrebnih postopkov.

2. Uradno obvestilo iz odstavka 1 se pošlje ministru, pristojnemu za finance v Gvajani, in generalnemu sekretarju Sveta Evropske unije, ki sta skupna depozitarja tega sporazuma.

V POTRDITEV TEGA so spodaj podpisani pooblaščenici, ki so bili v ta namen ustrezno pooblašчени, podpisali ta sporazum.

V ...,

Za Kooperativno republiko Gvajano

Za Evropsko unijo

PRILOGE

Priloga I: Seznam proizvodov: harmonizirane tarifne oznake blaga za lesne proizvode, zajete v shemi izdajanja dovoljenj FLEGT

Priloga II: Opredelitev zakonitosti

Priloga III: Pogoji za sprostitev lesnih proizvodov, ki so izvoženi iz Gvajane in za katere je bilo izdano dovoljenje FLEGT, v prosti promet v Uniji

Priloga IV: Zahteve in tehnične specifikacije za dovoljenja FLEGT

Priloga V: Gvajanski sistem za zagotavljanje zakonitosti lesa (GTLAS)

Priloga VI: Naloge in pristojnosti za neodvisni nadzor sistema GTLAS

Priloga VII: Podporni ukrepi in mehanizmi financiranja

Priloga VIII: Merila za ocenjevanje delovanja gvajanskega sistema za zagotavljanje zakonitosti lesa (GTLAS)

Priloga IX: Dostop javnosti do informacij o shemi izdajanja dovoljenj FLEGT

Priloga X: Skupni odbor za spremljanje in pregled

SEZNAM PROIZVODOV:
HARMONIZIRANE TARIFNE OZNAKE BLAGA ZA LESNE PROIZVODE, ZAJETE V
SHEMI IZDAJANJA DOVOLJENJ FLEGT

Seznam v tej prilogi se navezuje na harmonizirani sistem poimenovanj in šifrskih oznak blaga, vzpostavljen z Mednarodno konvencijo o harmoniziranem poimenovanju in šifrskih oznakah blaga Svetovne carinske organizacije.

Oznake HS	Opis
4403	Les, neobdelan, z lubjem ali brez lubja ali beljavine, ali grobo obdelan (obtesan)
4404	Les za obroče; cepljeni koli; koli, planke in drogovi iz lesa, zašiljeni, toda ne žagani po dolžini; lesene palice, grobo okleščene, toda ne zvite, upognjene ali drugače obdelane, primerne za izdelavo sprehajalnih palic, dežnikov, ročajev za orodje ali podobnih proizvodov; trakovi in podobno iz lesa.
4406	Leseni železniški ali tramvajski pragovi
4407	Les, vzdolžno žagan ali rezan, cepljen ali luščen, skobljan ali ne, brušen ali ne ali na koncih spojen ali ne, debeline nad 6 mm
4408	Listi za furniranje (vključno s tistimi, ki so pridobljeni z rezanjem laminiranega lesa), za vezan les ali drug podoben laminiran les in drug les, vzdolžno žagan, rezan ali luščen, skobljan ali ne, brušen ali ne, prstasto spojen ali ne, na koncih spojen ali ne, debeline do vključno 6 mm.

Oznake HS	Opis
4409	Les (vključno lamele in frize za parket, nesestavljene), profiliran (pero in utor, utorjen ali podobno obdelan) vzdolž katerega koli roba, konca ali strani, skobljan ali ne, brušen ali ne ali na koncih spojen ali ne.
4412	Vezane lesene plošče, furnirane plošče in podoben lameliran les.
4418	Stavbno pohištvo in drugi leseni proizvodi za gradbeništvo, vključno celičaste lesene plošče, sestavljene plošče za oblaganje tal, žagane in klane skodle.

OPREDELITEV ZAKONITOSTI

1. Seznam kratic
2. Uvod
3. Opredelitev pojmov
4. Kontrolni sezname za preverjanje zakonitosti
 - 4.1 Kontrolni seznam A za preverjanje zakonitosti, namenjen subjektu v gozdarskem sektorju za zakonito izvajanje gozdarskih dejavnosti
 - 4.2 Kontrolni seznam B za preverjanje zakonitosti za koncesije za izkoriščanje državnih gozdov (velike koncesije)
 - 4.3 Kontrolni seznam C za preverjanje zakonitosti za koncesije za izkoriščanje državnih gozdov (majhne koncesije)
 - 4.4 Kontrolni seznam D za preverjanje zakonitosti za vasi ameriških staroselcev

- 4.5 Kontrolni seznam E za preverjanje zakonitosti za zasebna zemljišča
 - 4.6 Kontrolni seznam F za preverjanje zakonitosti za lesne proizvode, pridobljene v okviru sanitarne sečnje z državnih zemljišč v postopku spremembe namembnosti
 - 4.7 Kontrolni seznam G za preverjanje zakonitosti za zasežene lesne proizvode
 - 4.8 Kontrolni seznam H za preverjanje zakonitosti za predelavo in prodajo lesnih proizvodov
 - 4.9 Kontrolni seznam I za preverjanje zakonitosti za izvoz in uvoz lesnih proizvodov
5. Glosar

Dodatek: veljavna pravna podlaga

1. Seznam kratic

AOP	letni delovni načrt
EPA	agencija za varstvo okolja
EU	Evropska unija
FCA	koncesijska pogodba za izkoriščanje gozdov
FD	finančni oddelek
FLEGT	izvrševanje zakonodaje, upravljanje in trgovanje na področju gozdov
FMP	načrt za gospodarjenje z gozdovi
FMD	oddelek za spremljanje stanja gozdov
FRMD	oddelek za gospodarjenje z gozdnimi viri
FSO	subjekt v gozdarskem sektorju

GFC	gvajanska komisija za gozdarstvo
GGMC	gvajanska komisija za geologijo in rudarstvo
GLSC	gvajanska komisija za zemljišča in geodezijo
RA	davčni organ
GTLAS	gvajanski sistem za zagotavljanje zakonitosti lesa
LD	opredelitev zakonitosti
MISD	podatkovna zbirka upravljaljskih informacijskih sistemov
MOL	ministrstvo za delo
MAA	ministrstvo za ameriške staroselce
MPW	ministrstvo za javna dela
NAREI	nacionalni inštitut za kmetijske raziskave in svetovanje

NIB	nacionalni odbor za zavarovanje
NPPO	nacionalna organizacija za varstvo rastlin
NTWG	nacionalna tehnična delovna skupina
PPE	osebna zaščitna oprema
SFA	koncesija za izkoriščanje državnih gozdov
VC	vaški svet
VPA	sporazum o prostovoljnem partnerstvu
WTS	sistem za sledenje lesa

2. Uvod

Ta priloga vsebuje opredelitev zakonitosti za zakonit les, ki se uporablja v tem sporazumu. V skladu s členom 27 tega sporazuma se lahko med izvajanjem Sporazuma po potrebi posodobi.

Opredelitev zakonitosti je sestavni del gvajanskega sistema za zagotavljanje zakonitosti lesa (v nadaljnjem besedilu: sistem GTLAS), opisanega v Prilogi V.

Opredelitev zakonitosti temelji na ustreznem veljavnem nacionalnem pravnem in regulativnem okviru ter določa načela, merila, kazalnike in dokazila, ki so potrebni za dokazovanje skladnosti s takim okvirom.

Vključuje tudi dodatne pravne podlage, pomembne za izvajanje tega sporazuma in splošno delovanje sistema GTLAS. Te pravne podlage ter drugi veljavni zakoni in predpisi so na voljo v Dodatku k tej prilogi. Opredelitev zakonitosti velja za vse subjekte v gozdarskem sektorju v celotni državi in za vse lesne proizvode iz Priloge I ter vključuje domačo in mednarodno trgovino.

Oprelitev zakonitosti je bila pripravljena v postopku sodelovanja več zainteresiranih strani, ki ga je usklajevala nacionalna tehnična delovna skupina, v kateri so bile zastopane velika večina glavnih zainteresiranih strani iz gvajanskega gozdarskega sektorja ter druge interesne skupine. V pripravo opredelitve zakonitosti je bilo vključenih več delavnic, ki so se izvajale po vsej državi in na katerih so glavne zainteresirane strani prejele informacije o postopku sprejetja sporazuma o prostovoljnem partnerstvu. Posvetovanja z zainteresiranimi stranmi so bila opravljena tudi v zvezi s podrobnostmi različnih elementov opredelitve zakonitosti, ki so jih morale te strani odobriti.

Med ciljnim zainteresiranimi stranmi so bili gozdni delavci, lastniki žag, proizvajalci, trgovci z lesom, izvozniki in uvozniki lesa, prevozniki, carinski deklaranti ter predstavniki združenj gozdnih delavcev, vasi in skupnosti ameriških staroselcev, nevladnih organizacij, vključno z nevladnimi organizacijami domorodnih ljudstev, ter ministrstva in/ali vladne agencije.

Struktura in vsebina kontrolnih seznamov za opredelitev zakonitosti

Opredelitev zakonitosti je razdeljena na devet kontrolnih seznamov, povezanih z različnimi vrstami delovanja. Vsak kontrolni seznam vsebuje sklop načel, ki opredeljujejo glavne pravne obveznosti z ustreznimi merili, s katerimi se pojasnjujejo pravne zahteve za zagotavljanje skladnosti z vsakim načelom. Vsako merilo vključuje kazalnike, povezane z ukrepi, ki izpolnjujejo merilo. Dokazila nadalje dokazujejo, da je posamezni kazalnik izpolnjen, in temeljijo na nacionalnem pravnem okviru (pravna podlaga), ki določa pravne in postopkovne zahteve, ki jih je treba upoštevati, da bi bil namen dokazila dosežen.

Skladnost subjekta v gozdarskem sektorju s kazalniki kaže na njegovo skladnost z opredelitvijo zakonitosti. Organi, pristojni za spodnje kontrolne sezname, so ministrstva in/ali vladne agencije, ki opravijo preverjanje skladnosti subjekta v gozdarskem sektorju s kazalniki opredelitve zakonitosti.

Dokazila so povezana z vsakim kazalnikom. Obstajata dve vrsti dokazil:

- Eno vrsto dokazil izdajajo ministrstva in/ali vladne agencije v skladu s svojimi notranjimi postopki in pregledi, povezanimi z njihovim izdajanjem. V teh primerih je subjekt v gozdarskem sektorju skladen s kazalniki, ko pridobi zahtevano veljavno dokazilo.

- Drugo vrsto dokazil prav tako izdajajo ministrstva in/ali vladne agencije v okviru svojih pooblastil, vendar jih izdajajo v okviru rednih inšpekcijskih pregledov dejavnosti subjektov v gozdarskem sektorju. Dokazila so poročila o inšpekcijskih pregledih, izdana na koncu teh pregledov. V teh primerih so s kazalniki opisane zahteve, ki jih mora upoštevati subjekt v gozdarskem sektorju. Skladnost se oceni z inšpekcijskim pregledom, rezultat ocene pa je opisan v poročilu o inšpekcijskem pregledu.

Za dodatno olajšanje izvajanja priročnika o postopkih za preverjanje v okviru sistema GTLAS, ki bo pripravljen med razvojem sistema GTLAS, je opredeljena razlika med statičnimi in dinamičnimi dokazili:

- Statična dokazila pomagajo dokazati pravno skladnost v zvezi z merili opredelitve zakonitosti, ki se ne nanašajo neposredno na premike lesa v dobavni verigi in/ali so povezana z dolgoročnimi dejavnostmi subjektov v gozdarskem sektorju. Izdajo se enkrat ali se izdajajo redno in veljajo za navedeno obdobje. Pri preverjanju statičnih dokazil se upošteva celotno obdobje (trajanje koncesije ali zakonsko določeno obdobje veljavnosti).
- Dinamična dokazila vključujejo tista, ki se neposredno nanašajo na premike lesnih proizvodov v dobavni verigi na ozemlju Gvajane. Zanje veljajo veljavne zahteve na vsaki kritični kontrolni točki v dobavni verigi. Izdajo se in veljajo za eno pošiljko, zato se v dobavni verigi redno spremljajo in pregledujejo.

Kontrolni sezname z opisom zahtev za vsakega subjekta v gozdarskem sektorju, povezanega z naslednjimi vrstami delovanja:

Vrste operacije	Kontrolni seznam	Naslov
Vsi subjekti iz gozdarskega sektorja	A	Kontrolni seznam za preverjanje zakonitosti, namenjen subjektu v gozdarskem sektorju za zakonito izvajanje gozdarskih dejavnosti
Velike koncesije	B	Kontrolni seznam za preverjanje zakonitosti za koncesije za izkoriščanje državnih gozdov (velike koncesije)
Majhne koncesije	C	Kontrolni seznam za preverjanje zakonitosti za koncesije za izkoriščanje državnih gozdov (majhne koncesije)
Vas ameriških staroselcev	D	Kontrolni seznam za preverjanje zakonitosti za vas ameriških staroselcev
Zasebna zemljišča	E	Kontrolni seznam za preverjanje zakonitosti za zasebno zemljišče
Lesni proizvodi, pridobljeni v okviru sanitarne sečnje z državnih zemljišč v postopku spremembe namembnosti	F	Kontrolni seznam za preverjanje zakonitosti za lesne proizvode, pridobljene v okviru sanitarne sečnje z državnih zemljišč v postopku spremembe namembnosti
Subjekti v gozdarskem sektorju, ki kršijo zakon o gozdovih št. 6 iz leta 2009	G	Kontrolni seznam za preverjanje zakonitosti za zasežene lesne proizvode
Predelava in prodaja lesnih proizvodov	H	Kontrolni seznam za preverjanje zakonitosti za predelavo in prodajo lesnih proizvodov
Izvoz in uvoz lesnih proizvodov	I	Kontrolni seznam za preverjanje zakonitosti za izvoz in uvoz lesnih proizvodov

Vse kategorije subjektov v gozdarskem sektorju izpolnjujejo ustrezne zahteve, opisane v kontrolnem seznamu A za preverjanje zakonitosti, namenjenem subjektu v gozdarskem sektorju za zakonito izvajanje gozdarskih dejavnosti, in drugih kontrolnih seznamih, ki zajemajo njihove dejavnosti. V primeru zasega zaradi možnih kršitev zakona o gozdovih št. 6 iz leta 2009 mora subjekt v gozdarskem sektorju izpolniti ustrezne zahteve, opisane v kontrolnem seznamu G za preverjanje zakonitosti za zasežene lesne proizvode.

3. Opredelitev pojmov

„Subjekt v gozdarskem sektorju“ pomeni fizično ali pravno osebo, registrirano pri gvajanski komisiji za gozdarstvo, ki to osebo tudi potrdi za izvajanje gozdarskih dejavnosti.

„Fizična ali pravna oseba“ je lahko opredeljena kot samostojni podjetnik ali podjetniki in/ali oseba, registrirana v skladu z zakonom o poslovnih imenih (registraciji) podjetij, pogl. 90:05, zakonom o partnerstvu, pogl. 89:02, zakonom o gospodarskih družbah, pogl. 89:01, zakonom o družbah za vzajemno pomoč, pogl. 36:04, ali zakonom o zadrugah, pogl. 88:01.

Subjekti v gozdarskem sektorju so razvrščeni na podlagi naslednjih kategorij:

- Velike koncesije – kot so opredeljene v členu 8 zakona o gozdovih št. 6 iz leta 2009 kot območja, večja od 8 097 hektarjev.

Subjekti v gozdarskem sektorju z velikimi koncesijami morajo pridobiti koncesijo za izkoriščanje državnih gozdov, ki jo podeli gvajanska komisija za gozdarstvo. Te koncesije za izkoriščanje državnih gozdov so lahko koncesijske pogodbe za izkoriščanje gozdov ali dovoljenja za izvajanje raziskovalnih dejavnosti. Koncesijske pogodbe za izkoriščanje gozdov so lahko pogodbe o prodaji lesa ali zakupne pogodbe za sečnjo lesa, ki se sklenejo za največ 40 let ali se pod določenimi pogoji podaljšajo. Koncesijska pogodba za izkoriščanje gozdov se izda šele, ko subjekt v gozdarskem sektorju pridobi dovoljenje za izvajanje raziskovalnih dejavnosti.

- Majhne koncesije – kot so opredeljene v členu 7 zakona o gozdovih št. 6 iz leta 2009 kot območja, velika 8 097 hektarov ali manj.

Subjekti v gozdarskem sektorju z majhnimi koncesijami morajo imeti koncesijo za izkoriščanje državnih gozdov, ki je lahko dovoljenje za izkoriščanje državnih gozdov ali pogodba o gospodarjenju z gozdovi skupnosti. Te koncesije za izkoriščanje državnih gozdov podeli gvajanska komisija za gozdarstvo za dve leti z možnostjo, da se pod določenimi pogoji podaljšajo.

- Vas ameriških staroselcev – v členu 2 zakona o ameriških staroselcih, pogl. 29:01, je „vas ali vas ameriških staroselcev“ opredeljena kot skupina ameriških staroselcev, ki zaseda ali uporablja vaška zemljišča, „vaška zemljišča“ pa so opredeljena kot zemljišča, ki so v lasti vasi na podlagi pravice, podeljene vaškemu svetu, ki je imetnik pravice v imenu vasi.

Vaškemu svetu se za dokazovanje lastništva zemljišč dodeli dokument o pridobitvi absolutne lastninske pravice ali zemljiškooknjižnega vpisa lastninske pravice. Vas ameriških staroselcev postane subjekt v gozdarskem sektorju, kadar z gvajansko komisijo za gozdarstvo sklene pogodbo o izvajanju poseka za trg znotraj meja vasi ameriških staroselcev.

- Zasebno zemljišče – v členu 2 zakona o gozdovih št. 6 iz leta 2009 je „zasebno zemljišče“ opredeljeno kot zemljišče, ki ni ne javno ne vaško.

Zasebno zemljišče je v zakoniti lasti posameznika ali pravne osebe na podlagi vpisane lastninske pravice, dokumenta o prenosu lastninske pravice ali dokumenta o pridobitvi absolutne lastninske pravice. Zasebni lastnik zemljišča postane subjekt v gozdarskem sektorju, ko sklene pogodbo z gvajansko komisijo za gozdarstvo o izvajanju poseka za trg znotraj meja zasebnega zemljišča.

- Državna zemljišča v postopku spremembe namembnosti – lesni proizvodi se lahko pridobijo v okviru sanitarne sečnje z državnih zemljišč, katerih namembnost se lahko na podlagi odobritve ustreznih ministrstev in/ali vladnih agencij spremeni v negozdno zemljišče na podlagi naslednjih dovoljenj:

- (a) rudarskega dovoljenja – gvajanska komisija za geologijo in rudarstvo izda rudarsko dovoljenje, veljavno na območju znotraj državnih zemljišč, za iskanje, izkoriščanje, pridobivanje in prilastitev vseh rudnin. Imetnik rudarskega dovoljenja postane subjekt v gozdarskem sektorju, ko mu gvajanska komisija za gozdarstvo izda dovoljenje za zbiranje lesnih proizvodov, pridobljenih v okviru sanitarne sečnje znotraj meja navedenega območja;

- (b) zakupnih pogodb – gvajanska komisija za zemljišča in geodezijo izda zakupno pogodbo, veljavno na območju znotraj državnih zemljišč, za izvajanje kmetijskih ali drugih dejavnosti; imetnik zakupne pogodbe postane subjekt v gozdarskem sektorju, ko mu gvajanska komisija za gozdarstvo izda dovoljenje za zbiranje lesnih proizvodov, pridobljenih v okviru sanitarne sečnje znotraj meja navedenega območja;
 - (c) dovoljenja za gradnjo infrastrukture (cest, hidroelektrarn, jezov itd.) – urad predsednika odobri gradnjo hidroelektrarn, ministrstvo za javna dela pa izdaja dovoljenja za izvajanje vseh drugih infrastrukturnih del, kot so gradnje cest in mostov. Imetnik dovoljenja za gradnjo infrastrukture postane subjekt v gozdarskem sektorju, ko mu gvajanska komisija za gozdarstvo izda dovoljenje za pridobivanje lesnih proizvodov v okviru sanitarne sečnje znotraj meja navedenega območja.
- Tretja oseba – fizična ali pravna oseba, ki je s subjektom v gozdarskem sektorju sklenila pravno zavezujoč sporazum o izvajanju komercialnih gozdarskih dejavnosti znotraj meja odobrenega območja. Naloga subjekta v gozdarskem sektorju je zagotoviti, da tretja oseba izpolnjuje zahteve iz opredelitve zakonitosti.

4. Kontrolni seznam za preverjanje zakonitosti

4.1 Kontrolni seznam A za preverjanje zakonitosti, namenjen subjektu v gozdarskem sektorju za zakonito izvajanje gozdarskih dejavnosti

Načelo 1	Fizična ali pravna oseba je zakonita			
Merilo 1.1	Fizična ali pravna oseba ima pravno identiteto			
Številka kazalnika	Kazalnik	Dokazila (pristojna agencija)	Zakonodajna/upravna podlaga	Vrsta dokazila
A.1.1.1 (obvezno) ¹	Fizična ali pravna oseba ima davčno številko.	veljavno potrdilo o davčni številki (davčni organ)	člen 60A zakona o davku od dohodkov, pogl. 81:01	statično
A.1.1.2 Neobvezno (poleg A.1.1.1)	Fizična ali pravna oseba registrira ime podjetja v skladu z zakonom o poslovnih imenih (registraciji podjetij), pogl. 90:05.	potrdilo o registraciji (organ za listine in poslovne registre)	člena 5 in 13 zakona o poslovnih imenih (registraciji podjetij), pogl. 90:05, člena 3 in 6 zakona o partnerstvu, pogl. 89:02	statično

¹ Kazalnik A.1.1.1 se uporablja za vse subjekte, ne glede na njihov status. Poleg tega morajo subjekti v gozdarskem sektorju zagotoviti skladnost z enim od drugih kazalnikov, ki ustrezajo njihovem statusu.

A.1.1.3 Neobvezno (poleg A.1.1.1)	za lokalno podjetje: pravna oseba ima akt o ustanovitvi za tuje podjetje: pravna oseba ima potrdilo o registraciji	(i) akt o ustanovitvi (lokalno podjetje) (organ za listine in poslovne registre) (ii) potrdilo o registraciji (tuje podjetje) (organ za listine in poslovne registre)	(i) člen 8 zakona o gospodarskih družbah, pogl. 89:01 (ii) člen 321 zakona o gospodarskih družbah, pogl. 89:01	statično
A.1.1.4 Neobvezno (poleg A.1.1.1)	Vaški svet je zakonito imenovan v skladu z zakonom o ameriških staroselcih, pogl. 29:01.	izjava o volilnih rezultatih (ministrstvo za ameriške staroselce)	člen 72(13) zakona o ameriških staroselcih, pogl. 29:01	statično
A.1.1.5 Neobvezno (poleg A.1.1.1)	Družba za vzajemno pomoč ima potrdilo o registraciji.	potrdilo o registraciji (register družb za vzajemno pomoč)	člen 15 zakona o družbah za vzajemno pomoč, pogl. 36:04	statično
A.1.1.6 Neobvezno (poleg A.1.1.1)	Zadruga ima potrdilo o registraciji.	potrdilo o registraciji (komisar za zadruge)	člena 7 in 9 zakona o zadrugah, pogl. 88:01	statično

4.2 Kontrolni seznam B za preverjanje zakonitosti za koncesije za izkoriščanje državnih gozdov (velike koncesije)

Načelo 1	FSO ima zakonito pravico do sečnje in spoštuje zakonite pravice drugih uporabnikov			
Merilo 1.1	FSO ima zakonito pravico do sečnje			
Številka kazalnika	Kazalnik	Dokazila (pristojna agencija)	Zakonodajna/upravna podlaga	Vrsta dokazila
B.1.1.1	FSO ima odobritveni dopis za podelitev koncesije za izkoriščanje gozdov.	odobritveni dopis (GFC/FRMD)	člena 6 in 8 zakona o gozdovih št. 6 iz leta 2009, smernice o sistemu za sledenje lesa ¹	statično
B.1.1.2	FSO ima eno od naslednjega: (i) veljavno dovoljenje za izvajanje raziskovalnih dejavnosti (ii) koncesijsko pogodbo za izkoriščanje gozdov (FCA)	FSO ima enega od naslednjih dokazil: (i) dovoljenje za izvajanje raziskovalnih dejavnosti (GFC/FRMD) (ii) FCA (GFC/FRMD)	(i) člen 9 zakona o gozdovih št. 6 iz leta 2009, predpisa 4 in 5 predpisov o gozdovih iz leta 2018 (ii) člena 6 in 8 zakona o gozdovih št. 6 iz leta 2009, predpisi 7, 8, 9 in 11 predpisov o gozdovih iz leta 2018	statično
B.1.1.3 Neobvezno	FSO ima najemno pogodbo s tretjo osebo, ki jo je odobrila GFC in na podlagi katere sta dovoljena sečnja in/ali pridobivanje v okviru koncesije tega subjekta.	najemna pogodba s tretjo osebo, ki jo je odobrila GFC (GFC/ FMD)	člen 16 zakona o gozdovih št. 6 iz leta 2009	statično

¹ Smernice o sistemu za sledenje lesa bodo dopolnjene v fazi izvajanja tega sporazuma. Ta opomba velja za vse omembe smernic o sistemu za sledenje lesa v tem kontrolnem seznamu.

Merilo 1.2	FSO spoštuje zakonite pravice drugih uporabnikov			
Številka kazalnika	Kazalnik	Dokazila (pristojna agencija)	Zakonodajna/upravna podlaga	Vrsta dokazila
B.1.2.1	FSO pridobi lesne proizvode znotraj meja koncesijskega območja.	poročilo o inšpekcijskem pregledu FMD (GFC/FMD)	člen 6(2) zakona o gozdovih št. 6 iz leta 2009	statično
B.1.2.2	FSO ne ovira uveljavljanja tradicionalnih pravic ameriških staroselcev.	poročilo o inšpekcijskem pregledu FMD (GFC/FMD)	člen 5(2), točka (e), zakona o gozdovih št. 6 iz leta 2009, člena 55 in 57 zakona o ameriških staroselcih, pogl. 29:01, predpis 8 in člen 4.3 obrazca B iz Priloge I k predpisom o gozdovih iz leta 2018, predpis 4 in člen 8 obrazca A iz Priloge I k predpisom o gozdovih iz leta 2018	statično
B.1.2.3	FSO ne ovira uveljavljanja zakonitih pravic uporabnikov iz drugih posameznih skupin.	poročilo o inšpekcijskem pregledu FMD (GFC/FMD)	člen 5(2) zakona o gozdovih št. 6 iz leta 2009, predpis 8 in člen 4.2 obrazca B iz Priloge I k predpisom o gozdovih iz leta 2018	statično

Načelo 2	FSO izpolnjuje obveznosti v zvezi z gozdarskimi dejavnostmi			
Merilo 2.1	FSO izpolnjuje zahteve glede gospodarjenja z gozdovi, okoljske zahteve in zahteve sistema za sledenje lesa			
Številka kazalnika	Kazalnik	Dokazila (pristojna agencija)	Zakonodajna/upravna podlaga	Vrsta dokazila
B.2.1.1	FSO ima okoljsko dovoljenje.	eno od naslednjih dokazil: (i) okoljsko dovoljenje (EPA) (ii) delovno dovoljenje (EPA)	za obe dokazili: členi 11, 12, 13 in 15 ter člen 21(1), točka (b), zakona o varstvu okolja, pogl. 20:05, predpisa 18 in 19 predpisov o varstvu okolja (okoljska dovoljenja)	statično
B.2.1.2	FSO upošteva odobren letni dovoljeni posek in/ali največji dovoljeni posek.	poročilo o označevanju drevja (GFC/FMD)	člen 6(2), točka (b), in člen 9(2), točka (b), zakona o gozdovih št. 6 iz leta 2009, odstavek 2.2.2 kodeksa ravnanja št. 1 iz leta 2018	dinamično
B.2.1.3	FSO izpolnjuje zahteve sistema za sledenje lesa.	poročilo o preverjanju zahtev sistema za sledenje lesa ¹ (GFC/FMD)	predpisi 23, 24, 25, 26 in 27 predpisov o gozdovih iz leta 2018, smernice o sistemu za sledenje lesa	dinamično

¹ Pojem „poročilo o preverjanju zahtev sistema za sledenje lesa“ se v tej prilogi uporablja kot splošno sklicevanje na različna poročila, navedena v oddelku 3.4.4 Priloge V.

B.2.1.4	FSO ima odobren načrt za gospodarjenje z gozdovi (FMP) za najmanj pet let ter letni delovni načrt (AOP) za koncesijsko območje.	obe od naslednjih dokazil: (i) FMP (GFC/FRMD) (ii) AOP (GFC/FRMD)	za obe dokazili: člen 8(2), točka (a), zakona o gozdovih št. 6 iz leta 2009, odstavka 2.2 in 2.3 kodeksa ravnanja št. 1 iz leta 2018, smernice za gozdarske dejavnosti (velike koncesije)	statično
B.2.1.5	FSO brez dovoljenja GFC ne seka drevesnih vrst, katerih sečnja je omejena, ali zaščitene drevesnih vrst.	odobritveni dopis GFC (GFC/FMD)	predpis 15 predpisov o gozdovih iz leta 2018, odstavek 4 (4.4.1 in 4.4.2) kodeksa ravnanja št. 1 iz leta 2018	dinamično
Načelo 3	FSO izpolnjuje davčne in socialne obveznosti			
Merilo 3.1	FSO plačuje zahtevane pristojbine, prispevke in dajatve			
Številka kazalnika	Kazalnik	Dokazila (pristojna agencija)	Zakonodajna/upravna podlaga	Vrsta dokazila
B.3.1.1	FSO izpolnjuje zahteve za plačilo pristojbin za gospodarjenje, prispevkov in dajatev.	eno od naslednjih dokazil: (i) potrdila na podlagi časovnih razporedov plačil (GFC/FD) (ii) potrdila o celotnem plačilu (GFC/FD)	za obe dokazili: predpisi 38, 40, 41 in 53 predpisov o gozdovih iz leta 2018	dinamično

B.3.1.2	FSO izpolnjuje davčne zahteve veljavne davčne lestvice, ki jo objavi RA.	eno od naslednjih dokazil: (i) veljavno potrdilo o davčni številki (za FSO, ki izvajajo dejavnosti manj kot eno leto) (RA) (ii) potrdilo o vložitvi (za FSO, ki izvajajo dejavnosti več kot eno leto) (RA)	za obe dokazili: člen 4 zakona o davku od dohodkov pravnih oseb, pogl. 81:03, člen 60A zakona o davku od dohodkov, pogl. 81:01	statično
Merilo 3.2	FSO izpolnjuje obveznosti, povezane z delovnim pravom in zahtevami glede socialne varnosti			
Številka kazalnika	Kazalnik	Dokazila (pristojna agencija)	Zakonodajna/upravna podlaga	Vrsta dokazila
B.3.2.1	FSO ima potrdilo o skladnosti.	Potrdilo o skladnosti (nacionalni odbor za zavarovanje (NIB))	člen 16 zakona o nacionalnem zavarovanju in socialni varnosti, pogl. 36:01 predpisi 4, 5, 14, 15 in 19 predpisov o nacionalnem zavarovanju in socialni varnosti (pobiranje prispevkov)	statično
B.3.2.2	FSO zaposluje osebe, starejše od ustrezne zakonsko določene starosti, v skladu z dejavnostmi, ki se izvajajo.	poročilo o inšpekcijskem pregledu (MOL)	člen 41 zakona o varnosti in zdravju pri delu, pogl. 99:10, člena 2 in 3 zakona o zaposlovanju mladih oseb in otrok, pogl. 99:01	statično

B.3.2.3	FSO izplačuje zaposlenim najmanj zakonsko določeno minimalno plačo.	Poročilo o inšpekcijskem pregledu (MOL)	člena 8 in 11 zakona o delu, pogl. 98:01, odstavek 4 nacionalnega odloka o delu (minimalna plača) št. 15 iz leta 2016 in Priloga k navedenemu odloku	statično
B.3.2.4	FSO zagotovi, da so na delovnem mestu na voljo pripomočki za prvo pomoč ali da je zanje poskrbljeno.	Poročilo o inšpekcijskem pregledu (MOL)	člen 17 zakona o gozdovih št. 6 iz leta 2009 člen 47(1), točka (n), zakona o varnosti in zdravju pri delu, pogl. 99:10	statično
B.3.2.5	FSO zagotovi delavcem ustrezno osebno zaščitno opremo.	Poročilo o inšpekcijskem pregledu (MOL)	člen 46 zakona o varnosti in zdravju pri delu, pogl. 99:10, člen 17 zakona o gozdovih št. 6 iz leta 2009	statično
B.3.2.6	FSO poroča o vseh primerih nezgod in poškodb na delovnem mestu in jih evidentira.	Poročilo o inšpekcijskem pregledu (MOL)	člen 69 zakona o varnosti in zdravju pri delu, pogl. 99:10	statično
B.3.2.7	FSO upošteva protidiskriminacijsko zakonodajo.	Poročilo o inšpekcijskem pregledu (MOL)	člen 4(2) in člen 5 zakona o preprečevanju diskriminacije, pogl. 99:09	statično

4.3 Kontrolni seznam C za preverjanje zakonitosti za koncesije za izkoriščanje državnih gozdov (majhne koncesije)

Načelo 1	FSO ima zakonito pravico do sečnje in spoštuje zakonite pravice drugih uporabnikov			
Merilo 1.1	FSO ima zakonito pravico do sečnje			
Številka kazalnika	Kazalnik	Dokazila (pristojna agencija)	Zakonodajna/upravna podlaga	Vrsta dokazila
C.1.1.1	FSO ima odobritveni dopis za podelitev koncesije za izkoriščanje gozdov.	Odobritveni dopis (GFC/FRMD)	člena 6 in 7 zakona o gozdovih št. 6 iz leta 2009, smernice o sistemu za sledenje lesa ¹	statično
C.1.1.2	FSO ima FCA.	FCA (GFC/FRMD)	člena 6 in 7 ter člen 11(3) zakona o gozdovih št. 6 iz leta 2009, predpisi 7, 8, 9 in 11 predpisov o gozdovih iz leta 2018	statično
C.1.1.3 Neobvezno	FSO ima najemno pogodbo s tretjo osebo, ki jo je odobrila GFC in na podlagi katere sta dovoljena sečnja in/ali pridobivanje v okviru koncesije tega subjekta.	odobrena najemna pogodba s tretjo osebo (GFC/FMD)	člen 16 zakona o gozdovih št. 6 iz leta 2009	statično

¹ Smernice o sistemu za sledenje lesa bodo dopolnjene v fazi izvajanja tega sporazuma. Ta opomba velja za vse omembe smernic o sistemu za sledenje lesa v tem kontrolnem seznamu.

Merilo 1.2	FSO spoštuje zakonite pravice drugih uporabnikov			
Številka kazalnika	Kazalnik	Dokazila (pristojna agencija)	Zakonodajna/upravna podlaga	Vrsta dokazila
C.1.2.1	FSO pridobi lesne proizvode znotraj meja koncesijskega območja.	poročilo o inšpekcijskem pregledu FMD (GFC/FMD)	člen 6(2) zakona o gozdovih št. 6 iz leta 2009	statično
C.1.2.2	FSO ne ovira uveljavljanja tradicionalnih pravic ameriških staroselcev.	poročilo o inšpekcijskem pregledu FMD (GFC/FMD)	člen 5(2), točka (e), zakona o gozdovih št. 6 iz leta 2009, predpis 8, odstavek 4.3, obrazca C iz Priloge I k predpisom o gozdovih iz leta 2018, člena 55 in 57 zakona o ameriških staroselcih, pogl. 29:01	statično
C.1.2.3	FSO ne ovira uveljavljanja zakonitih pravic uporabnikov iz drugih posameznih skupin.	poročilo o inšpekcijskem pregledu FMD (GFC/FMD)	člen 5(2) zakona o gozdovih št. 6 iz leta 2009, predpis 8, odstavek 4.3, obrazca C iz Priloge I k predpisom o gozdovih iz leta 2018	statično

Načelo 2	FSO izpolnjuje obveznosti v zvezi z gozdarskimi dejavnostmi			
Merilo 2.1	FSO izpolnjuje zahteve glede gospodarjenja z gozdovi, okoljske zahteve in zahteve sistema za sledenje lesa			
Številka kazalnika	Kazalnik	Dokazila (pristojna agencija)	Zakonodajna/upravna podlaga	Vrsta dokazila
C.2.1.1	FSO ima okoljsko dovoljenje.	delovno dovoljenje (EPA)	člen 21(1), točka (b), zakona o varstvu okolja, pogl. 20:05, predpisa 18 in 19 predpisov o varstvu okolja (okoljska dovoljenja)	statično
C.2.1.2	FSO dosega odobrene kvote.	poročilo o označevanju drevja (GFC/FMD)	člen 6(2), točka (b), in člen 9(2), točka (b), zakona o gozdovih št. 6 iz leta 2009 odstavek 2.4 kodeksa ravnanja št. 1 iz leta 2018	dinamično
C.2.1.3	FSO izpolnjuje zahteve sistema za sledenje lesa.	poročilo o preverjanju zahtev sistema za sledenje lesa (GFC/FMD)	predpisi 23, 24, 25, 26 in 27 predpisov o gozdovih iz leta 2018, smernice o sistemu za sledenje lesa	dinamično
C.2.1.4	FSO brez dovoljenja GFC ne seka drevesnih vrst, katerih sečnja je omejena, ali zaščitene drevesnih vrst.	odobritveni dopis GFC (GFC/FMD)	predpis 15 predpisov o gozdovih iz leta 2018, odstavek 4 (4.4.1 in 4.4.2) kodeksa ravnanja št. 1 iz leta 2018	dinamično

Načelo 3	FSO izpolnjuje davčne in socialne obveznosti			
Merilo 3.1	FSO plačuje zahtevane pristojbine, prispevke in dajatve			
Številka kazalnika	Kazalnik	Dokazila (pristojna agencija)	Zakonodajna/upravna podlaga	Vrsta dokazila
C.3.1.1	FSO izpolnjuje zahteve za plačilo pristojbin za gospodarjenje, prispevkov in dajatev.	eno od naslednjih dokazil: (i) potrdila na podlagi časovnih razporedov plačil (GFC/FD) (ii) potrdila o celotnem plačilu (GFC/FD)	za obe dokazili: predpisi 38, 40, 41 in 53 predpisov o gozdovih iz leta 2018	dinamično
C.3.1.2	FSO izpolnjuje davčne zahteve veljavne davčne lestvice, ki jo objavi RA ¹ .	eno od naslednjih dokazil: (i) veljavno potrdilo o davčni številki (za FSO, ki izvajajo dejavnosti manj kot eno leto) (RA) (ii) potrdilo o vložitvi (za FSO, ki izvajajo dejavnosti več kot eno leto) (RA)	za obe dokazili: člen 4 zakona o davku od dohodkov pravnih oseb, pogl. 81:03, člen 60A zakona o davku od dohodkov, pogl. 81:01	statično

¹ Združenja skupnosti za gospodarjenje z gozdovi, registrirana pri družbah za vzajemno pomoč, so izvzeta iz uskladitve s kazalnikom C.3.1.2.

Merilo 3.2	FSO izpolnjuje obveznosti, povezane z delovnim pravom in zahtevami glede socialne varnosti			
Številka kazalnika	Kazalnik	Dokazila (pristojna agencija)	Zakonodajna/upravna podlaga	Vrsta dokazila
C.3.2.1	FSO ima potrdilo o skladnosti.	potrdilo o skladnosti (NIB)	člen 16 zakona o nacionalnem zavarovanju in socialni varnosti, pogl. 36:01 predpisi 4, 5, 14, 15 in 19 predpisov o nacionalnem zavarovanju in socialni varnosti (pobiranje prispevkov)	statično
C.3.2.2	FSO zaposluje osebe, starejše od ustrezne zakonsko določene starosti, v skladu z dejavnostmi, ki se izvajajo.	Poročilo o inšpekcijskem pregledu (MOL)	člen 41 zakona o varnosti in zdravju pri delu, pogl. 99:10, člena 2 in 3 zakona o zaposlovanju mladih oseb in otrok, pogl. 99:01	statično
C.3.2.3	FSO izplačuje zaposlenim najmanj zakonsko določeno minimalno plačo.	Poročilo o inšpekcijskem pregledu (MOL)	člena 8 in 11 zakona o delu, pogl. 98:01 člen 4 nacionalnega odloka o delu (minimalna plača) št. 15 iz leta 2016 in Priloga k navedenemu odloku	statično

C.3.2.4	FSO zagotovi, da so na delovnem mestu na voljo pripomočki za prvo pomoč ali da je zanje poskrbljeno.	Poročilo o inšpekcijskem pregledu (MOL)	člen 17 zakona o gozdovih št. 6 iz leta 2009, člen 47(1), točka (n), zakona o varnosti in zdravju pri delu, pogl. 99:10	statično
C.3.2.5	FSO zagotovi delavcem ustrezno osebno zaščitno opremo.	Poročilo o inšpekcijskem pregledu (MOL)	člen 46 zakona o varnosti in zdravju pri delu, pogl. 99:10, člen 17 zakona o gozdovih št. 6 iz leta 2009	statično
C.3.2.6	FSO poroča o vseh primerih nezgod in poškodb na delovnem mestu in jih evidentira.	Poročilo o inšpekcijskem pregledu (MOL)	člen 69 zakona o varnosti in zdravju pri delu, pogl. 99:10	statično
C.3.2.7	FSO upošteva protidiskriminacijsko zakonodajo.	Poročilo o inšpekcijskem pregledu (MOL)	člen 4(2) in člen 5 zakona o preprečevanju diskriminacije, pogl. 99:09	statično

4.4 Kontrolni seznam D za preverjanje zakonitosti za vasi ameriških staroselcev

Načelo 1	FSO ima zakonito pravico do sečnje in spoštuje zakonite pravice drugih uporabnikov			
Merilo 1.1	FSO ima zakonito pravico do sečnje			
Številka kazalnika	Kazalnik	Dokazila (pristojna agencija)	Zakonodajna/upravna podlaga	Vrsta dokazila
D.1.1.1	FSO ima zakonito lastninsko pravico do gozdnega zemljišča, na katerem se izvajajo komercialne dejavnosti.	eno od naslednjih dokazil: (i) zemljiškoknjižni vpis lastninske pravice (zemljiška knjiga) (ii) absolutna lastninska pravica (GLSC)	(i) člen 71 zakona o zemljiški knjigi, pogl. 5:02 (ii) člen 63 zakona o ameriških staroselcih, pogl. 29:01, člen 3 zakona o državnih zemljiščih, pogl. 62:01	statično
D.1.1.2 Neobvezno	Prebivalec vasi ameriških staroselcev ima pisno dovoljenje FSO, da na zemljiščih vasi izvaja komercialne dejavnosti, povezane s sečnjo ali pridobivanjem.	pisno dovoljenje, sklenjeno med vaškim svetom in FSO (prebivalec) (GFC)	člen 54 zakona o ameriških staroselcih, pogl. 29:01	statično
D.1.1.3 Neobvezno	Oseba, ki ni prebivalec, ima pisno soglasje FSO, da na zemljiščih vasi izvaja komercialne dejavnosti, povezane s sečnjo ali pridobivanjem.	pisno soglasje, sklenjeno med vaškim svetom in FSO (oseba, ki ni prebivalec) (GFC)	člen 55 zakona o ameriških staroselcih, pogl. 29:01	statično

Merilo 1.2	FSO spoštuje zakonite pravice drugih uporabnikov			
Številka kazalnika	Kazalnik	Dokazila (pristojna agencija)	Zakonodajna/upravna podlaga	Vrsta dokazila
D.1.2.1	FSO pridobi lesne proizvode znotraj meja zemljišča vasi.	poročilo o inšpekcijskem pregledu (GFC/FMD)	člen 55 zakona o ameriških staroselcih, pogl. 29:01	statično
D.1.2.2	FSO ne ovira uveljavljanja tradicionalnih pravic ameriških staroselcev.	poročilo o inšpekcijskem pregledu (GFC/FMD)	člen 5(2), točka (e), zakona o gozdovih št. 6 iz leta 2009, člena 55 in 57 zakona o ameriških staroselcih, pogl. 29:01	statično
Načelo 2	FSO izpolnjuje obveznosti v zvezi z gozdarskimi dejavnostmi			
Merilo 2.1	FSO izpolnjuje zahteve glede gospodarjenja z gozdovi, okoljske zahteve in zahteve sistema za sledenje lesa			
Številka kazalnika	Kazalnik	Dokazila (pristojna agencija)	Zakonodajna/upravna podlaga	Vrsta dokazila
D.2.1.1	FSO izpolnjuje zahteve sistema za sledenje lesa.	poročilo o preverjanju zahtev sistema za sledenje lesa (GFC/FMD)	predpisi 23, 24, 25, 26 in 27 predpisov o gozdovih iz leta 2018, smernice o sistemu za sledenje lesa ¹	dinamično

¹ Smernice o sistemu za sledenje lesa bodo dopolnjene v fazi izvajanja tega sporazuma.

Načelo 3	FSO izpolnjuje davčne in socialne obveznosti			
Merilo 3.1	FSO izpolnjuje veljavne davčne zahteve			
Številka kazalnika	Kazalnik	Dokazila (pristojna agencija)	Zakonodajna/upravna podlaga	Vrsta dokazila
D.3.1.1	FSO izpolnjuje davčne zahteve veljavne davčne lestvice, ki jo objavi RA.	eno od naslednjih dokazil: (i) veljavno potrdilo o davčni številki (za FSO, ki izvajajo dejavnosti manj kot eno leto) (RA) (ii) potrdilo o vložitvi (za FSO, ki izvajajo dejavnosti več kot eno leto) (RA)	za obe dokazili: člen 4 zakona o davku od dohodkov pravnih oseb, pogl. 81:03, člen 60A zakona o davku od dohodkov, pogl. 81:01	statično
Merilo 3.2	FSO izpolnjuje obveznosti, povezane z delovnim pravom in zahtevami glede socialne varnosti			
Številka kazalnika	Kazalnik	Dokazila (pristojna agencija)	Zakonodajna/upravna podlaga	Vrsta dokazila
D.3.2.1	FSO ima potrdilo o skladnosti.	potrdilo o skladnosti (NIB)	člen 16 zakona o nacionalnem zavarovanju in socialni varnosti, pogl. 36:01, predpisi 4, 5, 14, 15 in 19 predpisov o nacionalnem zavarovanju in socialni varnosti (pobiranje prispevkov)	statično

D.3.2.2	FSO zaposluje osebe, starejše od ustrezne zakonsko določene starosti, v skladu z dejavnostmi, ki se izvajajo.	Poročilo o inšpekcijskem pregledu (MOL)	člen 41 zakona o varnosti in zdravju pri delu, pogl. 99:10, člena 2 in 3 zakona o zaposlovanju mladih oseb in otrok, pogl. 99:01	statično
D.3.2.3	FSO izplačuje zaposlenim najmanj zakonsko določeno minimalno plačo.	Poročilo o inšpekcijskem pregledu (MOL)	člena 8 in 11 zakona o delu, pogl. 98:01, člen 4 nacionalnega odloka o delu (minimalna plača) št. 15 iz leta 2016 in Priloga k navedenemu odloku	statično
D.3.2.4	FSO zagotovi, da so na delovnem mestu na voljo pripomočki za prvo pomoč ali da je zanje poskrbljeno.	Poročilo o inšpekcijskem pregledu (MOL)	člen 47(1), točka (n), zakona o varnosti in zdravju pri delu, pogl. 99:10	statično
D.3.2.5	FSO zagotovi delavcem ustrezno osebno zaščitno opremo.	Poročilo o inšpekcijskem pregledu (MOL)	člen 46 zakona o varnosti in zdravju pri delu, pogl. 99:10, člen 17 zakona o gozdovih št. 6 iz leta 2009	statično
D.3.2.6	FSO poroča o vseh primerih nezgod in poškodb na delovnem mestu in jih evidentira.	Poročilo o inšpekcijskem pregledu (MOL)	člen 69 zakona o varnosti in zdravju pri delu, pogl. 99:10	statično
D.3.2.7	FSO upošteva protidiskriminacijsko zakonodajo.	Poročilo o inšpekcijskem pregledu (MOL)	člen 4(2) in člen 5 zakona o preprečevanju diskriminacije, pogl. 99:09	statično

4.5 Kontrolni seznam E za preverjanje zakonitosti za zasebna zemljišča

Načelo 1	FSO ima zakonito pravico do sečnje			
Merilo 1.1	FSO ima zakonito pravico do sečnje			
Številka kazalnika	Kazalnik	Dokazila (pristojna agencija)	Zakonodajna/upravna podlaga	Vrsta dokazila
E.1.1.1	FSO ima zakonito lastninsko pravico do gozdnega zemljišča, na katerem se izvajajo komercialne dejavnosti.	eno od naslednjih dokazil: (i) absolutna lastninska pravica (zemljiška knjiga) (ii) dokument o prenosu lastninske pravice (register listin) (iii) absolutna lastninska pravica (GLSC)	(i) člena 65 in 66 zakona o zemljiški knjigi, pogl. 5:02 (ii) člen 22(1) zakona o registru listin, pogl. 5:01 (iii) člen 3(1), točka (a), zakona o državnih zemljiščih, pogl. 62:01	statično
E.1.1.2 Neobvezno	FSO ima pravno zavezujoč sporazum s tretjo osebo za sečnjo in/ali pridobivanje na zasebnem zemljišču.	sporazum med FSO in tretjo osebo (GFC/FMD)	člen 16 zakona o gozdovih Smernice o sistemu za sledenje lesa ¹	statično

¹ Smernice o sistemu za sledenje lesa bodo dopolnjene v fazi izvajanja tega sporazuma. Ta opomba velja za vse omembe smernic o sistemu za sledenje lesa v tem kontrolnem seznamu.

Načelo 2	FSO izpolnjuje obveznosti v zvezi z gozdarskimi dejavnostmi			
Merilo 2.1	FSO izpolnjuje zahteve sistema za sledenje lesa			
Številka kazalnika	Kazalnik	Dokazila (pristojna agencija)	Zakonodajna/upravna podlaga	Vrsta dokazila
E.2.1.1	FSO izpolnjuje zahteve sistema za sledenje lesa.	poročilo o preverjanju zahtev sistema za sledenje lesa (GFC/FMD)	predpisi 23, 24, 25, 26 in 27 predpisov o gozdovih iz leta 2018, smernice o sistemu za sledenje lesa	dinamično
E.2.1.2	FSO pridobi lesne proizvode znotraj meja zasebnega zemljišča.	poročilo o inšpekcijskem pregledu FMD (GFC/FMD)	člen 21 zakona o državnih zemljiščih, pogl. 62:01, smernice o sistemu za sledenje lesa	statično
Načelo 3	FSO izpolnjuje davčne in socialne obveznosti			
Merilo 3.1	FSO izpolnjuje veljavne davčne zahteve			
Številka kazalnika	Kazalnik	Dokazila (pristojna agencija)	Zakonodajna/upravna podlaga	Vrsta dokazila
E.3.1.1	FSO izpolnjuje davčne zahteve veljavne davčne lestvice, ki jo objavi RA.	eno od naslednjih dokazil: (i) veljavno potrdilo o davčni številki (za FSO, ki izvajajo dejavnosti manj kot eno leto) (RA) (ii) potrdilo o vložitvi (za FSO, ki izvajajo dejavnosti več kot eno leto) (RA)	za obe dokazili: člen 4 zakona o davku od dohodkov pravnih oseb, pogl. 81:03, člen 60A zakona o davku od dohodkov, pogl. 81:01	statično

Merilo 3.2				
FSO izpolnjuje obveznosti, povezane z delovnim pravom in zahtevami glede socialne varnosti				
Številka kazalnika	Kazalnik	Dokazila (pristojna agencija)	Zakonodajna/upravna podlaga	Vrsta dokazila
E.3.2.1	FSO ima potrdilo o skladnosti.	potrdilo o skladnosti (NIB)	člen 16 zakona o nacionalnem zavarovanju in socialni varnosti, pogl. 36:01, predpisi 4, 5, 14, 15 in 19 predpisov o nacionalnem zavarovanju in socialni varnosti (pobiranje prispevkov)	statično
E.3.2.2	FSO zaposluje osebe, starejše od ustrezne zakonsko določene starosti, v skladu z dejavnostmi, ki se izvajajo.	Poročilo o inšpekcijskem pregledu (MOL)	člen 41 zakona o varnosti in zdravju pri delu, pogl. 99:10, člena 2 in 3 zakona o zaposlovanju mladih oseb in otrok, pogl. 99:01	statično
E.3.2.3	FSO izplačuje zaposlenim najmanj zakonsko določeno minimalno plačo.	Poročilo o inšpekcijskem pregledu (MOL)	člena 8 in 11 zakona o delu, pogl. 98:01 člen 4 nacionalnega odloka o delu (minimalna plača) št. 15 iz leta 2016 in Priloga k navedenemu odloku	statično
E.3.2.4	FSO zagotovi, da so na delovnem mestu na voljo pripomočki za prvo pomoč ali da je zanje poskrbljeno.	Poročilo o inšpekcijskem pregledu (MOL)	člen 47(1), točka (n), zakona o varnosti in zdravju pri delu, pogl. 99:10	statično
E.3.2.5	FSO zagotovi delavcem ustrezno osebno zaščitno opremo.	Poročilo o inšpekcijskem pregledu (MOL)	člen 46 zakona o varnosti in zdravju pri delu, pogl. 99:10, člen 17 zakona o gozdovih št. 6 iz leta 2009	statično
E.3.2.6	FSO poroča o vseh primerih nezgod in poškodb na delovnem mestu in jih evidentira.	Poročilo o inšpekcijskem pregledu (MOL)	člen 69 zakona o varnosti in zdravju pri delu, pogl. 99:10	statično
E.3.2.7	FSO upošteva protidiskriminacijsko zakonodajo.	Poročilo o inšpekcijskem pregledu (MOL)	člen 4(2) in člen 5 zakona o preprečevanju diskriminacije, pogl. 99:09	statično

4.6 Kontrolni seznam F za preverjanje zakonitosti za lesne proizvode, pridobljene v okviru sanitarne sečnje z državnih zemljišč v postopku spremembe namembnosti

Načelo 1	FSO ima zakonito pravico do sečnje in spoštuje zakonite pravice drugih uporabnikov			
Merilo 1.1	FSO ima zakonito pravico do sečnje			
Številka kazalnika	Kazalnik	Dokazila (pristojna agencija)	Zakonodajna/upravna podlaga	Vrsta dokazila
F.1.1.1	FSO je imetnik: (i) zakupne pogodbe (ii) rudarskega dovoljenja (iii) dovoljenje za vstop na katero koli zemljišče in izvajanje del, povezanih z gradnjo in vzdrževanjem cest, vključno s sečnjo in odstranitvijo lesa, ali za druge namene (iv) dovoljenja za gradnjo in vzdrževanje hidroelektrarne	eno od naslednjih dokazil: (i) zakupna pogodba (GLSC) (ii) rudarsko dovoljenje (GGMC) (iii) pisno dovoljenje MPW (iv) vodno dovoljenje (urad predsednika)	(i) člen 3(1), točka (b), zakona o državnih zemljiščih, pogl. 62:01 (ii) člen 7 zakona o rudarstvu, pogl. 65:01 (iii) člena 3 in 4 zakona o državnih zemljiščih (zasebne ceste), pogl. 62:03, predpis 2 predpisov o zasebnih cestah na javnih zemljiščih (sečnja lesa) (iv) členi 5, 6 in 7 zakona o električni energiji iz vode, pogl. 56:03	statično
F.1.1.2 Neobvezno	FSO ima pravno zavezujoč sporazum s tretjo osebo za sečnjo in/ali pridobivanje na zemljišču FSO.	Sporazum med FSO in tretjo osebo (GFC/FMD)	člen 16 zakona o gozdovih Smernice o sistemu za sledenje lesa ¹	statično

¹ Smernice o sistemu za sledenje lesa bodo dopolnjene v fazi izvajanja tega sporazuma. Ta opomba velja za vse omembe smernic o sistemu za sledenje lesa v tem kontrolnem seznamu.

Merilo 1.2	FSO spoštuje zakonite pravice drugih uporabnikov			
Številka kazalnika	Kazalnik	Dokazila (pristojna agencija)	Zakonodajna/upravna podlaga	Vrsta dokazila
F.1.2.1	FSO izvaja sečnjo: (i) na podlagi zakupne pogodbe (ii) na podlagi rudarskega dovoljenja (iii) na območju, na katerem MPW in/ali gvajanska agencija za energijo izvajata projekte na podlagi ustreznega dovoljenja	poročilo o inšpekcijskem pregledu FMD (GFC/FMD)	(i) člen 3 zakona o državnih zemljiščih, pogl. 62:01 (ii) člen 7 in člen 135(2), točka (zc), zakona o rudarstvu, pogl. 65:01 (iii) člena 3 in 4 zakona o javnih zemljiščih (zasebne ceste), pogl. 62:03, člen 6(2) zakona o električni energiji iz vode, pogl. 56:03	statično
F.1.2.2	FSO ne ovira uveljavljanja tradicionalnih pravic ameriških staroselcev.	poročilo o inšpekcijskem pregledu FMD (GFC/FMD)	člen 5(2), točka (e), zakona o gozdovih št. 6 iz leta 2009, člena 55 in 57 zakona o ameriških staroselcih, pogl. 29:01	statično
F.1.2.3	FSO ne ovira uveljavljanja zakonitih pravic uporabnikov iz drugih posameznih skupin.	poročilo o inšpekcijskem pregledu FMD (GFC/FMD)	člen 5(2) zakona o gozdovih št. 6 iz leta 2009	statično

Načelo 2	FSO izpolnjuje obveznosti v zvezi z gozdarskimi dejavnostmi			
Merilo 2.1	FSO izpolnjuje zahteve glede gospodarjenja z gozdovi, okoljske zahteve in zahteve sistema za sledenje lesa			
Številka kazalnika	Kazalnik	Dokazila (pristojna agencija)	Zakonodajna/upravna podlaga	Vrsta dokazila
F.2.1.1	Subjekt v gozdarskem sektorju izpolnjuje zahteve sistema za sledenje lesa.	poročilo o preverjanju zahtev sistema za sledenje lesa (GFC/FMD)	predpisi 23, 24, 25, 26 in 27 predpisov o gozdovih iz leta 2018, smernice o sistemu za sledenje lesa	dinamično
F.2.1.2 (velja za FSO, ki mora izpolnjevati točko (iv) kazalnika F.1.1.1)	FSO ima okoljsko dovoljenje za gradnjo in vzdrževanje hidroelektrarne.	gradbeno dovoljenje (agencija za varstvo okolja)	člen 21(1), točka (a), zakona o varstvu okolja, pogl. 20:05, predpisa 18 in 19 predpisov o varstvu okolja (okoljska dovoljenja)	statično

Načelo 3	FSO izpolnjuje davčne in socialne obveznosti			
Merilo 3.1	FSO plačuje zahtevane pristojbine, prispevke in dajatve			
Številka kazalnika	Kazalnik	Dokazila (pristojna agencija)	Zakonodajna/upravna podlaga	Vrsta dokazila
F.3.1.1	FSO izpolnjuje zahteve za plačilo pristojbin za gospodarjenje, prispevkov in dajatev.	eno od naslednjih dokazil: (i) potrdila na podlagi časovnih razporedov plačil (GFC/FD) (ii) potrdila o celotnem plačilu (GFC/FD)	za obe dokazili: smernice o sistemu za sledenje lesa ¹	dinamično
F.3.1.2	FSO izpolnjuje davčne zahteve veljavne davčne lestvice, ki jo objavi RA.	eno od naslednjih dokazil: (i) veljavno potrdilo o davčni številki (za FSO, ki izvajajo dejavnosti manj kot eno leto) (RA) (ii) potrdilo o vložitvi (za FSO, ki izvajajo dejavnosti več kot eno leto) (RA)	za obe dokazili: člen 4 zakona o davku od dohodkov pravnih oseb, pogl. 81:03, člen 60A zakona o davku od dohodkov, pogl. 81:01	statično

¹ Smernice o sistemu za sledenje lesa bodo dopolnjene v fazi izvajanja tega sporazuma.

Številka kazalnika	Kazalnik	Dokazila (pristojna agencija)	Zakonodajna/upravna podlaga	Vrsta dokazila
F.3.2.1	FSO ima potrdilo o skladnosti.	potrdilo o skladnosti (NIB)	člen 16 zakona o nacionalnem zavarovanju in socialni varnosti, pogl. 36:01, predpisi 4, 5, 14, 15 in 19 predpisov o nacionalnem zavarovanju in socialni varnosti (pobiranje prispevkov)	statično
F.3.2.2	FSO zaposluje osebe, starejše od ustrezne zakonsko določene starosti, v skladu z dejavnostmi, ki se izvajajo.	Poročilo o inšpekcijskem pregledu (MOL)	člen 41 zakona o varnosti in zdravju pri delu, pogl. 99:10, člena 2 in 3 zakona o zaposlovanju mladih oseb in otrok, pogl. 99:01	statično
F.3.2.3	FSO izplačuje zaposlenim najmanj zakonsko določeno minimalno plačo.	Poročilo o inšpekcijskem pregledu (MOL)	člena 8 in 11 zakona o delu, pogl. 98:01, člen 4 nacionalnega odloka o delu (minimalna plača) št. 15 iz leta 2016 in Priloga k navedenemu odloku	statično
F.3.2.4	FSO zagotovi, da so na delovnem mestu na voljo pripomočki za prvo pomoč ali da je zanje poskrbljeno.	Poročilo o inšpekcijskem pregledu (MOL)	člen 47(1), točka (n), zakona o varnosti in zdravju pri delu, pogl. 99:10	statično
F.3.2.5	FSO zagotovi delavcem ustrezno osebno zaščitno opremo.	Poročilo o inšpekcijskem pregledu (MOL)	člen 46 zakona o varnosti in zdravju pri delu, pogl. 99:10, člen 17 zakona o gozdovih št. 6 iz leta 2009	statično
F.3.2.6	FSO poroča o vseh primerih nezgod in poškodb na delovnem mestu in jih evidentira.	Poročilo o inšpekcijskem pregledu (MOL)	člen 69 zakona o varnosti in zdravju pri delu, pogl. 99:10	statično
F.3.2.7	FSO upošteva protidiskriminacijsko zakonodajo.	Poročilo o inšpekcijskem pregledu (MOL)	člen 4(2) in člen 5 zakona o preprečevanju diskriminacije, pogl. 99:09	statično

4.7 Kontrolni seznam G za preverjanje zakonitosti za zasežene lesne proizvode¹

Načelo 1	Z zaseženimi lesnimi proizvodi se upravlja v skladu s pravnimi zahtevami.			
Merilo 1.1	FSO upošteva pravila za uporabo zaseženih lesnih proizvodov			
Številka kazalnika	Kazalnik	Dokazila (pristojna agencija)	Zakonodajna/upravna podlaga	Vrsta dokazila
G.1.1.1	FSO ima enega od naslednjih obrazcev, ki se nanašajo na zasežene lesne proizvode: (i) obrazec za zaseg (ii) obrazec za zadržanje	eno od naslednjih dokazil: (i) obrazec za zaseg (GFC/FMD) (ii) obrazec za zadržanje (GFC/FMD)	člen 58 zakona o gozdovih št. 6 iz leta 2009, smernice o sistemu za sledenje lesa ²	dinamično
G.1.1.2	FSO izpolnjuje vse pravne obveznosti v zvezi z zaseženimi lesnimi proizvodi, namenjenimi za ponoven vnos v dobavno verigo.	dovoljenje GFC (GFC/FMD)	člen 58(5) in (7), člen 60, člen 70(5) in člen 71 zakona o gozdovih št. 6 iz leta 2009, smernice o sistemu za sledenje lesa	dinamično

¹ Skladnost s kazalniki v tem kontrolnem seznamu pomeni zakonit ponovni vnos zaseženega lesa v dobavno verigo.

² Smernice o sistemu za sledenje lesa bodo dopolnjene v fazi izvajanja tega sporazuma. Ta opomba velja za vse omembe smernic o sistemu za sledenje lesa v tem kontrolnem seznamu.

4.8 Kontrolni seznam H za preverjanje zakonitosti za predelavo in prodajo lesnih proizvodov

Načelo 1	FSO izpolnjuje zahteve za predelavo in prodajo lesa			
Merilo 1.1	FSO izpolnjuje veljavne zahteve glede izdajanja dovoljenj			
Številka kazalnika	Kazalnik	Dokazila (pristojna agencija)	Zakonodajna/upravna podlaga	Vrsta dokazila
H.1.1.1	FSO ima letno delovno dovoljenje.	letno delovno dovoljenje (GFC/FMD)	člen 39 zakona o gozdovih št. 6 iz leta 2009, predpisi 29, 30 in 31 predpisov o gozdovih iz leta 2018, smernice o sistemu za sledenje lesa ¹	statično
H.1.1.2 Neobvezno	FSO ima veljavno dovoljenje za prodajo gozdnih proizvodov.	dovoljenje za prodajo gozdnih proizvodov (GFC/FMD)	člen 41 zakona o gozdovih št. 6 iz leta 2009, predpisi 32, 33 in 34 predpisov o gozdovih iz leta 2018, smernice o sistemu za sledenje lesa	statično
H.1.1.3 Neobvezno	FSO ima veljavno dovoljenje za upravljanje skladišča za les.	dovoljenje za upravljanje skladišča za les (GFC/FMD)	člen 40 zakona o gozdovih št. 6 iz leta 2009 smernice o sistemu za sledenje lesa	statično

¹ Smernice o sistemu za sledenje lesa bodo dopolnjene v fazi izvajanja tega sporazuma. Ta opomba velja za vse omembe smernic o sistemu za sledenje lesa v tem kontrolnem seznamu.

Načelo 2	FSO izpolnjuje obveznosti v zvezi z gozdarskimi dejavnostmi			
Merilo 2.1	FSO izpolnjuje zahteve glede gospodarjenja z gozdovi, okoljske zahteve in zahteve sistema za sledenje lesa			
Številka kazalnika	Kazalnik	Dokazila (pristojna agencija)	Zakonodajna/upravna podlaga	Vrsta dokazila
H.2.1.1	FSO ima okoljsko dovoljenje.	eno od naslednjih dokazil: (i) okoljsko dovoljenje (agencija za varstvo okolja) (ii) delovno dovoljenje (EPA)	za obe dokazili: členi 11, 12, 13 in 15 ter člen 21(1), točka (b), zakona o varstvu okolja, pogl. 20:05, predpisa 18 in 19 predpisov o varstvu okolja (okoljska dovoljenja)	statično
H.2.1.2	FSO izpolnjuje zahteve sistema za sledenje lesa.	poročilo o preverjanju zahtev sistema za sledenje lesa (GFC/FMD)	smernice o sistemu za sledenje lesa	dinamično
Načelo 3	FSO izpolnjuje davčne in socialne obveznosti			
Merilo 3.1	FSO plačuje zahtevane pristojbine, prispevke in dajatve			
Številka kazalnika	Kazalnik	Dokazila (pristojna agencija)	Zakonodajna/upravna podlaga	Vrsta dokazila
H.3.1.1	FSO izpolnjuje zahteve za plačilo pristojbin za gospodarjenje.	eno od naslednjih dokazil: (i) potrdila na podlagi časovnih razporedov plačil (GFC/FD) (ii) potrdila o celotnem plačilu (GFC/FD)	za obe dokazili: predpis 53 predpisov o gozdovih iz leta 2018 smernice o sistemu za sledenje lesa	dinamično

H.3.1.2	FSO izpolnjuje davčne zahteve veljavne davčne lestvice, ki jo objavi RA.	eno od naslednjih dokazil: (i) veljavno potrdilo o davčni številki (za FSO, ki izvajajo dejavnosti manj kot eno leto) (RA) (ii) potrdilo o vložitvi (za FSO, ki izvajajo dejavnosti več kot eno leto) (RA)	za obe dokazili: člen 4 zakona o davku od dohodkov pravnih oseb, pogl. 81:03, člen 60A zakona o davku od dohodkov, pogl. 81:01	statično
Merilo 3.2	FSO izpolnjuje obveznosti, povezane z delovnim pravom in zahtevami glede socialne varnosti			
Številka kazalnika	Kazalnik	Dokazila (pristojna agencija)	Zakonodajna/upravna podlaga	Vrsta dokazila
H.3.2.1	FSO ima potrdilo o skladnosti.	potrdilo o skladnosti (NIB)	člen 16 zakona o nacionalnem zavarovanju in socialni varnosti, pogl. 36:01 predpisi 4, 5, 14, 15 in 19 predpisov o nacionalnem zavarovanju in socialni varnosti (pobiranje prispevkov)	statično
H.3.2.2	FSO zaposluje osebe, starejše od ustrezne zakonsko določene starosti, v skladu z dejavnostmi, ki se izvajajo.	Poročilo o inšpekcijskem pregledu (MOL)	člen 41 zakona o varnosti in zdravju pri delu, pogl. 99:10, člena 2 in 3 zakona o zaposlovanju mladih oseb in otrok, pogl. 99:01	statično

H.3.2.3	FSO izplačuje zaposlenim najmanj zakonsko določeno minimalno plačo.	Poročilo o inšpekcijskem pregledu (MOL)	člena 8 in 11 zakona o delu, pogl. 98:01, člen 4 nacionalnega odloka o delu (minimalna plača) št. 15 iz leta 2016 in Priloga k navedenemu odloku	statično
H.3.2.4	FSO zagotovi, da so na delovnem mestu na voljo pripomočki za prvo pomoč ali da je zanje poskrbljeno.	Poročilo o inšpekcijskem pregledu (MOL)	člen 47(1), točka (n), zakona o varnosti in zdravju pri delu, pogl. 99:10	statično
H.3.2.5	FSO zagotovi delavcem ustrezno osebno zaščitno opremo.	Poročilo o inšpekcijskem pregledu (MOL)	člen 46 zakona o varnosti in zdravju pri delu, pogl. 99:10, člen 17 zakona o gozdovih št. 6 iz leta 2009	statično
H.3.2.6	FSO poroča o vseh primerih nezgod in poškodb na delovnem mestu in jih evidentira.	Poročilo o inšpekcijskem pregledu (MOL)	člen 69 zakona o varnosti in zdravju pri delu, pogl. 99:10	statično
H.3.2.7	FSO upošteva protidiskriminacijsko zakonodajo.	Poročilo o inšpekcijskem pregledu (MOL)	člen 4(2) in člen 5 zakona o preprečevanju diskriminacije, pogl. 99:09	statično

4.9 Kontrolni seznam I za preverjanje zakonitosti za izvoz in uvoz lesnih proizvodov

Načelo 1	subjekt v gozdarskem sektorju izpolnjuje zahteve za izvoz in uvoz lesnih proizvodov			
Merilo 1.1	FSO izpolnjuje zahteve za izvoz in zahteve sistema za sledenje lesa			
Številka kazalnika	Kazalnik	Dokazila (pristojna agencija)	Zakonodajna/upravna podlaga	Vrsta dokazila
I.1.1.1	Subjekt v gozdarskem sektorju ima veljavno dovoljenje za izvoz lesnih proizvodov.	eno od naslednjih dokazil: (i) dovoljenje za prodajo gozdnih proizvodov (GFC/FMD) (ii) letno delovno dovoljenje (GFC/FMD) (iii) dovoljenje za upravljanje skladišča za les (GFC/FMD)	(i) člen 41 zakona o gozdovih št. 6 iz leta 2009, predpisi 32, 33 in 34 predpisov o gozdovih iz leta 2018 (ii) predpis 31, točka (a)(iii), predpisov o gozdovih iz leta 2018, člen 39 zakona o gozdovih št. 6 iz leta 2009 (iii) člen 40(2) zakona o gozdovih št. 6 iz leta 2009	statično

I.1.1.2	FSO ima dovoljenje za izvoz.	(i) izvozno potrdilo (GFC/FMD) (ii) dovoljenje CITES (kjer je primerno) (komisija za ohranjanje in upravljanje prostoživečih živali, GFC/FMD)	(i) člen 44 zakona o gozdovih št. 6 iz leta 2009 Smernice o sistemu za sledenje lesa ¹ (ii) člen 29(1) zakona o ohranjanju in upravljanju prostoživečih živali iz leta 2016	dinamično
I.1.1.3	FSO izpolnjuje zahteve sistema za sledenje lesa.	poročilo o preverjanju zahtev sistema za sledenje lesa (GFC/FMD)	predpisi 23, 24, 25, 26 in 27 predpisov o gozdovih iz leta 2018, smernice o sistemu za sledenje lesa	dinamično
I.1.1.4	FSO izpolnjuje zahteve za plačilo izvoznih dajatev.	potrdila (GFC/FD)	predpis 41 predpisov o gozdovih iz leta 2018, smernice o sistemu za sledenje lesa	dinamično
Merilo 1.2	FSO izpolnjuje zahteve za uvoz in zahteve sistema za sledenje lesa			
Številka kazalnika	Kazalnik	Dokazila (pristojna agencija)	Zakonodajna/upravna podlaga	Vrsta dokazila
I.1.2.1	FSO ima uvozno dovoljenje.	Uvozno dovoljenje (GFC/FMD)	člen 37 zakona o gozdovih št. 6 iz leta 2009, predpis 36 predpisov o gozdovih iz leta 2018	statično
I.1.2.2	FSO ima uvozno dovoljenje.	uvozno dovoljenje (NPPO)	člen 8 zakona o varstvu rastlin št. 9 iz leta 2011	dinamično

¹ Smernice o sistemu za sledenje lesa bodo dopolnjene v fazi izvajanja tega sporazuma. Ta opomba velja za vse omembe smernic o sistemu za sledenje lesa v tem kontrolnem seznamu.

I.1.2.3	FSO s primerno skrbnostjo zmanjšuje tveganje uvoza lesnih proizvodov nezakonitega porekla.	(i) poročilo o oceni primerne skrbnosti (NPPO) (ii) dovoljenje CITES (kjer je primerno) (komisija za ohranjanje in upravljanje prostoživečih živali)	(i) predpis 36(3) predpisov o gozdovih iz leta 2018 (ii) člen 29(1) zakona o ohranjanju in upravljanju prostoživečih živali št. 22 iz leta 2016, pogl.	dinamično
I.1.2.4	FSO izpolnjuje zahteve sistema za sledenje lesa.	poročilo o preverjanju zahtev sistema za sledenje lesa (GFC/FMD)	predpisi 23, 24, 25, 26 in 27 predpisov o gozdovih iz leta 2018, smernice o sistemu za sledenje lesa	dinamično
Načelo 2	FSO izpolnjuje davčne in socialne obveznosti (velja samo za FSO, ki se ukvarjajo z izvozom in/ali uvozom in niso zajeti v drugih kontrolnih seznamih)			
Merilo 2.1	FSO izpolnjuje zahtevane davčne obveznosti			
Številka kazalnika	Kazalnik	Dokazila (pristojna agencija)	Zakonodajna/upravna podlaga	Vrsta dokazila
I.2.1.1	FSO izpolnjuje davčne zahteve veljavne davčne lestvice, ki jo objavi RA.	eno od naslednjih dokazil: (i) veljavno potrdilo o davčni številki (za FSO, ki izvajajo dejavnosti manj kot eno leto) (RA) (ii) potrdilo o vložitvi (za FSO, ki izvajajo dejavnosti več kot eno leto) (RA)	za obe dokazili: člen 4 zakona o davku od dohodkov pravnih oseb, pogl. 81:03, člen 60A zakona o davku od dohodkov, pogl. 81:01	statično

Merilo 2.2	FSO izpolnjuje obveznosti, povezane z delovnim pravom in zahtevami glede socialne varnosti			
Številka kazalnika	Kazalnik	Dokazila (pristojna agencija)	Zakonodajna/upravna podlaga	Vrsta dokazila
I.2.2.1	FSO ima potrdilo o skladnosti.	potrdilo o skladnosti (NIB)	člen 16 zakona o nacionalnem zavarovanju in socialni varnosti, pogl. 36:01 predpisi 4, 5, 14, 15 in 19 predpisov o nacionalnem zavarovanju in socialni varnosti (pobiranje prispevkov)	statično
I.2.2.2	FSO zaposluje osebe, starejše od ustrezne zakonsko določene starosti, v skladu z dejavnostmi, ki se izvajajo.	Poročilo o inšpekcijskem pregledu (MOL)	člen 41 zakona o varnosti in zdravju pri delu, pogl. 99:10, člena 2 in 3 zakona o zaposlovanju mladih oseb in otrok, pogl. 99:01	statično
I.2.2.3	FSO izplačuje zaposlenim najmanj zakonsko določeno minimalno plačo.	Poročilo o inšpekcijskem pregledu (MOL)	člena 8 in 11 zakona o delu, pogl. 98:01, člen 4 nacionalnega odloka o delu (minimalna plača) št. 15 iz leta 2016 in Priloga k navedenemu odloku	statično

I.2.2.4	FSO zagotovi, da so na delovnem mestu na voljo pripomočki za prvo pomoč ali da je zanje poskrbljeno.	Poročilo o inšpekcijskem pregledu (MOL)	člen 47(1), točka (n), zakona o varnosti in zdravju pri delu, pogl. 99:10	statično
I.2.2.5	FSO zagotovi delavcem ustrezno osebno zaščitno opremo.	Poročilo o inšpekcijskem pregledu (MOL)	člen 46 zakona o varnosti in zdravju pri delu, pogl. 99:10, člen 17 zakona o gozdovih št. 6 iz leta 2009	statično
I.2.2.6	FSO poroča o vseh primerih nezgod in poškodb na delovnem mestu in jih evidentira.	Poročilo o inšpekcijskem pregledu (MOL)	člen 69 zakona o varnosti in zdravju pri delu, pogl. 99:10	statično
I.2.2.7	FSO upošteva protidiskriminacijsko zakonodajo.	Poročilo o inšpekcijskem pregledu (MOL)	člen 4(2) in člen 5 zakona o preprečevanju diskriminacije, pogl. 99:09	statično

5. Glosar

Ameriški staroselec	Pojem „ameriški staroselec“ je v členu 2 zakona o ameriških staroselcih, pogl. 29:01, opredeljen kot vsak prebivalec Gvajane, ki pripada kateremu koli domorodnemu ali staroselskemu ljudstvu Gvajane ali je potomec katerega koli domorodnega ali staroselskega ljudstva Gvajane.
Vaški svet ameriških staroselcev	Pojem „vaški svet“ je v členu 2 zakona o ameriških staroselcih, pogl. 29:01, opredeljen kot vaški svet, ustanovljen na podlagi zakona o ameriških staroselcih, in sicer okrožni svet Annai, vaški svet Konashen, vaški svet Baramita in kateri koli vaški svet, ustanovljen z odlokom ministra za ameriške staroselce.
Letno delovno dovoljenje	„Letno delovno dovoljenje“ iz člena 39 zakona o gozdovih št. 6 iz leta 2009, ki ga gvajanska komisija za gozdarstvo podeli žagi, na kateri se izvajata razrez in predelava hlodov in žaganega lesa v deske, plohe, tramove ali lesne proizvode, primerne za nadaljnjo predelavo.
Letni delovni načrt	Dokument, v katerem so določene glavne in podrobne dejavnosti, ki bi jih moral izvajati imetnik dovoljenja v prihodnjem koledarskem letu (od januarja do decembra). Vsebuje pregled del, opravljenih v predhodnem letu, in sprejete načrte del za tekoče leto.

CITES	Konvencija o mednarodni trgovini z ogroženimi prostoživečimi živalskimi in rastlinskimi vrstami (CITES) (Gvajana jo je ratificirala leta 1973) je Konvencija, podpisana leta 1973, ki ureja ali prepoveduje mednarodno trgovino z rastlinskimi in živalskimi vrstami, na katere naj bi mednarodna trgovina domnevno škodljivo vplivala.
Primerna skrbnost	V tem sporazumu se primerna skrbnost nanaša na razumne ukrepe, ki jih subjekti izvajajo, da bi zmanjšali tveganje za uvoz nezakonito posekanega ali nezakonitega lesa v Gvajano.
Izvoz	V členu 2 carinskega zakona, pogl. 82:01, pojem „izvoziti“ pomeni odvzeti ali povzročiti, da se nekaj iznese iz Gvajane.
Izvoznik	V členu 2 carinskega zakona, pogl. 82:01, je pojem „izvoznik“ opredeljen kot vsaka oseba, katere blago (vključno z blagom, ki se prepelje z zrakoplova ali ladje, s katero se opravi uvoz) se izvozi iz Gvajane ali dobavi za uporabo v obliki zalog za zrakoplove ali ladje, ter lastnik ali vsaka oseba, ki deluje v njegovem imenu, in vsaka oseba, ki zaradi carinjenja podpiše kateri koli dokument v zvezi z blagom, ki se izvažata ali je namenjeno dobavi v obliki prej navedenih zalog za zrakoplove ali ladje.

Gozd

V členu 2 zakona o gozdovih št. 6 iz leta 2009 je pojem „gozd“ opredeljen kot:

- (a) ekosistem, v katerem prevladujejo lesnate rastline in ki zajema:
 - (i) sklenjene drevesne sestoje, na katerih drevesa različnih vrst in podrast pokrivajo velik delež površine, ali
 - (ii) odprt gozd z neprekinjeno vegetacijo, v katerem krošnje dreves pokrivajo 10 % površine, ter
- (b) ki vključuje:
 - (i) gozdove mangrov in vsa mokrišča ali neporasle površine v gozdu, ki so sestavni del ekosistema;
 - (ii) gozdne proizvode v ekosistemu ter
 - (iii) biološke, talne in vodne vire ekosistema.

Koncesijska pogodba za izkoriščanje gozdov V členu 2 zakona o gozdovih št. 6 iz leta 2009 je „koncesijska pogodba za izkoriščanje gozdov“ opredeljena kot tovrstna pogodba, s katero gvajanska komisija za gozdarstvo podeli koncesijo na podlagi člena 6 zakona o gozdovih št. 6 iz leta 2009.

Načrt za gospodarjenje z gozdovi V smernicah o načrtu za gospodarjenje z gozdovi (2018) je navedeno, da načrt za gospodarjenje z gozdovi temelji na podrobnih socialnih, gospodarskih in okoljskih ocenah ter določa vrstni red in obseg vseh dejavnosti, ki se izvajajo v okviru koncesije.

Gozdarske dejavnosti V členu 2 zakona o gozdovih št. 6 iz leta 2009 so „gozdarske dejavnosti“ opredeljene kot: sečnja ali odvzem gozdnih proizvodov; odstranitev ali odvoz gozdnih proizvodov s katerega koli območja; dejavnost obrata za primarno predelavo; gradnja ali vzdrževanje vseh poti, cest, zgradb ali objektov ter vsaka druga dejavnost, ki se izvaja zaradi lažjega izvajanja katere koli od navedenih dejavnosti.

Dovoljenje za prodajo gozdnih proizvodov V skladu s členom 41 zakona o gozdovih št. 6 iz leta 2009 mora to dovoljenje, ki ga izda gvajanska komisija za gozdarstvo, imeti vsaka oseba, ki se ukvarja s kupovanjem lesnih proizvodov za preprodajo.

Uvoz	V členu 2 carinskega zakona, pogl. 82:01, pojem „uvoziti“ pomeni prinesiti ali povzročiti, da se nekaj vnese na ozemlje Gvajane.
Uvoznik	V členu 2 carinskega zakona, pogl. 82:01, je pojem „uvoznik“ opredeljen kot lastnik ali vsaka druga oseba, ki je začasen lastnik katerega koli blaga ali ima upravičen interes za katero koli blago v trenutku in od trenutka uvoza blaga do ustrezne odpreme, ko zanj ni več zadolžena ustrezna uradna oseba, ter tudi vsaka oseba, ki podpiše kakršen koli dokument o katerem koli uvoženem blagu, ki ga mora uvoznik podpisati v skladu s carinskimi predpisi.
Dovoljenje za upravljanje skladišča za les	Dovoljenje iz člena 40 zakona o gozdovih št. 6 iz leta 2009, ki ga gvajanska komisija za gozdarstvo izda osebi za kupovanje, skladiščenje in prodajo lesa v njenih prostorih.
Obrat za primarno predelavo	V členu 2 zakona o gozdovih št. 6 iz leta 2009 je pojem „obrat za prvotno pretvorbo“ opredeljen kot katera koli žaga ali drug obrat, naprava ali oprema, vključno s prenosno žago ali verižno žago, ki je namenjena za uporabo ali se uporablja za razrez ali kakršno koli drugačno pretvorbo katere koli vrste gozdnih proizvodov v surovi obliki v proizvod za prodajo, uporabo ali nadaljnjo obdelavo ali predelavo.

Dovoljenje za odstranitev	V skladu s členom 36 zakona o gozdovih št. 6 iz leta 2009 mora subjekt v gozdarskem sektorju imeti veljavno dovoljenje za odstranitev, ki ga gvajanska komisija za gozdarstvo izda za odstranitev lesnih proizvodov in/ali odvoz lesnih proizvodov na ozemlju Gvajane iz katerega koli državnega gozda, z javnega zemljišča, vaških zemljišč, zasebnega zemljišča ali katere koli vstopne točke v Gvajano.
Žaga	V členu 2 zakona o gozdovih št. 6 iz leta 2009 je pojem „žaga“ opredeljen kot obrat, ki je namenjen ali se uporablja za razrez in predelavo hlodov in žaganega lesa v deske, plohe, grede ali lesne proizvode, primerne za nadaljnjo obdelavo. Vključuje tudi drvarske jame.
Drvarska jama	V členu 2 zakona o gozdovih št. 6 iz leta 2009 je pojem „drvarska jama“ opredeljen kot območje ali jama, ki omogoča lažje izvajanje fizičnih del z dvoročno drvarsko žago.
Državni gozd	V skladu s členom 3 zakona o gozdovih št. 6 iz leta 2009 je državni gozd katero koli območje, ki ga lahko minister z odlokom razglasi za državni gozd. Vendar vaških zemljišč ameriških staroselcev, deževnega gozda Iwokrama in narodnega parka Kaieteur ni mogoče razglasiti za državni gozd.

Koncesija za izkoriščanje državnih gozdov V členu 2 zakona o gozdovih št. 6 iz leta 2009 je pojem „koncesija za izkoriščanje državnih gozdov“ opredeljen kot dovoljenje za izvajanje raziskovalnih dejavnosti, koncesija, dovoljenje za rabo, pogodba o pogozdovanju ali pogodba o gospodarjenju z gozdovi skupnosti.

Les V členu 2 zakona o gozdovih št. 6 iz leta 2009 „les“ vključuje:

- (a) drevo ali kateri koli lesni del nepodrtga drevesa oziroma drevesa, ki se je podrla ali je bilo podrta, ter
- (b) kateri koli les, žagan ali nežagan, cepljen, obsekan ali drugače razrezan ali oblikovan, razen drv za kurjavo.

Tradicionalne pravice V členu 2 zakona o ameriških staroselcih, pogl. 29:01, je pojem „tradicionalna pravica“ opredeljen kot vsaka pravica do preživljanja ali posebna pravica, ki obstaja na datum začetka veljavnosti navedenega zakona, ki je po zakonu ali običajih pravica vasi ali skupnosti ameriških staroselcev in ki se uveljavlja trajno na podlagi duhovne povezanosti vasi ali skupnosti ameriških staroselcev z zemljo, vendar ne vključuje tradicionalne posebne pravice do rudarjenja.

Veljavna pravna podlaga

	Zakoni, predpisi	Opis
Gozdarstvo	Zakon o gozdovih št. 6 iz leta 2009	Zakon, ki konsolidira in spreminja predpise o gozdovih.
	Predpisi o gozdovih št. 2 iz leta 2018	Ti predpisi podpirajo izvajanje zakona o gozdovih št. 6 iz leta 2009.
	Zakon o državnih zemljiščih 1903, pogl. 62:01	Zakon, ki določa ustrezno ureditev državnih zemljišč, rek in rečic, ki so last države.
	Kodeks ravnanja št. 1 iz leta 2018	Splošen namen kodeksa je spodbuditi posek, ki bo izboljšal standarde na področju rabe, zmanjšal vplive na okolje, pomagal zagotoviti ohranitev gozdov za prihodnje generacije ter izboljšal gospodarski in socialni prispevek gozdarstva kot sestavnega dela trajnostnega razvoja.
	Smernice o sistemu za sledenje lesa	Sistem za sledenje lesa je obvezni nacionalni sistem obveščanja, ki nadzira dobavno verigo z lesnimi proizvodi na nacionalni ravni.

	Zakoni, predpisi	Opis
Okolje/raba zemljišča	Zakon o varstvu okolja, pogl. 20:05	Zakon, ki vsebuje določbe o upravljanju, ohranjanju, varstvu in izboljšanju okolja, preprečevanju onesnaževanja in nadzoru nad njim, ocenjevanju vpliva gospodarskega razvoja na okolje, trajnostni rabi naravnih virov ter zadevah, ki iz tega izhajajo ali so s tem povezane.
	Predpisi o varstvu okolja (okoljska dovoljenja) 2000	Ti predpisi podpirajo izvajanje zakona o varstvu okolja, pogl. 20:05.
	Zakon o rudarstvu, pogl. 65:01	Zakon, ki vsebuje določbe o iskanju in izkoriščanju kovin, rudnin in dragih kamnov zaradi ureditve njihovega prevoza in s tem povezanih zadev.
	Zakon o varstvu rastlin št. 9 iz leta 2011	Zakon, ki ureja uvoz in izvoz rastlin, sadilnega materiala in predmetov, pridobljenih iz njih, zaradi zaščite pred vnosom eksotičnih škodljivih organizmov in bolezni v Gvajano ter nadzora in izkoreninjenja bolezni in škodljivcev znotraj države.
	Zakon o registru listin, pogl. 5:01	Zakon, ki ureja področje gvajanskega urada za vodenje evidenc listin ter ki spreminja predpise o izvrševanju in vpisu dokumentov o prenosu lastninske pravice, hipotekah in drugih listinah.
	Zakon o zemljiški knjigi, pogl. 05:02	Zakon, ki vsebuje določbe o vpisu zemljišč in s tem povezanih zadevah.
	Zakon o električni energiji iz vode, pogl. 56:03	Zakon, ki vsebuje določbe o izdaji dovoljenj za uporabo vodnih teles Gvajane za pridobivanje električne energije ter s tem povezanih zadevah.
	Zakon o javnih zemljiščih (zasebne ceste), pogl. 62:03	Zakon, ki osebom omogoča gradnjo in vzdrževanje cest zaradi izvajanja rudarskih dejavnosti, sečnje lesa in drugih dejavnosti na javnih zemljiščih ter, na podlagi določenih pogojev, uvedbo in pobiranje cestnin za uporabo takih cest s strani drugih oseb.
	Predpisi o zasebnih cestah na javnih zemljiščih (sečnja lesa)	Ti predpisi podpirajo izvajanje zakona o javnih zemljiščih (zasebne ceste), pogl. 62:03.
	Zakon o ohranjanju in upravljanju protoživečih živali št. 14 iz leta 2016	Zakon, ki vsebuje določbe o varstvu, ohranjanju, upravljanju in trajnostni uporabi prostoživečih živali Gvajane ter notranji in zunanji trgovini z njimi.

	Zakoni, predpisi	Opis
Delovni, varni in nediskriminatorni postopki	Zakon o zaposlovanju mladih oseb in otrok, pogl. 99:01	Zakon o izvajanju nekaterih konvencij v zvezi z zaposlovanjem mladih in otrok.
	Zakon o delu, pogl. 98:01	Zakon, s katerim se ustanovi ministrstva za delo, ki ureja odnose med delodajalci in zaposlenimi in rešuje spore med njimi.
	Nacionalni odlok o delu (minimalna plača) št. 15 iz leta 2016	Ta odlok podpira izvajanje zakona o delu, pogl. 98:01.
	Zakon o preprečevanju diskriminacije, pogl. 99:09	Zakon, ki vsebuje določbe o odpravi diskriminacije pri zaposlovanju, usposabljanju, najemanju delavcev in članstvu v strokovnih organih ter napredovanju ali enakemu plačilu zaposlenih moških in žensk, ki opravljajo enakovredno delo, in s tem povezanih zadevah.
	Zakon o nacionalnem zavarovanju in socialni varnosti, pogl. 36:01	Zakon, s katerim se vzpostavi sistem nacionalnega zavarovanja in socialne varnosti, ki zagotavlja denarna izplačila v obliki starostne pokojnine, dajatve za invalidnost, dajatve za preživele družinske člane, boleznine, porodniškega nadomestila in pogrebne, ter nadomešča odlok o izplačilu nadomestil delavcem na podlagi sistema zavarovanja za primer poškodbe ali smrti, ki je posledica nezgode pri delu ali bolezni zaradi narave dela; vzpostavi se tudi nacionalni zavarovalni sklad ter opredelijo določbe v zvezi z zadevami, ki so povezane z navedenim ali iz tega izhajajo.
	Predpisi o nacionalnem zavarovanju in socialni varnosti (pobiranje prispevkov)	Ti predpisi podpirajo izvajanje zakona o nacionalnem zavarovanju in socialni varnosti, pogl. 36:01.

	Zakoni, predpisi	Opis
Varnost in zdravje pri delu	Zakon o varnosti in zdravju pri delu, pogl. 99:10	Zakon, ki vsebuje določbe o registraciji in urejanju industrijskih obratov, varstvu in zdravju oseb pri delu ter zadevah, ki so s tem povezane ali ki so v zvezi s tem ključnega pomena.
Financiranje in trgovina	Zakon o davku od dohodkov, pogl. 81:01	Zakon, ki določa davek na dohodek in ureja njegovo pobiranje.
	Zakon o davku od dohodkov pravnih oseb, pogl. 81:03	Zakon, ki določa davek na dobiček podjetij in ureja s tem povezane zadeve.
	Zakon o gospodarskih družbah, pogl. 89:01	Zakon, ki revidira in spreminja predpise v zvezi z gospodarskimi družbami ter vsebuje določbe o zadevah, ki so s tem povezane in ki iz tega izhajajo.
	Zakon o poslovnih imenih (registraciji podjetij), pogl. 90:05	Zakon, ki vsebuje določbe o registraciji podjetij in oseb, ki opravljajo dejavnost, pod poslovnim imenom ter o zadevah, ki so s tem povezane.
	Zakon o partnerstvu, pogl. 89:02	Zakon, s katerim se razglasi in spremeni zakon o partnerstvu.
	Zakon o družbah za vzajemno pomoč, pogl. 36:04	Zakon, ki vsebuje določbe o ustanovitvi, registraciji in upravljanju družb za vzajemno pomoč in drugih družb.
	Zakon o zadrugah, pogl. 88:01	Zakon, ki vsebuje določbe o oblikovanju in urejanju dejavnosti zadrug.
Domorodna ljudstva	Zakon o ameriških staroselcih, pogl. 29:01	Zakon, ki vsebuje določbe o priznavanju in varstvu kolektivnih pravic vasi in skupnosti ameriških staroselcev, podelitvi zemljišč vsem in skupnostim ameriških staroselcev ter spodbujanju dobrega upravljanja na območju vasi in skupnosti ameriških staroselcev.

Veljavna pravna podlaga za razlago in izvajanje tega sporazuma ter splošno delovanje gvajanskega sistema za zagotavljanje zakonitosti lesa:

- ustava, pogl. 1:01
- zakon o dostopu do informacij št. 21 iz leta 2011
- carinski zakon, pogl. 82:01
- zakon o enakih pravicah, pogl. 38:01
- zakon o gvajanski komisiji za gozdarstvo št. 20 iz leta 2007
- ustrezne mednarodne pogodbe, konvencije, deklaracije in dvostranski sporazumi, katerih pogodbenica je Gvajana

Naslednji obstoječi dokumenti bodo dopolnjeni med izvajanjem sistema GTLAS:

1. smernice za gozdarske dejavnosti (majhne koncesije)
2. smernice za gozdarske dejavnosti (velike koncesije)

3. priročnik oddelka za gospodarjenje z gozdnimi viri o postopkih
4. priročniku oddelka za spremljanje stanja gozdov o postopkih
5. priročnik finančnega oddelka o postopkih
6. smernice o sistemu za sledenje lesa

Naslednji dokumenti bodo pripravljene med razvojem sistema GTLAS:

1. priročnik o postopkih za preverjanje v okviru sistema GTLAS
 2. priročnik o postopkih za nadzor nad uvoženimi lesnimi proizvodi
-

POGOJI ZA SPROSTITEV LESNIH PROIZVODOV, KI SO IZVOŽENI IZ GVAJANE IN ZA
KATERE JE BILO IZDANO DOVOLJENJE FLEGT, V PROSTI PROMET V UNIJI

- I. Predložitev dovoljenja FLEGT (v nadaljnjem besedilu: dovoljenje)
1. Dovoljenje se predloži pristojnim organom države članice Unije, v kateri je pošiljka, za katero se izda dovoljenje, deklarirana za sprostitev v prosti promet¹. To se lahko opravi elektronsko ali na drug hiter način.
 2. Pristojni organi iz odstavka 1 v skladu z veljavnimi nacionalnimi postopki obvestijo carinske organe takoj, ko je dovoljenje priznano.

¹ Sprostitev v prosti promet je carinski postopek EU. V skladu s členom 201(2) in (3) Uredbe (EU) št. 952/2013 Evropskega parlamenta in Sveta z dne 9. oktobra 2013 o carinskem zakoniku Unije sprostitev v prosti promet obsega: (a) pobiranje kakršnih koli zapadlih uvoznih dajatev; (b) po potrebi pobiranje drugih dajatev, kakor določajo veljavne zadevne določbe o pobiranju navedenih dajatev; (c) uporabo ukrepov trgovinske politike ter prepovedi in omejitev, kolikor niso bili uporabljeni že v zgodnejši fazi (v takem primeru med te ukrepe spada preverjanje obstoja dovoljenja FLEGT); (d) izpolnitev drugih predpisanih formalnosti glede uvoza blaga. S sprostivjo v prosti promet dobi neunijsko blago carinski status unijskega blaga.

II. Pregledi v zvezi z veljavnostjo dokumentacije za izdajo dovoljenja

1. Dovoljenja v papirni obliki so v skladu z vzorcem, opisanim v Prilogi IV. Dovoljenje, ki ne izpolnjuje zahtev in specifikacij iz Priloge IV, je neveljavno.
2. Dovoljenje šteje za neveljavno, če je predloženo na datum po roku veljavnosti, navedenem v dovoljenju.
3. Kakršen koli izbris iz dovoljenja ali sprememba v dovoljenju se prizna samo, če je tak izbris ali spremembo potrdil organ za izdajo dovoljenja.
4. Podaljšanje veljavnosti dovoljenja se prizna samo, če je podaljšanje potrdil organ za izdajo dovoljenja.
5. Dvojniki ali nadomestno dovoljenje se prizna samo, če ga je izdal in potrdil organ za izdajo dovoljenja.

III. Zahteve za dodatne informacije

1. V primeru dvoma o veljavnosti ali verodostojnosti dovoljenja, dvojnika ali nadomestnega dovoljenja lahko pristojni organi v Uniji od organa za izdajanje dovoljenj zahtevajo dodatne informacije.

2. Skupaj z zahtevkom se lahko predloži izvod zadevnega dovoljenja, dvojnika ali nadomestnega dovoljenja.
3. Organ za izdajanje dovoljenj po potrebi dovoljenje prekliče in izda popravljen izvod, ki se overi z žigom „Duplicate“ (Dvojnik), ter ga pošlje pristojnemu organu.

IV. Preverjanje ujemanja dovoljenja s pošiljko

1. Če je potrebno nadaljnje preverjanje pošiljke, preden lahko pristojni organ odloči, ali se dovoljenje prizna, se lahko izvedejo pregledi, da se ugotovi, ali se zadevna pošiljka ujema z informacijami iz dovoljenja in z evidencami v zvezi z zadevnim dovoljenjem, ki jih ima organ za izdajanje dovoljenj.
2. Če se količina ali teža lesnih proizvodov v pošiljki, deklarirani za sprostitev v prosti promet, ne razlikujeta za več kot 10 % od količine ali teže, navedenih v ustreznem dovoljenju, se za pošiljko šteje, da se ujema z informacijami iz dovoljenja, kar zadeva količino ali težo.
3. Zadevni pristojni organ lahko v primeru dvoma o tem, ali se pošiljka ujema z dovoljenjem, zaprosi organ za izdajanje dovoljenj za dodatna pojasnila.

4. Organ za izdajanje dovoljenj lahko pristojni organ pozove, naj pošlje izvod zadevnega dovoljenja ali nadomestno dovoljenje.
5. Organ za izdajanje dovoljenj po potrebi dovoljenje prekliče in izda popravljen izvod, ki se overi z žigom „Duplicate“ (Dvojnik), ter ga pošlje pristojnemu organu.
6. Če pristojni organ ne prejme odgovora v 21 koledarskih dneh od datuma zahteve za dodatna pojasnila, dovoljenja ne prizna ter ukrepa v skladu z veljavno zakonodajo in postopki.
7. Dovoljenje se ne prizna, če je bilo po morebitni predložitvi dodatnih informacij v skladu z oddelkom III ali po nadaljnjem pregledu v skladu s tem oddelkom ugotovljeno, da se ne ujema s pošiljko.

V. Preverjanje pred prispetjem pošiljke

1. Dovoljenje se lahko predloži pred prispetjem zadevne pošiljke.
2. Dovoljenje se prizna, če izpolnjuje vse zahteve iz Priloge IV in niso potrebna dodatna preverjanja v skladu z oddelkoma III in IV te priloge.

VI. Razno

1. Stroške, nastale med preverjanjem v skladu z oddelkoma III in IV, nosi uvoznik, razen če veljavna zakonodaja in postopki zadevne države članice Unije ne določajo drugače.
2. V primeru trajnih nesoglasij ali težav pri preverjanju dovoljenj se lahko zadeva predloži v obravnavo skupnemu odboru za spremljanje in pregled.

VII. Sprostitev v prosti promet

1. V okencu 44 enotne upravne listine, ki se uporabi za carinsko deklaracijo za sprostitev v prosti promet, se navede številka dovoljenja za lesne proizvode, ki so predmet carinske deklaracije.
2. Če se carinska deklaracija naredi elektronsko, se to navede v ustreznem okencu.
3. Lesni proizvodi se lahko v prosti promet sprostijo šele, ko se končajo postopki iz te priloge.

ZAHTEVE IN TEHNIČNE SPECIFIKACIJE ZA DOVOLJENJA FLEGT

1. Splošne zahteve v zvezi z dovoljenji FLEGT
 - 1.1 Vsaka pošiljka lesnih proizvodov iz Priloge I k temu sporazumu, ki se iz Gvajane izvozi v Unijo, mora imeti dovoljenje FLEGT. Unija v skladu z Uredbo (ES) št. 2173/2005 in tem sporazumom take pošiljke iz Gvajane za uvoz v Unijo sprejme le, če so bila zanje izdana dovoljenja FLEGT.
 - 1.2 Dovoljenje FLEGT je v skladu s členom 2, točka (c), tega sporazuma dokument, ki ga izda organ za izdajanje dovoljenj in ki potrjuje, da je bila pošiljka lesnih proizvodov, namenjena za izvoz v Unijo, zakonito proizvedena in preverjena v skladu z merili iz tega sporazuma.
 - 1.3 Dovoljenja FLEGT se lahko izdajo v papirni ali elektronski obliki.
 - 1.4 Dovoljenje FLEGT se izda za posamezno pošiljko posameznega imetnika dovoljenja in za posamezno vstopno točko v Unijo. Posamezno dovoljenje FLEGT se ne prijavi več kot enemu carinskemu uradu v Uniji.

- 1.5 Dovoljenja v papirni ali elektronski obliki vsebujejo informacije, določene v Dodatku 1, v skladu z navodili iz Dodatka 2.
- 1.6 Vlagatelj enoti za carinske, trošarinske in trgovinske dejavnosti predloži dovoljenje FLEGT in izvozno potrdilo za izvoz v Unijo ali samo izvozno potrdilo za izvoz v druge namembne kraje, ki mu priloži druge potrebne dokumente. Postopki za izdajo dovoljenja FLEGT in izvoznega potrdila ter njihova povezava s carinskimi dokumenti se zaključijo med izvajanjem sistema GTLAS.
- 1.7 Za kompleksne pošiljke, vključno z različnimi vrstami lesnih proizvodov, za katere morda ni mogoče vključiti vseh informacij, določenih v predlogi 1 iz Dodatka 1, se dovoljenju FLEGT priloži odobrena priloga (dodaten opis blaga, priložen dovoljenju FLEGT). Odobrena priloga vključuje kvalitativne in kvantitativne informacije, povezane z opisom pošiljke, kot je določeno v predlogi 2 iz Dodatka 1. V navedenem primeru ustrezna okenca (okencna št. 9–16) na dovoljenju FLEGT ne vključujejo informacij o pošiljki, ampak sklicevanje na odobreno prilogo.
- 1.8 Podrobne zahteve in postopki za podaljšanje veljavnosti ter opredelitev preklica in upravljanja dovoljenj FLEGT se dokončajo med izvajanjem sistema GTLAS. Postopki za vložitev vloge za izdajo dovoljenj FLEGT in izdajanje dovoljenj se javno objavijo.

- 1.9 Gvajana Uniji predloži overjen izvod dovoljenja FLEGT, vzorce primerkov žigov organa za izdajanje dovoljenj in vzorce podpisov pooblaščenega osebja.
- 1.10 Imetniku dovoljenja se za vsa odobrena dovoljenja FLEGT izdajo izvirnik in njegovi izvodi v skladu s tem sporazumom.
- 1.11 Pri lesnih proizvodih, ki so zaščiteni na podlagi Konvencije o mednarodni trgovini z ogroženimi prostoživečimi živalskimi in rastlinskimi vrstami (CITES), se opravi preverjanje zakonitosti v skladu s sistemom GTLAS in zanje se izda dovoljenje FLEGT.
- 1.12 Gvajanski upravni organ CITES pred izvozom zagotovi, da les, za katerega se uporabljajo določbe CITES, ali proizvodi, ki vsebujejo tak les, izpolnjujejo vse zahteve sistema GTLAS. Gvajanski upravni organ CITES izda dovoljenja CITES za pošiljke za izvoz v Unijo, ki vsebujejo le les, za katerega se uporabljajo določbe CITES, ali proizvode, ki vsebujejo les.

2. Pristojnost organa za izdajanje dovoljenj FLEGT

- 2.1 Organ za izdajanje dovoljenj FLEGT (v nadaljnjem besedilu: organa za izdajanje dovoljenj) v Gvajani je enota za zakonitost lesa in trgovino z lesom (TLTU) gvajanske komisije za gozdarstvo.

- 2.2 Zahteve glede pristojnosti organa za izdajanje dovoljenj za osebe, strukture upravljanja in notranji nadzor se opredelijo in vzpostavijo pred začetkom delovanja ureditve izdajanja dovoljenj FLEGT.
- 2.3 Organ za izdajanje dovoljenj obvesti enoto za upravljavski informacijski sistem (MISU) o prejetih in zavrnjenih obrazcih zahtevkov za izvoz in izdanih dovoljenjih FLEGT.
- 2.4 Organ za izdajanje dovoljenj razvije sistem številčenja dovoljenj FLEGT, ki omogoča razlikovanje med dovoljenji FLEGT, namenjenimi za trg Unije, in vsemi drugimi izvoznimi dokumenti, ki jih zahteva zakon.
- 2.5 Organ za izdajanje dovoljenj na zahtevo imetnika dovoljenja odobri samo eno podaljšanje, in sicer za obdobje, ki ni daljše od treh mesecev. Organ za izdajanje dovoljenj določi in potrdi nov datum poteka veljavnosti.
- 2.6 Organ za izdajanje dovoljenj v vsakem primeru pri podaljšanju veljavnosti, preklicu ali nadomestitvi dovoljenja FLEGT o tem obvesti pristojni organ zadevne države članice Unije.
- 2.7 Organ za izdajanje dovoljenj si prizadeva zagotavljati verodostojnost dovoljenj FLEGT in preprečiti izbrise ali spremembe.

- 2.8 Sistem izdajanja dovoljenj FLEGT je za izvoz iz Gvajane postopno povezan z gvajanskim sistemom enotnega okenca, vzpostavljenim z zakonom o sistemu enotnega okenca za carino in trgovino št. 15 iz leta 2019, kadar pogoji to omogočajo.
- 2.9 Organ za izdajanje dovoljenj je pristojen za zahtevano izmenjavo informacij med Gvajano in organi držav članic Unije, ki so pristojni za dovoljenja FLEGT, ter drugimi organi Gvajane, ki so pristojni za zadeve, povezane z dovoljenji FLEGT.

3. Postopek za izdajanje dovoljenj FLEGT

Pri upravljanju dovoljenj FLEGT se izvedejo naslednji koraki:

- 3.1 Oddelek za spremljanje stanja gozdov (FMD) za vsako pošiljko predloži organu za izdajanje dovoljenj obrazec zahtevka za izvoz, s katerim uradno obvesti organ za izdajanje dovoljenj, da je subjekt v gozdarskem sektorju vložil zahtevek za izvoz lesnih proizvodov in da izpolnjuje zahteve za izvoz oddelka za spremljanje stanja gozdov.
- 3.2 Organ za izdajanje dovoljenj ob prejetju obrazca zahtevka za izvoz preveri podatke v centralni informacijski podatkovni zbirki (CID), da zagotovi skladnost subjekta v gozdarskem sektorju z zahtevami sistema GTLAS.
- 3.3 Organ za izdajanje dovoljenj po pregledu obrazca zahtevka za izvoz in preverjanju podatkov v centralni informacijski podatkovni zbirki ter ko se potrdi, da subjekt v gozdarskem sektorju ravna v skladu s sistemom GTLAS, izda dovoljenje FLEGT za zadevno pošiljko.

- 3.4 Če subjekt v gozdarskem sektorju ne ravna v skladu s sistemom GTLAS, organ za izdajanje dovoljenj obvesti navedeni subjekt o vseh ugotovljenih neskladnostih, ta pa ima možnost, da te neskladnosti odpravi. Če subjekt v gozdarskem sektorju teh primerov neskladnosti ne more odpraviti, organ za izdajanje dovoljenj zavrne obrazec zahtevka za izvoz za zadevno pošiljko.
- 3.5 Dovoljenje FLEGT se izda, preden enota za carinske, trošarinske in trgovinske dejavnosti (CETO) opravi carinjenje pošiljke.
- 3.6 Za vse lesne proizvode, navedene v Prilogi I, ki se uporablja za vzorce in predstavitvene namene, se uporablja tudi shema izdajanja dovoljenj FLEGT, kadar se izvaža v Unijo.
- 3.7 Organ za izdajanje dovoljenj posreduje elektronske izvode vseh odobrenih dovoljenj FLEGT ustreznim carinskim in pristojnim organom Unije.
- 3.8 Vse evidence v zvezi z izdajanjem dovoljenj FLEGT, vključno z zavrjenimi dovoljenji, se hranijo v centralni informacijski podatkovni zbirki.
- 3.9 Ustrezni obrazci in postopki za vložitev vloge za izdajo dovoljenja FLEGT se pripravijo in objavijo pred začetkom delovanja sheme izdajanja dovoljenj FLEGT.

Diagram pretoka informacij

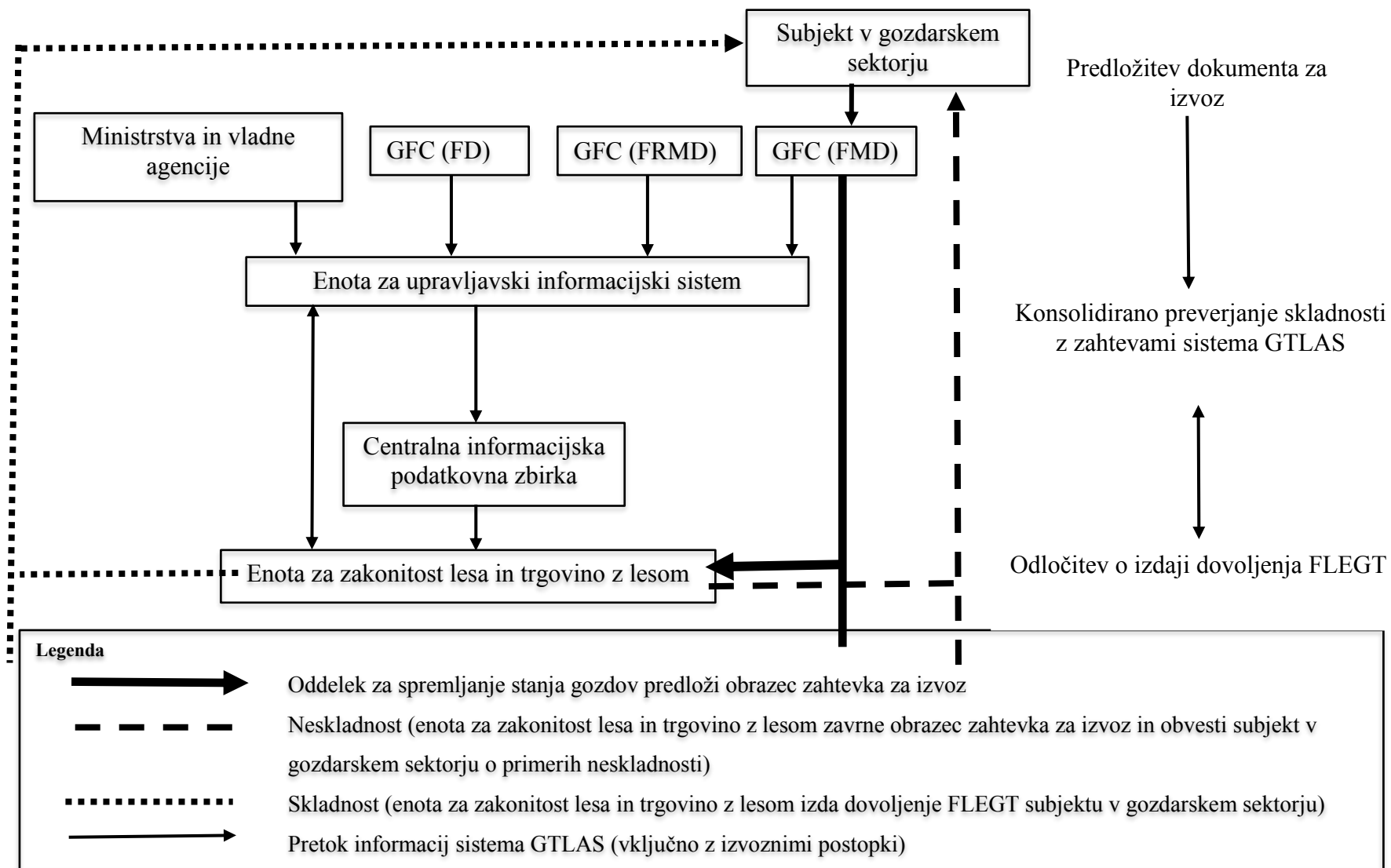

4. Tehnične specifikacije dovoljenj FLEGT v papirni obliki
 - 4.1 Dovoljenja v papirni obliki ustrezajo obrazcu iz Dodatka 1.
 - 4.2 Velikost papirja je standardni format A4, papir pa je opremljen z vodnimi žigi z logotipom in žigom gvajanske komisije za gozdarstvo (GFC).
 - 4.3 Dovoljenja se izpolnijo s pisalnim strojem ali računalnikom ali po potrebi ročno.
 - 4.4 Organ za izdajanje dovoljenj uporablja kovinski žig iz jekla.
 - 4.5 Organ za izdajanje dovoljenj pri zapisovanju dodeljene količine uporabi metodo za preprečevanje ponarejanja podatkov, tako da onemogoči naknaden vnos številke ali opomb.
 - 4.6 Na obrazcu ne sme biti izbrisov ali sprememb, razen če so overjeni z žigom in podpisom organa za izdajanje dovoljenj.
 - 4.7 Dovoljenja so natisnjena in izpolnjena v angleščini.

5. Tehnične specifikacije dovoljenj FLEGT v elektronski obliki

5.1 Dovoljenja FLEGT se lahko izdajo in obdelujejo z elektronskimi sistemi, razvitimi v okviru sistema GTLAS.

5.2 Državam članicam Unije, ki niso vključene v elektronski sistem, se predloži dovoljenje v papirni obliki.

6. Izvodi dovoljenj FLEGT

6.1 Dovoljenje FLEGT se sestavi v obliki enega izvirnega dovoljenja in štirih izvodov, ki so:

(i) „izvirnik“ za pristojni organ,

(ii) „izvod za carinski organ namembne države“,

(iii) „izvod za uvoznika“,

(iv) „izvod za organ za izdajanje dovoljenj“,

(v) „izvod za imetnika dovoljenja“.

- 6.2 Dovoljenja FLEGT z oznakami „Izvirnik“ za pristojni organ, „Izvod za uvoznika“ in „Izvod za carinski organ namembne države“ se izročijo imetniku dovoljenja, ki jih pošlje uvozniku.
- 6.3 Uvoznik predloži izvirnik pristojnemu organu, ustrezen izvod pa carinskemu organu države članice Unije, v kateri je pošiljka, za katero je bilo zadevno dovoljenje izdano, deklarirana za sprostitev v prosti promet. Izvod z oznako „Izvod za uvoznika“ zadrži uvoznik za svojo evidenco.
- 6.4 Izvod z oznako „Izvod za organ za izdajanje dovoljenj“ zadrži organ za izdajanje dovoljenj za svojo evidenco in morebitno prihodnje preverjanje izdanih dovoljenj.
- 6.5 Izvod z oznako „Izvod za imetnika dovoljenja“ se izroči imetniku dovoljenja za njegovo evidenco.
- 6.6 Elektronski izvodi dovoljenja FLEGT se predložijo tudi ustreznemu carinskemu organu Unije in pristojnemu organu.
- 6.7 Organ za izdajanje dovoljenj arhivira izvod dovoljenja FLEGT, elektronski izvod pa enota za upravljavski informacijski sistem shrani v centralni informacijski podatkovni zbirki.

7. Veljavnost, preklic in nadomestitev dovoljenj FLEGT

7.1 Veljavnost in prenehanje veljavnosti dovoljenj FLEGT

Dovoljenja FLEGT začnejo veljati na dan izdaje in so veljavna šest mesecev od datuma izdaje. Datum poteka veljavnosti je naveden na dovoljenju FLEGT.

Dovoljenje FLEGT preneha veljati in se vrne organu za izdajanje dovoljenj, če so bili lesni proizvodi, za katere je bilo dovoljenje izdano, med prevozom izgubljeni ali uničeni pred prispetjem v Unijo ali kadar izvoz ni bil opravljen, imetnik dovoljenja pa ni zahteval podaljšanja.

7.2 Preklic dovoljenja FLEGT

Dovoljenje FLEGT se prekliče v naslednjih primerih:

- v primeru kršitve, povezane s pošiljko, ki jo stori imetnik dovoljenja in je bila ugotovljena po izdaji dovoljenja FLEGT, ter
- kadar imetnik dovoljenja prostovoljno vrne dovoljenje, če se je odločil, da ga ne bo uporabil.

7.3 Nadomestitev dovoljenja FLEGT

Imetnik dovoljenja ali njegov pooblaščenec lahko ob izgubi, kraji ali uničenju dovoljenja FLEGT pri organu za izdajanje dovoljenj vloži vlogo za izdajo nadomestnega dovoljenja, pri tem pa mora navesti razloge za izgubo, krajo ali uničenje izvornika in/ali izvoda.

Če organ za izdajanje dovoljenj sprejme razloge za nadomestitev dovoljenja, izda nadomestno dovoljenje na podlagi prejete vloge imetnika dovoljenja.

Nadomestna dovoljenja FLEGT vsebujejo informacije in navedbe iz izvornika dovoljenja FLEGT, vključno s številko dovoljenja FLEGT, na nadomestnem dovoljenju FLEGT pa je zaznamek „Nadomestno dovoljenje“.

V primeru najdbe izgubljenega ali ukradenega dovoljenja se dovoljenje ne uporabi ponovno, ampak se vrne organu za izdajanje dovoljenj.

7.4 Ponovna vloga za izdajo dovoljenje FLEGT

Izvoznik zaprosi za novo dovoljenje FLEGT v primeru spremembe lesnega proizvoda, oznake HS, vrste ali števila enot ali morebitnega več kot 10-odstotnega odstopanja od teže ali količine pošiljke v primerjavi z dovoljenjem FLEGT.

8. Odpravljanje neskladnosti v zvezi z dovoljenji FLEGT

Organ za izdajanje dovoljenj FLEGT v primeru kakršne koli kršitve ali zavajajočih podatkih v zvezi z lesnimi proizvodi, ponarejanja ali spreminjanja informacij na dovoljenju FLEGT ali kršitve predpisov v zvezi z dovoljenji FLEGT, naloži kazni, ki so določene v predpisih Gvajane.

9. Odpravljanje dvomov o veljavnosti dovoljenja

9.1 V primeru dvoma o veljavnosti ali pristnosti dovoljenja, dvojnika ali nadomestnega dovoljenja lahko pristojni organ države članice Unije od organa za izdajanje dovoljenj zahteva dodatne informacije.

9.2 Organ za izdajanje dovoljenj lahko po potrebi pristojni organ pozove, naj pošlje izvod zadevnega dovoljenja ali nadomestnega dovoljenja.

9.3 Če organ za izdajanje dovoljenj meni, da je to potrebno, dovoljenje prekliče in izda popravljen izvirnik, ki se overi z žigom „Duplicate“ (Dvojnik), ter ga pošlje pristojnemu organu.

- 9.4 Če je veljavnost dovoljenja potrjena, organ za izdajanje dovoljenj nemudoma uradno obvesti pristojni organ, po možnosti elektronsko. Vsi izvodi, ki jih pristojni organ vrne, se overijo z žigom „Validated on“ (Potrjeno dne).
- 9.5 Če zadevno dovoljenje ni veljavno, organ za izdajanje dovoljenj o tem nemudoma uradno obvesti pristojni organ, po možnosti elektronsko, nato pa oba organa ustrezno ukrepata.

DODATKI

1. Obrazec dovoljenja (Predlogi 1 in 2)
2. Navodila

Predloga 1: Obrazec dovoljenja FLEGT

Evropska unija

FLEGT

IZVIRNIK	1. Organ za izdajanje dovoljenj Naziv Naslov	2. Uvoznik Ime Naslov	
	3. Številka dovoljenja FLEGT	4. Datum poteka veljavnosti (DD/MM/LL) _ _ _ _ _ _ _	
	5. Država izvoznica	7. Prevozno sredstvo	
	6. Oznaka ISO		
	8. Imetnik dovoljenja (ime in naslov)		
	9. Trgovsko ime lesnih proizvodov	10. Oznaka HS	
	11. Splošno in znanstveno ime	12. Države sečnje	13. Oznake ISO države sečnje
	14. Količina (m ³)	15. Neto teža (kg)	16. Število enot
	17. Razpoznavni znaki (če obstajajo)		
	18 Podpis in žig organa za izdajanje dovoljenj Naziv Kraj in datum		

Predloga 2: Dodatne informacije o kompleksni pošiljki

NA DOVOLJENJE FLEGT SE NANAŠAJO NASLEDNJE INFORMACIJE:

Št. dovoljenja

Datum poteka veljavnosti:.....

Ime imetnika dovoljenja:.....

Ime uvoznika:.....

Št. vnosa	Trgovsko ime lesnih proizvodov	Oznaka HS	Splošno in znanstveno ime	Države sečnje	Oznaka ISO države sečnje	Količina (m ³)	Neto teža (kg)	Število enot
1								
2								
3								
4								
5								
6								
7								
8								
9								
10								

*Navesti je treba količino ali težo

Kraj izdaje	Datum (DD/MM/LLLL):	Podpis in žig organa za izdajanje dovoljenj			
-------------	---------------------	---	--	--	--

Navodila

Splošno:

- Izpolnite z velikimi tiskanimi črkami.
- Oznake ISO se nanašajo na mednarodno standardno dvočrkovno oznako države.
- Navedbo „IZVIRNIK“ v Predlogi 1 bo treba nadomestiti z eno od naslednjih v skladu s prejemom izvoda dovoljenja: „IZVOD ZA CARINSKI ORGAN NAMEMBNE DRŽAVE, „IZVOD ZA UVOZNIKA“, „IZVOD ZA ORGAN ZA IZDAJANJE DOVOLJENJ“, „IZVOD ZA IMETNIKA DOVOLJENJA“

Okence 1	Organ za izdajanje dovoljenj	Navedite polni naziv in naslov organa za izdajanje dovoljenj.
Okence 2	Uvoznik	Navedite polno ime in naslov uvoznika.
Okence 3	Številka dovoljenja FLEGT	Jasno navedite številko dovoljenja v zahtevani obliki.
Okence 4	Datum poteka veljavnosti	Jasno navedite datum poteka veljavnosti dovoljenja.
Okence 5	Država izvoznica	To je država partnerica (Gvajana), iz katere so bili lesni proizvodi izvoženi v Unijo.
Okence 6	Oznaka ISO	Navedite dvočrkovno oznako za Gvajano.
Okence 7	Prevozno sredstvo	Navedite prevozno sredstvo na točki izvoza.

Okence 8	Imetnik dovoljenja	Navedite naziv in naslov izvoznika.
Okence 9	Trgovsko ime lesnih proizvodov	Navedite trgovsko ime lesnih proizvodov.
Okence 10	Oznaka HS	Štiri- ali šestštevilska oznaka izdelka, določena v skladu s harmoniziranim sistemom poimenovanj in šifrskih oznak blaga in opisana v Prilogi I k temu sporazumu.
Okence 11	Splošno in znanstveno ime	Navedite splošno in znanstveno ime vrst lesa, uporabljenih v proizvodu. Če je v sestavljeni proizvod vključenih več vrst lesa, jih navedite v ločenih vrsticah. Ta podatek lahko izpustite pri sestavljenem proizvodu ali sestavnem delu iz več vrst lesa, ki jih ni več mogoče opredeliti (npr. iverna plošča).
Okence 12	Države sečnje	Navedite države, v katerih je bila opravljena sečnja lesa iz okenca 10. V primeru sestavljenega proizvoda vključite vse vire uporabljenega lesa. Ta podatek lahko izpustite pri sestavljenem proizvodu ali sestavnem delu iz več vrst lesa, ki jih ni več mogoče opredeliti (npr. iverna plošča).
Okence 13	Oznake ISO	Navedite oznako ISO za države iz okenca 12. Ta podatek lahko izpustite pri sestavljenem proizvodu ali sestavnem delu iz več vrst lesa, ki jih ni več mogoče opredeliti (npr. iverna plošča).
Okence 14	Količina (m ³)	Navedite celotno količino v kubičnih metrih. Ta podatek lahko izpustite, razen če so bile izpuščene informacije iz okenca 15.

Okence 15	Neto teža (kg)	Navedite celotno težo v kg. Opredeljena je kot neto masa lesnih proizvodov brez izvorne embalaže ali kakršnega koli pakiranja, razen nosilcev, distančnikov, nalepk itd. Ta podatek lahko izpustite, razen če so bili izpuščeni podatki iz okenca 14.
Okence 16	Število enot	Navedite število enot, če se tako najboljše opredeli količina proizvoda. Ta podatek lahko izpustite.
Okence 17	Razpoznavni znaki	Po potrebi navedite morebitne razpoznavne znake, npr. serijsko številko, številko nakladnice. Ta podatek lahko izpustite.
Okence 18	Podpis in žig organa za izdajanje dovoljenj	Okence je treba opremiti s podpisom pooblaščenega uradnika in uradnim žigom organa za izdajanje dovoljenj. Navesti je treba tudi ime podpisnika ter kraj in datum.

GVAJANSKI SISTEM ZA ZAGOTAVLJANJE ZAKONITOSTI LESA (GTLAS)

1 UVOD

2 PODROČJE UPORABE SISTEMA GTLAS

2.1 Lesni proizvodi, ki jih zajema sistem GTLAS

2.2 Viri lesa

2.3 Subjekti v gozdarskem sektorju, vključeni v sistem GTLAS

2.4 Zakonodaja, ki se uporablja, in postopki

2.5 Vloge in odgovornosti subjektov, vključenih v izvajanje sistema GTLAS

2.6 Izvedbene strukture za zagotavljanje učinkovitega usklajevanja

3 OPIS SISTEMA GTLAS

3.1 Dodeljevanje pravic za uporabo gozdov in pravice do sečnje

- 3.2 Opredelitev zakonitosti
- 3.3 Zahteve sistema za sledenje lesa
- 3.4 Preverjanje skladnosti s postopkom podelitve, opredelitvijo zakonitosti in zahtevami sistema za sledenje lesa
- 3.5 Odpravljanje neskladnosti
- 3.6 Konsolidirano preverjanje
- 3.7 Zbiranje in upravljanje podatkov in informacij
- 3.8 Shema izdajanja dovoljenj FLEGT
- 3.9 Neodvisni nadzor
- 3.10 Pritožbeni mehanizem za sistem GTLAS
- 3.11 Spremljanje izvajanja sistema GTLAS

4 IZBOLJŠANJE SISTEMOV, KI PODPIRAJO IZVAJANJE SISTEMA GTLAS

DODATEK

1 UVOD

Čedalje večje število držav v okviru mednarodnih prizadevanj pri ukrepanju proti nezakoniti sečnji in z njo povezani trgovini sprejema ukrepe za preprečevanje trgovine z nezakonitimi lesnimi proizvodi. Ta sporazum dopolnjuje gvajansko strategijo za razvoj zelene države. Gvajana se bo pri izvajanju tega sporazuma oprla na svoj obstoječi sistem za zagotavljanje zakonitosti, da bi še dodatno okrepila boj proti nezakoniti sečnji in z njo povezani trgovini ter ohranila nizko raven krčenja in degradacije gozdov.

Gvajanski sistem za zagotavljanje zakonitosti lesa (GTLAS) temelji na nacionalnem pravnem okviru, njegov cilj pa je zagotoviti zakonitost lesnih proizvodov Gvajane. S sistemom GTLAS se zato vzpostavlja verodostojen sistem za zagotavljanje zakonitosti, ki zagotavlja zakonitost sečnje, prevoza in predelave ter izvoza in uvoza lesnih proizvodov. Zajema preglede skladnosti, s katerimi se zagotovi, da se lesni proizvodi proizvajajo zakonito, ne glede na to, na kateri trg so namenjeni. Zagotavlja, da se dovoljenja FLEGT in izvozna potrdila izdajo za pošiljke zakonitih lesnih proizvodov, namenjenih na trg Unije, in da se za proizvode, ki so namenjeni na vse druge trge, izdajo samo izvozna potrdila. Poleg tega se s sistemom GTLAS preveri tudi zakonitost uvoženih lesnih proizvodov.

Da bi zagotovila zakonitost svojih lesnih proizvodov, se bo Gvajana oprla na svoj sedanji sistem za sledenje lesa, ki ga bo tudi razširila, ter druge vladne sisteme za nadzor. Sedanji sistem za sledenje lesa temelji na označevanju in se izvaja v papirni obliki, kar omogoča učinkovito spremljanje pretoka lesnih proizvodov v domači in mednarodni trgovini. Sistem se bo povezal z opredelitvijo zakonitosti, ki velja za Gvajano in temelji na nacionalnem pravnem okviru, ter bo ključni sestavni del sistema GTLAS.

Pri ocenjevanju sedanjega sistema za sledenje lesa in postopkov za preverjanje sta se ocenili uporabnost in izvedljivost zahtev sistema GTLAS. Opredelili so se tudi ukrepi in vrzeli, ki jih je treba obravnavati med izvajanjem, da bi se zagotovila zakonitost lesa z zanesljivimi postopki za preglede, preverjanje in potrjevanje.

Nekateri od teh ukrepov zajemajo: krepitev usklajevanja med agencijami v javnem sektorju, zlasti med gvajansko komisijo za gozdarstvo (GFC) in drugimi agencijami za upravljanje zemljišč, da bi se nadalje pospešili postopki dodeljevanja zemljišč in obravnavala s tem povezana vprašanja; povečanje javnega dostopa do informacij o gozdarskem sektorju; krepitev pravnega okvira; nadgradnjo informacijskega in komunikacijskega sistema za upravljanje podatkov gvajanske komisije za gozdarstvo; razvoj zanesljivejših postopkov za preverjanje in potrjevanje. Odpravljanje nekaterih ugotovljenih vrzeli vključuje: razvoj sistemov za opredelitev, evidentiranje in upravljanje primerov neskladnosti; obravnavanje in reševanje pritožb; redne nadzore, ki jih izvajajo tretje osebe, za oceno in izboljšanje sistema GTLAS ter vzpostavitev enote za izdajanje dovoljenj FLEGT za izvoz lesa. Da bi se navedena področja, za katera je bilo ugotovljeno, da jih je treba okrepiti, tudi zares okrepila, bodo vzpostavljene izvedbene strukture.

Sistem GTLAS je bil razvit v postopku sodelovanja več zainteresiranih strani, ki ga je usklajevala nacionalna tehnična delovna skupina. V ta postopek so bile vključene velika večina glavnih zainteresiranih strani iz gvajanskega gozdarskega sektorja ter druge interesne skupine. Glavne zainteresirane strani so na več srečanjih, ki so potekala po vsej državi, prejele informacije o postopku sprejetja sporazuma o prostovoljnem partnerstvu, z njimi pa so bila o tem opravljena tudi posvetovanja. S temi stranmi se je soglasno dogovorilo o podrobnostih glede različnih elementov sistema GTLAS, vključenih v to prilogo.

Med zainteresiranimi stranmi, vključenimi v razvoj sistema GTLAS, so bili: gozdni delavci, lastniki žag, proizvajalci, trgovci z lesom, izvozniki, uvozniki in prevozniki, carinski deklaranti ter predstavniki združenj gozdnih delavcev, vasi in skupnosti ameriških staroselcev, nevladnih organizacij domorodnih ljudstev ter ministrstva in/ali vladne agencije.

2 PODROČJE UPORABE SISTEMA GTLAS

2.1 Lesni proizvodi, ki jih zajema sistem GTLAS

Lesni proizvodi, ki jih zajema sistem GTLAS, ter njihov ustrezen harmoniziran sistem poimenovanj in šifrskih oznak blaga so vključeni v Prilogo I. Pogodbenici proučita možnost vključitve več proizvodov v Prilogo I dve leti po začetku izvajanja sheme izdajanja dovoljenj FLEGT.

2.2 Viri lesa

Viri lesa so razdeljeni v šest glavnih kategorij:

- (a) Majhne koncesije zajemajo območja, velika 8 097 hektarov ali manj. Subjekti v gozdarskem sektorju z majhnimi koncesijami morajo imeti koncesijo za izkoriščanje državnih gozdov, ki je lahko dovoljenje za izkoriščanje državnih gozdov ali pogodba o gospodarjenju z gozdovi skupnosti. Koncesije za izkoriščanje državnih gozdov podeli gvajanska komisija za gozdarstvo za dve leti, pri čemer se lahko pod določenimi pogoji podaljšajo, vključujejo pa odobrene kvote. Majhne koncesije morajo biti skladne s kodeksom ravnanja št. 1 iz leta 2018 ter smernicami za gozdarske dejavnosti (majhne koncesije). Popis pred sečnjo se v primeru majhnih koncesij ne zahteva.

- (b) Velike koncesije zajemajo območja, večja od 8 097 hektarov. Subjekti v gozdarskem sektorju z velikimi koncesijami morajo pridobiti koncesijo za izkoriščanje državnih gozdov, ki jo podeli gvajanska komisija za gozdarstvo. Koncesije za izkoriščanje državnih gozdov so lahko koncesijske pogodbe za izkoriščanje gozdov ali dovoljenja za izvajanje raziskovalnih dejavnosti. Koncesijske pogodbe za izkoriščanje gozdov so lahko pogodbe o prodaji lesa ali zakupne pogodbe za sečnjo lesa. Te koncesije za izkoriščanje državnih gozdov se izdajo, ko subjekt v gozdarskem sektorju pridobi dovoljenje za izvajanje raziskovalne dejavnosti, pogodba pa se sklene za največ 40 let in se lahko pod določenimi pogoji podaljša. Velike koncesije morajo biti skladne s kodeksom ravnanja št. 1 iz leta 2018 ter smernicami za gozdarske dejavnosti (velike koncesije). Kodeks vključuje določbe, v skladu s katerimi subjekt v gozdarskem sektorju pripravi načrt za gospodarjenje z gozdovi in letni delovni načrt ter popis pred sečnjo, kot je določeno v smernicah o načrtu za gospodarjenje z gozdovi.

- (c) Vas ameriških staroselcev – v zakonu o ameriških staroselcih, pogl. 29:01, so „vas ali vas ameriških staroselcev“ opredeljena kot skupina ameriških staroselcev, ki zaseda ali uporablja vaška zemljišča, „vaška zemljišča“ pa so opredeljena kot zemljišča, ki so v lasti vasi na podlagi pravice, podeljene vaškemu svetu, ki je imetnik pravice v imenu vasi. Vaškemu svetu se za dokazovanje lastništva zemljišč dodeli dokument o pridobitvi absolutne lastninske pravice ali zemljiškoknjižnega vpisa lastninske pravice. Vas ameriških staroselcev postane subjekt v gozdarskem sektorju, kadar z gvajansko komisijo za gozdarstvo sklene pogodbo o izvajanju poseka za trg znotraj meja vasi ameriških staroselcev.
- (d) Zasebna zemljišča – v zakonu o gozdovih št. 6 iz leta 2009 je „zasebno zemljišče“ opredeljeno kot „zemljišče, ki ni ne javno ne vaško“. Zasebno zemljišče je v zakoniti lasti posameznika ali pravne osebe na podlagi vpisane lastninske pravice, dokumenta o prenosu lastninske pravice ali dokumenta o pridobitvi absolutne lastninske pravice. Zasebni lastnik zemljišča postane subjekt v gozdarskem sektorju, ko sklene pogodbo z gvajansko komisijo za gozdarstvo o izvajanju poseka za trg znotraj meja zasebnega zemljišča.
- (e) Državna zemljišča¹ v postopku spremembe namembnosti – lesni proizvodi se lahko pridobijo v okviru sanitarne sečnje z državnih zemljišč, katerih namembnost se na podlagi odobritve ustreznih ministrstev in/ali vladnih agencij lahko spremeni v negozdno zemljišče na podlagi naslednjih dovoljenj:
- (i) rudarskega dovoljenja – gvajanska komisija za geologijo in rudarstvo izda rudarsko dovoljenje, veljavno na območju znotraj državnih zemljišč, za iskanje, izkopavanje, odvzem in prilastitev vseh rudnin. Imetnik rudarskega dovoljenja postane subjekt v gozdarskem sektorju, ko mu gvajanska komisija za gozdarstvo izda dovoljenje za zbiranje lesnih proizvodov, pridobljenih v okviru sanitarne sečnje znotraj meja navedenega območja;

¹ Državno zemljišče vključuje državna gozdna območja.
EU/GY/Priloga V/sl 7

- (ii) zakupnih pogodb – gvajanska komisija za zemljišča in geodezijo izda zakupno pogodbo, veljavno na območju znotraj državnih zemljišč, za izvajanje kmetijskih ali drugih dejavnosti. Imetnik zakupne pogodbe postane subjekt v gozdarskem sektorju, ko mu gvajanska komisija za gozdarstvo izda dovoljenje za zbiranje lesnih proizvodov, pridobljenih v okviru sanitarne sečnje znotraj meja navedenega območja;
- (iii) dovoljenja za gradnjo infrastrukture (cest, hidroelektrarn, jezov itd.) – odobritev urada predsednika za gradnjo hidroelektrarn. Ministrstvo za javna dela izdaja dovoljenja za izvajanje vseh drugih infrastrukturnih del, kot so gradnje cest in mostov. Imetnik dovoljenja za gradnjo infrastrukture postane subjekt v gozdarskem sektorju, ko mu gvajanska komisija za gozdarstvo izda dovoljenje za pridobivanje lesnih proizvodov v okviru sanitarne sečnje znotraj meja navedenega območja.

Za zbiranje lesa, pridobljenega v okviru sanitarne sečnje na območju v postopku spremembe namembnosti (za komercialno uporabo), se mora imetnik katerega koli od zgoraj navedenih dovoljenj najprej registrirati pri gvajanski komisiji za gozdarstvo kot subjekt v gozdarskem sektorju in upoštevati pravila iz oddelka 3. Imetniku katerega koli od zgoraj navedenih dovoljenj, ki ne namerava uporabiti lesa za komercialne namene ali katero koli drugo uporabo na odobrenem območju, se ni treba registrirati pri gvajanski komisiji za gozdarstvo kot subjekt v gozdarskem sektorju. V teh primerih se šteje, da je les nepospravljen (glej oddelek 3.3.10);

- (f) uvoženi lesni proizvodi – uvoznik postane subjekt v gozdarskem sektorju, če mu gvajanska komisija za gozdarstvo izda dovoljenje za uvoz lesnih proizvodov iz Priloge I;

- (g) zaseženi lesni proizvodi – lesni proizvodi se zasežejo v primeru suma kršitve zakona o gozdovih št. 6 iz leta 2009. Zaseženi lesni proizvodi lahko ponovno vstopijo v dobavno verigo, ko se izvedejo postopki iz oddelka 3.3.10.

2.3 Subjekti v gozdarskem sektorju, vključeni v sistem GTLAS

Subjekti v gozdarskem sektorju so razvrščeni v kategorije na podlagi naslednjih vrst delovanja, ki vključujejo sečnjo lesa, uvoz, prevoz, predelavo, trgovino in izvoz lesnih proizvodov:

- koncesije za izkoriščanje državnih gozdov (majhne in velike koncesije),
- vasi ameriških staroselcev,
- zasebna zemljišča,
- državna zemljišča v postopku spremembe namembnosti,
- predelava in/ali prodaja lesnih proizvodov,
- izvoz in/ali uvoz lesnih proizvodov.

2.4 Zakonodaja, ki se uporablja, in postopki

Z opredelitvijo zakonitosti se opredeli veljavna zakonodaja (vključno s predpisi), na katerih temelji sistem GTLAS (glej Dodatek k Prilogi II). Ti zakonodajni akti oblikujejo okvir, ki se uporablja za gvajanski gozdarski sektor, in podpirajo prizadevanja države za trajnostno gospodarjenje z gozdovi. Namen teh aktov je obravnavati nezakonito sečnjo in z njo povezano trgovino. Namen učinkovitega izvajanja nacionalnega pravnega okvira iz tega sporazuma je spodbuditi dobro upravljanje na področju gozdov in zagotoviti verodostojnost sistema GTLAS.

2.5 Vloge in odgovornosti subjektov, vključenih v izvajanje sistema GTLAS

Spodaj so navedena ministrstva in/ali vladne agencije, ki bodo vključena v preverjanje skladnosti z opredelitvijo zakonitosti in nadzor dobavne verige:

- gvajanska komisija za gozdarstvo,
- davčni organ,
- ministrstvo za ameriške staroselce,
- ministrstvo za delo,

- nacionalni odbor za zavarovanje,
- gvajanska komisija za zemljišča in geodezijo,
- gvajanska komisija za geologijo in rudarstvo,
- agencija za varstvo okolja,
- organ za listine in poslovne registre,
- register družb za vzajemno pomoč,
- urad za zadruga,
- register listin,
- zemljiška knjiga,
- nacionalna organizacija za varstvo rastlin,
- komisija za ohranjanje in upravljanje prostoživečih živali,

- ministrstvo za javna dela,
- urad predsednika.

Vsa ministrstva in/ali vladne agencije so v okviru svojih pooblastil pristojni za preverjanje, ali subjekti v gozdarskem sektorju ravnajo v skladu z opredelitvijo zakonitosti, in morajo enoti za upravljavski informacijski sistem zagotavljati podatke in informacije, da upravlja in vzdržuje elektronske podatkovne datoteke subjektov v gozdarskem sektorju. V fazi izvajanja sistema GTLAS se vloge in pristojnosti ministrstev in/ali vladnih agencij pri preverjanju sistema GTLAS nadalje razvijajo in zberejo v priročniku o postopkih za preverjanje v okviru sistema GTLAS.

V nadaljevanju so navedeni kratki opisi ministrstev in/ali vladnih agencij, vključenih v sistem GTLAS, ki preverjajo skladnost in enoti za upravljavski informacijski sistem zagotavljajo podatke in informacije:

1. Gvajanska komisija za gozdarstvo (GFC) ima zakonita pooblastila za gospodarjenje z državnimi gozdovi Gvajane ter regulacijo tega področja. Pristojna je za izvajanje tega sporazuma v imenu Gvajane, vključno z upravljanjem sistema GTLAS, pri čemer sodeluje z drugimi ministrstvi in/ali vladnimi agencijami. V izvajanje sistema GTLAS so v okviru gvajanske komisije za gozdarstvo vključeni naslednji oddelki in enote:

- Oddelek za gospodarjenje z gozdnimi viri (FRMD) je odgovoren za vzpostavitev pravnega statusa zadevnih subjektov v gozdarskem sektorju za vse vire lesnih proizvodov iz Priloge I. Izvaja, pregleduje in odobri popise pred sečnjo za velike koncesije in izvaja inšpekcijske preglede pred sečnjo na državnih zemljiščih v postopku spremembe namembnosti. Kjer je primerno tudi pregleda in odobri načrte zadevnih subjektov v gozdarskem sektorju za gospodarjenje in njihove delovne načrte. Poleg tega oddelku za spremljanje stanja gozdov svetuje glede odobritve začetka sečnje subjektom v gozdarskem sektorju. Oddelek za spremljanje stanja gozdov nato izda oznake za sledenje gvajanske komisije za gozdarstvo ter ustrezne prevozne listine (glej oddelek 3.3.4).

- Oddelek za spremljanje stanja gozdov (FMD) je odgovoren za upravljanje in spremljanje vseh ključnih kontrolnih točk v sistemu za sledenje lesa. Tudi ta oddelek subjektom v gozdarskem sektorju izdaja oznake za sledenje gvajanske komisije za gozdarstvo ter prevozne listine in spremlja njihovo uporabo (glej oddelek 3.3.4). Pri tem v celotni dobavni verigi uporablja informacije v papirni in digitalni obliki. Če subjekt v gozdarskem sektorju namerava za sečnjo in/ali pridobivanje v okviru svoje majhne ali velike koncesije skleniti pogodbo s tretjo osebo, oddelek za spremljanje stanja gozdov odobri najemno pogodbo s tretjo osebo med subjektom v gozdarskem sektorju in tretjo osebo. Subjekt v gozdarskem sektorju je še vedno pristojen za zagotavljanje skladnosti z ustreznimi kazalniki opredelitve zakonitosti.

- Finančni oddelek (FD) je odgovoren za nadzor skladnosti subjekta v gozdarskem sektorju s finančnimi obveznostmi do gvajanske komisije za gozdarstvo.

- Enota za upravljavski informacijski sistem (MISU) je enota znotraj finančnega oddelka in je odgovorna za splošno upravljanje centralne informacijske podatkovne zbirke (CID). Centralna informacijska podatkovna zbirka vsebuje podatke in informacije, ki jih enota za upravljavski informacijski sistem uporablja za ocenjevanje pravne skladnosti subjekta v gozdarskem sektorju in njegovih dejavnosti. Enota za upravljavski informacijski sistem prejema, preverja in arhivira podatke in informacije o delovanju sistema GLTAS, ki jih predložijo oddelki gvajanske komisije za gozdarstvo, ministrstva in/ali vladne agencije ter subjekti v gozdarskem sektorju za vključitev v elektronske podatkovne datoteke subjektov v gozdarskem sektorju v centralni informacijski podatkovni zbirki. V primeru neskladnosti enota za upravljavski informacijski sistem o tem obvesti subjekt v gozdarskem sektorju ali osebo, ki je odgovorna za neskladnost, ter posodobi oddelek o neskladnosti v centralni informacijski podatkovni zbirki na podlagi informacij, ki jih je prejela od ministrstev in/ali vladnih agencij. Enota te podatke in informacije preveri s pregledi dokumentacije, rednim obveščanjem vseh vključenih subjektov v gozdarskem sektorju ter analizo podatkov. Zagotavlja tudi zanesljivost in razpoložljivost informacij iz centralne informacijske podatkovne zbirke, pri čemer zlasti skrbi za posodabljanje elektronskih podatkovnih datotek subjektov v gozdarskem sektorju. Sodeluje tudi z drugimi ministrstvi in/ali vladnimi agencijami pri izboljševanju rednega sporočanja in izmenjave podatkov.

- Enota za zakonitost lesa in trgovino z lesom (TLTU) je gvajanski organ za izdajanje dovoljenj FLEGT. Enota za zakonitost lesa in trgovino z lesom ter enota za upravljavski informacijski sistem delujeta avtonomno, da bi preprečili navzkrižje interesov med dejavnostmi preverjanja, ki jih izvaja enota za upravljavski informacijski sistem, in dejavnostmi izdajanja dovoljenj, ki jih izvaja enota za zakonitost lesa in trgovino z lesom. Enota za zakonitost lesa in trgovino z lesom prejema in obdeluje obrazce zahtevkov za izvoz, ki jih posreduje oddelek za spremljanje stanja gozdov. Preverja centralno informacijsko podatkovno zbirko, da ugotovi, ali subjekt v gozdarskem sektorju izpolnjuje pravne zahteve sistema GTLAS. Ko so zahteve sistema GTLAS izpolnjene, izda izvozna potrdila za vse trge ter dodatno dovoljenja FLEGT za proizvode iz Priloge I, ki so namenjeni v Unijo. Pristojna je tudi za izdajo uvoznih dovoljenj za lesne proizvode.

- Enota za notranji nadzor (IAU) je odgovorna za notranji nadzor v okviru pooblastil gvajanske komisije za gozdarstvo. Izvaja nadzor nad kakovostjo podatkov in informacij, povezanih s sistemom GTLAS. Na zahtevo posreduje tudi poročilo neodvisnemu nadzorniku o dejavnostih gvajanske komisije za gozdarstvo v okviru sistema GTLAS.

2. Davčni organ je davčni in carinski organ Gvajane. Enota davčnega organa za carine, trošarine in trgovino (CETO) zagotovi, da vsi lesni proizvodi, ki se izvažajo iz Gvajane in uvažajo v njo, izpolnjujejo zahteve sistema GTLAS v zvezi s carinami in trošarinami. Zagotavlja tudi, da imajo vsi lesni proizvodi, namenjeni za izvoz, veljavno dovoljenje FLEGT in izvozno potrdilo za trg Unije ali izvozno potrdilo za druge trge. Obenem spremlja pretok lesa v tranzitu od vstopne točke do izstopa iz Gvajane.
3. Ministrstvo za ameriške staroselce je pristojno za preverjanje izvolitev vaških svetov v vaseh ameriških staroselcev, ki so vključeni v sečnjo lesa za komercialne namene.
4. Ministrstvo za delo je pristojno za preverjanje skladnosti subjektov v gozdarskem sektorju s socialnimi in delovnimi obveznostmi v okviru opredelitve zakonitosti.
5. Nacionalni odbor za zavarovanje je pristojen za nadzor registracije subjektov v gozdarskem sektorju in plačevanje njihovih prispevkov za socialno varstvo. Pristojen je tudi za preverjanje skladnosti subjektov v gozdarskem sektorju z ustreznimi kazalniki opredelitve zakonitosti.

6. Gvajanska komisija za zemljišča in geodezijo je pristojna za izdajanje dokumentov o pridobitvi absolutne lastninske pravice in zakupe na državnih zemljiščih. Sodeluje z vsemi ministrstvi in/ali vladnimi agencijami, ki so vključeni v registracijo in shranjevanje evidenc v zvezi z državnimi zemljišči.
7. Gvajanska komisija za geologijo in rudarstvo je pristojna za izdajo in upravljanje rudarskih dovoljenj.
8. Agencija za varstvo okolja je pristojna za izdajo in upravljanje okoljskih dovoljenj.
9. Organ za listine in poslovne registre je pristojen za registracijo ustanovljenih podjetij in pravnih oseb.
10. Register družb za vzajemno pomoč je pristojen za registracijo subjektov v gozdarskem sektorju iz združenj skupnosti za gospodarjenje z gozdovi, ki spadajo v register družb za vzajemno pomoč.
11. Urad za zadrage je pristojen za registracijo subjektov v gozdarskem sektorju iz združenj skupnosti za gospodarjenje z gozdovi, ki spadajo v kategorijo zadrug.

12. Register listin je pristojen za registracijo in vpis lastninske pravice pri zemljiščih v lasti vlade, ki preidejo v zasebno last.
13. Zemljiška knjiga je pristojna za registracijo in vpis lastninske pravice pri zasebnih zemljiščih.
14. Nacionalna organizacija za varstvo rastlin je pristojna za uvozna dovoljenja, fitosanitarna spričevala in vprašanja karantene, povezana z lesnimi proizvodi.
15. Komisija za ohranjanje in upravljanje prostoživečih živali je upravni organ za Konvencijo o mednarodni trgovini z ogroženimi prostoživečimi živalskimi in rastlinskimi vrstami (CITES) ter je pristojna za izdajanje dovoljenj CITES na točki izvoza in uvoza.
16. Ministrstvo za javna dela je pristojno za načrtovanje, gradnjo in vzdrževanje glavne javne infrastrukture v Gvajani ter za izdajanje in upravljanje odobritev infrastrukturnih del (dovoljenj).
17. Urad predsednika je pristojen za odobritev gradnje hidroelektrarn (vodno dovoljenje).

2.6 Izvedbene strukture za zagotavljanje učinkovitega usklajevanja

Za zagotovitev nemotenega delovanja in usklajevanja med vladnimi in nevladnimi organi, vključenimi v izvajanje tega sporazuma, se okrepi vloga sekretariata FLEGT za sporazum o prostovoljnem partnerstvu ter ustanovita vladni organ za usklajevanje in nacionalna delovna skupina za izvajanje.

2.6.1 Sekretariat FLEGT za sporazum o prostovoljnem partnerstvu

Sekretariat FLEGT za sporazum o prostovoljnem partnerstvu je del gvajanske komisije za gozdarstvo in opravlja naloge sekretariata za nacionalno delovno skupino za izvajanje. Usklajuje in omogoča izvajanje dejavnosti, ki se izvajajo v skladu z letnim delovnim načrtom, ki ga odobri nacionalna delovna skupina za izvajanje. Zagotavlja tudi logistično in tehnično podporo za sestanke vladnega organa za usklajevanje in skupnega odbora za spremljanje in pregled.

2.6.2 Vladni organ za usklajevanje

Vladni organ za usklajevanje se ustanovi in opredeli z direktivo vlade. Deluje kot organ za usklajevanje za ministrstva in/ali vladne agencije, ki so vključeni v oblikovanje in izvajanje tega sporazuma. Vsa ministrstva in/ali vladne agencije pripravijo in podpišejo skupni memorandum o soglasju, v katerem so opredeljene njihove zaveze za sodelovanje v vladnem organu za usklajevanje. Vladni organ za usklajevanje zagotavlja učinkovito izvajanje tega sporazuma v skladu z zakonodajnimi in političnimi pooblastili vsake agencije. Po potrebi lahko povabi k sodelovanju katere koli druge vladne subjekte.

Naloge vladnega organa za usklajevanje vključujejo:

- proučitev sedanjih postopkov ministrstev in/ali vladnih agencij, ki se nanašajo na delovanje sistema GTLAS, da bi se ugotovile in obravnavale morebitne vrzeli in prekrivanja v navedenih postopkih;
- prispevanje k razvoju in izvajanju sistema GTLAS;

- izvajanje stalnega pregleda razvoja in izvajanja sistema GTLAS;
- izdajanje priporočil glede izboljšav in reševanje težav, ki se lahko pojavijo v zvezi z delovanjem sistema GTLAS, ter
- oblikovanje postopkov za preverjanje sistema GTLAS, ki temeljijo na analizi tveganj neskladnosti (glej oddelek 3.4.1), zaradi zagotavljanja ekonomije obsega in usklajevanja med ministrstvi in/ali vladnimi agencijami.

Ministrstva in/ali vladne agencije, ki so zastopani v vladnem organu za usklajevanje, organizirajo redne, občasne in priložnostne sestanke, na katerih razpravljajo o operacionalizaciji sistema GTLAS.

Gvajanska komisija za gozdarstvo med izvajanjem pripravi memorandume o soglasju ali druge ustrezne dogovore z vsakim od navedenih ministrstev in/ali vladnih agencij, da bi opredelila protokole in postopke za izmenjavo podatkov in informacij. Pogajanja o memorandumih o soglasju ter njihovo podpisovanje se izvedejo med izvajanjem sistema GTLAS. Ministrstva in/ali vladne agencije morajo za to imenovati osrednjo točko za sporazum o prostovoljnem partnerstvu ter namestnika.

Memorandumi o soglasju in drugi ustrezni dogovori zajemajo najmanj naslednje:

- soglasje o posredovanju dokazil in rezultatov ocen tveganja v enoto za upravljavski informacijski sistem;
- opis in obliko vrste informacij, ki jih je treba predložiti;
- pogostost in časovne okvire predložitve informacij;
- opis protokola za poročanje o statusu skladnosti subjektov v gozdarskem sektorju v enoto za upravljavski informacijski sistem;
- protokole za preverjanje in nadzor, da se zagotovi celovitost podatkov in informacij, predloženih gvajanski komisiji za gozdarstvo;
- postopek, ki ga uporabita pogodbenici pri poizvedbah o dokumentih/dokazilih, če je to potrebno;
- postopek, ki ga uporabi gvajanska komisija za gozdarstvo ali ustrezno ministrstvo ali vladna agencija pri obravnavi kršitev pogojev memoranduma o soglasju;
- sodelovanje med ministrstvi in/ali vladnimi agencijami v zvezi z dejavnostmi preverjanja/spremljanja na terenu;

- vse druge informacije, potrebne za učinkovito delovanje sistema GTLAS, kot so skupne javne dejavnosti izobraževanja, kampanje ozaveščanja in razvoj mehanizmov za izmenjavo informacij z drugimi agencijami za upravljanje zemljišč.

2.6.3 Nacionalna delovna skupina za izvajanje

Nacionalna delovna skupina za izvajanje je struktura z več zainteresiranimi stranmi, ki prispeva k izvajanju regulativnega okvira sporazuma o prostovoljnem partnerstvu. Na eni strani vključuje predstavnike ministrstev in/ali vladnih agencij, na drugi pa predstavnike drugih zainteresiranih strani iz zasebnega sektorja, civilne družbe in domorodnih ljudstev. Izvaja naloge osrednje točke za učinkovito obveščanje in izmenjavo informacij o napredku pri izvajanju ter usklajuje oblikovanje podrobnega načrta izvajanja dejavnosti v skladu s časovnim načrtom izvajanja. Nadzira izvajanje teh dejavnosti, pri tem pa se usklajuje in neprekinjeno sodeluje z zainteresiranimi stranmi, vključenimi v razvoj sistema GTLAS med izvajanjem sporazuma o prostovoljnem partnerstvu. Zagotavlja strateške usmeritve za predstavnike Gvajane v skupnem odboru za spremljanje in pregled ter lahko tudi predlaga točke za dnevni red srečanj skupnega odbora za spremljanje in pregled. Organizira redna in občasna srečanja ter prejema prispevke vladnega organa za usklajevanje ter sekretariata FLEGT za sporazum o prostovoljnem partnerstvu.

3 OPIS SISTEMA GTLAS

Sistem GTLAS, ki ga je sprejela velika večina zainteresiranih strani v Gvajani, vsebuje osem elementov:

1. dodeljevanje pravic za uporabo gozdov in pravice do sečnje,
2. opredelitev zakonitosti,
3. zahteve sistema za sledenje lesa,
4. preverjanje skladnosti s postopkom podelitve koncesij, opredelitvijo zakonitosti in zahtevami sistema za sledenje lesa,
5. shemo izdajanja dovoljenj FLEGT,
6. neodvisni nadzor,
7. pritožbeni mehanizem za sistem GTLAS,
8. spremljanje izvajanja sistema GTLAS.

V okviru dodeljevanja pravic za uporabo gozdov in pravic do sečnje so opisani postopki, ki jih mora gvajanska komisija za gozdarstvo upoštevati pri podelitvi koncesij za izkoriščanje gozdov na državnih zemljiščih in dodeljevanju pravic do sečnje na državnih gozdnih območjih, državnih zemljiščih v postopku spremembe namembnosti, v vaseh ameriških staroselcev in na zasebnih zemljiščih.

Oprelitev zakonitosti je povzetek nacionalnega pravnega in regulativnega okvira Gvajane, ki se uporablja v zvezi s tem sporazumom. Subjekti v gozdarskem sektorju ravnaajo v skladu s tem okvirom, da se za lesne proizvode lahko izda dovoljenje FLEGT.

Zahteve sistema za sledenje lesa so zahteve, ki jih morajo izpolnjevati subjekti v gozdarskem sektorju, da se omogoči sistematično sledenje lesnih proizvodov v celotni dobavni verigi.

Četrty element zajema preverjanje, ki ga izvaja Gvajana. Ta temelji na obstoječih nalogah ministrstev in/ali vladnih agencij, vključenih v sistem GTLAS, in se na ustreznih območjih, ki jih predlagajo zainteresirane strani, okrepi. Vloge in pristojnosti ministrstev in/ali vladnih agencij pri izvajanju preverjanja sistema GTLAS se bodo nadalje razvile v priročniku o postopkih za preverjanje v okviru sistema GTLAS med izvajanjem tega sistema.

Peti element je shema izdajanja dovoljenj FLEGT. Pošiljke štejejo za zakonite, kadar subjekti v gozdarskem sektorju in njihovi lesni proizvodi izpolnjujejo zahteve, določene v sistemu preverjanja. Na tej podlagi se Unija in Gvajana dogovorita, da enota za zakonitost lesa in trgovino z lesom izdaja dovoljenja FLEGT za vse lesne proizvode, ki se izvažajo v Unijo. Postopki sheme izdajanja dovoljenj FLEGT so nadalje podrobno opisani v Prilogi IV.

Neodvisni nadzor v skladu s svojimi cilji iz Priloge VI redno ocenjuje verodostojnost in učinkovitost sistema GTLAS.

Sedmi element je pritožbeni mehanizem. Ta vsem zainteresiranim stranem brez razlikovanja omogoča, da vložijo pritožbo glede delovanja sistema GTLAS ali če menijo, da sistem GTLAS nanje negativno vpliva. Pritožbe se posredujejo ministrstvu in/ali vladnim agencijam, neodvisnemu nadzorniku ali skupnemu odboru za spremljanje in pregled.

Osmi element je spremljanje izvajanja sistema GTLAS. Gvajana in Unija skupaj spremljata izvajanje sistema GTLAS v okviru skupnega odbora za spremljanje in pregled, kot je opisano v Prilogi X.

3.1 Dodeljevanje pravic za uporabo gozdov in pravice do sečnje

Zakon o gozdovih št. 6 iz leta 2009 in predpisi o gozdovih iz leta 2018 določajo parametre v zvezi s pooblastili gvajanske komisije za gozdarstvo za izdajo:

- koncesij za izkoriščanje državnih gozdov za majhne koncesije (vključno s pogodbami o gospodarjenju z gozdovi skupnosti),
- koncesij za izkoriščanje državnih gozdov za velike koncesije,
- dovoljenj za uporabo in
- pogodb o pogozdovanju.

Zakon o gozdovih št. 6 iz leta 2009 in predpisi o gozdovih iz leta 2018 določajo tudi pogoje, ki veljajo za pogodbe med gvajansko komisijo za gozdarstvo in naslednjimi vrstami zainteresiranih strani:

- lastnikom zasebnega zemljišča,
- vaškim svetom na zemljišču ameriških staroselcev ter
- imetnikom dovoljenja za zbiranje lesnih proizvodov, pridobljenih v okviru sanitarne sečnje na državnih zemljiščih, ki so označena kot gozdovi v postopku spremembe namembnosti.

Gvajanska komisija za gozdarstvo v sodelovanju z gvajansko komisijo za geologijo in rudarstvo, gvajansko komisijo za zemljišča in geodezijo, ministrstvom za ameriške staroselce, agencijo za varstvo okolja in drugimi ustreznimi agencijami krepi mehanizme nacionalnega geografskega informacijskega sistema za izmenjavo informacij o vprašanih upravljanja zemljišč med temi agencijami. Na podlagi tega bo izvedena digitalizacija geografskega informacijskega sistema za zasebna zemljišča in kmetijske zakupne pogodbe, zahteve v zvezi z rudarstvom in majhne subjekte, obenem pa se bodo posodobile informacije v sedanjem geografskem informacijskem sistemu, ki se hranijo na platformi geografskega informacijskega sistema ministrstva za naravne vire.

V vseh primerih, navedenih v spodnjih oddelkih 3.1.1 do 3.1.3, mora uspešni vlagatelj (subjekt v gozdarskem sektorju) nato izpolniti vse pogodbene obveznosti.

Postopki podelitve koncesij za izkoriščanje gozdov se posodobijo v priročniku oddelka za gospodarjenje z gozdnimi viri med razvojem sistema GTLAS. Ti postopki zajemajo dodeljevanje pravic za uporabo gozdov za velike in majhne koncesije (priprava seznama prostih mest, postopek vložitve vlog, postopek ocenjevanja, izdaja koncesije za izkoriščanje državnih gozdov) ter izdajo pogodbe za sečnjo na zasebnih zemljiščih ali dovoljenja za državna zemljišča v postopku spremembe namembnosti. V priročniku so tudi podrobno navedene zahteve, ki jih je treba izpolniti za uskladitev z nacionalnim pravnim okvirom. Ustrezni oddelki priročnika so javno dostopni.

3.1.1 Dodeljevanje pravic za uporabo gozdov in pravice do sečnje za majhne in velike koncesije

Koncesije za izkoriščanje državnih gozdov se podelijo samo, če se ugotovi, da na državnih gozdnih območjih, opredeljenih za dodeljevanje pravic, ni vzpostavljenega obstoječega pravnega lastništva. Da bi se to ugotovilo, gvajanska komisija za gozdarstvo pred postopkom dodeljevanja organizira srečanja z drugimi agencijami za načrtovanje rabe zemljišč, da preveri, da so območja, za katera se bodo podelile koncesije za izkoriščanje državnih gozdov, prosta bremen. Gvajanska komisija za gozdarstvo si v največji možni meri in v sodelovanju z agencijami za načrtovanje rabe zemljišč prizadeva, da se koncesije za izkoriščanje državnih gozdov v primeru drugih oblik rabe zemljišč ne podelijo.

Pri dodeljevanju pravic do uporabe državnih gozdnih območij, kjer lahko obstajajo druge legitimne dejavnosti rabe zemljišč, kot sta rudarstvo ali kmetijstvo, gvajanska komisija za gozdarstvo zagotovi, da druge agencije za načrtovanje rabe zemljišč ne nasprotujejo podelitvi koncesij za izkoriščanje državnih gozdov. Gvajanska komisija za gozdarstvo na podlagi opredelitve zakonitosti zagotovi, da subjekti v gozdarskem sektorju spoštujejo zakonite pravice drugih uporabnikov, zlasti kadar koncesije za izkoriščanje državnih gozdov obstajajo skupaj z različnimi dejavnostmi rabe zemljišč.

Postopek dodeljevanja pravic do uporabe državnega gozda za komercialno sečnjo se začne s pripravo seznama prostih mest, tj. gozdnih območij, za katera lahko gvajanska komisija za gozdarstvo podeli koncesije za izkoriščanje državnih gozdov. Ko ta seznam odobri upravni odbor gvajanske komisije za gozdarstvo, se objavi v elektronskih in tiskanih medijih, na podlagi česar lahko zainteresirane strani vložijo vloge. Zainteresirane strani lahko vložijo vlogo za ta območja na ustreznih obrazcih in do določenega roka. Vloge pregledajo oddelki gvajanske komisije za gozdarstvo in odbor za dodeljevanje pravic do uporabe gozdnih virov, ki preverijo točnost in popolnost posredovanih informacij. Vloge nato pregleda in oceni strokovni pododbor odbora gvajanske komisije za gozdarstvo, pri čemer uporabi ustrezna merila, ki jih je odbor odobril, in upošteva zahteve, določene v zakonu o gozdovih št. 6 iz leta 2009 in predpisih o gozdovih iz leta 2018. Strokovni pododbor posreduje priporočila upravnemu odboru gvajanske komisije za gozdarstvo, ki sprejme končno odločitev o dodelitvi.

Ocena vloge vključuje najmanj naslednja merila: popolnost obrazca vloge; popolno razkritje finančne vzdržnosti vlagatelja; izkušnje na področju gozdarskih dejavnosti; ustvarjanje delovnih mest in dodano vrednost predlaganih dejavnosti. Če je končna odločitev o dodelitvi pozitivna, gvajanska komisija za gozdarstvo pripravi in izda izvornik koncesije za izkoriščanje državnih gozdov ter vnese zahtevane informacije v centralno informacijsko podatkovno zbirko. Koncesijske pogodbe za izkoriščanje gozdov se podelijo, ko se gvajanski komisiji za gozdarstvo plača predpisana pristojbina ali katera koli druga zapadla pristojbina ali zagotovi plačilo te pristojbine.

3.1.2 Dodelitev pravic do sečnje na državnih zemljiščih v postopku spremembe namembnosti, v vaseh ameriških staroselcev in na zasebnih zemljiščih

Za izvajanje sečnje v vasi ameriških staroselcev, na zasebnem zemljišču in državnih zemljiščih v postopku spremembe namembnosti vlagatelj predloži zahtevane dokumente gvajanski komisiji za gozdarstvo. Komisija nato preveri pristnost izvirnih dokumentov pri ustreznih ministrstvih in/ali vladnih agencijah. Zahtevani izvirni dokumenti za sečnjo v vasi ameriških staroselcev in na zasebnem zemljišču so: potrdilo o absolutni lastninski pravici; dokument o prenosu lastninske pravice; dokument o pridobitvi absolutne lastninske pravice ali zemljiškoknjižni vpis lastninske pravice. Zahtevani dokumenti za sečnjo na državnih zemljiščih v postopku spremembe namembnosti so: kmetijska zakupna pogodba; rudarsko dovoljenje ali odobritveni dopis za gradnjo infrastrukture ali vodno dovoljenje. Ko se preveri pristnost teh dokumentov, gvajanska komisija za gozdarstvo obdela informacije, izda pogodbo za odstranitev lesnih proizvodov in vnese zahtevane informacije v centralno informacijsko podatkovno zbirko.

Gvajanska komisija za gozdarstvo potrdi, da je v teku postopek dodeljevanja lastninskih pravic na zemljiščih ameriških staroselcev in razširitve pod nadzorom, ki se izvaja v okviru projekta za dodeljevanje lastninskih pravic na zemljiščih ameriških staroselcev (Amerindian Land Titling Project – ALTP).

Kadar gvajanska vlada odobri in potrdi priporočila projekta za dodeljevanje lastninskih pravic na zemljiščih ameriških staroselcev v zvezi z lastninskimi pravicami na zemljiških ameriških staroselcev ali njihovimi razširitvami, zadevni minister o tem pravočasno obvesti gvajansko komisijo za gozdarstvo. Gvajanska komisija za gozdarstvo mora nato upoštevati ta priporočila in ponovno obiskati koncesijsko območje, na katerem so bile dodeljene pravice za uporabo gozdov, ter po potrebi prilagoditi meje, za katere velja koncesija.

3.1.3 Dodelitev drugih pravic

3.1.3.1 Dovoljenja za uporabo

Gvajanska komisija za gozdarstvo lahko na podlagi vložene vloge izda dovoljenje za uporabo v skladu z zakonom o gozdovih št. 6 iz leta 2009. Namen dovoljenj za uporabo je izvajanje raziskav ter izobraževanja ali usposabljanja ali podobnih dejavnosti. Na podlagi dovoljenja za uporabo se ne sme izvajati nobena komercialna sečnja.

3.1.3.2 Pogodbe o pogozdovanju

Gvajanska komisija za gozdarstvo lahko na podlagi vložene vloge izda dovoljenje za pogozdovanje v skladu z zakonom o gozdovih št. 6 iz leta 2009. V času sklenitve tega sporazuma ni bila sklenjena nobena taka pogodba.

V primeru ureditve nasadov komercialnega lesa se spremeni Priloga II k temu sporazumu, da se vključijo potrebni kontrolni sezname za preverjanje zakonitosti. Taki kontrolni sezname se pripravijo ob posvetovanju z zainteresiranimi stranmi in Unijo.

3.2 Opredelitev zakonitosti

Sistem GTLAS temelji na Prilogi II, v kateri so določene zahteve za različne kategorije subjektov v gozdarskem sektorju iz oddelka 2.3 te priloge in obravnavana načela iz Preglednice 1.

Vrsta različnih kontrolnih seznamov za preverjanje zakonitosti izhaja iz zakonodaje Gvajane, ki opredeljuje več vrst lesnih proizvodov in vrst subjektov v gozdarskem sektorju, za katere veljajo različne zahteve glede zakonitosti.

Pri preverjanju skladnosti subjektov v gozdarskem sektorju z načeli se upoštevajo vsa veljavna merila in ustrezni kazalniki, ki so opisani v spodnjih oddelkih 3.4 in 3.6. Skladnost z vsakim kazalnikom temelji na razpoložljivosti in veljavnosti ustreznih uradnih dokumentov (dokazil), ki jih izdajo gvajanska komisija za gozdarstvo ter različna ministrstva in/ali vladne agencije.

Vsak od devetih kontrolnih seznamov, določenih v Opredelitvi zakonitosti, je povzet v preglednici 1. V levem stolpcu je navedeno tematsko področje za vsako posamezno načelo, v desnem pa so navedeni ministrstva in/ali vladne agencije, pristojni za navedeno tematsko področje.

Preglednica 1: Načela, ki veljajo za vse vrste subjektov v gozdarskem sektorju iz Priloge II

A. Kontrolni seznam za preverjanje zakonitosti, namenjen subjektu v gozdarskem sektorju za zakonito izvajanje gozdarskih dejavnosti	
Načelo 1: fizična ali pravna oseba je zakonita	
Zakonita pravica za izvajanje dejavnosti	organ za listine in poslovne registre, komisar za zadruge, register družb za vzajemno pomoč, ministrstvo za ameriške staroselce, davčni organ
B. Kontrolni seznam za preverjanje zakonitosti za koncesije za izkoriščanje državnih gozdov (velike koncesije)	
Načelo 1: subjekt v gozdarskem sektorju ima zakonito pravico do sečnje in spoštuje zakonite pravice drugih uporabnikov	
Zakonita pravica do sečnje	gvajanska komisija za gozdarstvo
Zakonite pravice drugih uporabnikov	gvajanska komisija za gozdarstvo
Načelo 2: subjekt v gozdarskem sektorju izpolnjuje obveznosti v zvezi z gozdarskimi dejavnostmi	
Okolje	agencija za varstvo okolja
Gozdarstvo	gvajanska komisija za gozdarstvo
Načelo 3: subjekt v gozdarskem sektorju izpolnjuje davčne in socialne obveznosti	
Davčne	gvajanska komisija za gozdarstvo, davčni organ
Socialne	ministrstvo za delo, nacionalni odbor za zavarovanje

C. Kontrolni seznam za preverjanje zakonitosti za koncesije za izkoriščanje državnih gozdov (majhne koncesije)	
Načelo 1: FSO ima zakonito pravico do sečnje in spoštuje zakonite pravice drugih uporabnikov	
Zakonita pravica do sečnje	gvajanska komisija za gozdarstvo
Zakonite pravice drugih uporabnikov	gvajanska komisija za gozdarstvo
Načelo 2: subjekt v gozdarskem sektorju izpolnjuje obveznosti v zvezi z gozdarskimi dejavnostmi	
Okolje	agencija za varstvo okolja
Gozdarstvo	gvajanska komisija za gozdarstvo
Načelo 3: subjekt v gozdarskem sektorju izpolnjuje davčne in socialne obveznosti	
Davčne	gvajanska komisija za gozdarstvo, davčni organ
Socialne	ministrstvo za delo, nacionalni odbor za zavarovanje
D. Kontrolni seznam za preverjanje zakonitosti za vas ameriških staroselcev	
Načelo 1: FSO ima zakonito pravico do sečnje in spoštuje zakonite pravice drugih uporabnikov	
Zakonita pravica do sečnje	zemljiška knjiga, gvajanska komisija za zemljišča in geodezijo
Zakonite pravice drugih uporabnikov	gvajanska komisija za gozdarstvo
Načelo 2: subjekt v gozdarskem sektorju izpolnjuje obveznosti v zvezi z gozdarskimi dejavnostmi	
Gozdarstvo	gvajanska komisija za gozdarstvo
Načelo 3: subjekt v gozdarskem sektorju izpolnjuje davčne in socialne obveznosti	
Davčne	davčni organ
Socialne	ministrstvo za delo, nacionalni odbor za zavarovanje

E. Kontrolni seznam za preverjanje zakonitosti za zasebno zemljišče	
Načelo 1: FSO ima zakonito pravico do sečnje in spoštuje zakonite pravice drugih uporabnikov	
Zakonita pravica do sečnje	zemljiška knjiga, register listin, gvajanska komisija za zemljišča in geodezijo, gvajanska komisija za gozdarstvo
Zakonite pravice drugih uporabnikov	gvajanska komisija za gozdarstvo
Načelo 2: subjekt v gozdarskem sektorju izpolnjuje obveznosti v zvezi z gozdarskimi dejavnostmi	
Gozdarstvo	gvajanska komisija za gozdarstvo
Načelo 3: subjekt v gozdarskem sektorju izpolnjuje davčne in socialne obveznosti	
Davčne	davčni organ
Socialne	ministrstvo za delo, nacionalni odbor za zavarovanje
F. Kontrolni seznam za preverjanje zakonitosti za lesne proizvode, pridobljene v okviru sanitarne sečnje z državnih zemljišč v postopku spremembe namembnosti	
Načelo 1: FSO ima zakonito pravico do sečnje in spoštuje zakonite pravice drugih uporabnikov	
Zakonita pravica do sečnje	gvajanska komisija za gozdarstvo, gvajanska komisija za zemljišča in geodezijo, gvajanska komisija za geologijo in rudarstvo, ministrstvo za javna dela, urad predsednika
Zakonite pravice drugih uporabnikov	gvajanska komisija za gozdarstvo
Načelo 2: subjekt v gozdarskem sektorju izpolnjuje obveznosti v zvezi z gozdarskimi dejavnostmi	
Okolje	agencija za varstvo okolja
Gozdarstvo	gvajanska komisija za gozdarstvo
Načelo 3: subjekt v gozdarskem sektorju izpolnjuje davčne in socialne obveznosti	
Davčne	gvajanska komisija za gozdarstvo, davčni organ
Socialne	ministrstvo za delo, nacionalni odbor za zavarovanje

G. Kontrolni seznam za preverjanje zakonitosti za zasežene lesne proizvode	
Načelo 1: z zaseženimi lesnimi proizvodi se upravlja v skladu s pravnimi zahtevami	
Kršitev in upravljanje zasega lesa	gvajanska komisija za gozdarstvo
H. Kontrolni seznam za preverjanje zakonitosti za predelavo in prodajo lesnih proizvodov	
Načelo 1: subjekt v gozdarskem sektorju izpolnjuje zahteve za predelavo in prodajo lesa	
Zakonita pravica za izvajanje dejavnosti	gvajanska komisija za gozdarstvo
Načelo 2: subjekt v gozdarskem sektorju izpolnjuje obveznosti v zvezi z gozdarskimi dejavnostmi	
Okolje	agencija za varstvo okolja
Gozdarstvo	gvajanska komisija za gozdarstvo
Načelo 3: subjekt v gozdarskem sektorju izpolnjuje davčne in socialne obveznosti	
Davčne	gvajanska komisija za gozdarstvo, davčni organ
Socialne	ministrstvo za delo, nacionalni odbor za zavarovanje

I. Kontrolni seznam za preverjanje zakonitosti za izvoz in uvoz lesnih proizvodov	
Načelo 1: subjekt v gozdarskem sektorju izpolnjuje zahteve za izvoz in uvoz lesnih proizvodov	
Izvoz	gvajanska komisija za gozdarstvo, komisija za ohranjanje in upravljanje prostoživečih živali
Uvoz	gvajanska komisija za gozdarstvo, komisija za ohranjanje in upravljanje prostoživečih živali, nacionalna organizacija za varstvo rastlin
Davčne	gvajanska komisija za gozdarstvo
Gozdarstvo	gvajanska komisija za gozdarstvo
Načelo 2: FSO izpolnjuje davčne in socialne obveznosti (velja samo za FSO, ki se ukvarjajo z izvozom in/ali uvozom in niso zajeti v drugih kontrolnih seznamih)	
Davčne	davčni organ
Socialne	ministrstvo za delo, nacionalni odbor za zavarovanje

3.3 Zahteve sistema za sledenje lesa

Upravljanje dobavne verige od sečnje do prevoza, predelave, domače prodaje, uvoza in izvoza ter nadzor nad njo sta ključni komponenti sistema GTLAS. Ta nadzor se izvaja v skladu s postopki iz smernic o sistemu za sledenje lesa. Vsi subjekti v gozdarskem sektorju morajo izpolnjevati zahteve iz opredelitve zakonitosti. Poleg tega morajo subjekti v gozdarskem sektorju z velikimi in majhnimi koncesijami izpolnjevati zahteve iz kodeksa ravnanja št. 1 iz leta 2018, smernic za gozdarske dejavnosti (majhne koncesije) in smernic za gozdarske dejavnosti (velike koncesije).

Ta oddelek opisuje zahteve sistema za sledenje lesa, ki jih mora izpolnjevati subjekt v gozdarskem sektorju, v oddelku 3.4.4 pa so opisani koraki, ki jih ministrstva in/ali vladne agencije upoštevajo pri preverjanju skladnosti s temi zahtevami.

Dodatek vsebuje povzetek kritičnih nadzornih točk v dobavni verigi ter dokumentov in dokazov, ki so potrebni za izvedbo posebnih preverjanj pri izvajanju nadzora nad dobavno verigo in oceni zakonitosti tokov lesa na podlagi sistema GTLAS.

3.3.1 Popis pred sečnjo

Velike koncesije: subjekti v gozdarskem sektorju z velikimi koncesijami morajo izpolnjevati zahteve, ki veljajo pred sečnjo, iz kodeksa ravnanja št. 1 iz leta 2018 in smernic za gozdarske dejavnosti (velike koncesije) ter zahteve glede sledenja iz smernic o sistemu za sledenje lesa.

Zahteve, ki veljajo pred sečnjo, se ne uporabljajo za subjekte v gozdarskem sektorju z majhnimi koncesijami, državna zemljišča v postopku spremembe namembnosti¹, vasi ameriških staroselcev ali zasebna zemljišča.

Pravila, ki veljajo pred sečnjo, za velike koncesije so:

1. obveznost izvedbe popisa pred sečnjo na vseh območjih, za katere se predlaga, da se posekajo v operativnem letu, da se opredeli največji dovoljeni posek v zadevnem ciklu²;

¹ Gvajanska komisija za gozdarstvo na državnih zemljiščih v postopku spremembe namembnosti izvede inšpekcijski pregled pred sečnjo, da ugotovi lokacijo in vrste dreves, namenjenih za posek za trg.

² Gvajanska komisija za gozdarstvo lahko subjekte v gozdarskem sektorju z velikimi koncesijami, v okviru katerih se na 25 % območja (100 ha) ali več izvaja aktivno rudarjenje, oprosti izpolnjevanja obveznosti popisa pred sečnjo.

2. obveznost priprave poročila o popisu pred sečnjo, ki vključuje zemljevid inventarja;
3. obveznost pritrditve oznake z edinstveno številko evidence na vsako drevo, ki ga je treba posekati;
4. obveznost priprave načrta za gospodarjenje z gozdovi;
5. obveznost priprave letnega delovnega načrta, ki vključuje informacije iz popisa pred sečnjo.

3.3.2 Sečnja

Izvajanje mehanizma gvajanske komisije za gozdarstvo, ki omogoča upravni nadzor nad proizvodnjo lesa za trg in njeno spremljanje, olajšuje sistem za sledenje lesa, ki vključuje uporabo edinstvene zaporedne številke oznak gvajanske komisije za gozdarstvo za sledenje, ki so dodeljene vsem subjektom v gozdarskem sektorju. Te oznake gvajanske komisije za gozdarstvo za sledenje se uporabljajo za identifikacijo in preverjanje porekla lesnega proizvoda ter za nadzor nad ravno sečnje na državnih gozdnih območjih. Označevanje se izvede na naslednji način: polovica oznake se pritrdi na štor v času sečnje, druga polovica z enakim zaporedjem števil, kot je evidentirano na oznaki na štoru, pa se pritrdi na lesni proizvod (hlode, les, palice in stebre), ki se prevaža z državnih gozdnih območjih, državnih zemljišč v postopku spremembe namembnosti, zasebnih zemljišč in iz vasi ameriških staroselcev. Z edinstveno številko na oznakah sta označena identiteta subjekta v gozdarskem sektorju in geografsko poreklo lesnih proizvodov.

Velike koncesije: subjekti v gozdarskem sektorju z velikimi koncesijami morajo izpolnjevati zahteve glede sečnje iz kodeksa ravnanja št. 1 iz leta 2018 in smernic za gozdarske dejavnosti (velike koncesije) ter zahteve glede sledenja iz smernic o sistemu za sledenje lesa. Takim subjektom se za operativno leto izdajo oznake za drevesa, ki se bodo posekala na območjih, ki jih je odobrila gvajanska komisija za gozdarstvo. Gvajanska komisija za gozdarstvo letno kvoto (količino lesnih proizvodov) subjekta v gozdarskem sektorju izračuna na podlagi izbranega ciklusa sečnje in rezultatov popisa pred sečnjo. Kvota se uporabi za določitev števila oznak, ki jih je treba izdati.

Majhne koncesije: subjekti v gozdarskem sektorju z majhnimi koncesijami morajo izpolnjevati zahteve glede sečnje iz kodeksa ravnanja št. 1 iz leta 2018 in smernic za gozdarske dejavnosti (majhne koncesije) ter zahteve glede sledenja iz smernic o sistemu za sledenje lesa. Takim subjektom se oznake izdajo, ko gvajanska komisija za gozdarstvo odobri posek za trg. Gvajanska komisija za gozdarstvo odobreno kvoto (količino lesnih proizvodov) subjekta v gozdarskem sektorju izračuna za koncesijsko območje. Kvota se uporabi za določitev števila oznak, ki jih je treba izdati.

Državna zemljišča v postopku spremembe namembnosti: subjekti v gozdarskem sektorju na državnih zemljiščih v postopku spremembe namembnosti morajo izpolnjevati zahteve glede sledenja iz smernic o sistemu za sledenje lesa. Oznake se subjektom v gozdarskem sektorju na državnih zemljiščih v postopku spremembe namembnosti izdajo za tista drevesa, ki jih oddelek za gospodarjenje z gozdnimi viri med inšpekcijskim pregledom pred sečnjo opredeli za komercialne namene.

Vasi ameriških staroselcev in zasebna zemljišča: subjekti v gozdarskem sektorju v vaseh ameriških staroselcev in na zasebnih zemljiščih morajo izpolnjevati zahteve glede sledenja iz smernic o sistemu za sledenje lesa. Oznake se subjektom v gozdarskem sektorju v vaseh ameriških staroselcev in na zasebnih zemljiščih izdajo na zahtevo, ker ni popisa pred sečnjo ali fiksne kvote.

Pravila glede sečnje		Kategorije subjektov v gozdarskem sektorju			
		Velike koncesije	Majhne koncesije	Državna zemljišča v postopku spremembe namembnosti	Vasi ameriških staroselcev in zasebna zemljišča
1.	Obveznost sečnje le odobrenih dreves iz odobrenega popisa pred sečnjo in povezanega zemljevida inventarja (glej oddelek 3.3.1) v skladu z letnim delovnim načrtom ¹	X			
2.	Prepoved sečnje dreves zunaj meja odobrenega območja	X	X	X	X
3.	Obveznost sečnje le tistih dreves za komercialne namene, ki so bila odobrena v poročilu oddelka za gospodarjenje z gozdnimi viri o inšpekcijskem pregledu pred sečnjo			X	
4.	Obveznost sečnje dreves na podlagi trajnostnega donosa ²	X	X		
5.	Obveznost pritrditve oznak gvajanske komisije za gozdarstvo za sledenje na posekane hlode	X	X	X	X
6.	Obveznost pritrditve oznak gvajanske komisije za gozdarstvo za sledenje na povezane šture	X	X	X	X

¹ Gvajanska komisija za gozdarstvo subjektom v gozdarskem sektorju dovoli, da sečnja nepopisanih dreves (z zahtevanimi premeri debel) zajema največ 10 % letnega delovnega načrta za vsako območje, ki ga je odobrila. Zato mora subjekt v gozdarskem sektorju narisati revidiran zemljevid inventarja, na katerem so jasno označena nepopisana drevesa, in ji ga predložiti.

² Dovoljeni letni posek/največji dovoljeni posek za velike koncesije ali odobrena kvota za majhne koncesije.

Pravila glede sečnje		Kategorije subjektov v gozdarskem sektorju			
		Velike koncesije	Majhne koncesije	Državna zemljišča v postopku spremembe namembnosti	Vasi ameriških staroselcev in zasebna zemljišča
7.	Obveznost izpolnitve dovoljenja za odstranitev ali prijave za odstranitev na zasebnem zemljišču z vsemi ustreznimi informacijami (glej Dodatek) in prijave gvajanski komisiji za gozdarstvo na gozdarski postaji	X	X	X	X
8.	Obveznost upoštevanja omejitev glede sečnje (vključno z: najmanjšim premerom debel, največjo višino debel)	X	X		
9.	Prepoved sečnje zaščitene drevesnih vrst brez dovoljenja gvajanske komisije za gozdarstvo	X	X		
10.	Obveznost upoštevanja zahtev v zvezi z gradnjo cest in poti	X	X		
11.	Obveznost upoštevanja zahtev v zvezi z nadzorovano in usmerjeno sečnjo	X	X		

3.3.3 Po sečnji

Velike koncesije: subjekti v gozdarskem sektorju z velikimi koncesijami morajo izpolnjevati zahteve, ki veljajo po sečnji, iz kodeksa ravnanja št. 1 iz leta 2018 in smernic za gozdarske dejavnosti (velike koncesije) ter zahteve glede sledenja iz smernic o sistemu za sledenje lesa.

Majhne koncesije: subjekti v gozdarskem sektorju z majhnimi koncesijami morajo izpolnjevati zahteve, ki veljajo po sečnji, iz kodeksa ravnanja št. 1 iz leta 2018 in smernic za gozdarske dejavnosti (majhne koncesije) ter zahteve glede sledenja iz smernic o sistemu za sledenje lesa.

Državna zemljišča v postopku spremembe namembnosti, vasi ameriških staroselcev in zasebna zemljišča: subjekti v gozdarskem sektorju na državnih zemljiščih v postopku spremembe namembnosti, v vaseh ameriških staroselcev in na zasebnih zemljiščih morajo izpolnjevati zahteve glede sledenja iz smernic o sistemu za sledenje lesa.

Pravila, ki veljajo po sečnji	Kategorije subjektov v gozdarskem sektorju			
	Velike koncesije	Majhne koncesije	Državna zemljišča v postopku spremembe namembnosti	Vasi ameriških staroselcev in zasebna zemljišča
1. Obveznost plačevanja pristojbin za upravljanje, prispevkov in dajatev	X	X	X	
2. Obveznost zaprtja posekanih območij	X			
3. Obveznost vračila neuporabljenih oznak	X	X	X	X
4. Obveznosti izpolnjevanja okoljskih zahtev	X	X		

3.3.4 Prevoz

Velike koncesije: subjekti v gozdarskem sektorju z velikimi koncesijami morajo izpolnjevati zahteve glede prevoza iz kodeksa ravnanja št. 1 iz leta 2018 in smernic za gozdarske dejavnosti (velike koncesije) ter zahteve glede sledenja iz smernic o sistemu za sledenje lesa.

Majhne koncesije: subjekti v gozdarskem sektorju z majhnimi koncesijami morajo izpolnjevati zahteve glede prevoza iz kodeksa ravnanja št. 1 iz leta 2018 in smernic za gozdarske dejavnosti (majhne koncesije) ter zahteve glede sledenja iz smernic o sistemu za sledenje lesa.

Državna zemljišča v postopku spremembe namembnosti, vasi ameriških staroselcev in zasebna zemljišča, predelava in prodaja: subjekti v gozdarskem sektorju, ki izvajajo te dejavnosti, morajo izpolnjevati zahteve glede sledenja iz smernic o sistemu za sledenje lesa.

Subjekti v gozdarskem sektorju morajo izpolniti dokumentacijo, v kateri navedejo lesne proizvode, ki so na posamezni lokaciji ali jo zapuščajo. Ti dokumenti se uporabljajo za nadzor nad poreklom lesa med prevozom. V preglednici v nadaljevanju je navedeno, kateri dokument bi se zahteval glede na točko odhoda lesnih proizvodov: za lesne proizvode z gozdnih območij; vmesni prevoz; zaseženi les in les, ki ga je treba izvoziti.

1. Lesni proizvodi z gozdnih območij:

za lesne proizvode, ki prihajajo z državnih gozdnih območij, se za nadzor nad prevozom uporabljajo štiri različni dokumenti:

- (i) Dovoljenje za odstranitev¹ se uporablja za prevoz lesnih proizvodov z državnih gozdnih območij. Dovoljenje za odstranitev je pravni dokument, ki ga gvajanska komisija za gozdarstvo uporablja za zbiranje podatkov o lesnih proizvodih, ki jih je preverila in označila z žigom. Take lesne proizvode, ki jim je priloženo dovoljenje za odstranitev, lahko nato po prvi točki prijave prevzame gvajanska komisija za gozdarstvo ali pa potujejo v končni namembni kraj.

¹ Register proizvodnje se uporablja kot spremni dokument, priložen dovoljenju za odstranitev ali prijavi za odstranitev na zasebnem zemljišču, da se evidentirajo dodatne informacije o proizvodnji lesnih proizvodov, navedenih v katerem koli od teh dokumentov.

- (ii) Potni nalog se uporablja v povezavi z dovoljenjem za odstranitev in je namenjen za uporabo pred iztekom veljavnosti dovoljenja za odstranitev. Običajno se izda en ali več potnih nalogov, ki se priložijo enemu dovoljenju za odstranitev. Potni nalogi se uporabljajo, preden se na gozdarski postaji na dovoljenju za odstranitev navede skupna količina lesnih proizvodov. Potni nalogi se uporabljajo za prevoz „podskupine“ lesnih proizvodov iz gozda na osrednjo lokacijo, da se omogoči navedba skupne količine na dovoljenju za odstranitev. Nato se za nadaljnji prevoz lesnih proizvodov v končni namembni kraj uporablja dovoljenje za odstranitev.
- (iii) Dovoljenje za pretovarjanje se uporablja za prevoz lesnih proizvodov iz državnih gozdov, za katere je bilo gvajanski komisiji za gozdarstvo predloženo dovoljenje za odstranitev. Taki lesni proizvodi, ki jim je priloženo dovoljenje za pretovarjanje, lahko nato skozi točko, kjer je bilo predloženo dovoljenje za odstranitev, potujejo v končni namembni kraj.
- (iv) Kupoprodajna pogodba¹ se uporablja za prevoz lesnih proizvodov (za katere je bilo gvajanski komisiji za gozdarstvo predloženo dovoljenje za odstranitev), prodanih z državnih gozdnih območij.

¹ Kupoprodajna pogodba, ki jo subjekt v gozdarskem sektorju izda kupcu, vsebuje naslednje informacije: vrsto, dobavitelja, namembni kraj, uradni žig (v primeru žage/skladišča za les) in količino (prostornino ali dolžino).

Subjekt v gozdarskem sektorju za lesne proizvode z zasebnih zemljišč in iz vasi ameriških staroselcev za prevoz lesnih proizvodov uporabi prijavo za odstranitev na zasebnem zemljišču¹. Take lesne proizvode, ki jim je priložena prijava za odstranitev na zasebnem zemljišču, lahko nato po prvi točki prijave prevzame gvajanska komisija za gozdarstvo ali pa potujejo v končni namembni kraj. Kupoprodajna pogodba se uporablja tudi za prevoz lesnih proizvodov (za katere je bila gvajanski komisiji za gozdarstvo predložena prijava za odstranitev na zasebnem zemljišču), prodanih z zasebnih zemljišč in iz vasi ameriških staroselcev.

2. Pri zaseženih lesnih proizvodih se za nadzor nad prevozom uporabljajo naslednji dokumenti:
 - (a) Kadar obstaja sum, da so proizvodi v nasprotju z zakonom o gozdovih št. 6 iz leta 2009, se za prevoz lesnih proizvodov uporabljata obrazca za zadržanje ali zaseg. Oba izda gvajanska komisija za gozdarstvo.
 - (i) Obrazec za zadržanje se izda, kadar lesni proizvod zadrži subjekt v gozdarskem sektorju ali obdolženec. Obrazec olajša prevoz lesnega proizvoda na lokacijo, ki jo je odobrila gvajanska komisija za gozdarstvo.
 - (ii) Obrazec za zaseg se izda, ko lesni proizvod zavaruje gvajanska komisija za gozdarstvo.

¹ Register proizvodnje se uporablja kot spremni dokument, priložen dovoljenju za odstranitev ali prijavi za odstranitev na zasebnem zemljišču, da se evidentirajo dodatne informacije o proizvodnji lesnih proizvodov, navedenih v katerem koli od teh dokumentov.

- (b) Gvajanska komisija za gozdarstvo izda dovoljenje za nadaljnji prevoz lesnih proizvodov, ki lahko ponovno vstopijo v dobavno verigo po postopkih, navedenih v oddelku 3.3.10.
3. Gvajanska komisija za gozdarstvo izda potrdilo o trženju lesa (za informacije o tem, kako vložiti vlogo za potrdilo o trženju lesa in pridobiti to potrdilo glej oddelek 3.3.7) za lesne proizvode, namenjene le za izvoz, in sicer ne glede na poreklo lesa. Potrdilo o trženju lesa se uporablja za prevoz lesnega proizvoda od točke inšpekcijskega pregleda, ki ga je izvedla gvajanska komisija za gozdarstvo, do točke izvoza, če je lesnih proizvodov, ki jih je treba izvoziti, za en zabojnik. Če je lesnih proizvodov za več kot en zabojnik, se za prevoz lesnih proizvodov od točke inšpekcijskega pregleda, ki ga je izvedla gvajanska komisija za gozdarstvo, do točke izvoza uporabi dovoljenje za pretovarjanje ali kupoprodajna pogodba s priloženo kopijo odobrenega potrdila o trženju lesa. Vse lesne proizvode, ki se prevažajo za izvoz, mora pred odhodom preveriti gvajanska komisija za gozdarstvo.

Pravila o prevozu		Kategorije subjektov v gozdarskem sektorju				
		Velike koncesije	Majhne koncesije	Državna zemljišča v postopku spremembe namembnosti	Vasi ameriških staroselcev in zasebna zemljišča	Predelava in prodaja
1.	Obveznost evidentiranja vseh lesnih proizvodov z gozdnih območij na dovoljenju za odstranitev pred prevozom in predložitve tega dokumenta gozdarski postaji gvajanske komisije za gozdarstvo med tranzitom ali na zahtevo med preverjanjem, ki ga gvajanska komisija za gozdarstvo opravi na terenu.	X	X	X		
2.	Obveznost evidentiranja vsake „podskupine“ lesnih proizvodov z državnih gozdnih območij na potnem nalogu, da se omogoči navedba na dovoljenju za odstranitev.	X	X	X		

Pravila o prevozu		Kategorije subjektov v gozdarskem sektorju				
		Velike koncesije	Majhne koncesije	Državna zemljišča v postopku spremembe namembnosti	Vasi ameriških staroselcev in zasebna zemljišča	Predelava in prodaja
3.	Obveznost evidentiranja vseh lesnih proizvodov z državnih ali zasebnih gozdnih območij na kupoprodajni pogodbi ¹ pred prevozom in predložitve tega dokumenta gozdarski postaji gvajanske komisije za gozdarstvo med tranzitom ali na zahtevo med preverjanjem, ki ga gvajanska komisija za gozdarstvo opravi na terenu.	X	X	X	X	
4.	Obveznost evidentiranja vseh lesnih proizvodov z zasebnih gozdnih območij na prijavi za odstranitev na zasebnem zemljišču pred prevozom in predložitve tega dokumenta gozdarski postaji gvajanske komisije za gozdarstvo med tranzitom ali na zahtevo med preverjanjem, ki ga gvajanska komisija za gozdarstvo opravi na terenu.				X	

¹ Uporaba kupoprodajne pogodbe: uporablja se le, če se lesni proizvod (za katerega je bila plačana pristojbina, gvajanski komisiji za gozdarstvo pa predloženo dovoljenje za odstranitev) proda na ravni državnega gozdnega območja ali zasebnih gozdnih območij.

Pravila o prevozu		Kategorije subjektov v gozdarskem sektorju				
		Velike koncesije	Majhne koncesije	Državna zemljišča v postopku spremembe namembnosti	Vasi ameriških staroselcev in zasebna zemljišča	Predelava in prodaja
5.	Obveznost evidentiranja vseh lesnih proizvodov, ki se prevažajo vzdolž dobavne verige, na kupoprodajni pogodbi, če je primerno, in predložitve tega dokumenta na zahtevo med preverjanjem, ki ga gvajanska komisija za gozdarstvo opravi na terenu.					X
6.	Obveznost uporabe obrazca za zadržanje ali zaseg za prevoz zaseženih lesnih proizvodov in predložitve tega dokumenta gozdarski postaji gvajanske komisije za gozdarstvo med tranzitom ali na zahtevo med preverjanjem, ki ga gvajanska komisija za gozdarstvo opravi na terenu.	X	X	X	X	X
7.	Obveznost uporabe dovoljenja za nadaljnji prevoz lesnih proizvodov, za katere je gvajanska komisija za gozdarstvo dovolila ponovni vstop v dobavno verigo ¹ , in predložitve tega dokumenta gozdarski postaji gvajanske komisije za gozdarstvo med tranzitom ali na zahtevo med preverjanjem, ki ga gvajanska komisija za gozdarstvo opravi na terenu.	X	X	X	X	X

¹ Ko je vprašanje neskladnosti v zvezi z zaseženim lesnim proizvodom rešeno, gvajanska komisija za gozdarstvo izda dovoljenje. Ko se lesni proizvodi prodajo na dražbi in se sprostijo za ponovni vstop v dobavno verigo, gvajanska komisija za gozdarstvo izda dovoljenje.

Pravila o prevozu		Kategorije subjektov v gozdarskem sektorju				
		Velike koncesije	Majhne koncesije	Državna zemljišča v postopku spremembe namembnosti	Vasi ameriških staroselcev in zasebna zemljišča	Predelava in prodaja
8.	Obveznost izpolnitve vseh ustreznih oddelkov na prevoznih listinah.	X	X	X	X	X
9.	Obveznost uporabe potrdila o trženju lesa za lesne proizvode, namenjene za izvoz, le od točke inšpekcijskega pregleda, pri katerem gvajanska komisija za gozdarstvo razvrsti les, do točke izvoza.	X	X	X	X	X
10.	Obveznost uporabe dovoljenja za pretovarjanje za vse lesne proizvode z državnih gozdnih območij in dovoljenja za odstranitev, ki se predloži gvajanski komisiji za gozdarstvo.	X	X	X		

3.3.5 Predelava lesnih proizvodov

Primarna predelava je prvotna predelava okroglega lesa v različne lesne proizvode. Primarna predelava se lahko izvede s statično, prenosno ali motorno žago. Sekundarna predelava je nadaljnja predelava primarno predelanih lesnih proizvodov v druge lesne proizvode. Obrat za sekundarno predelavo je lahko žaga ali skladišče za les, ki uporablja le primarno predelane lesne proizvode za nadaljnjo obdelavo v lesne proizvode z dodano vrednostjo. Pri tej dejavnosti se okrogli les ne uporablja kot vhodna surovina.

Žaga ali skladišče za les: Subjekti v gozdarskem sektorju, ki upravljajo žago ali skladišče za les, morajo izpolnjevati zahteve glede sledenja iz smernic o sistemu za sledenje lesa.

Pravila o predelavi		Kategorije subjektov v gozdarskem sektorju	
		Žage	Skladišča za les
1.	Obveznost pridobitve letnega dovoljenja za upravljanje žage ali skladišča za les.	X	X
2.	Obveznost navedbe vseh ustreznih informacij o vseh lesnih proizvodih, ki vstopijo v žago ali skladišče za les, v evidenci žage/skladišča za les o prejetih/kupljenih proizvodih ali registru dobave žage/skladišča za les.	X	X
3.	Obveznost navedbe ustreznih informacij o vseh predelanih lesnih proizvodih na obrazcu za obračun žaganega lesa in lesnih proizvodov ali obrazcu za obračun žaganih hlodov in proizvodov iz hlodov.	X	
4.	Obveznost navedbe ustreznih informacij o vseh predelanih lesnih proizvodih na mesečnem obračunu žage.		X
5.	Obveznost mesečne predložitve vseh navedenih dokumentov gozdarski postaji gvajanske komisije za gozdarstvo ali na zahtevo med preverjanjem, ki ga gvajanska komisija za gozdarstvo opravi na terenu.	X	X

3.3.6 Domača prodaja lesnih proizvodov

Domača prodaja lesnih proizvodov poteka v skladišču, na žagi ali koncesijskem območju. Poleg tega ima lahko fizična ali pravna oseba, ki ne upravlja žage ali skladišča za les, dovoljenje le za nakup in prodajo lesnih proizvodov.

Vsi subjekti v gozdarskem sektorju morajo izpolnjevati zahteve glede sledenja iz smernic o sistemu za sledenje lesa.

Pravila za domačo prodajo lesnih proizvodov		Kategorije subjektov v gozdarskem sektorju				
		Velike koncesije	Majhne koncesije	Državna zemljišča v postopku spremembe namembnosti	Vasi ameriških staroselcev in zasebna zemljišča	Predelava in prodaja ¹
1.	Obveznost pridobitve dovoljenja za lokalno prodajo lesnih proizvodov ² .					X
2.	Obveznost navedbe vseh ustreznih informacij o celotni prodaji lesnih proizvodov, evidentiranih na obrazcu za prodajo lesnih proizvodov.	X	X	X	X	X
3.	Obveznost mesečne predložitve obrazca za prodajo lesnih proizvodov gozdarski postaji gvajanske komisije za gozdarstvo ali na zahtevo med preverjanjem, ki ga gvajanska komisija za gozdarstvo opravi na terenu.	X	X	X	X	X
4.	Obveznost predložitve kupoprodajne pogodbe kupcu in evidentiranja številke računa na obrazcu za prodajo lesnih proizvodov.	X	X	X	X	X

¹ Nanaša se na žage, skladišča za les ali fizično ali pravno osebo ali subjekt, ki ne upravlja žage ali skladišča za les, ki ima dovoljenje le za nakup in prodajo lesnih proizvodov.

² Subjekti v gozdarskem sektorju z velikimi koncesijami, majhnimi koncesijami, na državnih zemljiščih v postopku spremembe namembnosti, v vaseh ameriških staroselcev in na zasebnih zemljiščih so pri gvajanski komisiji za gozdarstvo že registrirani za izvajanje ali omogočanje pridobitnih gozdarskih dejavnosti.

3.3.7 Izvoz lesnih proizvodov

V skladu z zakonom o gozdovih št. 6 iz leta 2009 mora vsak izvoz lesnih proizvodov spremljati izvozno potrdilo, ki ga gvajanska komisija za gozdarstvo izda izvozniku.

Poleg tega se izvozno potrdilo ne sme izdati za noben lesni proizvod, ki je bil odvzet, odstranjen, prepeljan ali se je z njim kako drugače ravnalo v nasprotju z zakonom o gozdovih št. 6 iz leta 2009.

Za zagotovitev, da subjekti v gozdarskem sektorju izvažajo zakonito preverjene lesne proizvode, mora subjekt v gozdarskem sektorju gvajanski komisiji za gozdarstvo v predhodno odobritev najprej predložiti naslednje dokumente:

- vlogo za potrdilo o trženju lesa,
- vlogo za izvozno potrdilo,
- vlogo za izvoz gozdarskih proizvodov,
- elektronsko enotno upravno listino (ESAD) v avtomatiziranem sistemu za carinske podatke (ASYCUDA),
- trgovinski račun,

- dovoljenje CITES (če je primerno),
- potrdilo o poreklu CARICOM (zahteva se le za izvoz v države Karibske skupnosti (CARICOM)),
- potrdilo o poreklu (za države, ki niso države Karibske skupnosti).

Ko se subjekt v gozdarskem sektorju šteje za skladnega in so zgoraj navedeni dokumenti odobreni, se vrnejo subjektu v gozdarskem sektorju, enota za zakonitost lesa in trgovino z lesom pa bo subjektu v gozdarskem sektorju izdala izvozno potrdilo za vse trge ter dodatno tudi dovoljenje FLEGT za proizvode iz Priloge I, namenjene v Unijo. Subjekt v gozdarskem sektorju nato skupaj z zgoraj navedenimi dokumenti predloži dovoljenje FLEGT in izvozno potrdilo za trg Unije ali izvozno potrdilo le za trge zunaj Unije.

Pravila za izvoz lesnih proizvodov		Vsi subjekti v gozdarskem sektorju
1.	Obveznost pridobitve dovoljenja za izvoz lesnih proizvodov.	X
2.	Obveznost evidentiranja vseh lesnih proizvodov, namenjenih za izvoz, na ustreznih izvoznih dokumentih ¹ pred izvozom in predložitve teh dokumentov na sedežu gvajanske komisije za gozdarstvo v odobritev.	X
3.	Obveznost izpolnitve vseh ustreznih oddelkov na navedenih izvoznih dokumentih.	X
4.	Obveznost predložitve izvoznih dokumentov, ki jih je odobrila gvajanska komisija za gozdarstvo, in izvoznega potrdila enoti za carinske, trošarinske in trgovinske dejavnosti.	X
5.	Prepoved izvažanja lesnih proizvodov, ki niso navedeni na izvoznem potrdilu.	X
6.	Obveznost predložitve dovoljenja CITES (če je primerno) in potrdila o poreklu CARICOM (če je primerno) ter trgovinskega računa pri predložitvi izvoznih dokumentov na sedežu gvajanske komisije za gozdarstvo.	X
7.	Obveznost plačila izvozne dajatve.	X

3.3.8 Uvoz lesnih proizvodov

V skladu z zakonom o gozdovih št. 6 iz leta 2009 mora imeti vsak subjekt v gozdarskem sektorju, ki uvaža lesne proizvode, uvozno dovoljenje. Poleg tega zakon o gozdovih št. 6 iz leta 2009 določa, da nobena oseba v Gvajano ne sme uvažati ali znotraj nje prevažati lesa, ki je bil nezakonito pridobljen v kateri koli državi ali nezakonito uvožen iz katere koli države.

¹ Vključuje vlogo za izvoz gozdarskih proizvodov, vlogo za potrdilo o trženju lesa, vlogo za izvozno potrdilo ter ESAD v sistemu ASYCUDA.

V skladu z zakonom o gozdovih št. 6 iz leta 2009 mora uvoznik dokazati, da so bili uvoženi lesni proizvodi zakonito pridobljeni in zakonito izvoženi iz države porekla.

Gvajana za izvajanje sporazuma izda zakonodajo, v skladu s katero morajo uvozniki ravnati s primerno skrbnostjo, in pripravi posebne izvedbene smernice v zvezi z dodatnimi zahtevami glede dokumentacije za uvoz.

Gvajana bo priznala zakonitost uvoženih lesnih proizvodov, če jim bo priloženo:

1. veljavno dovoljenje FLEGT, ki zajema celotno pošiljko iz države izvoznice, ki je sklenila sporazum o prostovoljnem partnerstvu z Unijo in ima vzpostavljeno delujočo shemo izdajanja dovoljenj FLEGT,
2. veljavno dovoljenje CITES, ki zajema celotno pošiljko, ali
3. lastna izjava, ki dokazuje primerno skrbnost s pripravo poročila o oceni primerne skrbnosti v skladu z naslednjim:
 - informacije o zakonitem poreklu lesnih proizvodov, ki se uvažajo, v državi sečnje,

- informacije o ocenjenem tveganju nezakonitosti lesnih proizvodov, ki se uvažajo,
- postopek za ublažitev in/ali obvladovanje kakršnega koli ugotovljenega tveganja nezakonitosti.

Pravila za uvažanje lesnih proizvodov		Vsi subjekti v gozdarskem sektorju
1.	Obveznost pridobitve dovoljenja za uvoz lesnih proizvodov.	X
2.	Prepoved uvažanja lesnih proizvodov, ki niso navedeni v uvoznem dovoljenju.	X
3.	Obveznost evidentiranja vseh lesnih proizvodov, namenjenih za uvoz, na vlogi za uvozno dovoljenje in predložitve tega dokumenta nacionalni organizaciji za varstvo rastlin v odobritev pred uvozom.	X
4.	Obveznost izpolnitve vseh ustreznih oddelkov na vlogi za uvozno dovoljenje.	X
5.	Obveznost predložitve dovoljenja FLEGT ali dovoljenja CITES ali poročila o oceni primerne skrbnosti (kjer je primerno) skupaj z vlogo za uvozno dovoljenje.	X

3.3.9 Lesni proizvodi v tranzitu

Lesni proizvodi v tranzitu so proizvodi, ki se prevažajo v Gvajani, s poreklom in ciljem zunaj carinskih meja Gvajane. Lesni proizvodi v tranzitu ne smejo vstopiti v gvajansko dobavno verigo. Zato se ne smejo prodajati na domačem trgu in ne smejo se jim izdati izvozna potrdila ali dovoljenja FLEGT.

Enota za carinske, trošarinske in trgovinske dejavnosti ima vzpostavljen postopek za upravljanje blaga v tranzitu in nadzor nad njim, ki se bo uporabljal tudi za upravljanje lesnih proizvodov v tranzitu in nadzor nad njimi.

Lesne proizvode v tranzitu mora odobriti enota za carinske, trošarinske in trgovinske dejavnosti. Ti proizvodi so pod nadzorom gvajanskega carinskega organa ves čas od točke vstopa do točke izstopa, kjer se lesni proizvodi z izmenjavo uradnih carinskih dokumentov premestijo v državo prejemnico.

3.3.10 Zaseženi in nepospravljeni lesni proizvodi

3.3.10.1 Zaseženi lesni proizvodi

Lesni proizvodi, za katere se sumi, da so v nasprotju z zakonom o gozdovih št. 6 iz leta 2009, se zasežejo in odstranijo iz dobavne verige. V nekaterih primerih, opisanih v nadaljevanju, in po postopkih za upravljanje zaseženega lesa lahko tak les ponovno vstopi v gvajansko dobavno verigo.

Po ponovnem vstopu v dobavno verigo se za zasežen les dovoljenja FLEGT izdajo le, če za kršitev, zaradi katere je bil les zasežen, v treh mesecih ni bil sprožen kazenski pregon (zakon o gozdovih, člen 60.1.a), ali če so bile vse osebe, zoper katere je bil pregon uveden, oproščene (zakon o gozdovih, člen 60.1.b).

2 leti po začetku veljavnosti tega sporazuma bosta pogodbenici ta pristop ponovno ocenili v skupnem odboru za spremljanje in pregled.

Postopki za upravljanje z zaseženim lesom so opisani v nadaljevanju:

1. Zaseg in preiskava gvajanske komisije za gozdarstvo Kadar oddelek za spremljanje stanja gozdov utemeljeno dvomi o zakonitosti lesnega proizvoda, ga gvajanska komisija za gozdove zaseže tako, da ga prevzame ali izda obrazec za zadržanje, s katerim subjektu v gozdarskem sektorju odredi, naj zadrži lesni proizvod in prepove prevoz proizvoda, razen če ga odobri gvajanska komisija za gozdarstvo. Obrazec za zaseg se subjektu v gozdarskem sektorju ali osebi, ki ni tak subjekt, izda, ko lesni proizvod zavaruje gvajanska komisija za gozdarstvo.

Oddelek za spremljanje stanja gozdov nato izvede preiskavo, da potrdi, ali je bila storjena kršitev. V primeru kršitev ali suma kršitve zakona o gozdovih (v mejah vasi ameriških staroselcev) preiskavo izvede vaški svet in/ali gvajanska komisija za gozdarstvo (na povabilo vaškega sveta)¹, vaški svet pa lahko subjekt v gozdarskem sektorju ali osebo, ki ni tak subjekt, pozove na obravnavo pred vaškim svetom.

¹ Vaški svet se lahko odloči za sprejetje nadomestila ali uvedbo sodnega postopka. Oddelek za spremljanje stanja gozdov v obeh scenarijih od vaškega sveta pridobi kopijo poročila.

V vseh primerih neskladnosti, ki jih povzročijo subjekti v gozdarskem sektorju ali osebe, ki niso taki subjekti, pripravi obrazec za zaseg ali zadržanje in poročilo zaplembi. To poročilo se skupaj s kopijo katerega koli od zgoraj navedenih obrazcev pošlje na sedež gvajanske komisije za gozdarstvo, ki sprejme končno odločitev o ugotovitvah in izda priporočila. Poročilo se nato pošlje enoti za upravljavski informacijski sistem, da se arhivira v oddelku o neskladnosti v centralni informacijski podatkovni zbirki.

2. Kazen: Pri prvem kaznivem dejanju, ki je nepomembno ali lažje, se lahko subjekt v gozdarskem sektorju in gvajanska komisija za gozdarstvo dogovorita o odstopu od pregona. Za vsa druga kazniva dejanja se uporabljajo členi 68, 69 in 70 zakona o gozdovih št. 6 iz leta 2009 in kazni, navedene v Prilogi 1 k navedenemu zakonu.
3. Prodaja, vračilo in odstranjevanje zaseženega lesa

Prodaja zaseženega lesa, ki gnije: Kadar zasežen les hitro in naravno gnije, ga lahko gvajanska komisija za gozdarstvo proda in izkupiček od prodaje zadrži v skladu do zaključka morebitnih sodnih postopkov zaradi kršitve zakona o gozdovih št. 6 iz leta 2009.

Vrnitev zaseženega lesa subjektu v gozdarskem sektorju: Oznako, da gre za zaseženi les, je mogoče razveljaviti, zasežene lesne proizvode vrniti subjektu v gozdarskem sektorju in dovoliti ponoven vstop v dobavno verigo, kadar:

- (a) v treh mesecih od zasega niso bili sproženi sodni postopki zaradi kršitve zakona o gozdovih št. 6 iz leta 2009, v zvezi s katero je bil lesa zasežen. To vključuje primere plačila potrebnega nadomestila in evidentiranja neporavnanih plačil v finančnem sistemu gvajanske komisije za gozdarstvo, ki je nato odobrila ponovni vstop;
- (b) sodni postopki so bili sproženi in zaključeni, vendar:
 - (i) so bile vse obtožene osebe oproščene ali
 - (ii) na podlagi zakona o gozdovih št. 6 iz leta 2009 ali drugega zapisanega prava ni bila izdana sodna odredba o odvzemu zaseženega lesa.

Odvzem zaseženega lesa in odstranjevanje s strani gvajanske komisije za gozdarstvo GFC: Kadar sodišče odredi, da se zasežen les odvzame v korist države, ga lahko gvajanska komisija za gozdarstvo zadrži ali ga odstrani, kot se ji zdi ustrezno. To pomeni tudi, da lahko gvajanska komisija za gozdarstvo tak odvzet les ponudi na javni dražbi.

V navedenih primerih se za vse zasežene lesne proizvode, ki lahko ponovno vstopijo v dobavno verigo, izda dovoljenje, ki zajema nadaljnji prevoz lesnih proizvodov. Vendar se dovoljenja FLEGT izdajo le za zasežen les, ki je bil vrnjen subjektu v gozdarskem sektorju, ker v treh mesecih ni bil sprožen kazenski pregon ali ker so bile vse kazensko preganjane osebe oproščene.

Če se ugotovi, da je kršitev storila oseba, ki ni subjekt v gozdarskem sektorju, lahko zasežene in odvzete lesne proizvode uporabi le vlada v projektih, ki jih je odobrila¹.

4. Dokumentacija o rešitvi zadeve: Po izdaji dovoljenja se končna odločitev o kazni in odobritev glede odobritve lesnih proizvodov pošljeta enoti za upravljavski informacijski sistem. Ta enota nato posodobi oddelek o neskladnosti v centralni informacijski podatkovni zbirki in v primeru, da je kršitelj subjekt v gozdarskem sektorju, arhivira dokumente v elektronski podatkovni datoteki o zadevnem subjektu, ki se vodi v centralni informacijski podatkovni zbirki. V fazi izvajanja sistema GTLAS bo ta oddelek o neskladnosti v centralni informacijski podatkovni zbirki izboljššan.

¹ Če se v času zasega lesa ne izvajajo nobeni projekti, ki jih je odobrila vlada, se ti lesni proizvodi shranijo na varni lokaciji, ki jo odobri gvajanska komisija za gozdarstvo, za poznejšo uporabo.

5. Prihodnji razvoj zahtev, ki veljajo za zasežene lesne proizvode: V fazi izvajanja sistema GTLAS bodo obravnavane vse vrzeli v postopku, opisanem v tem oddelku, vključno s: postopki za ponovni vstop lesnih proizvodov v dobavno verigo, v zvezi s katerimi so bila storjena kazniva dejanja, od preгона pa se je odstopilo, postopki za dokumentiranje in ločevanje, kateri les, ki je ponovno vstopil v dobavno verigo, je upravičen do izdaje dovoljenja FLEGT, statusom in omejitvami v zvezi z lesom, za katerega obstaja sum, da je nezakonit, preden se ugotovi kršitev; standardi in postopkom za določitev tržne vrednosti lesnih proizvodov, za katere je treba plačati nadomestilo; postopki v primeru, kadar se zahtevano nadomestilo ne plača; postopkom in evidenco plačevanja nadomestila; postopkom, standardi in dokumentacijo za odobritev izpolnjevanja kazni in izdajo dovoljenja; usodo lesnih proizvodov, kadar je subjekt v gozdarskem sektorju v sodnem postopku spoznan za krivega; zahtevami in postopki za dražbo zaseženih lesnih proizvodov ter osebo, ki je v gvajanski komisiji za gozdarstvo pristojna za vsakega od teh korakov, ter razponom njenih pooblastil in pristojnosti v postopku dražbe.

Pravila glede zaseženih lesnih proizvodov bodo veljala tudi za vsakega posameznika, ki ni subjekt v gozdarskem sektorju, vendar zanj gvajanska komisija za gozdarstvo sumi, da krši zakon o gozdovih št. 6 iz leta 2009.

Dve leti po začetku veljavnosti tega sporazuma bosta pogodbenici v skupnem odboru za spremljanje in pregled ponovno ocenili omejitve izdajanja dovoljenj FLEGT za zasežen les, ki je bil vrnjen subjektu v gozdarskem sektorju, ker v treh mesecih ni bil sprožen kazenski pregon ali ker so bile vse osebe, ki so bile kazensko preganjane, oproščene.

Pravila glede zaseženih lesnih proizvodov		Vsi subjekti v gozdarskem sektorju
1.	Obveznost prevoza zaseženih lesnih proizvodov (na lokacijo, ki jo določi gvajanska komisija za gozdarstvo) z obrazcem za zadržanje ali zaseg in predložitve tega dokumenta gozdarski postaji gvajanske komisije za gozdarstvo med tranzitom ali na zahtevo med preverjanjem, ki ga gvajanska komisija za gozdarstvo opravi na terenu.	X
2.	Prepoved uporabe zaseženih lesnih proizvodov, katerih ponovni vstop v dobavno verigo ni bil odobren z izdajo dovoljenja.	X

3.3.10.2 Nepospravljeni lesni proizvodi

Zakon o gozdovih št. 6 iz leta 2009 določa, da nepospravljeni lesni proizvodi, pri katerih ni mogoče izslediti in/ali ugotoviti zakonitega lastništva, ne vstopijo ponovno v dobavno verigo, ampak se štejejo za državno last in uporabijo v projektih, ki jih odobri vlada. Gvajanska komisija za gozdarstvo pripravi poročila o ugotovitvah glede nepospravljenih lesnih proizvodov in o načinih njihove uporabe, enota za upravljavski informacijski sistem pa elektronske kopije teh poročil arhivira v centralni informacijski podatkovni zbirki in jih javno objavi. Opredelitev nepospravljenega lesa, koraki za zagotovitev, da je ločen od dobavne verige, in zahteve glede rednega poročanja o ugotovitvah glede nepospravljenih lesnih proizvodov bodo določeni v postopkih, razvitih v fazi izvajanja sporazuma o prostovoljnem partnerstvu.

3.4 Preverjanje skladnosti s postopkom podelitve, opredelitvijo zakonitosti in zahtevami sistema za sledenje lesa

3.4.1 Splošna načela preverjanja

V tem oddelku je opisano, kako se izvaja preverjanje skladnosti s postopkom dodelitve, opredelitvijo zakonitosti in zahtevami sistema za sledenje lesa. Temelji na obstoječi gvajanski zakonodaji in priročnikih o postopkih.

Pred začetkom delovanja sheme izdajanja dovoljenj FLEGT bodo na podlagi vrzeli, opredeljenih med razvojem sistema GTLAS, posodobljeni priročniki o postopkih, ki so jih pripravili oddelek za spremljanje stanja gozdov, finančni oddelek in oddelek za gospodarjenje z gozdnimi viri.

V fazi izvajanja sistema GTLAS bo metodologija za rutinske funkcije in inšpekcijske preglede, konsolidirano preverjanje in obvladovanje neskladnosti s strani ministrstev in/ali vladnih agencij pri izvajanju preverjanja sistema GTLAS nadalje razvita in zbrana v priročniku o postopkih za preverjanje v okviru sistema GTLAS. Ta priročnik bo pripravljen pod nadzorom gvajanske komisije za gozdarstvo v sodelovanju z vsemi drugimi ministrstvi in/ali vladnimi agencijami, vključenimi v sistem GTLAS. Pred začetkom delovanja sistema GTLAS bo lahko ta priročnik pregledal tudi skupni odbor za spremljanje in pregled ter predložil pripombe v zvezi z njim.

V priročniku o postopkih za preverjanje v okviru sistema GTLAS bo opredeljena metodologija preverjanja, da se oceni, kakšno je tveganje neskladnosti subjektov v gozdarskem sektorju s kazalniki in nadzorom nad dobavno verigo na podlagi naslednjega:

- vlog in pristojnosti ministrstev in/ali vladnih agencij: v okviru oddelka 2.5 bodo nadalje opisane naloge posameznih oseb pri preverjanju posameznega kazalnika in nadzoru nad dobavno verigo,

- tega, kako se bosta pogostost in intenzivnost preverjanj določila glede na ocenjena tveganja,
- dejavnikov tveganja, kot so vrste subjektov v gozdarskem sektorju, vrste lesnih proizvodov, drevesne vrste, geografska regija,
- vrste preverjanja: fizično preverjanje ali preverjanje dokumentacije, načrtovano ali nenapovedano preverjanje,
- protokolov za arhiviranje dokazil in informacij o skladnosti za elektronske in fizične kopije.

S tem se bo zagotovilo, da je preverjanje izvedeno verodostojno, stroškovno učinkovito in učinkovito.

Namen preverjanja pravne skladnosti s postopkom dodelitve, opredelitvijo zakonitosti in zahtevami glede nadzora nad dobavno verigo je zagotoviti, da:

- so državni gozdovi dodeljeni v skladu s postopki, opisanimi v oddelku 3.1,

- se sečnja v vaseh ameriških staroselcev in na zasebnih zemljiščih izvaja v skladu s postopki, opisanimi v oddelku 3.1.2,
- so gozdarske dejavnosti v Gvajani zakonite,
- subjekti v gozdarskem sektorju izpolnjujejo svoje obveznosti na podlagi opredelitve zakonitosti in nadzora nad dobavno verigo ter
- se primeri neskladnosti opredelijo, evidentirajo in rešijo.

3.4.2 Preverjanje skladnosti s postopkom dodelitve gozda

Pri preverjanju skladnosti s postopkom dodelitve gozda se preveri stopnja skladnosti z zahtevami za dodelitev koncesijskih pogodb za izkoriščanje gozdov, kakor so določene v zakonu o gozdovih št. 6 iz leta 2009 in oddelku o postopku dodeljevanja v priročniku o postopkih, ki ga je pripravil oddelek za gospodarjenje z gozdnimi viri.

Ko so vloge popolne, vključno s plačilom zahtevanih pristojbin, njihovo popolnost najprej preverita oddelka za spremljanje stanja gozdov in gospodarjenje z gozdnimi viri, nato pa še odbor za dodeljevanje gozdnih virov, ki vsi delujejo v okviru gvajanske komisije za gozdarstvo. Enota gvajanske komisije za gozdarstvo za notranji nadzor preveri, ali je bil postopek dodelitve, ki ga je izvedla ta komisija, v skladu z ustaljenimi postopki za dodelitev koncesijskih pogodb za izkoriščanje gozdov, vključno s tem, ali so bile vloge skladne z ustreznimi smernicami za pregled vlog s strani odbora za dodeljevanje gozdnih virov. Komisar za gozdove nato poroči o celotnem postopku, opisanem zgoraj, predloži tehničnemu pododboru upravnega odbora gvajanske komisije za gozdarstvo, ki vloge pregleda in oceni. Tehnični pododbor odbora na podlagi navedenega pregleda in ocene zadevnemu odboru predloži poročilo, ki sprejme končno odločitev o dodelitvi. Za zagotovitev preglednosti bodo javno objavljeni informacije, povezane s postopkom dodelitve, in rezultati postopka.

Ko bo sprejeta končna odločitev o dodelitvi, bo gvajanska komisija za gozdarstvo pripravila in izdala izvirne pogodbe, zahtevane informacije pa se bodo vnesle v centralno informacijsko podatkovno zbirko.

Postopek za dodelitev koncesijskih pogodb za izkoriščanje gozdov (priprava seznama prostih mest, postopek predložitve vloge, pregled in ocena, ki ju izvede gvajanska komisija za gozdarstvo, ter pregled, ocena in postopek dodelitve, ki jih izvede upravni odbor gvajanske komisije za gozdarstvo), vključno z vnosom povezanih dokazov in ocene skladnosti v centralno informacijsko podatkovno zbirko, bo opisan v priročniku o postopkih, ki ga bo pripravil oddelek za gospodarjenje z gozdnimi viri.

3.4.3 Preverjanje skladnosti z opredelitvijo zakonitosti

Preverjanje skladnosti z opredelitvijo zakonitosti bo veljalo za vse subjekte v gozdarskem sektorju iz Gvajane. Preverjanje skladnosti subjektov v gozdarskem sektorju temelji na delu gvajanske komisije za gozdarstvo ter vseh drugih ministrstev in/ali vladnih agencij, vključenih v izvajanje sistema GTLAS.

Dokazila, navedena v opredelitvi zakonitosti, se uporabljajo za preverjanje pravne skladnosti z ustreznimi kazalniki. Ministrstva in/ali vladne agencije, vključene v sistem GTLAS, bodo izvedle pisarniške funkcije in funkcije na terenu v skladu s svojimi pooblastili. V okviru sistema GTLAS bodo imele tri vrste pristojnosti:

- Rutinske naloge

Ministrstva in/ali vladne agencije bodo morale upoštevati svoje notranje postopke in notranje preglede, na podlagi katerih se izdajo dokazila. V teh primerih je subjekt v gozdarskem sektorju skladen s kazalniki, ko pridobi zahtevano veljavno dokazilo.

– Rutinski inšpekcijski pregledi

Rutinski inšpekcijski pregledi so redni inšpekcijski pregledi dejavnosti subjektov v gozdarskem sektorju, ki jih ministrstva in/ali vladne agencije izvajajo v okviru svojih pooblastil. Na njihovi podlagi se izdajo poročila o inšpekcijskih pregledih, ki so tudi dokazila iz opredelitve zakonitosti. V teh primerih so s kazalniki opisane zahteve, ki jih mora upoštevati subjekt v gozdarskem sektorju. Skladnost se oceni z inšpekcijskim pregledom, rezultat ocene pa je opisan v poročilu o inšpekcijskem pregledu.

– Naključni napovedani ali nenapovedani inšpekcijski pregledi

Ministrstva in/ali vladne agencije bodo izvajale tudi naključna napovedana ali nenapovedana preverjanja skladnosti s kazalniki na podlagi pregledov dokumentacije in fizičnih pregledov, da bi se zagotovilo, da subjekti v gozdarskem sektorju redno izpolnjujejo svoje pravne obveznosti na podlagi sistema GTLAS.

Ministrstva in/ali vladne agencije, pristojni za oceno skladnosti s kazalnikom, bodo enoto za upravljavski informacijski sistem obvestili o rezultatu ocene skladnosti, pri čemer bodo jasno navedli, ali je subjekt v gozdarskem sektorju skladen s kazalniki, za katere so pristojni.

Enota za upravljavski informacijski sistem bo posodobila elektronsko podatkovno datoteko o subjektu v gozdarskem sektorju v centralni informacijski podatkovni zbirki na podlagi poročil, pripravljenih na podlagi preverjanj in oddelka 3.4, in poročil, ki so jih med konsolidiranim preverjanjem predložila druga ministrstva in/ali vladne agencije.

Posebni postopki za preverjanje skladnosti z vsakim kazalnikom v okviru opredelitve zakonitosti bodo v fazi izvajanja sistema GTLAS nadalje razviti v priročniku o postopkih za preverjanje v okviru sistema GTLAS. S temi postopki se bo zagotovila zanesljivost preverjanja skladnosti s kazalniki kot del sistema GTLAS.

S temi postopki se bo določilo, kako je treba izvajati funkcije in inšpekcijske preglede, rutinske in naključne, ter kako se na njihovi podlagi oblikuje dokazilo in oceni skladnost. Statična in dinamična dokazila se bodo obravnavala različno:

- statična dokazila se bodo preverjala v določenem obdobju, opredeljenem v fazi izvajanja sistema GTLAS,
- dinamična dokazila se uporabljajo za preverjanje pravne skladnosti lesnega vira in zahtev sistema za sledenje lesa v vsaki fazi dobavne verige.

3.4.4 Preverjanje zahtev sistema za sledenje lesa

Sistem za sledenje lesa je obvezen nacionalni sistem, ki ga gvajanska komisija za gozdarstvo uporablja za ocenjevanje in preverjanje skladnosti subjekta v gozdarskem sektorju z zahtevami sistema za sledenje lesa in njihovih lesnih proizvodov v celotni dobavni verigi, od sečnje do prevoza, predelave in domače prodaje. Zajema vse vire tokov lesnih proizvodov v Gvajani, vključno z uvozom, in gvajanski komisiji za gozdarstvo omogoča zbiranje natančnih statističnih podatkov o teh tokovih, vključno s tistimi, povezanimi s proizvodnjo in predelavo lesa ter trgovino z lesom. Gvajanski komisiji za gozdarstvo omogoča, da preveri, ali je subjekt v gozdarskem sektorju izpolnil zahteve glede nadzora nad dobavno verigo iz smernic o sistemu za sledenje lesa, in upravlja nje primerov neskladnosti. Oddelek 3.3 določa pravila sistema za sledenje lesa, ki jih morajo izpolnjevati subjekti v gozdarskem sektorju, v oddelkih 3.4.4.1 do 3.4.4.8 pa je opisano povezano preverjanje, ki ga izvajajo ministrstva in/ali vladne agencije. Sistem za sledenje lesa gvajanski komisiji za gozdarstvo omogoča, da izvaja sistematična in naključna preverjanja dejavnosti in operacij subjekta v gozdarskem sektorju, opravljena na terenu ali v obliki preverjanja dokumentacije za različne kontrolne točke sistema za sledenje lesa. Med preverjanji na terenu oddelek za spremljanje stanja gozdov rutinsko pregleda lesne proizvode, da bi ocenil in potrdil skladnost subjekta v gozdarskem sektorju na podlagi informacij, ki jih gvajanski komisiji za gozdarstvo predložijo subjekti v gozdarskem sektorju na vsaki ključni kontrolni točki dobavne verige.

V Dodatku so nadalje opisani podatki, ki se predložijo in preverijo. Oddelek za spremljanje stanja gozdov med preverjanji dokumentacije, ki jih opravi na sedežu gvajanske komisije za gozdarstvo, izvaja redno usklajevanje, in sicer z analiziranjem podatkov in informacij, ki jih predložijo subjekti v gozdarskem sektorju, ter podatkov in informacij, ki jih je gvajanska komisija za gozdarstvo zbrala med preverjanji na terenu za različne ključne kontrolne točke vzdolž dobavne verige. Za vsako kontrolno točko so te analize nadalje opisane v oddelkih 3.4.4.1 do 3.4.4.8 in Dodatku. Kadar se zahteva sistema za sledenje lesa nanaša na predložitev dokumenta, bo preverjanje skladnosti s to zahtevo vključevalo oceno pravilnosti in popolnosti informacij, ki jih vsebuje navedeni dokument.

Primeri neskladnosti, opredeljeni med inšpekcijskim pregledom in preverjanjem na terenu ter preverjanjem dokumentacije, se obravnavajo v skladu z upravnim postopkom iz oddelka 3.5 o odpravljanju neskladnosti.

Vsa poročila, ki jih predloži osebje oddelka za spremljanje stanja gozdov, in informacije, ki jih predložijo subjekti v gozdarskem sektorju, se predložijo enoti za upravljavski informacijski sistem, ki jih arhivira v elektronskih podatkovnih datotekah zadevnega subjekta v centralni informacijski podatkovni zbirki. Letni povzetek poročil o preverjanju je javno dostopen.

Enota za upravljavski informacijski sistem prejema ustrezne podatke in informacije v zvezi z nadzorom nad dobavno verigo, ki jih predložijo druga ministrstva in/ali vladne agencije, ter jih vnese v centralno informacijsko podatkovno zbirko in arhivira v njej (glej oddelek 3.4.3).

Postopki za izvajanje analize, usklajevanja in potrjevanja podatkov bodo posodobljeni v priročniku oddelka za spremljanje stanja gozdov o postopkih v fazi izvajanja sistema GTLAS. V tem priročniku bo navedeno, kje in kako bodo ti podatki preverjeni med potrjevanjem in usklajevanjem ter kdo jih bo preveril¹. Gvajanska komisija za gozdarstvo je pripravila preglednico (v Dodatku), ki zajema ključne kontrolne točke v dobavni verigi ter dokumente in/ali dokaze o zakonitosti za naslednje korake:

- popis pred sečnjo,
- sečnja,
- po sečnji,
- prevoz lesnih proizvodov,
- predelava lesnih proizvodov,
- prodaja lesnih proizvodov na domačem trgu,
- izvoz lesnih proizvodov,
- zaseg lesnih proizvodov,

¹ Potrjevanje: vlada preveri informacije, ki jih predloži subjekt v gozdarskem sektorju, da se zagotovi pravilnost prijave. Usklajevanje: vlada primerja informacije med dvema korakoma, da preveri sledljivost.

- lesni proizvodi v tranzitu,
- uvoz lesnih proizvodov.

Na splošno sistem za sledenje lesa povečuje preglednost in verodostojnost gozdarskega sektorja v Gvajani, s čimer prispeva k izboljšanju njegove podobe na nacionalnem in mednarodnem trgu.

3.4.4.1 Preverjanje skladnosti pravnega statusa pred izvajanjem gozdarskih dejavnosti

Oddelek za gospodarjenje z gozdnimi viri preveri, ali ima subjekt v gozdarskem sektorju potrebne dokumente, s katerimi dokaže, da ima zakonit sedež za delovanje v Gvajani, kot je določeno v opredelitvi zakonitosti. Zadevni oddelek pred sečnjo odobri pravico subjekta v gozdarskem sektorju do sečnje na podlagi ocen dokumentacije na sedežu gvajanske komisije za gozdarstvo in inšpekcijskih pregledov na terenu. Te podatke in informacije predloži enoti za upravljavski informacijski sistem, ki jih arhivira v elektronski podatkovni datoteki subjekta v gozdarskem sektorju.

3.4.4.2 Preverjanje skladnosti popisa pred sečnjo

– Velike koncesije

Oddelek za spremljanje stanja gozdov preveri skladnost z zahtevami, ki veljajo pred sečnjo, iz oddelka 3.3.1 na več ravneh preverjanja na terenu in preverjanja dokumentacije.

A. Inšpekcijski pregledi na terenu

A.1 Spremljanje dejavnosti pred sečnjo

Osebe oddelka za gospodarjenje z gozdnimi viri na terenu z rutinskim inšpekcijskim pregledom preveri skladnost subjekta v gozdarskem sektorju s pravili št. 1, 2 in 3 iz oddelka 3.3.1, ki veljajo pred sečnjo, ter izpolni poročilo gvajanske komisije za gozdarstvo o preverjanju, v katerem navede vse morebitne primere neskladnosti.

To osebe predloži poročilo gvajanske komisije za gozdarstvo o preverjanju na sedežu oddelka za gospodarjenje z gozdnimi viri v nadaljnje preverjanje, ki se izvede s primerjavo podatkov.

B. Preverjanje dokumentacije

B.1 Potrjevanje dokumentov o gospodarjenju z gozdovi

Na sedežu oddelka za gospodarjenje z gozdnimi viri se skladnost subjekta v gozdarskem sektorju s pravili št. 2, 4 in 5 iz oddelka 3.3.1, ki veljajo pred sečnjo, oceni s pregledom dokumentacije, in sicer načrta subjekta za gospodarjenje z gozdovi in letnega delovnega načrta, ter izpolni poročilo o pregledu dokumentacije, v katerem so navedeni vsi primeri neskladnosti.

B.2 Preverjanje predloženih informacij o popisu

Na sedežu oddelka za gospodarjenje z gozdnimi viri se podatki iz poročila subjekta v gozdarskem sektorju o popisu pred sečnjo primerjajo s podatki iz poročila gvajanske komisije za gozdarstvo o preverjanju, da se potrdi skladnost s pravili št. 1, 2 in 3 iz oddelka 3.3.1. ki veljajo pred sečnjo.

Oddelek za gospodarjenje z gozdnimi viri na podlagi navedenih preverjanj poročilo gvajanske komisije za gozdarstvo o preverjanju in poročilo o pregledu dokumentacije, ki vključujeta informacije o skladnosti, predloži enoti za upravljavski informacijski sistem, ki ju arhivira v elektronski podatkovni datoteki subjekta v gozdarskem sektorju.

Oddelek za gospodarjenje z gozdnimi viri obvesti oddelek za spremljanje stanja gozdov o skladnosti subjekta v gozdarskem sektorju, ki se zahteva pred začetkom sečnje.

Oddelek za spremljanje stanja gozdov po odobritvi popisa pred sečnjo subjektu v gozdarskem sektorju za operativno leto izda oznake gvajanske komisije za gozdarstvo za sledenje za drevesa, ki se bodo posekala na območjih, ki jih je odobrila ta komisija. Gvajanska komisija za gozdarstvo izračuna letno kvoto (količino lesnih proizvodov) subjekta v gozdarskem sektorju na podlagi izbranega ciklusa sečnje in rezultatov popisa pred sečnjo. Kvota se uporabi za določitev števila oznak, ki jih je treba izdati.

– Majhne koncesije

Gvajanska komisija za gozdarstvo ne izvede inšpekcijskega pregleda pred sečnjo, ker subjektom v gozdarskem sektorju z majhnimi koncesijami ni treba izvajati dejavnosti pred sečnjo.

Oddelek za spremljanje stanja gozdov izračuna in odobri kvoto (količino lesnih proizvodov) subjekta v gozdarskem sektorju za koncesijsko območje. Kvota se uporabi za določitev števila oznak, ki jih je treba izdati.

Oddelek za spremljanje stanja gozdov odobri posek za trg in subjektu v gozdarskem sektorju izda oznake gvajanske komisije za gozdarstvo za sledenje.

- Državna zemljišča v postopku spremembe namembnosti

Čeprav subjektom v gozdarskem sektorju na državnih zemljiščih v postopku spremembe namembnosti ni treba izvajati dejavnosti pred sečnjo, oddelek za gospodarjenje z gozdnimi viri izvede inšpekcijski pregled pred sečnjo, da ugotovi lokacijo in vrste dreves, namenjenih za posek za trg. Osebe oddelka za gospodarjenje z gozdnimi viri na sedežu oddelka za spremljanje stanja gozdov predloži poročilo o inšpekcijskem pregledu pred sečnjo za vnos v centralno informacijsko podatkovno zbirko in v nadaljnje preverjanje, ki se izvede na podlagi primerjave podatkov med preverjanji sečnje.

Oddelek za spremljanje stanja gozdov subjektu v gozdarskem sektorju izda oznake gvajanske komisije za gozdarstvo za sledenje za tista drevesa, za katera oddelek za gospodarjenje z gozdnimi viri med inšpekcijskim pregledom pred sečnjo opredeli za komercialne namene.

- Vasi ameriških staroselcev in zasebna zemljišča

Gvajanska komisija za gozdarstvo ne izvede inšpekcijskih pregledov pred sečnjo, ker subjektom v gozdarskem sektorju v vaseh ameriških staroselcev in na zasebnih zemljiščih ni treba izvajati dejavnosti pred sečnjo. Oddelek za spremljanje stanja gozdov subjektom v gozdarskem sektorju izda oznake gvajanske komisije za gozdarstvo za sledenje na zahtevo.

3.4.4.3 Preverjanje skladnosti od sečnje in po sečnji

– Velike koncesije

Oddelek za spremljanje stanja gozdov oceni in preveri skladnost z zahtevami glede sečnje iz oddelka 3.3.2 na več ravneh preverjanja na terenu in preverjanja dokumentacije.

A. Inšpekcijski pregledi in preverjanja na terenu:

A.1 Spremljanje dejavnosti sečnje

Osebe oddelka za spremljanje stanja gozdov na terenu z rutinskimi inšpekcijskimi pregledi preveri skladnost subjekta v gozdarskem sektorju s pravili št. 1, 2, 5, 6, 8, 9, 10 in 11 iz oddelka 3.3.2 ter izpolni poročilo o inšpekcijskem pregledu, v katerem navede vse morebitne primere neskladnosti.

A.2 Inšpekcijski pregledi merjenja hlodov

Osebjem oddelka za spremljanje stanja gozdov na terenu med rutinskim inšpekcijskim pregledom izmeri posekane hlode in izpolni poročilo o inšpekcijskem pregledu merjenja hlodov, v katerem navede vse morebitne primere neskladnosti s pravili št. 5, 8 in 9 iz oddelka 3.3.2.

A.3 Inšpekcijski pregledi po sečnji

Osebjem oddelka za spremljanje stanja gozdov na terenu pregleda lokacijo štorov in podatke o njih ter izpolni obrazec s podatki s terena, v katerem navede vse morebitne primere neskladnosti s pravili št. 1, 2, 6, 7, 8, 9, 10 in 11 iz oddelka 3.3.2 ter pravili št. 2 in 4 iz oddelka 3.3.3.

A.4 Preverjanje predloženih informacij za posekana debla na terenu

Osebjem oddelka za spremljanje stanja gozdov na terenu pregleda lesne proizvode, da oceni skladnost s pravili št. 5, 7, 8 in 9 iz oddelka 3.3.2, ter potrdi podatke iz dovoljenja za odstranitev. Izpolni dnevno poročilo o spremljanju, v katerem navede vse morebitne primere neskladnosti.

Osebjem oddelka za spremljanje stanja gozdov na terenu med inšpekcijskimi pregledi in preverjanji na terenu na neskladni les (s kladivom) pritrdi oznako za zaplembo, na skladni les pa oznako za odobritev. Po inšpekcijskem pregledu oddelka za spremljanje stanja gozdov na terenu je les, označen kot skladen, potrjen za prevoz vzdolž dobavne verige, kjer se bodo v skladu z oddelki 3.4.4.4 do 3.4.4.7 izvedli nadaljnji inšpekcijski pregledi in preverjanja na terenu.

Osebjem oddelka za spremljanje stanja gozdov na terenu predloži vsa poročila in obrazec iz oddelka 3.4.4.3 na sedežu tega oddelka v nadaljnje preverjanje, ki se izvede s primerjavo podatkov.

B. Preverjanje podatkov:

Preverjanje porekla lesa in omejitev sečnje se izvede z uskladitvijo informacij o štoru in hlodu:

- na sedežu oddelka za spremljanje stanja gozdov se podatki z dovoljenja za odstranitev primerjajo s podatki iz poročil o inšpekcijskem pregledu, inšpekcijskem pregledu merjenja hlodov, dnevnih poročil o spremljanju in obrazca s podatki s terena, da se preverita poreklo lesa in skladnost s pravili št. 1, 2, 4, 5, 6, 7, 8 in 9 iz oddelka 3.3.2,

- na sedežu oddelka za spremljanje stanja gozdov se podatki iz poročila subjekta v gozdarskem sektorju o popisu pred sečnjo primerjajo s podatki iz poročila o inšpekcijskem pregledu, inšpekcijskem pregledu merjenja hlodov in dnevnih poročil o spremljanju, da se preveri skladnost s pravili št. 1, 2 in 7 iz oddelka 3.3.2,

- na sedežu gvajanske komisije za gozdarstvo se preveri skladnost z davčnimi obveznostmi in obveznostmi uporabe oznak:
 - finančni oddelek gvajanske komisije za gozdarstvo primerja podatke iz koncesijske pogodbe za izkoriščanje gozdov in/ali dovoljenja za odstranitev s podatki z računov in časovnih razporedov plačil, da preveri, ali subjekt v gozdarskem sektorju izpolnjuje pravilo št. 1 iz oddelka 3.3.3.

 - enota gvajanske komisije za gozdarstvo za notranji nadzor primerja podatke iz registra izdanih oznak oddelka za spremljanje stanja gozdov in dovoljenja za odstranitev s podatki iz registra vmjenih oznak in registra proizvodnje oddelka za spremljanje stanja gozdov, da preveri, ali subjekt v gozdarskem sektorju izpolnjuje pravilo št. 3 iz oddelka 3.3.3.

Na sedežu oddelka za spremljanje stanja gozdov se na podlagi navedenih preverjanj izpolni poročilo o pregledu dokumentacije, ki se skupaj s poročili iz oddelka 3.4.4.3 pošlje enoti za upravljavski informacijski sistem, ki jih arhivira v elektronski podatkovni datoteki subjekta v gozdarskem sektorju.

– Majhne koncesije

Oddelek za spremljanje stanja gozdov oceni in preveri skladnost z zahtevami glede sečnje iz oddelka 3.3.2 na več ravneh preverjanj na terenu in preverjanj dokumentacije.

A. Inšpekcijski pregledi in preverjanja na terenu:

A.1 Spremljanje dejavnosti sečnje

Osebjem oddelka za spremljanje stanja gozdov na terenu z rutinskimi inšpekcijskimi pregledi preveri skladnost subjekta v gozdarskem sektorju s pravili št. 2, 5, 6, 8, 9, 10 in 11 iz oddelka 3.3.2 ter izpolni poročilo o inšpekcijskem pregledu, v katerem navede vse morebitne primere neskladnosti.

A.2 Preverjanje predloženih informacij za posekana debla na terenu

Osebjem oddelka za spremljanje stanja gozdov na terenu pregleda lesne proizvode, da oceni skladnost s pravili št. 5, 7, 8 in 9 iz oddelka 3.3.2, ter potrdi podatke iz dovoljenja za odstranitev. Izpolni dnevno poročilo o spremljanju, v katerem navede vse morebitne primere neskladnosti.

A.3 Inšpekcijski pregledi po sečnji

Osebjem oddelka za spremljanje stanja gozdov na terenu pregleda lokacijo štorov in podatke o njih ter izpolni obrazec s podatki s terena, v katerem navede vse morebitne primere neskladnosti s pravili št. 2, 6, 7, 8, 9, 10 in 11 iz oddelka 3.3.2 ter pravilom št. 4 iz oddelka 3.3.3.

Osebjem oddelka za spremljanje stanja gozdov na terenu predloži vsa poročila in obrazec iz oddelka 3.4.4.3 na sedežu tega oddelka v nadaljnje preverjanje, ki se izvede s primerjavo podatkov.

B. Preverjanje podatkov:

B.1 Preverjanje porekla lesa in omejitev sečnje z uskladitvijo podatkov o štoru in hlodu:

na sedežu oddelka za spremljanje stanja gozdov se podatki z dovoljenja za odstranitev primerjajo s podatki iz poročil o inšpekcijskem pregledu, dnevnih poročil o spremljanju in obrazca s podatki s terena, da se preverita poreklo lesa in skladnost s pravili št. 2, 4, 5, 6, 7, 8 in 9 iz oddelka 3.3.2.

B.2 na sedežu gvajanske komisije za gozdarstvo se preveri skladnost z davčnimi obveznostmi in obveznostmi uporabe oznak:

- finančni oddelek gvajanske komisije za gozdarstvo primerja podatke iz koncesijske pogodbe za izkoriščanje gozdov in/ali dovoljenja za odstranitev s podatki z računov in časovnih razporedov plačil, da preveri, ali subjekt v gozdarskem sektorju izpolnjuje pravilo št. 1 iz oddelka 3.3.3,

- enota gvajanske komisije za gozdarstvo za notranji nadzor primerja podatke iz registra izdanih oznak oddelka za spremljanje stanja gozdov in dovoljenja za odstranitev s podatki iz registra vrnjenih oznak oddelka za spremljanje stanja gozdov, da preveri, ali subjekt v gozdarskem sektorju izpolnjuje pravilo št. 3 iz oddelka 3.3.3.

Na sedežu oddelka za spremljanje stanja gozdov se na podlagi navedenih preverjanj izpolni poročilo o pregledu dokumentacije, ki se skupaj s poročili in obrazcem iz oddelka 3.4.4.3 pošlje enoti za upravljavski informacijski sistem, ki jih arhivira v elektronski podatkovni datoteki subjekta v gozdarskem sektorju.

- Državna zemljišča v postopku spremembe namembnosti

Oddelek za spremljanje stanja gozdov s preverjanjem dokumentacije oceni in preveri skladnost z zahtevami glede sečnje iz oddelka 3.3.2.

Preverjanje podatkov:

Preverjanje porekla lesa in točnosti predloženih informacij z uskladitvijo informacij o štoru in hlotu:

na sedežu oddelka za spremljanje stanja gozdov se podatki z dovoljenja za odstranitev primerjajo s podatki iz poročila o inšpekcijskem pregledu pred sečnjo, da se ocenita in preverita poreklo lesa in skladnost s pravili št. 2, 3, 5, 6 in 7 iz oddelka 3.3.2.

na sedežu gvajanske komisije za gozdarstvo se preveri skladnost z davčnimi obveznostmi in obveznostmi uporabe oznak:

- finančni oddelek gvajanske komisije za gozdarstvo podatke iz kmetijske zakupne pogodbe ali rudarskega dovoljenja ali vodnega dovoljenja in/ali dovoljenja za odstranitev primerja s podatki z računov in/ali časovnih razporedov plačil, da preveri, ali subjekt v gozdarskem sektorju izpolnjuje pravilo št. 1 iz oddelka 3.3.3.
- enota gvajanske komisije za gozdarstvo za notranji nadzor primerja podatke iz registra izdanih oznak oddelka za spremljanje stanja gozdov in dovoljenja za odstranitev s podatki iz registra vrnjenih oznak oddelka za spremljanje stanja gozdov, da preveri, ali subjekt v gozdarskem sektorju izpolnjuje pravilo št. 3 iz oddelka 3.3.3.

Na sedežu oddelka za spremljanje stanja gozdov se na podlagi navedenih preverjanj izpolni poročilo o pregledu dokumentacije, ki vključuje informacije o skladnosti, in pošlje enoti za upravljavski informacijski sistem, ki ga arhivira v elektronski podatkovni datoteki subjekta v gozdarskem sektorju.

- Vasi ameriških staroselcev in zasebna zemljišča

Oddelek za spremljanje stanja gozdov oceni in preveri skladnost z zahtevami glede sečnje iz oddelka 3.3.2 na več ravneh preverjanja na terenu in preverjanja dokumentacije.

A. Inšpekcijski pregledi na terenu:

A.1 Spremljanje dejavnosti sečnje

Osebjem oddelka za spremljanje stanja gozdov na terenu z rutinskimi inšpekcijskimi pregledi preveri skladnost subjekta v gozdarskem sektorju s praviloma št. 2 in 5 iz oddelka 3.3.2 ter izpolni poročilo o inšpekcijskem pregledu, v katerem navede vse morebitne primere neskladnosti.

A.2 Preverjanje predloženih informacij za posekana debla na terenu

Osebjem oddelka za spremljanje stanja gozdov na terenu pregleda lesne proizvode, da oceni skladnost s praviloma št. 5 in 7 iz oddelka 3.3.2, ter potrdi podatke iz prijave za odstranitev na zasebnem zemljišču. Izpolni dnevno poročilo o spremljanju, v katerem navede vse morebitne primere neskladnosti.

A.3 Inšpekcijski pregledi po sečnji

Osebjem oddelka za spremljanje stanja gozdov na terenu pregleda lokacijo štorov in podatke o njih ter izpolni obrazec s podatki s terena, v katerem navede vse morebitne primere neskladnosti s pravili št. 2, 5, 6 in 7 iz oddelka 3.3.2.

Osebjem oddelka za spremljanje stanja gozdov na terenu predloži poročila o inšpekcijskem pregledu, dnevna poročila o spremljanju ter obrazec s podatki s terena na sedežu tega oddelka v nadaljnje preverjanje, ki se izvede s primerjavo podatkov.

B. Preverjanje podatkov:

B.1 Preverjanje porekla lesa in točnosti predloženih informacij z uskladitvijo informacij o štoru in hlotu:

- na sedežu oddelka za spremljanje stanja gozdov se podatki iz prijave za odstranitev na zasebnem zemljišču primerjajo s podatki iz poročil o inšpekcijskem pregledu, dnevnega poročila o spremljanju in obrazca s podatki s terena, da se preverita poreklo lesa ter skladnost s pravili št. 2, 5 in 7 iz oddelka 3.3.2.

B.2 na sedežu gvajanske komisije za gozdarstvo se preveri skladnost z davčnimi obveznostmi in obveznostmi uporabe oznak:

- enota gvajanske komisije za gozdarstvo za notranji nadzor podatke iz registra izdanih oznak oddelka za spremljanje stanja gozdov in prijave za odstranitev na zasebnem zemljišču primerja s podatki iz registra vrnjenih oznak oddelka za spremljanje stanja gozdov, da preveri, ali subjekt v gozdarskem sektorju izpolnjuje pravilo št. 3 iz oddelka 3.3.3.

Na sedežu oddelka za spremljanje stanja gozdov se na podlagi navedenih preverjanj izpolni poročilo o pregledu dokumentacije, ki se skupaj s poročili in obrazcem iz oddelka 3.4.4.3 pošlje enoti za upravljavski informacijski sistem, ki jih arhivira v elektronski podatkovni datoteki subjekta v gozdarskem sektorju.

3.4.4.4 Preverjanje skladnosti prevoza

Oddelek za spremljanje stanja gozdov preveri skladnost z zahtevami glede prevoza iz oddelka 3.3.4 na več ravneh preverjanja na terenu in preverjanja dokumentacije. Poreklo lesa oceni tako, da preveri dokument o poreklu.

A. Inšpekcijski pregledi na terenu:

A.1 Spremljanje dejavnosti prevoza

Oddelek za spremljanje stanja gozdov v okviru rutinskega inšpekcijskega pregleda prepeljani les, da oceni skladnost vira lesa in subjekta v gozdarskem sektorju s pravili št. 1, 2, 3, 4, 5, 6, 7, 9 ali 10 in 8 (odvisno od primera) iz oddelka 3.3.4 ter izpolni mesečno poročilo, v katerem navede vse morebitne primere neskladnosti.

Osebjem oddelka za spremljanje stanja gozdov predloži mesečno poročilo na sedežu tega oddelka v nadaljnje preverjanje, ki se izvede s primerjavo podatkov.

B. Preverjanje podatkov:

B.1 Preverjanje predloženih informacij o lesnih proizvodih, ki se prevažajo:

Na sedežu oddelka za spremljanje stanja gozdov se podatki iz prevoznih listin iz oddelka 3.3.4 primerjajo s podatki iz mesečnega poročila, da se oceni skladnost s pravili št. 8 in 1, 2, 3, 4, 5, 6, 7, 9 ali 10 (odvisno od primera) iz oddelka 3.3.4.

Na sedežu oddelka za spremljanje stanja gozdov se na podlagi navedenih preverjanj izpolni poročilo o pregledu dokumentacije, ki se skupaj z mesečnim poročilom pošlje enoti za upravljavski informacijski sistem, ki jih arhivira v elektronski podatkovni datoteki subjekta v gozdarskem sektorju.

3.4.4.5 Preverjanje skladnosti lesnopredelovalnih obratov

Oddelek za spremljanje stanja gozdov je pristojen za preverjanje in usklajevanje podatkov in informacij o lesnih zalogah in skladiščih hlodovine ter med vložki hlodov in predelanimi izložki v lesnopredelovalnih obratih (žaga ali skladišče za les). Vsak mesec preveri in uskladi podatke o vhodnih in izhodnih lesnih proizvodih, tako da primerja količini lesnih proizvodov, ki vstopijo v žago ali skladišče za les, in lesnih proizvodov, ki se predelajo v obratu (izložek). Preveri dejanske vložke in izložke postopka predelave na podlagi vrst in količine lesnih proizvodov, ki vstopijo v obrat in se v njem predelajo, ter stopnjo recikliranja, da se zagotovi, da v obrat ne vstopi noben neprijavljen lesni proizvod. S tem se zagotovi, da subjekt v gozdarskem sektorju predela le prijavljene lesne proizvode, ki so bili pregledani pred vstopom v obrat.

Oddelek za spremljanje stanja gozdov preveri skladnost z zahtevami glede predelave iz oddelka 3.3.5 na več ravneh preverjanja na terenu in preverjanja dokumentacije.

A. Inšpekcijski pregledi in preverjanje na terenu:

A.1 Spremljanje in preverjanje vira in točnosti prijav lesnih proizvodov, ki vstopajo v žago ali skladišče za les

Osebjem oddelka za spremljanje stanja gozdov na terenu oceni skladnost subjekta v gozdarskem sektorju s praviloma št. 1 in 2 (glej oddelek 3.3.5) tako, da primerja podatke iz evidenc žage/skladišča za les o prejetih/kupljenih proizvodih ali registra dobave s fizičnim pregledom lesnih proizvodov, ki vstopajo v žago ali skladišče za les, in izpolni dnevno poročilo o spremljanju, v katerem navede vse morebitne primere neskladnosti.

Osebjem oddelka za spremljanje stanja gozdov na terenu predloži dnevno poročilo o spremljanju na sedežu tega oddelka v nadaljnje preverjanje, ki se izvede s primerjavo podatkov.

B. Preverjanje podatkov:

B.1 Preverjanje točnosti predloženih informacij z uskladitvijo:

- na sedežu oddelka za spremljanje stanja gozdov se podatki evidenc žage/skladišča za les o prejetih/kupljenih proizvodih ali registra dobave primerjajo s podatki iz dnevnega poročila o spremljanju, da se preveri skladnost s pravili št. 1, 2 in 5 iz oddelka 3.3.5.

Na sedežu oddelka za spremljanje stanja gozdov se podatki z obrazcev za obračun¹ primerjajo s podatki iz dnevnega poročila o spremljanju, da se preveri skladnost s pravili št. 1, 3 ali 4 in 5 iz oddelka 3.3.5 ter spremlja stopnja recikliranja, da se zagotovi, da v obrat ne vstopi noben neprijavljen lesni proizvod. Na sedežu oddelka za spremljanje stanja gozdov se na podlagi navedenih preverjanj izpolni poročilo o pregledu dokumentacije, ki se skupaj z vsemi poročili iz oddelka 3.4.4.5 pošlje enoti za upravljavski informacijski sistem, ki jih arhivira v elektronski podatkovni datoteki subjekta v gozdarskem sektorju.

¹ Obrazec za obračun žaganega lesa in lesnih proizvodov ali obrazec za obračun žaganih hlodov in proizvodov iz hlodov ali mesečni obračun skladišča za les.

3.4.4.6 Preverjanje skladnosti prodaje lesnih proizvodov na domačem trgu¹

Oddelek za spremljanje stanja gozdov preveri skladnost vseh lesnih proizvodov, prodanih po predelavi, s preverjanjem dejavnosti predelave iz oddelka 3.4.4.5.

Poleg tega se na sedežu oddelka za spremljanje stanja gozdov za preverjanje virov lesa izvede naslednje preverjanje podatkov:

- podatki z obrazcev o prodaji lesnega proizvoda se primerjajo s podatki z ustreznih obrazcev za obračun² in podatki evidenc žage/skladišča za les o prejetih/kupljenih proizvodih ali registra dobave, da se preveri skladnost s pravili št. 1, 2, 3 in 4 iz oddelka 3.3.6 ter zagotovi, da ni prodan noben neprijavljen lesni proizvod,

¹ Za opredelitev subjekta v gozdarskem sektorju glej oddelek 3 Priloge II.

² Obrazec za obračun žaganega lesa in lesnih proizvodov ali obrazec za obračun žaganih hlodov in proizvodov iz hlodov ali mesečni obračun skladišča za les.

- podatki z obrazcev o prodaji lesnega proizvoda se primerjajo s podatki iz kupoprodajne pogodbe, da se preveri skladnost s pravili št. 1, 2, 3 in 4 iz oddelka 3.3.6 ter zagotovi, da ni prodan noben neprijavljen lesni proizvod (velja za subjekt v gozdarskem sektorju, ki je fizična ali pravna oseba, ali subjekt, ki ima dovoljenje le za nakup in prodajo lesnih proizvodov).

Na sedežu oddelka za spremljanje stanja gozdov se na podlagi navedenih preverjanj izpolni poročilo o pregledu dokumentacije, ki se skupaj z vsemi obrazci in registrom, ki vključuje informacije o skladnosti, pošlje enoti za upravljavski informacijski sistem, ki jih arhivira v elektronski podatkovni datoteki subjekta v gozdarskem sektorju.

- Velike ali majhne koncesije, državna zemljišča v postopku spremembe namembnosti, vasi ameriških staroselcev in zasebna zemljišča

Oddelek za spremljanje stanja gozdov preveri skladnost vseh lesnih proizvodov, prodanih po predelavi, s preverjanjem dejavnosti pred sečnjo in dejavnosti sečnje iz oddelkov 3.4.4.1 in 3.4.4.2.

Poleg tega se za preverjanje virov lesa na sedežu oddelka za spremljanje stanja gozdov izvede naslednje preverjanje podatkov:

- podatki z obrazca o prodaji lesnega proizvoda se primerjajo s podatki s prevoznih listin, da se preveri skladnost s pravili št. 1, 2, 3 in 4 iz oddelka 3.3.6 ter zagotovi, da ni prodan noben neprijavljen lesni proizvod.

Na sedežu oddelka za spremljanje stanja gozdov se na podlagi navedenega preverjanja izpolni poročilo o pregledu dokumentacije, ki se skupaj z obrazcem o prodaji lesnega proizvoda pošlje enoti za upravljavski informacijski sistem, ki jih arhivira v elektronskem spisu subjekta v gozdarskem sektorju.

3.4.4.7 Preverjanje skladnosti z izvoznimi zahtevami

Pred izdajo dovoljenja FLEGT in izvoznega potrdila se izvedeta dva različna zaporedna postopka preverjanja: inšpekcijski pregled, pri katerem gvajanska komisija za gozdarstvo razvrsti les, in končni pregledi, ki jih izvede enota za zakonitost lesa in trgovino z lesom. Priloga IV določa zahteve glede izdajanja dovoljenj FLEGT, ki temelji na teh postopkih preverjanja.

Oddelek za spremljanje stanja gozdov preveri skladnost z zahtevami iz oddelka 3.3.7 na več ravneh preverjanja na terenu in preverjanja dokumentacije.

A. Inšpekcijski pregledi na terenu:

A.1 Inšpekcijski pregled, ki ga izvede gvajanska komisija za gozdarstvo

Po tem, ko subjekt v gozdarskem sektorju predloži vlogo za izvoz gozdarskih proizvodov z vsemi povezanimi obrazci in dokumenti, terensko osebje oddelka za spremljanje stanja gozdov pregleda lesne proizvode z merjenjem in razvrščanjem, da oceni skladnost s pravili št. 1, 2 in 3 iz oddelka 3.3.7. Če je inšpektor gvajanske komisije za gozdarstvo, ki razvrsti les, po razvrščanju prepričan, da ni primerov neskladnosti, na lesni proizvod pritrdi „oznako odobritve“ in izpolni vlogo za potrdilo o trženju lesa, preden ga vrne subjektu v gozdarskem sektorju. Subjekt v gozdarskem sektorju nato vlogo za potrdilo o trženju lesa predloži na sedežu oddelka za spremljanje stanja gozdov v nadaljnje preverjanje, ki se izvede s primerjavo podatkov (glej točko B.1).

B. Preverjanje podatkov:

B.1 Preverjanje predloženih informacij in vira lesnega proizvoda:

B.1.a Na sedežu oddelka za spremljanje stanja gozdov se podatki iz vloge za potrdilo o trženju lesa primerjajo s podatki iz vloge za izvoz gozdarskih proizvodov in vloge za izvozno potrdilo ter ESAD v sistemu ASYCUDA, da se preverita vir lesa in skladnost s pravili št. 1, 2, 3, 4, 5 in 6 iz oddelka 3.3.7.

Oddelek za spremljanje stanja gozdov nato predloži poročilo o preverjanju enoti za upravljavski informacijski sistem, ki ga arhivira v centralni informacijski podatkovni zbirki. Ko se subjekt v gozdarskem sektorju šteje za skladnega, oddelek za spremljanje stanja gozdov enoti za zakonitost lesa in trgovino z lesom predloži tudi obrazec zahtevka za izvoz.

B.1.b Preverjanje skladnosti s sistemom GTLAS, na katerem temelji izdajanje dovoljenj FLEGT:

Enota za zakonitost lesa in trgovino z lesom z uporabo informacij o skladnosti, ki jih enota za upravljavski informacijski sistem med njihovim konsolidiranim preverjanjem (glej oddelek 3.6) arhivira v centralni informacijski podatkovni zbirki, preveri informacije o skladnosti subjekta v gozdarskem sektorju, da zagotovi skladnost subjekta v gozdarskem sektorju z vsemi ustreznimi kazalniki ter da mu v tem primeru izda izvozno potrdilo (in dovoljenje FLEGT za trge Unije). Subjekt v gozdarskem sektorju nato enoti za carinske, trošarinske in trgovinske dejavnosti predloži izvozno potrdilo in vse potrebne dokumente.

B.2 Na sedežu gvajanske komisije za gozdarstvo se preveri skladnost z davčnimi obveznostmi:

- enota gvajanske komisije za gozdarstvo za notranji nadzor podatke o pošiljki z računa primerja s podatki na potrdilu, da preveri, ali subjekt v gozdarskem sektorju izpolnjuje pravilo št. 7 iz oddelka 3.3.7.

Sedež oddelka za spremljanje stanja gozdov na podlagi navedenih preverjanj vse obrazce iz oddelka 3.4.4.7 predloži enoti za upravljavski informacijski sistem, ki jih arhivira v elektronski podatkovni datoteki subjekta v gozdarskem sektorju v centralni informacijski podatkovni zbirki.

C. Inšpekcijski pregledi na terenu

C.1 Inšpekcijski pregled pošiljke, ki ga opravi enota za carinske, trošarinske in trgovinske dejavnosti

Enota za carinske, trošarinske in trgovinske dejavnosti izvede dodatna preverjanja za zagotovitev, da se pošiljka lesnih proizvodov ujema z informacijami na izvoznem potrdilu, nato pa odobri sprostitev lesnega proizvoda v izvoz.

V primeru razhajanj med vsebino ESAD v sistemu ASYCUDA in dovoljenjem FLEGT o tem obvesti enoto za zakonitost lesa in trgovino z lesom, ta pa sprejme ustrezne ukrepe, ki bodo pripravljene v fazi izvajanja sistema GTLAS.

3.4.4.8 Preverjanje uvoženega lesnega proizvoda

Nacionalna organizacija za varstvo rastlin bo v sodelovanju z gvajansko komisijo za gozdarstvo ter enoto za carinske, trošarinske in trgovinske dejavnosti izvajala sistematična preverjanja uvoženih lesnih proizvodov na podlagi naslednjih dokumentov:

- poročila o oceni primerne skrbnosti subjekta v gozdarskem sektorju,

- veljavnega dovoljenja FLEGT, ali
- veljavnega dovoljenja CITES.

Oddelek za spremljanje stanja gozdov skupaj nacionalno organizacijo za varstvo rastlin ter enoto za carinske, trošarinske in trgovinske dejavnosti preveri skladnost z zahtevami iz oddelka 3.3.8 na več ravneh preverjanja na terenu in preverjanja dokumentacije.

Med enoto za carinske, trošarinske in trgovinske dejavnosti ter gvajansko komisijo za gozdarstvo se bo ohranjalo tesno usklajevanje pri nadzoru nad uvozom lesa in njegovim preverjanjem, da bi se zagotovila zakonitost vseh uvoženih lesnih proizvodov. Gvajanska komisija za gozdarstvo bo v fazi izvajanja sistema GTLAS pripravila priročnik o postopkih za nadzor nad uvoženimi lesnimi proizvodi. Ta priročnik bo vključeval načela primerne skrbnosti v skladu z Uredbo (EU) št. 995/2010 Evropskega parlamenta in Sveta z dne 20. oktobra 2010 o določitvi obveznosti gospodarskih subjektov, ki dajejo na trg lesne proizvode (uredba EU o lesu).

A. Preverjanje podatkov na vlogi za uvoz

A.1 Usklajeni pregledi dokumentacije, ki jih izvajajo nacionalna organizacija za varstvo rastlin, gvajanska komisija za gozdarstvo ter enota za carinske, trošarinske in trgovinske dejavnosti:

- Nacionalna organizacija za varstvo rastlin, gvajanska komisija za gozdarstvo (oddelek za spremljanje stanja gozdov) ter enota za carinske, trošarinske in trgovinske dejavnosti s pregledom dokumentacije ocenijo skladnost subjekta v gozdarskem sektorju s pravili št. 1, 3, 4 in 5 iz oddelka 3.3.8 in tveganje nezakonnosti ter potrdijo zakonito poreklo lesnih proizvodov, ki se bodo uvozili. Nacionalna organizacija za varstvo rastlin izpolni poročilo o preverjanju, v katerem navede vse morebitne primere neskladnosti.

Ko se subjekt v gozdarskem sektorju šteje za skladnega, nacionalna organizacija za varstvo rastlin izda uvozno dovoljenje. Enota za carinske, trošarinske in trgovinske dejavnosti na tej podlagi po preverjanju, ki ga izvede z oddelkom za spremljanje stanja gozdov (glej točko B), dovoli uvoz lesnih proizvodov, navedenih v uvoznem dovoljenju.

Nacionalna organizacija za varstvo rastlin na podlagi navedenih preverjanj predloži poročilo o preverjanju iz oddelka 3.4.4.8 enoti za upravljavski informacijski sistem v nadaljnje preverjanje, ki se izvede s primerjavo podatkov.

B. Inšpekcijski pregled in preverjanje na terenu:

B.1 Inšpekcijski pregled pošiljke, ki ga izvedeta enota za carinske, trošarinske in trgovinske dejavnosti ter gvajanska komisija za gozdarstvo (oddelek za spremljanje stanja gozdov):

Osebe enote za carinske, trošarinske in trgovinske dejavnosti ter oddelka za spremljanje stanja gozdov na terenu lahko na podlagi rezultatov navedenih preverjanj in ocene tveganja opravi dodatni fizični inšpekcijski pregled, da bi ocenilo skladnost s pravilom št. 2 iz oddelka 3.3.8. Pri fizičnem inšpekcijskem pregledu lesnih proizvodov se oceni, ali se ujemajo z vlogo za uvozno dovoljenje. Enota za carinske, trošarinske in trgovinske dejavnosti nato izpolni poročilo o preverjanju, v katerem navede vse morebitne primere neskladnosti.

C. Preverjanje podatkov

C.1 Preverjanje vira lesnega proizvoda z uskladitvijo:

Na sedežu oddelka za spremljanje stanja gozdov se podatki iz poročila o preverjanju primerjajo s podatki iz uvozne dokumentacije subjekta v gozdarskem sektorju, da se preveri skladnost s praviloma št. 1 in 2 iz oddelka 3.3.8.

Na sedežu oddelka za spremljanje stanja gozdov se na podlagi navedenih preverjanj izpolni poročilo o pregledu dokumentacije, ki se skupaj z obrazci in poročili iz oddelka 3.4.4.8 pošlje enoti za upravljavski informacijski sistem, ki jih arhivira v elektronski podatkovni datoteki subjekta v gozdarskem sektorju.

3.5 Odpravljanje neskladnosti

Osrednja naloga sistema GTLAS je opredelitev in obravnavanje neskladnosti, kar se pogosto imenuje odpravljanje neskladnosti. Sistem GTLAS ima na podlagi vseh temeljnih zakonskih in regulativnih zahtev to vlogo pri vseh dejavnostih, ki so urejene z opredelitvijo zakonitosti. Poleg tega se skladnost sistema GTLAS z njegovimi navedenimi cilji in procesi oceni z neodvisnim nadzorom. Sistem GTLAS zagotavlja, da se vedno, ko se ugotovi neskladnost, vključno z neizpolnjevanjem pogodbenih pogojev, sprejmejo nadaljnji koraki v skladu s pravnimi obveznostmi. Če taki koraki niso določeni v nacionalnem pravnem okviru, se ti dodatni koraki, ki lahko vključujejo upravne in operativne kazni, opredelijo v okviru sistema GTLAS. V fazi izvajanja bodo mehanizmi za prepoznavanje in obravnavanje tveganj skladnosti vključeni v vse elemente sistema GTLAS, vključno s pripravo priročnika o postopkih za preverjanje v okviru sistema GTLAS, če bo to potrebno za dopolnitev veljavnih zahtev. Sistem GTLAS bo vključeval tudi sistematične postopke za odpravljanje neskladnosti.

Odpravljanje neskladnosti prek sistema GTLAS bo sistematično ter v skladu z zakonskimi in regulativnimi zahtevami. Podpiralo bo načeli preglednosti in odgovornosti, vključno z zagotavljanjem, da bo enota za upravljavski informacijski sistem vse primere neskladnosti, odkrite med izvajanjem sistema GTLAS, elektronsko evidentirala v centralni informacijski podatkovni zbirki.

Podatki se bodo zbirali, analizirali in posredovali organom kazenskega pregona. Vsakega pol leta se bo objavilo zbirno poročilo zaradi spodbujanja odgovornosti in krepitve izvrševanja. Kadar se zaradi neskladnosti, opredeljene v sistemu GTLAS, les zaseže, se sproži postopek za zaseg lesa, opisan v oddelku 3.3.10.

3.6 Konsolidirano preverjanje

Enota za upravljavski informacijski sistem izvede konsolidirano preverjanje, da zagotovi skladnost subjekta v gozdarskem sektorju z vsemi kazalniki iz opredelitve zakonitosti. Ta enota arhivira vse informacije o skladnosti, ki jih prejme od oddelka za gospodarjenje z gozdnimi viri, finančnega oddelka in oddelka za spremljanje stanja gozdov gvajanske komisije za gozdarstvo ter drugih ministrstev in/ali vladnih agencij, v elektronski podatkovni datoteki subjekta v gozdarskem sektorju. Postopki in pogostost konsolidiranega preverjanja za vsak kazalnik ter protokoli za izmenjavo informacij med enoto za upravljavski informacijski sistem ter drugimi ministrstvi in/ali vladnimi agencijami bodo v fazi izvajanja sistema GTLAS določeni v priročniku o postopkih za preverjanje v okviru sistema GTLAS:

Enota za upravljavski informacijski sistem bo na podlagi informacij, prejetih od ministrstev in/ali vladnih agencij, vključenih v preverjanje v okviru sistema GTLAS, posodobila oddelek o neskladnosti v elektronski podatkovni datoteki subjekta v gozdarskem sektorju v centralni informacijski podatkovni zbirki. Spremlja tudi vse primere neskladnosti, ki so povezani z opredeljenimi kazalniki ter so jih ministrstva in/ali vladne agencije evidentirale v oddelku o neskladnosti v centralni informacijski podatkovni zbirki, da se zagotovi njihova pravočasna obravnava. Enota za zakonitost lesa in trgovino z lesom bo z uporabo centralne informacijske podatkovne zbirke dostopala do vseh evidenc o skladnosti subjekta v gozdarskem sektorju z zahtevami iz sistema GTLAS, da bo na tej podlagi sprejela odločitev o izdaji dovoljenja FLEGT.

3.7 Zbiranje in upravljanje podatkov in informacij

Na sliki 1 v nadaljevanju so prikazani postopki upravljanja in preverjanja pretoka podatkov in informacij v sistemu GTLAS, saj je povezan z domačo in mednarodno trgovino z lesnimi proizvodi.

Prikazuje, kako se zbirajo podatki in informacije z uporabo postopkov v sistemu za sledenje lesa, da se urejajo dejavnosti in operacije subjektov v gozdarskem sektorju ter zagotovi skladnost z veljavnim nacionalnim pravnim okvirom.

Slika 1: Pretok podatkov in informacij v sistemu GTLAS

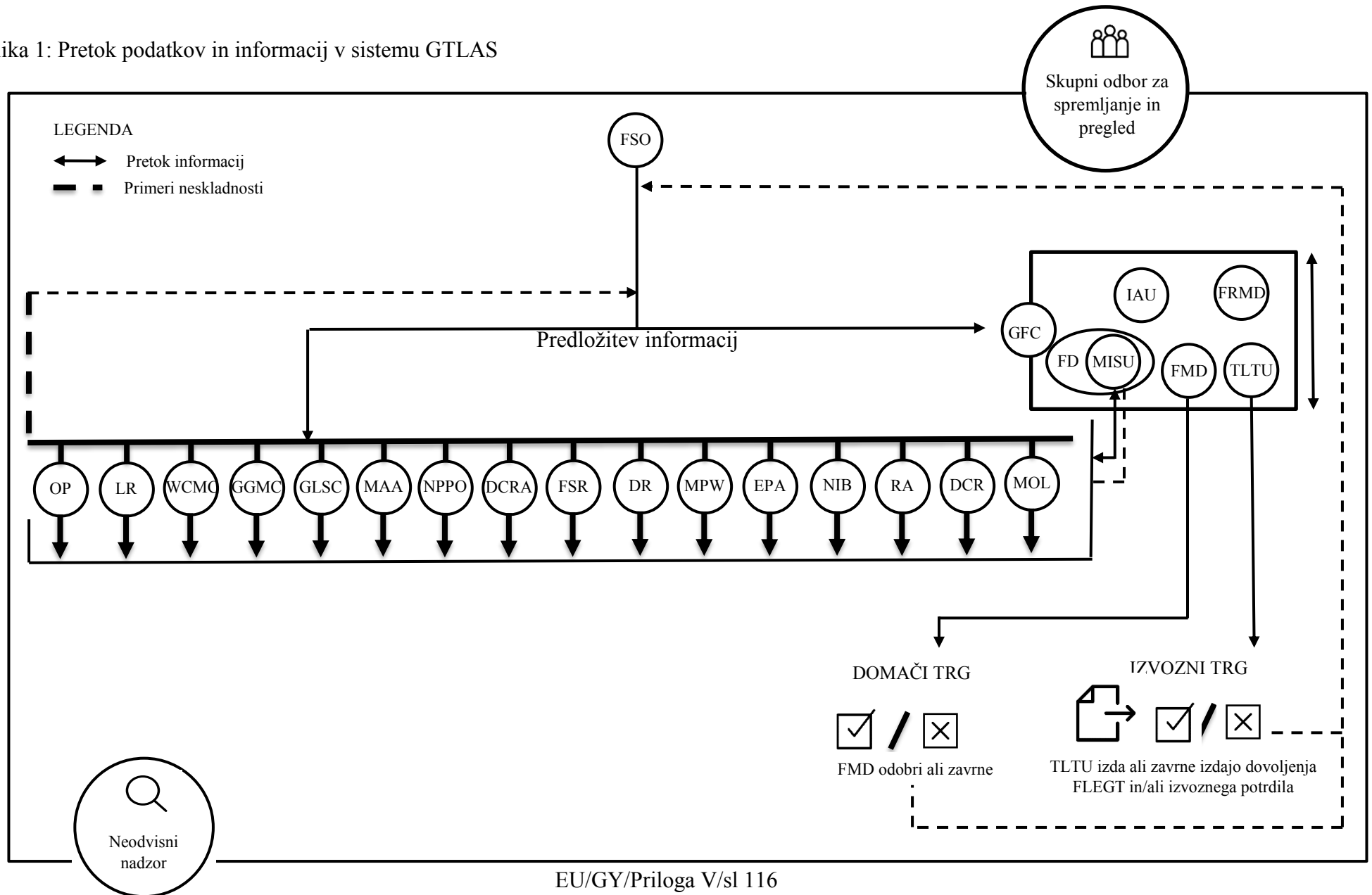

LEGENDA

- Subjekt v gozdarskem sektorju (FSO) ministrstvom in/ali vladnim agencijam predloži ustrezne dokumente za uskladitev z ustreznimi kazalniki v opredelitvi zakonitosti.
- Gvajanska komisija za gozdarstvo (GFC) ter druga ministrstva in/ali vladne agencije preverijo skladnost subjekta v gozdarskem sektorju z uporabo podatkov in informacij, ki jih je predložil zadevni subjekt in so bili zbrani med inšpekcijskimi pregledi. Ti podatki in informacije se nato pošljejo enoti za upravljavski informacijski sistem (MISU), ki jih vključi v elektronsko podatkovno datoteko subjekta v gozdarskem sektorju v centralni informacijski podatkovni zbirki.
- Gvajanska komisija za gozdarstvo (GFC) upravlja gvajanski sistem za zagotavljanje zakonitosti lesa (GTLAS), ki vključuje sistem za sledenje lesa (WTS), in preverja skladnost subjekta v gozdarskem sektorju z delom naslednjih enot/oddelkov:
- Oddelek za gospodarjenje z gozdnimi viri (FRMD) od subjekta v gozdarskem sektorju ter ustreznih ministrstev in/ali vladnih agencij zbira informacije o pravnem statusu zadevnega subjekta za vse vire lesnih proizvodov, zajetih v Prilogi I. Te podatke in informacije pošlje enoti za upravljavski informacijski sistem, ki jih vključi v elektronsko podatkovno datoteko subjekta v gozdarskem sektorju v centralni informacijski podatkovni zbirki. Oddelek za gospodarjenje z gozdnimi viri oddelku za spremljanje stanja gozdov (FMD) tudi svetuje o tem, kdaj subjektu v gozdarskem sektorju odobriti začetek sečnje ter izdajanju oznak gvajanske komisije za gozdarstvo za sledenje in prevoznih listin. Finančnemu oddelku tudi pošlje informacije v zvezi s plačevanjem pristojbin za upravljanje, prispevkov in dajatev.

- Oddelek za spremljanje stanja gozdov zbira informacije o vseh ključnih kontrolnih točkah sistema za sledenje lesa z inšpekcijskimi pregledi na terenu in preverjanji dokumentacije. Prejme tudi vse ustrezne informacije, ki jih predložijo subjekti v gozdarskem sektorju, vključeni v sistem GTLAS, in jih pošlje enoti za upravljavski informacijski sistem. Finančnemu oddelku tudi pošlje informacije v zvezi s plačevanjem pristojbin za upravljanje, prispevkov in dajatev. Poleg tega je pristojen tudi za odobritev lesnih proizvodov, prodanih na domačem trgu, na podlagi skladnosti subjekta v gozdarskem sektorju z zahtevami sistema GTLAS.
- Finančni oddelek (FD) prejema podatke in informacije, povezane s finančnimi obveznostmi subjekta v gozdarskem sektorju, od vseh drugih oddelkov gvajanske komisije za gozdarstvo. Vse informacije, ki jih prejme, pošlje enoti za upravljavski informacijski sistem, ki jih vključi v elektronsko podatkovno datoteko subjekta v gozdarskem sektorju v centralni informacijski podatkovni zbirki.
- Enota za upravljavski informacijski sistem (MISU) je pristojna za splošno upravljanje centralne informacijske podatkovne zbirke. Od vseh drugih oddelkov v okviru gvajanske komisije za gozdarstvo ter ministrstev in/ali vladnih agencij prejema ter preveri podatke in informacije, ki se nanašajo na skladnost subjekta v gozdarskem sektorju z zahtevami sistema GTLAS. Te informacije arhivira v elektronski podatkovni datoteki subjekta v gozdarskem sektorju v centralni informacijski podatkovni zbirki.
- Enota za notranji nadzor (IAU) izvaja nadzor kakovosti podatkov in informacij v sistemu GTLAS, ki jih zberejo drugi oddelki gvajanske komisije za gozdarstvo. Na zahtevo bo tudi pripravila poročilo neodvisnemu nadzorniku v zvezi z delovanjem sistema GTLAS za dejavnosti gvajanske komisije za gozdarstvo. Informacije, zbrane med nadzorom, bodo poslane tudi enoti za upravljavski informacijski sistem, ki jih bo arhivirala v centralni informacijski podatkovni zbirki.

- Enota za zakonitost lesa in trgovino z lesom (TLTU) je gvajanski organ za izdajanje dovoljenj FLEGT. Pred izdajo izvoznega potrdila in dovoljenja FLEGT bo preverila centralno informacijsko podatkovno zbirko, da ugotovi, ali je subjekt v gozdarskem sektorju skladen z vsemi pravnimi zahtevami sistema GTLAS. Informacije v zvezi s statusom izdaje dovoljenja FLEGT in izvoznega potrdila bo poslala enoti za upravljavski informacijski sistem, ki jih bo arhivirala v centralni informacijski podatkovni zbirki. Ko se subjekt v gozdarskem sektorju na podlagi informacij v centralni informacijski podatkovni zbirki šteje za skladnega s sistemom GTLAS, se lesnim proizvodom dovoli vstop na izvozni trg.
- Pritožbeni mehanizem omogoča prejemanje, arhiviranje in obravnavanje pritožb subjektov v gozdarskem sektorju in širše javnosti prek treh kanalov: ministrstev in/ali vladnih agencij, neodvisnega nadzornika ali skupnega odbora za spremljanje in pregled. Te informacije se nato pošljejo enoti za upravljavski informacijski sistem, ki jih arhivira v registru pritožb.
- Neodvisni nadzornik oceni delovanje, učinkovitost in verodostojnost sistema GTLAS v skladu z veljavnim pravnim okvirom. Zbiral bo informacije, dobljene pri pregledih dokumentacije, pregledih na terenu, s preiskavami in razgovori z ustreznimi zainteresiranimi stranmi. Imel bo tudi dostop do informacij, ki jih zagotavlja gvajanska komisija za gozdarstvo, pa tudi informacij, ki jih imajo druga ministrstva in/ali vladne agencije, vključene v sistem GTLAS. Neodvisni nadzornik bo poročilo o nadzoru poslal v pregled skupnemu odboru za spremljanje in pregled.

- Skupni odbor za spremljanje in pregled (JMRC) je dvostranski mehanizem (med Gvajano in Unijo), ki bo nadziral fazi izvajanja sistema GTLAS in izdajanja dovoljenj na podlagi tega sporazuma. Skupni odbor za spremljanje in pregled bo pregledal zbirno poročilo, ki ga bo prejel od neodvisnega nadzornika, in odobril njegovo objavo. Prejemal bo tudi informacije prek pritožbenega mehanizma. Prav tako bo spodbujal dialog in izmenjavo informacij med pogodbenicama.

3.8 Shema izdajanja dovoljenj FLEGT

Dovoljenja FLEGT se izdajo za vsako izvozno pošiljko lesnih proizvodov, ki so navedeni v Prilogi I in se izvažajo na trg Unije, če taka pošiljka in izvoznik izpolnjujejo vse zahteve iz sistema GTLAS.

Dovoljenja FLEGT se subjektu v gozdarskem sektorju izdajo pred končno odobritvijo enote za carinske, trošarinske in trgovinske dejavnosti.

Podroben postopek upravljanja in izdaje dovoljenj pri izdajanju dovoljenj FLEGT bo razvit v fazi izvajanja sistema GTLAS in bo vključen v oddelek o postopkih za izvoz priročnika oddelka za spremljanje stanja gozdov o postopkih, temeljil pa bo na naslednjih elementih:

(a) Dokumenti

- Če pošiljka vsebuje vrste, navedene na seznamu CITES, je potrebno dovoljenje CITES.

- Jasno bodo opisani zahtevani dokumenti za izvoz lesa in elektronski ali papirni koraki za vložitev zahtevka za izvozno potrdilo in dovoljenje FLEGT, ki bodo javno objavljeni pred začetkom delovanja sheme izdajanja dovoljenj FLEGT.
 - Opisani bodo postopki za preverjanje skladnosti med ESAD v sistemu ASYCUDA in dovoljenjem FLEGT.
- (b) Preverjanje
- Jasno bodo opisani namen preverjanja ter njegova pogostost in intenzivnost.
- (c) Razvrščanje
- Opisane bodo zahteve glede razvrščanja pred izvozom lesa.
- (d) Enota za zakonitost lesa in trgovino z lesom ter subjekt v gozdarskem sektorju
- Jasno bo določeno obdobje, v katerem se bo morala enota za zakonitost lesa in trgovino z lesom odzvati v zvezi s statusom in rezultatom vloge.
 - Jasno bodo določeni koraki za obravnavanje pritožb glede dejavnosti enote za zakonitost lesa in trgovino z lesom.

- Jasno bodo opisani koraki, ki jih bo enota izvedla pri obravnavanju vlog za izvoz lesa. Vključevali bodo registracijo vlog, preverjanje popolnosti in točnosti informacij, sodelovanje z izvoznikom in enoto za upravljavski informacijski sistem, komuniciranje s pristojnimi organi in arhiviranje informacij.
 - Opisana bodo redna poročila, ki jih bo enota za zakonitost lesa in trgovino z lesom pripravila o izdanih dovoljenjih FLEGT in jih bo pregledal skupni odbor za spremljanje in pregled.
- (e) Enota za carinske, trošarinske in trgovinske dejavnosti
- Jasno bosta opredeljeni vloga in naloga enote za carinske, trošarinske in trgovinske dejavnosti v postopku izvoza.
 - Jasno bodo opredeljeni koraki, ki jih je treba sprejeti v primeru neskladnosti med ESAD v sistemu ASYCUDA in dovoljenjem FLEGT, vključno s sodelovanjem med enoto za carinske, trošarinske in trgovinske dejavnosti, enoto za zakonitost lesa in trgovino z lesom ter enoto za upravljavski informacijski sistem, pa tudi upravljanjem informacij v centralni informacijski podatkovni zbirki.

Podrobnosti o shemi izdajanja dovoljenj FLEGT so določene v Prilogi IV skupaj z obliko in obveznimi informacijami, vključenimi v dovoljenje.

3.9 Neodvisni nadzor

Neodvisni nadzor je namenjen oceni, ali sistem, ali sistem GTLAS deluje učinkovito, primerno in verodostojno. Poleg tega poskuša tudi opredeliti morebitne pomanjkljivosti in tveganja v strukturah in izvajanju sistema. Naloge in pristojnosti za neodvisni nadzor, vključno z nalogami, potrebnimi kvalifikacijami in metodo, so predstavljene v Prilogi VI.

3.10 Pritožbeni mehanizem za sistem GTLAS

Pritožbeni mehanizem obravnava pritožbe in spore glede delovanja sistema GTLAS. V okviru sistema GTLAS bo podprt z uporabo treh kanalov: ministrstev in/ali vladnih agencij, neodvisnega nadzornika ali skupnega odbora za spremljanje in pregled. Podrobni postopki za pritožbeni mehanizem in mehanizem za reševanje sporov za vsak kanal bodo razviti v fazi izvajanja sistema GTLAS in objavljeni.

3.10.1 Ministrstva in/ali vladne agencije

Pritožbeni mehanizem za vsako ministrstvo in vladno agencijo, vključeno v sistem GTLAS, bo temeljil na obstoječih sistemih, ki bodo med razvojem sistema GTLAS ocenjeni in po potrebi spremenjeni. Pritožbeni mehanizem znotraj vsakega ministrstva in vladne agencije bo temeljil na naslednjih načelih:

- biti mora jasn, pregleden in enostaven,
- širša javnost mora biti dobro seznanjena z njim in navodili, kako in kje se vložijo pritožbe,
- proučiti je treba predložitve v elektronski ali papirni obliki,
- biti mora dovolj odziven, da se zagotovita ustrezno preiskovanje in obravnavanje pritožb,
- z notranjim nadzorom nad vsakim ministrstvom in vladno agencijo je treba zagotoviti, da se pritožbe pravočasno ustrezno obravnavajo,

- pritožnikom je treba omogočiti, da lahko vložijo pritožbe na odločitve,
- obravnavati je treba pritožbe fizičnih in pravnih oseb,
- zagotoviti je treba, da so obrazci za pritožbe uporabniku prijazni, ter upoštevati dejstvo, da vsi pritožniki morda niso pismeni.

Vsako ministrstvo in vladna agencija bo gvajanski komisiji za gozdarstvo redno pošiljala povzetek prejetih pritožb v zvezi z izvajanjem in delovanjem sistema GTLAS. Ta povzetek bo vključeval število prejetih pritožb, vrste pritožb in njihov status. Gvajanska komisija za gozdarstvo bo navedene informacije hranila v elektronskem registru pritožb v centralni informacijski podatkovni zbirki. Neodvisni nadzornik bo imel dostop do informacij v elektronskem registru pritožb.

3.10.2 Neodvisni nadzor

Z neodvisnim nadzorom se bo vzpostavil namenski mehanizem za pregledno obravnavanje pritožb zainteresiranih strani. Neodvisni nadzornik bo v postopkih, ki jih je treba razviti, vse pritožbe poslal gvajanski komisiji za gozdarstvo, da bi se vključile v register pritožb, ter skupnemu odboru za spremljanje in pregled.

Postopki, razviti za pritožbeni mehanizem v okviru neodvisnega nadzora (Priloga VI), bodo skladni z načeli neodvisnosti, verodostojnosti, dostopnosti, preglednosti in pravočasnosti.

3.10.3 Skupni odbor za spremljanje in pregled

Skupni odbor za spremljanje in pregled je pristojen za obravnavanje pritožb glede delovanja in izvajanja sheme izdajanja dovoljenj FLEGT na ozemlju obeh pogodbenic. Pristojen bo tudi za obravnavanje pritožb v zvezi z delom, ki ga opravi neodvisni nadzornik, in dogovarjanje o ustreznih ukrepih. Postopki, razviti za ta pritožbeni mehanizem v okviru skupnega odbora za spremljanje in pregled, bodo skladni z načeli neodvisnosti, verodostojnosti, dostopnosti, preglednosti in pravočasnosti.

3.11 Spremljanje izvajanja sistema GTLAS

Pogodbenici ustanovita skupni odbor za spremljanje in pregled, da se olajšajo opravljanje, spremljanje in pregled tega sporazuma v skladu s členom 20 tega sporazuma. Splošna naloga skupnega odbora za spremljanje in pregled pri upravljanju, spremljanju in pregledu tega sporazuma ter posebne naloge v zvezi s sistemom GTLAS so opisane v Prilogi X.

Gvajana in Unija bosta po potrebi ustanovili ustrezne pododbore skupnega odbora za spremljanje in pregled, ki bodo obravnavali posebna področja, povezana z izvajanjem sporazuma. Pododbori bodo pripravili poročila o svojih področjih pristojnosti, vključno z oblikovanjem priporočil, ki se nanašajo na pregled in ustrezne ukrepe, za skupni odbor za spremljanje in pregled.

Pred izdajo dovoljenja FLEGT bo opravljena skupna neodvisna tehnična ocena sistema GTLAS. S to skupno tehnično oceno se bo pregledal opis sistema, pri čemer bo poseben poudarek namenjen vsem spremembam tega sporazuma po začetku njegove veljavnosti. Ocenjen bo tudi celotni sistem, da se ugotovi, ali so vzpostavljeni ustrezni mehanizmi za zagotovitev, da sistem GTLAS izpolnjuje predvidene funkcije. Merila za to oceno so opisana v Prilogi VIII.

4 IZBOLJŠANJE SISTEMOV, KI PODPIRAJO IZVAJANJE SISTEMA GTLAS

Sistem GTLAS bo razvit na podlagi obstoječih elementov, ki bodo v fazi izvajanja izboljšani na naslednji način:

- (a) Postopek dodeljevanja pravic za uporabo gozdov:
 - opredelitev in odprava vrzeli ter sedanjih in morebitnih spornih področij v okviru dodelitve zemljišč,
 - krepitev mehanizmov za izmenjavo informacij, da se izboljša sodelovanje z vladnimi agencijami, pristojnimi za dodelitev zemljišč.

(b) Opredelitev zakonitosti:

- opredelitev in odprava vrzeli v sedanjem pravnem okviru.

(c) Zahteve sistema za sledenje lesa:

- nadgradnja centralne informacijske podatkovne zbirke za arhiviranje in analizo podatkov in informacij, pridobljenih v okviru sistema GTLAS, ki bo vključevala elektronske podatkovne datoteke posameznih subjektov v gozdarskem sektorju v centralni informacijski podatkovni zbirki, v katerih se bodo arhivirali podatki in informacije o skladnosti, povezane s posameznim subjektom,
- nadgradnja sistema za sledenje lesa, da se zainteresiranim stranem omogoči dostop prek enotne vstopne točke ter hkrati izboljšajo komunikacijske tehnologije za zanesljiv in varen prenos ter izmenjavo podatkov in informacij znotraj gvajanske komisije za gozdarstvo.

(d) Preverjanje skladnosti z zahtevami glede dodeljevanja koncesij, opredelitvijo zakonitosti in zahtevami sistema za sledenje lesa:

- izboljšanje postopkov pregledovanja, preverjanja in potrjevanja, vključno z vzpostavitvijo zanesljivih rutinskih in naključnih inšpekcijskih pregledov, ki jih izvajajo gvajanska komisija za gozdarstvo ter druga ministrstva in/ali vladne agencije,

- usklajevanje medagencijskih dejavnosti preverjanja zakonitosti, na katerih temeljijo elektronske podatkovne datoteke subjektov v gozdarskem sektorju in dejavnosti preverjanja,
- izboljšanje in razvoj sistemov za opredelitev, evidentiranje in upravljanje primerov neskladnosti s strani subjektov v gozdarskem sektorju,
- razvoj postopkov za nadzor nad skladnostjo uvoženega lesa,
- priprava priročnika o postopkih za preverjanje v okviru sistema GTLAS, da se podrobno opredelijo naloge preverjanja (rutinsko in konsolidirano preverjanje vzdolž dobavne verige) oddelkov gvajanske komisije za gozdarstvo ter vseh drugih ministrstev in/ali vladnih agencij, vključenih v sistem GTLAS,
- razvoj meril in postopkov za oceno, da tradicionalne pravice ameriških staroselcev niso omejene, v fazi izvajanja sistema GTLAS.

(e) Shema izdajanja dovoljenj FLEGT:

- vzpostavitev sheme izdajanja dovoljenj FLEGT za ves izvoz lesa v Unijo,
- ustanovitev novega subjekta v okviru gvajanske komisije za gozdarstvo, tj. enote za zakonitost lesa in trgovino z lesom, ki bo pristojen za izdajo dovoljenj FLEGT in izvoznih potrdil.

- (f) Neodvisni nadzor:
 - redni nadzor, ki ga dogovorjena neodvisna tretja stran izvaja za oceno in izboljšanje verodostojnosti, uspešnosti in učinkovitosti sistema GTLAS.

- (g) Pritožbeni mehanizem:
 - razvijanje postopkov za prejemanje in obravnavanje pritožb ter reševanje sporov v zvezi z izvajanjem in delovanjem sistema GTLAS.

- (h) Spremljanje izvajanja sistema GTLAS:
 - vzpostavitev notranjih izvedbenih struktur za usklajevanje in spremljanje napredka pri izvajanju tega sporazuma,
 - ustanovitev skupnega odbora za spremljanje in pregled za pogodbenici za izvajanje tega sporazuma.

- (i) Druge ključne izboljšave:
 - izboljšanje javnega dostopa do informacij o gozdarskem sektorju in izmenjave teh informacij, zlasti v zvezi s sistemom GTLAS, kot se zahteva v Prilogi IX,

- razvoj informacijsko-komunikacijske tehnologije, da se lahko podatki in informacije med subjekti v gozdarskem sektorju, ministrstvu in/ali vladnimi agencijami izmenjajo v skoraj realnem času,
- programi za krepitev zmogljivosti za osebje ministrstev in/ali vladnih agencij, vključenih v sistem GTLAS,
- postopno izvajanje nove strukture prihodkov gvajanske komisije za gozdarstvo, vključno z uporabo nadomestila za vrednost poseka,
- postopen prehod s papirnega na elektronsko podprti sistem.

Dodatek

Povzetek ključnih kontrolnih točk v dobavni verigi ter dokumenti in dokazi o zakonitosti

Naslednja preglednica temelji na obstoječih postopkih, opisanih v smernicah o sistemu za sledenje lesa in priročniku oddelka za spremljanje stanja gozdov o postopkih, ki bodo oboji posodobljeni v fazi izvajanja sistema GTLAS (za seznam smernic glej Prilogo II).

Opredelitev proizvoda	Predložitev podatkov		Preverjanje podatkov	
	Dejavnost in pristojnost	Podatki, ki jih je treba predložiti	Potrjevanje	Usklajevanje
Metoda	Kdo prijavi kaj in kako?	Kateri podatki?	Kateri sklopi podatkov se primerjajo?	Kateri sklopi podatkov se primerjajo?
1. Pred sečnjo (opredelitev dreves, ki bi lahko vstopila v dobavno verigo) – glej oddelke 3.3.1, 3.3.2 in 3.4.4.2				
Vsakemu drevesu se dodeli edinstvena številka evidence z uporabo oznak subjekta v gozdarskem sektorju za popis dreves.	Subjekt v gozdarskem sektorju izpolni poročilo o popisu pred sečnjo in ga skupaj z načrtom za gospodarjenje z gozdovi in letnim delovnim načrtom predloži na sedežu gvajanske komisije za gozdarstvo.	Ustrezne informacije v zvezi z lesnim proizvodom so pred sečnjo navedene v poročilu o popisu pred sečnjo, ki vključuje zemljevid inventarja. Navedene informacije vključujejo: – identifikacijsko številko, – vrsto drevesa, – premer, – lokacijo (mreža/položaj GPS), – številko območja.	Preverjanje točnosti podatkov o popisu, predloženih v poročilu subjekta v gozdarskem sektorju o popisu pred sečnjo, na podlagi primerjave s poročilom gvajanske komisije za gozdarstvo o preverjanju (fizični inšpekcijski pregled). Kar zadeva državna zemljišča v postopku spremembe namembnosti, lokacijo in vrsto drevesa opredeli oddelek za gospodarjenje z gozdnimi viri v poročilu o inšpekcijskem pregledu pred sečnjo.	Se ne uporablja, saj se v popisu pred sečnjo opredeli inventar dreves za trg, ki lahko vstopijo dobavno verigo. Ni usklajevanja, saj podatke neposredno zbere gvajanska komisija za gozdarstvo.
Opombe: vstopna točka v dobavni verigi le za velike koncesije in državna zemljišča v postopku spremembe namembnosti. Lahko se opusti, če na 25 % območja ali več vpliva aktivno rudarjenje. Popis pred sečnjo se ne zahteva za majhne koncesije, vasi ameriških staroselcev ali zasebna zemljišča.				
2. Sečnja – glej oddelka 3.3.2 in 3.4.4.3				

Opredelitev proizvoda	Predložitev podatkov		Preverjanje podatkov	
	Dejavnost in pristojnost	Podatki, ki jih je treba predložiti	Potrjevanje	Usklajevanje
Metoda	Kdo prijavi kaj in kako?	Kateri podatki?	Kateri sklopi podatkov se primerjajo?	Kateri sklopi podatkov se primerjajo?
Vsakemu hlotu se dodeli edinstvena številka evidenca z uporabo oznake gvajanske komisije za gozdarstvo za sledenje.	Subjekt v gozdarskem sektorju izpolni dovoljenje za odstranitev ali prijavo za odstranitev na zasebnem zemljišču. Dovoljenje ali prijavo predloži gozdarski postaji gvajanske komisije za gozdarstvo.	Po sečnji, ko je subjekt v gozdarskem sektorju pripravljen za prevoz lesnega proizvoda, se ustrezne informacije v zvezi z lesnim proizvodom pisno navedejo na dovoljenju za odstranitev ali prijavi za odstranitev na zasebnem zemljišču, ki vključuje: <ul style="list-style-type: none"> – datum in čas izdaje, – ime subjekta v gozdarskem sektorju, – namembni kraj, – registrsko številko načina prevoza, – številko oznake gvajanske komisije za gozdarstvo za sledenje, – vrsto drevesa in proizvoda, – količino, – odčitek položaja GPS štora drevesa, – število kosov, – premeri (x4), – dolžina. 	Le za velike in majhne koncesije, državna zemljišča v postopku spremembe namembnosti, vasi ameriških staroselcev in zasebna zemljišča: Preverjanje natančnosti meritev in vrst dreves, navedenih v dovoljenju subjekta v gozdarskem sektorju za odstranitev ali prijavi za odstranitev na zasebnem zemljišču, na podlagi primerjave s fizičnim pregledom lesnega proizvoda. Le za velike in majhne koncesije: Preverjanje okoljskih zahtev med fizičnim pregledom štora za vrste dreves, navedene v dovoljenju za odstranitev ali prijavi za odstranitev na zasebnem zemljišču.	Preverjanje porekla hloda: 1. Le za velike in majhne koncesije, vasi ameriških staroselcev in zasebna zemljišča: preverjanje odčitka položaja GPS, vrste drevesa in premera, navedenega v dovoljenju za odstranitev ali prijavi za odstranitev na zasebnem zemljišču, na podlagi primerjave s poročilom o inšpekcijskem pregledu, dnevnem poročilu o spremljanju ali obrazcem s podatki s terena, ki jih pripravi gvajanska komisija za gozdarstvo (pri fizičnem inšpekcijskem pregledu). 2. Le za velike koncesije, preverjanje števila hlotov in količine za posamezno vrsto drevesa in razred premera na podlagi primerjave z dovoljenjem za odstranitev in poročilom gvajanske komisije za gozdarstvo o preverjanju (iz inšpekcijskega pregleda pred sečnjo). 3. Le za državna zemljišča v postopku spremembe namembnosti: preverjanje odčitka GPS in točnosti predloženih informacij na podlagi primerjave z dovoljenjem za odstranitev in poročilom o inšpekcijskem pregledu pred sečnjo (pri inšpekcijskem pregledu pred sečnjo).

Opredelitev proizvoda	Predložitev podatkov		Preverjanje podatkov	
	Dejavnost in pristojnost	Podatki, ki jih je treba predložiti	Potrjevanje	Usklajevanje
Metoda	Kdo prijavi kaj in kako?	Kateri podatki?	Kateri sklopi podatkov se primerjajo?	Kateri sklopi podatkov se primerjajo?
Opombe: vstopna točka v dobavno verigo za majhne koncesije, zemljišča ameriških staroselcev in zasebna zemljišča je sečnja na podlagi dovoljenja za odstranitev ali prijave za odstranitev na zasebnem zemljišču. Če so med popisom drevesa spregledana in se subjektu v gozdarskem sektorju dodelijo dodatne oznake gvajanske komisije za gozdarstvo, se informacije v zvezi z dodatnimi drevesi upoštevajo pri primerjavi dokumentov.				
3. Po sečnji – glej oddelka 3.3.3 in 3.4.4.3				
Ni standardne opredelitve	<p>Le za velike koncesije: oddelek za gospodarjenje z gozdnimi viri subjektu v gozdarskem sektorju pošlje dopis o zaprtju območja.</p> <p>Za vse subjekte v gozdarskem sektorju: subjekt v gozdarskem sektorju ob vrnitvi neuporabljenih oznak podpiše register vrnjenih oznak oddelka za spremljanje stanja gozdov.</p> <p>Le za velike in majhne koncesije ter državna zemljišča v postopku spremembe namembnosti: subjekt v gozdarskem sektorju plača pristojbino za upravljanje, prispevke in dajatve ter pri plačilu prejme potrdilo gvajanske komisije za gozdarstvo glede na podatke, navedene v dovoljenju za odstranitev ali koncesijski pogodbi za izkoriščanje gozdov (le za koncesije za izkoriščanje državnih gozdov) ali dovoljenju za odstranitev ali dovoljenju za zakup ali rudarskem dovoljenju ali pisnem dovoljenju ali vodnem dovoljenju (le za državna zemljišča v postopku spremembe namembnosti).</p>	<p>Le za velike koncesije: subjekt v gozdarskem sektorju med zaprtjem območja pisno prejme ustrezne informacije v zvezi z območjem v dopisu o zaprtju območja, ki vključuje:</p> <ul style="list-style-type: none"> – številko območja, – datum odprtja in zaprtja, – največje dovoljeno območje poseka/letno dovoljeno območje poseka, – skupno pridobljeno količino, – geografsko lokacijo območja. 	<p>Le za velike koncesije: preverjanje zaprtja območja, navedenega v dopisu o zaprtju območja, na podlagi primerjave s fizičnim inšpekcijskim pregledom območja.</p> <p>Preverjanje vrnjenih oznak na podlagi primerjave med registrom izdanih oznak oddelka za spremljanje stanja gozdov in fizičnim inšpekcijskim pregledom oznak.</p> <p>Le za velike in majhne koncesije ter državna zemljišča v postopku spremembe namembnosti: preverjanje potrdil na podlagi primerjave med računi in dejansko plačanimi zneski.</p>	<p>Usklajevanje ni potrebno.</p> <p>Preverjanje oznak, navedenih v registru izdanih oznak oddelka za spremljanje stanja gozdov, na podlagi primerjave med registrom vrnjenih oznak oddelka za spremljanje stanja gozdov in podatki o proizvodnji.</p> <p>Le za velike in majhne koncesije ter državna zemljišča v postopku spremembe namembnosti: preverjanje izvedenih plačil na podlagi primerjave med računi in/ali časovnimi razporedi plačil in dovoljenjem za odstranitev ali koncesijsko pogodbo za izkoriščanje gozdov (le za koncesije za izkoriščanje državnih gozdov) ali dovoljenjem za odstranitev ali dovoljenjem za zakup ali rudarskim dovoljenjem ali pisnim dovoljenjem ali vodnim dovoljenjem (le za državna zemljišča v postopku spremembe namembnosti).</p>

Opredelitev proizvoda	Predložitev podatkov		Preverjanje podatkov	
	Dejavnost in pristojnost	Podatki, ki jih je treba predložiti	Potrjevanje	Usklajevanje
Metoda	Kdo prijavi kaj in kako?	Kateri podatki?	Kateri sklopi podatkov se primerjajo?	Kateri sklopi podatkov se primerjajo?
		<p>Pri vračilu neuporabljenih oznak se v registru vrnjenih oznak oddelka za spremljanje stanja gozdov navedejo naslednje informacije:</p> <ul style="list-style-type: none"> – datum, – ime koncesije, – številka strani, – število vrnjenih oznak, – začetno in končno zaporedje, – oseba, ki je vrnila oznake. <p>Le za velike in majhne koncesije ter državna zemljišča v postopku spremembe namembnosti: pri plačevanju se navedejo naslednje informacije:</p> <ul style="list-style-type: none"> – datum, – ime koncesije, – številka strani, – plačani znesek, – vrsta plačila¹. 		

¹ Vrsta plačila vključuje pristojbine, prispevke in dajatve.

Opredelitev proizvoda	Predložitev podatkov		Preverjanje podatkov	
	Dejavnost in pristojnost	Podatki, ki jih je treba predložiti	Potrjevanje	Usklajevanje
Metoda	Kdo prijavi kaj in kako?	Kateri podatki?	Kateri sklopi podatkov se primerjajo?	Kateri sklopi podatkov se primerjajo?
4. Prevoz – glej oddelka 3.3.4 in 3.4.4.4				
Vsak lesni proizvod je opredeljen na podlagi dokumentacije z lokacije porekla.	Subjekt v gozdarskem sektorju predloži ustrezne prevozne listine na gozdarski postaji gvajanske komisije za gozdarstvo.	Med prevozom se ustrezne informacije v zvezi z lesnim proizvodom pisno predložijo gvajanski komisiji za gozdarstvo na prevozni listini ¹ (te informacije se lahko razlikujejo glede na vrsto prevozne listine) in navedejo v registru proizvodnje (kjer je primerno). Te informacije vključujejo: <ul style="list-style-type: none"> – datum in čas izdaje, – ime subjekta v gozdarskem sektorju, – namembni kraj, – registrsko številko načina prevoza, 	Preverjanje natančnosti meritev in vrst dreves, navedenih v prevozni listini subjekta v gozdarskem sektorju, na podlagi primerjave s fizičnim pregledom lesnega proizvoda.	Preverjanje količine in vrst dreves, navedenih v prevozni listini, na podlagi primerjave z mesečnim poročilom.

¹ Vrsta plačila vključuje pristojbine, prispevke in dajatve.

Opredelitev proizvoda	Predložitev podatkov		Preverjanje podatkov	
	Dejavnost in pristojnost	Podatki, ki jih je treba predložiti	Potrjevanje	Usklajevanje
Metoda	Kdo prijavi kaj in kako?	Kateri podatki?	Kateri sklopi podatkov se primerjajo?	Kateri sklopi podatkov se primerjajo?
		<ul style="list-style-type: none"> – številko oznake gvajanske komisije za gozdarstvo za sledenje, – vrsto drevesa in proizvoda, – količino, – število kosov, – odčitek položaja GPS štora drevesa, – premere (x4), – dolžino. 		
Opombe: Isti dokumenti se uporabljajo za cestni prevoz ali prevoz po plovnih poteh. Izvede se enako preverjanje.				
5. Predelava: (vstop) – glej oddelka 3.3.5 in 3.4.4.5				

Opredelitev proizvoda	Predložitev podatkov		Preverjanje podatkov	
	Dejavnost in pristojnost	Podatki, ki jih je treba predložiti	Potrjevanje	Usklajevanje
Metoda	Kdo prijavi kaj in kako?	Kateri podatki?	Kateri sklopi podatkov se primerjajo?	Kateri sklopi podatkov se primerjajo?
Vsak lesni proizvod je opredeljen na podlagi dokumentacije z lokacije porekla.	Subjekt v gozdarskem sektorju evidenco žage/skladišča za les o prejetih/kupljenih proizvodih ali register dobave izpolni za vse lesne proizvode, ki vstopijo v žago/skladišče za les. Evidenco ali register predloži gozdarski postaji gvajanske komisije za gozdarstvo.	<p>Ko lesni proizvodi vstopajo v žago/skladišče za les, se v evidenci žage/skladišča za les o prejetih/kupljenih proizvodih ali registru dobave navedejo ustrezne informacije v zvezi z lesnim proizvodom, ki vključujejo:</p> <ul style="list-style-type: none"> – mesec, – ime in naslov obrata, – številko dovoljenja, – datum prejema, – datum in številko prevozne listine, – vrsto drevesa, – količino lesnega proizvoda, – poreklo lesnega proizvoda, – številko dovoljenja dostavnega vozila, – ime dobavitelja. 	Preverjanje natančnosti meritev in vrst dreves, navedenih v evidenci žage/skladišča za les o prejetih/kupljenih proizvodih ali registru dobave subjekta v gozdarskem sektorju, na podlagi primerjave s fizičnim pregledom lesnega proizvoda.	Preverjanje vira vhodnih lesnih proizvodov: preverjanje vrste in količine, navedene v evidenci žage/skladišča za les o prejetih/kupljenih proizvodih ali registru dobave, na podlagi primerjave z dnevnim poročilom o spremljanju, ki ga pripravi gvajanska komisija za gozdarstvo (pri fizičnem inšpekcijskem pregledu).

Opredelitev proizvoda	Predložitev podatkov		Preverjanje podatkov	
	Dejavnost in pristojnost	Podatki, ki jih je treba predložiti	Potrjevanje	Usklajevanje
Metoda	Kdo prijavi kaj in kako?	Kateri podatki?	Kateri sklopi podatkov se primerjajo?	Kateri sklopi podatkov se primerjajo?
6. Dejavnost predelave – glej oddelka 3.3.5 in 3.4.4.5				
Ni standardne opredelitve	<p>Žaga: subjekt v gozdarskem sektorju izpolni obrazec za obračun žaganega lesa in lesnih proizvodov ali obrazec za obračun žaganih hlodov in proizvodov iz hlodov za vse lesne proizvode, predelane na žagi. Obračun predloži gozdarski postaji gvajanske komisije za gozdarstvo.</p> <p>Skladišče za les: subjekt v gozdarskem sektorju izpolni mesečni obračun skladišča za les za vse lesne proizvode, predelane v skladišču za les. Obračun predloži gozdarski postaji gvajanske komisije za gozdarstvo.</p>	<p>Ko se lesni proizvodi predelajo, se na obrazcu za obračun žaganega lesa in lesnih proizvodov ali obrazcu za obračun žaganih hlodov in proizvodov iz hlodov navedejo vse ustrezne informacije v zvezi z lesnim proizvodom, ki vključujejo:</p> <ul style="list-style-type: none"> – mesec, – ime in naslov obrata, – vrsto drevesa, – bilančni pregled hlodovine iz prejšnjega meseca, – prejete hlode (kose in količino), – skupno število hlodov na zalogi, – vložek predelanih hlodov (kose in količino), – izložek lesa (kose in količino), – bilančni pregled preostale hlodovine. 	<p>Potrjevanje ni potrebno, saj je lesni proizvod (ki je zdaj predelan), potrjen ob vstopu v žago/skladišče za les v prejšnjem koraku.</p>	<p>Preverjanje recikliranja lesnih proizvodov:</p> <p>preverjanje recikliranih vrst drevesa in količin, navedenih v obrazcu za obračun žaganega lesa in lesnih proizvodov ali obrazcu za obračun žaganih hlodov in proizvodov iz hlodov ali mesečnem obračunu skladišča za les, na podlagi primerjave z dnevnim poročilom o spremljanju, ki ga pripravi gvajanska komisija za gozdarstvo (pri fizičnem inšpekcijskem pregledu lesnih proizvodov, ki vstopajo v žago/skladišče za les).</p>

Opredelitev proizvoda	Predložitev podatkov		Preverjanje podatkov	
	Dejavnost in pristojnost	Podatki, ki jih je treba predložiti	Potrjevanje	Usklajevanje
Metoda	Kdo prijavi kaj in kako?	Kateri podatki?	Kateri sklopi podatkov se primerjajo?	Kateri sklopi podatkov se primerjajo?
		<p>Ko se lesni proizvodi predelajo, se na mesečnem obračunu skladišča za les navedejo ustrezne informacije v zvezi z lesnim proizvodom, ki vključujejo:</p> <ul style="list-style-type: none"> – ime in naslov skladišča za les, – vrsto drevesa, – preneseno bilanco (količino), – količino vložkov, – skupno količino na zalogi, – količino izložkov, – bilanco količine na zalogi. 		

Opredelitev proizvoda	Predložitev podatkov		Preverjanje podatkov	
	Dejavnost in pristojnost	Podatki, ki jih je treba predložiti	Potrjevanje	Usklajevanje
Metoda	Kdo prijavi kaj in kako?	Kateri podatki?	Kateri sklopi podatkov se primerjajo?	Kateri sklopi podatkov se primerjajo?
7. Prodaja na domačem trgu – glej oddelka 3.3.6 in 3.4.4.6				
Vsak lesni proizvod je opredeljen na podlagi dokumentacije z lokacije porekla.	Subjekt v gozdarskem sektorju ¹ izpolni obrazec za prodajo lesnih proizvodov za vse prodane lesne proizvode. Predloži ga gozdarski postaji gvajanske komisije za gozdarstvo.	<p>Ko lesni proizvodi izstopijo iz lesnopredelovalnega obrata, se na obrazcu o prodaji lesnih proizvodov navedejo ustrezne informacije v zvezi z lesnim proizvodom, ki vključujejo:</p> <ul style="list-style-type: none"> – mesec, – ime in naslov obrata, – številko dovoljenja, – datum prodaje, – proizvod, – vrsto drevesa, – količino lesnega proizvoda, – številko računa, – številko gvajanske komisije za gozdarstvo za sledenje (kadar je primerno). 	<p>Za žago ali skladišče za les: lesni proizvodi, ki se prodajajo iz teh obratov, se potrdijo pred vstopom v žago ali skladišče za les. Glej točko 5 o predelavi (vstopu).</p> <p>Za velike ali majhne koncesije, državna zemljišča v postopku spremembe namembnosti, vasi ameriških staroselcev in zasebna zemljišča: lesni proizvodi, ki se prodajajo s teh območij, se najprej potrdijo med sečnjo. Glej točko 2 o sečnji.</p>	<p>Žaga ali skladišče za les: Preverjanje izločka lesnega proizvoda:</p> <p>preverjanje količine in vrst dreves, navedenih na obrazcu za prodajo lesnega proizvoda, na podlagi primerjave z obrazcem za obračun žaganega lesa in lesnih proizvodov ali obrazcem za obračun žaganih hlodov in proizvodov iz hlodov ali mesečnim obračunom skladišča za les ter evidenco žage/skladišča za les o prejetih/kupljenih proizvodih ali registrom dobave.</p> <p>Velike ali majhne koncesije, državna zemljišča v postopku spremembe namembnosti, vasi ameriških staroselcev in zasebna zemljišča ali fizična ali pravna oseba ali subjekt, ki ima dovoljenje le za nakup in prodajo lesnih proizvodov: preverjanje prodaje lesnega proizvoda s preverjanjem količine, vrste dreves in vira, navedenega na obrazcu o prodaji lesnega proizvoda, na podlagi primerjave s prevozno listino.</p>

¹ Za opredelitev subjekta v gozdarskem sektorju glej oddelek 3 Priloge II.

Opredelitev proizvoda	Predložitev podatkov		Preverjanje podatkov	
	Dejavnost in pristojnost	Podatki, ki jih je treba predložiti	Potrjevanje	Usklajevanje
Metoda	Kdo prijavi kaj in kako?	Kateri podatki?	Kateri sklopi podatkov se primerjajo?	Kateri sklopi podatkov se primerjajo?
8. Izvoz lesnih proizvodov – glej oddelka 3.3.7 in 3.4.4.7				
Vsak lesni proizvod je opredeljen na podlagi dokumentacije z lokacije porekla in oznake gvajanske komisije za gozdarstvo ob izvozu (odkazilnim kladivom ali žigom, odvisno od proizvoda).	Subjekt v gozdarskem sektorju izpolni vse ustrezne dokumente za izvoz in jih predloži gvajanski komisiji za gozdarstvo (oddelku za spremljanje stanja gozdov) v odobritev. Ko so dokumenti odobreni, se vrnejo subjektu v gozdarskem sektorju, ki nato pridobi izvozno potrdilo (in dovoljenje FLEGT za trge Unije). Subjekt v gozdarskem sektorju nato to potrdilo in dovoljenje, če je primerno, skupaj z odobrenimi dokumenti predloži enoti za carinske, trošarinske in trgovinske dejavnosti. CETO Subjekt v gozdarskem sektorju predloži izvozno potrdilo (in dovoljenje FLEGT za trge Unije) in druge ustrezne dokumente enoti za carinske, trošarinske in trgovinske dejavnosti v odobritev, preden sprost pošiljko v promet.	Ko se lesni proizvodi izvozijo, se ustrezne informacije v zvezi s proizvodom navedejo v naslednjih dokumentih: vloga za izvoz gozdarskih proizvodov: – ime in naslov vlagatelja, – številka prevozne listine, – številka računa/potrdila dobavitelja, – mesto inšpekcijskega pregleda in številka dovoljenja, – predlagan kraj natovarjanja za izvoz, – izvozno potrdilo;	Preverjanje točnosti meritev količine in vrst dreves, iz katerih so lesni proizvodi, ki se bodo izvozili, navedenih v vlogi subjekta v gozdarskem sektorju za potrdilo o trženju lesa, na podlagi primerjave s fizičnim lesnim proizvodom (inšpekcijski pregled, pri katerem gvajanska komisija za gozdarstvo razvrsti les). Preverjanje točnosti meritev količine in vrst dreves, iz katerih so lesni proizvodi, ki se bodo izvozili, navedenih na izvoznem potrdilu, na podlagi primerjave s fizičnim lesnim proizvodom (inšpekcijski pregled, ki ga izvede enota za carinske, trošarinske in trgovinske dejavnosti).	Preverjanje vira lesnega proizvoda, navedenega na vlogi za izvozno potrdilo, na podlagi primerjave z vlogo za izvoz gozdarskih proizvodov ali prevozno listino. Usklajevanje ni potrebno.

Opredelitev proizvoda	Predložitev podatkov		Preverjanje podatkov	
	Dejavnost in pristojnost	Podatki, ki jih je treba predložiti	Potrjevanje	Usklajevanje
Metoda	Kdo prijavi kaj in kako?	Kateri podatki?	Kateri sklopi podatkov se primerjajo?	Kateri sklopi podatkov se primerjajo?
		vloga za potrdilo o trženju lesa: <ul style="list-style-type: none"> – lokacija lesnega proizvoda, – izvoznik, – vrsta drevesa, – opis, – število kosov, – meritve prostornine; vloga za izvozno potrdilo: <ul style="list-style-type: none"> – referenčna številka potrdila o trženju lesa, – namembni kraj, – število kosov, – velikost, – vrsta drevesa, – opis lesnega proizvoda, – količina, – prejemnik 		

Opredelitev proizvoda	Predložitev podatkov		Preverjanje podatkov	
	Dejavnost in pristojnost	Podatki, ki jih je treba predložiti	Potrjevanje	Usklajevanje
Metoda	Kdo prijavi kaj in kako?	Kateri podatki?	Kateri sklopi podatkov se primerjajo?	Kateri sklopi podatkov se primerjajo?
		<p>ESAD v sistemu ASYCUDA:</p> <ul style="list-style-type: none"> - izvoznik, - prejemnik, - količina (teža). <p>Poleg navedenih dokumentov informacije, navedene na izvoznem potrdilu, vključujejo:</p> <ul style="list-style-type: none"> - izvoznika, - referenčno številko potrdila o trženju lesa, - namembni kraj, - število kosov, - velikost, - vrsto drevesa, - opis lesnega proizvoda, - količino, - prejemnika, - žig gvajanske komisije za gozdarstvo in podpis. 		

Opredelitev proizvoda	Predložitev podatkov		Preverjanje podatkov	
	Dejavnost in pristojnost	Podatki, ki jih je treba predložiti	Potrjevanje	Usklajevanje
Metoda	Kdo prijavi kaj in kako?	Kateri podatki?	Kateri sklopi podatkov se primerjajo?	Kateri sklopi podatkov se primerjajo?
Opombe: izhodna točka.				
9. Zaseg lesnih proizvodov – glej oddelek 3.3.10				
Vsak lesni proizvod je opredeljen na podlagi dokumentacije z lokacije porekla in žiga odkazilnega kladiva.	Gvajanska komisija za gozdarstvo izda dovoljenje za ponovni vstop lesnega proizvoda v dobavno verigo, ko: <ul style="list-style-type: none"> – je les vrnjen subjektu v gozdarskem sektorju po odpravi zasega ali – gvajanska komisija za gozdarstvo les proda, ker mu grozi hitro gnitje ali pa je bil odvzet. 	Ko se pridobi dovoljenje za ponovni vstop zaseženih lesnih proizvodov v dobavno verigo, se v dovoljenju v zvezi z lesnim proizvodom navedejo ustrezne informacije, ki vključujejo: <ul style="list-style-type: none"> – datum izdaje dovoljenja, – ime subjekta v gozdarskem sektorju, – vrsto drevesa, – količino, – število kosov in/ali velikost – številko prevozne listine (kjer je primerno). 	Preverjanje točnosti meritev količine, števila kosov in/ali velikosti ter vrst dreves, iz katerih so lesni proizvodi, navedeni na dovoljenju, na podlagi primerjave s fizičnim lesnim proizvodom.	Preverjanje količine, števila kosov in/ali velikosti ter vrst dreves, navedenih v dovoljenju, na podlagi primerjave z obrazcem za zaseg in poročilom o zaplembi.
Opombe: zaseženi lesni proizvodi lahko v dobavno verigo vstopijo šele po tem, ko gvajanska komisija za gozdarstvo izda dovoljenje.				

Opredelitev proizvoda	Predložitev podatkov		Preverjanje podatkov	
	Dejavnost in pristojnost	Podatki, ki jih je treba predložiti	Potrjevanje	Usklajevanje
Metoda	Kdo prijavi kaj in kako?	Kateri podatki?	Kateri sklopi podatkov se primerjajo?	Kateri sklopi podatkov se primerjajo?
10. Lesni proizvod v tranzitu – glej oddelek 3.3.9				
Vsaka pošiljka lesnih proizvodov je označena z identifikacijsko številko z uporabo oznake HS, ki ustreza uvoženemu lesnemu proizvodu, in edinstveno številko deklaracije.	Kapitan/poveljnik/voznik vozil, ki prevažajo pošiljko, enoti za carinske, trošarinske in trgovinske dejavnosti prijavi blago v tranzitu. Zastopnik mora v sedmih dneh prijaviti blago, ki je na poti v Gvajano.	Informacije predloži kapitan/poveljnik/voznik vozila, ki prevažajo pošiljko. Lesni proizvodi so v tranzitu pod nadzorom carinskih organov.	Ni relevantno	Ni relevantno
<p>Opombe: Pri lesnih proizvodih v tranzitu se upoštevajo postopki za upravljanje blaga v tranzitu in nadzor nad njim, ki jih je vzpostavila enota za carinske, trošarinske in trgovinske dejavnosti. Če se ti lesni proizvodi prevažajo s plovilom, med tranzitom ne smejo zapustiti plovila. Poleg tega lesne proizvode v tranzitu/pri pretovarjanju, ki se prevažajo po kopnem, ves čas spremljajo uradniki enote za carinske, trošarinske in trgovinske dejavnosti, dokler vozilo ne zapusti carinske meje Gvajane, uradna pristojnost za blago pa se z izmenjavo uradnih carinskih dokumentov prenese na državo prejemnico. Če je treba lesne proizvode med tranzitom po kopnem skladiščiti, je treba najprej pridobiti dovoljenje enote za carinske, trošarinske in trgovinske dejavnosti, ta pošiljka pa se skladišči na razkuženem območju, namenjenem le za blago v tranzitu. To v primeru okvare plovila velja tudi za lesne proizvode, ki se prevažajo s plovilom.</p> <p>Tako uradniki enote za carinske, trošarinske in trgovinske dejavnosti zagotovijo, da pošiljke lesnih proizvodov v tranzitu med točko vstopa in točko izstopa na ozemlju Gvajane niso spremenjene in nikoli ne vstopijo v dobavno verigo.</p>				

Opredelitev proizvoda	Predložitev podatkov		Preverjanje podatkov	
	Dejavnost in pristojnost	Podatki, ki jih je treba predložiti	Potrjevanje	Usklajevanje
Metoda	Kdo prijavi kaj in kako?	Kateri podatki?	Kateri sklopi podatkov se primerjajo?	Kateri sklopi podatkov se primerjajo?
11. Uvoz lesnih proizvodov – glej oddelka 3.3.8 in 3.4.4.8				
Vsaka pošiljka lesnih proizvodov je označena z identifikacijsko številko z uporabo oznake HS, ki ustreza uvoženemu lesnemu proizvodu, in edinstveno številko deklaracije.	Subjekt v gozdarskem sektorju izpolni vlogo za uvozno dovoljenje in jo predloži nacionalni organizaciji za varstvo rastlin (NPPO) v odobritev.	<p>Ko se bodo lesni proizvodi uvozili, se ustrezne informacije v zvezi z lesnim proizvodom navedejo v vlogi za uvozno dovoljenje:</p> <ul style="list-style-type: none"> – informacije o poreklu lesnega proizvoda, – opis proizvoda (vrsta/količina/teža/prostornina), – informacije o uvozniku (kjer je primerno), – dovoljenje FLEGT ali CITES ali poročilo o oceni primerne skrbnosti. 	<p>Preverjanje točnosti meritev količine, vrst dreves, iz katerih so lesni proizvodi, in porekla lesnih proizvodov, ki se bodo uvozili, navedenih v uvoznem dovoljenju subjekta v gozdarskem sektorju, na podlagi primerjave s fizičnim lesnim proizvodom (inšpekcijski pregled, ki ga izvede gvajanska komisija za gozdarstvo).</p> <p>Preverjanje porekla lesnega proizvoda in točnosti meritev, navedenih na uvozni dokumentaciji subjekta v gozdarskem sektorju, na podlagi primerjave s poročilom gvajanske komisije za gozdarstvo o preverjanju (pri fizičnem inšpekcijskem pregledu uvoženega lesnega proizvoda).</p>	Brez usklajevanja.
Opombe: Prvi korak pri vstopu v dobavno verigo je dovoljenje enote za carinske, trošarinske in trgovinske dejavnosti v odobrenem pristanišču vstopa.				
Pred dobavo lesa v dobavni verigi ni nobene kritične kontrolne točke, preverjene v skladu s sistemom GTLAS.				

NALOGE IN PRISTOJNOSTI ZA NEODVISNI NADZOR SISTEMA GTLAS

1. Uvod

Neodvisni nadzor se izvaja v skladu s členom 11 tega sporazuma. Pri neodvisnem nadzoru se bodo obravnavali subjekti in dejavnosti iz Priloge II, uporabljal pa se bo za lesne proizvode iz Priloge I. Zajemal bo tudi vse faze dobavne verige, kot so opisane v Prilogi V, in sicer: pravni status, zakonit dostop do gozda, sečnjo, prevoz, neskladnost ter zaseženi in odvzeti les, predelavo, prodajo, uvoz in izvoz.

V teh nalogah in pristojnostih so opisane operacije in funkcije neodvisnega nadzora za oceno sistema zagotavljanja zakonitosti, določenega v tem sporazumu. Z neodvisnim nadzorom zagotovi, da je les, ki se poseka, prevaža, predela, izvozi, uvozi ali proda na domačem trgu, v skladu s Prilogo II. Preveri se tudi, ali je tak les skladen z zahtevami dobavne verige in ali je organ za izdajo dovoljenj dovoljenja FLEGT izdal samo za pošiljke, ki izpolnjujejo zahteve sistema GTLAS. Naloge in pristojnosti zajemajo naloge in protokole za zbiranje informacij in poročanje. Določajo primarne vire informacij ter opisujejo kvalifikacije in izkušnje, ki se zahtevajo od neodvisnega nadzornika. Te naloge in pristojnosti se lahko uporabijo kot podlaga za pripravo podrobnejše razpisne dokumentacije.

2. Cilji

Namen neodvisnega nadzora je oceniti in izboljšati delovanje, verodostojnost in učinkovitost sistema GTLAS.

3. Naloge

Naloge neodvisnega nadzornika vključujejo naslednje:

- (a) pripravo priročnika o postopkih neodvisnega nadzora z opisom dejavnosti neodvisnega nadzornika, vključno z metodami za zbiranje informacij, ocenjevanje dokazov in poročanje;
- (b) oceno, ali sistem GTLAS deluje verodostojno in učinkovito ter ali je les, ki se poseka, predela in prevaža ter se z njim trguje (doma in mednarodno), skladen s pravnimi zahtevami sistema GTLAS;
- (c) oceno, ali so sestavni deli sistema GTLAS, vključno z dodeljevanjem pravic za uporabo gozdov in pravice do sečnje, opredelitvijo zakonitosti, pritožbenim mehanizmom, zahtevami sistema za sledenje lesa, preverjanjem skladnosti s sistemom GTLAS in izdajanjem dovoljenj FLEGT, vzpostavljeni ter delujejo učinkovito in verodostojno;
- (d) oceno uspešnosti in učinkovitosti vseh oddelkov v gvajanski komisiji za gozdarstvo, vključenih v delovanje sistema GTLAS;

- (e) oceno uspešnosti in učinkovitosti dejavnosti preverjanja, ki jih izvajajo ministrstva in/ali vladne agencije, vključene v delovanje sistema GTLAS;
- (f) oceno postopka za izdajo dovoljenj FLEGT za zagotovitev, da izdajanje dovoljenj in sistem preverjanja delujeta verodostojno in učinkovito;
- (g) oceno, kako ustrezni organi obravnavajo in arhivirajo primere neskladnosti, ki jih sporočijo različna ministrstva in/ali vladne agencije, vključene v preverjanje sistema GTLAS;
- (h) opredelitev vrzeli in pomanjkljivosti v zasnovi in izvajanju sistema GTLAS in predlaganje priporočil skupnemu odboru za spremljanje in pregled;
- (i) oceno izvajanja popravilnih ukrepov, ki jih skupni odbor za spremljanje in pregled sprejme za odpravo vrzeli in pomanjkljivosti, opredeljenih v poročilih o nadzoru;
- (j) sporočanje ugotovitev in priporočil skupnemu odboru za spremljanje in pregled, ki bo redno objavljaj povzetek teh poročil o nadzoru;
- (k) izvajanje vseh drugih raziskav, analiz ali študij, ki jih skupni odbor za spremljanje in pregled zahteva za dodatno utemeljitev neodvisnega nadzora.

4. Metodologija: metode za zbiranje in ocenjevanje informacij ter poročanje

Neodvisni nadzornik mora ves čas izkazovati strokovnost in integriteto. Neodvisni nadzornik upošteva dobro mednarodno prakso, ki je v skladu s standardoma ISO 19011, ISO 17021 ali enakovrednimi standardi. Delo neodvisnega nadzornika mora temeljiti na dejstvih in dokazih ter vključevati preiskave na terenu in preverjanja dokumentacije. Skupni odbor za spremljanje in pregled pregleda in odobri priročnik o postopkih neodvisnega nadzora iz odstavka 3, točka (a), preden začne neodvisni nadzornik izvajati nadzorne dejavnosti v skladu s tem odobrenim priročnikom.

Časovni načrt dela – neodvisni nadzornik v prvem letu delovanja sheme izdajanja dovoljenj FLEGT pripravi in predloži priročnik o postopkih neodvisnega nadzora ter izvede en nadzorni pregled. V naslednjih dveh letih neodvisni nadzornik opravi vsaj en letni nadzorni pregled sistema GTLAS, po tem pa bo pogostost izvedbe pregledov ocenil skupni odbor za spremljanje in pregled. Neodvisni nadzornik lahko opravi tudi nenapovedane nadzorne preglede in preglede na kraju samem, kot jih odobri skupni odbor za spremljanje in pregled.

Področje dela – dejavnosti neodvisnega nadzornika zajemajo najmanj vse naloge iz odstavka 3. Neodvisni nadzornik pregleda ustrezne dejavnosti ustreznih ministrstev in/ali vladnih agencij, pristojnih za različne vidike sistema GTLAS, v skladu z odobrenim priročnikom.

Zbiranje dokazov – v priročniku o postopkih neodvisnega nadzora so opisani postopki in načini zbiranja dokazov, ki vključujejo preglede na terenu, preiskave, pogovore in pregled dokumentacije. Opisano je tudi, kako se neodvisni nadzornik odziva na pritožbe o svojem delu in delovanju sistema GTLAS.

Sistemi nadzora – neodvisni nadzornik pri evidentiranju dokazov, pridobljenih pri nadzoru, opredelitvi pomanjkljivosti in primerov neskladnosti v katerem koli delu sistema GTLAS ter spremljanju izvajanja popravilnih ukrepov:

- zagotovi, da so vse ugotovitve med nadzornimi pregledi ustrezno dokumentirane in da so arhivirane evidence dokazov, pridobljenih pri nadzoru, ki podrobno opisujejo raven uspešnosti, skladnosti in neskladnosti;
- evidentira ugotovljene pomanjkljivosti vrzeli in področja, povezana s sistemom, na katerih je treba sistem GTLAS izboljšati, poskrbi, da se zagotovijo ustrezna priporočila, in oceni učinek teh priporočil ter
- evidentira in oceni učinkovitost vseh popravilnih ukrepov za obravnavanje primerov neskladnosti, ki jih izvedejo gvajanska komisija za gozdarstvo ter druga ustrezna ministrstva in/ali vladne agencije, vključene v sistem GTLAS.

Ustrezni viri – neodvisni nadzornik bo imel na voljo ustrezne vire za izvajanje preverjanj glede opredelitve zakonitosti in sistemov za nadzor nad dobavno verigo lesa.

Sistem upravljanja – neodvisni nadzornik bo imel na voljo ustrezen dokumentiran sistem upravljanja za zagotovitev, da je njegovo osebje ustrezno usposobljeno in ima potrebne izkušnje za učinkovito preverjanje ter izvajanje notranjega nadzora in nadzora.

5. Poročila in razširjanje

Neodvisni nadzornik upošteva sestavo in protokol za pripravo poročil, dogovorjena s skupnim odborom za spremljanje in pregled. Neodvisni nadzornik:

- poroča o dejavnostih v skladu z načrtom dela, dogovorjenim s skupnim odborom za spremljanje in pregled;
- pripravi poročila v skladu z mednarodno priznanimi načeli nadzora in kot je v priročniku določil skupni odbor za spremljanje in pregled;
- skupnemu odboru za spremljanje in pregled predloži predhodno poročilo, ki v zvezi z njim predloži pripombe;

- skupnemu odboru za spremljanje in pregled predloži končno in popolno poročilo (na podlagi pripomb, prejetih v zvezi s predhodnim poročilom, in zbranih dokazov), ki vsebuje vse ustrezne informacije o programu nadzora in delovanju sistema GTLAS, ter
- pripravi zbirno poročilo, ki ga skupni odbor za spremljanje in pregled potrdi za razširjanje širši javnosti. Zbirno poročilo bo temeljilo na popolnem poročilu, v njem pa bodo povzeta glavna priporočila in sklepi, vključno v zvezi z ugotovljenimi pomanjkljivostmi sistema.

6. Viri informacij

Primarni viri informacij vključujejo preglede dokumentov, obiske na terenu in posvetovanja ali srečanja z zadevnimi zainteresiranimi stranmi. Kar zadeva obiske na terenu, ima neodvisni nadzornik dostop do območij, kjer se gozdni viri pridobivajo, prevažajo, predelujejo in prodajajo, pa tudi do točk uvoza in izvoza.

Gvajana bo zagotovila, da ima neodvisni nadzornik dostop do vseh ustreznih informacij, vključno z dokumenti in podatkovnimi zbirkami, za katere Gvajana in Unija menita, da so pomembne ali ustrezne, zlasti do tistih, ki so potrebne za ocenjevanje verodostojnosti in učinkovitosti sistema GTLAS. Dostop do informacij vključuje informacije, ki jih zagotavlja gvajanska komisija za gozdarstvo, ter informacije, ki jih imajo druga ministrstva in/ali vladne agencije, vključene v sistem GTLAS. Neodvisni nadzornik ima zlasti dostop do informacij v sistemu GTLAS ter iz njegovih sestavnih delov in drugih virov, kot so objavljena poročila o nadzoru iz drugih držav, ki so vzpostavile shemo izdajanja dovoljenj FLEGT ali poročila gvajanskega sistema za spremljanje, poročanje in preverjanje, ki se izvaja v okviru programa REDD+.

Zainteresirane strani, ki bi lahko zagotovile ustrezne informacije, so:

- (a) gvajanska komisija za gozdarstvo, ministrstva in druge vladne agencije

Vsi oddelki gvajanske komisije za gozdarstvo se štejejo za primarne vire informacij za obveščanje neodvisnega nadzornika.

Če neodvisni nadzornik potrebuje informacije od drugih ministrstev in/ali vladnih agencij, vključenih v sistem GTLAS, lahko do teh subjektov dostopa prek gvajanske komisije za gozdarstvo;

- (b) nedržavni akterji

- domorodne zainteresirane strani,
- komisija za domorodna ljudstva,
- nacionalni svet vaških poglavarjev,
- združenje za proizvodnjo in storitve v Gvajani,

- združenje malih gozdarjev,
- združenje za gozdne proizvode,
- organizacije civilne družbe,
- katera koli druga zasebna organizacija ali posameznik, ki bi lahko zagotovil informacije o delovanju sistema GTLAS.

Drugi viri informacij lahko vključujejo:

- organe, ki se ukvarjajo s komercialnim gozdarstvom,
- akademske institucije, kot so univerza v Gvajani, gvajanska kmetijska šola in nacionalni inštitut za kmetijske raziskave in razširitev,
- lokalne organe,
- pristojne organe držav članic Unije,
- družbe in združenja lokalnih skupnosti, ki se ukvarjajo s komercialnim gozdarstvom,
- vse druge zainteresirane strani, ki so pomembni po mnenju neodvisnega nadzornika.

7. Potrebne kvalifikacije

(a) Neodvisni nadzornik bi moral:

- imeti strokovno znanje z najmanj visoko izobrazbo na področju gozdarstva / gospodarjenja z gozdovi / gozdarske politike, gozdne / okoljske zakonodaje, gospodarjenja z naravnimi viri ali s tem povezanega področja;
- imeti obsežne izkušnje s spremljanjem in ocenjevanjem pravne skladnosti;
- imeti dokazane izkušnje na področju nadzora nad gospodarjenjem z gozdovi, predelavo in sledljivostjo lesa, sistemom carinjenja in nadzorno verigo;
- dobro poznati regionalno in mednarodno trgovino z lesnimi proizvodi in komercialni gozdarski sektor;
- imeti ustne in pisne komunikacijske veščine v angleščini;
- biti dokazano zmožen sodelovanja z različnimi zainteresiranimi stranmi in pri povezanih dejavnosti spremljanja v skladu z različnimi okolji v državi.

Poznavanje vprašanj, ki so povezana z gozdarstvom v Gvajani in sistemom GTLAS ter se nanašajo nanju, bo pomenilo dodatno prednost.

- (b) Neodvisni nadzornik izpolnjuje naslednje zahteve:
- ni v položaju, za katerega bi bilo značilno navzkrižje interesov, ki bi izhajalo iz kakršnega koli organizacijskega ali poslovnega odnosa, kot se zahteva v skladu s standardoma ISO 17021 in ISO 17065 ali enakovrednimi standardi;
 - ni neposredno vključen v gospodarjenje z gozdovi, predelavo lesa, trgovino z lesom ali urejanje gozdarskega sektorja v Gvajani;
 - ima svoj sistem nadzora kakovosti, kot se zahteva v skladu s standardoma ISO 17021 in ISO 17065 ali enakovrednimi standardi.
- (c) Poleg tega ima:
- dokumentiran notranji sistem upravljanja kakovosti,
 - vzpostavljen mehanizem za pregledno obravnavanje pritožb.

8. Izbirni postopek in institucionalna ureditev

Postopek za zbiranje ponudb je odprt za vse ustanove z ustreznimi zmogljivostmi, vključno z neprofitnimi, akademskimi in raziskovalnimi institucijami.

Ocenjevanje ponudb bo pregledno, merila, ki se bodo uporabila, pa bodo objavljena. Postopek izbiranja neodvisnega nadzornika bo vključeval primerno skrbnost glede konkurenčnih subjektov v skladu s standardi, ki jih določi skupni odbor za spremljanje in pregled. Objavljeno bo tudi poročilo o ocenjevanju ponudb.

Gvajana imenuje neodvisnega nadzornika, če skupni odbor za spremljanje in pregled temu ne nasprotuje.

9. Druge zahteve

Dodatne pristojnosti neodvisnega nadzornika zajemajo:

- sodelovanje s civilno družbo, domorodnimi zainteresiranimi stranmi, zasebnim sektorjem ter ministrstvi in/ali vladnimi agencijami tako, da bodo imele zainteresirane strani v Gvajani jasno predstavo o delu neodvisnega nadzornika, ter
- s preglednim postopkom zaposlitev osebe, ki bo kot kontaktna točka delovala iz Gvajane.

PODPORNI UKREPI IN MEHANIZMI FINANCIRANJA

Gozdni sektor v Gvajani še naprej pomembno prispeva k nacionalnemu gospodarstvu, tako da ustvarja delovna mesta in pripomore k zmanjšanju revščine. Je tudi ključen za ukrepe v okviru agende Gvajane za zeleni razvoj pri privabljanju sredstev mednarodne skupnosti, da se omogočita ohranjanje in trajnostna raba gvajanskih gozdnih virov. Gvajana se je zavezala, da bo sredstva mednarodne skupnosti dopolnila s financiranjem iz nacionalnih proračunsko dodeljenih sredstev, da bi podprla razvoj sektorja z dodano vrednostjo v tej industriji.

Gvajana bo za učinkovito izvajanje tega sporazuma sprejela vrsto podpornih ukrepov, kot je navedeno v členu 15 tega sporazuma, v sodelovanju z Unijo in njenimi državami članicami ter drugimi razvojnimi partnerji. Sem spadajo ukrepi za:

1. krepitev izvedbenih struktur za zagotovitev učinkovitega usklajevanja;
2. krepitev regulativnega in pravnega okvira;
3. podporo razvoju in operacionalizaciji sistema GTLAS;
4. krepitev zmogljivosti;

5. obveščanje;
6. spremljanje izvajanja tega sporazuma;
7. spremljanje učinkov tega sporazuma;
8. oblikovanje namenskega prostora za dialog o pravicah do posesti, rabi zemljišč in konfliktih;
9. izboljšanje razmer na trgu in razvoj industrije ter
10. vzpostavitev mehanizmov financiranja za izvajanje tega sporazuma.

Potencialni podporni ukrepi so opisani v nadaljevanju. V začetni fazi izvajanja tega sporazuma bodo nadalje razviti v podrobne akcijske načrte.

1. Krepitev izvedbenih struktur za zagotovitev učinkovitega usklajevanja

Institucionalne strukture bodo okrepljene, da se omogočita nemoteno delovanje in usklajevanje med vladnimi in nevladnimi organi, vključenimi v izvajanje tega sporazuma, in sicer sekretariatom FLEGT za sporazum o prostovoljnem partnerstvu, vladnim usklajevalnim organom in nacionalno delovno skupino za izvajanje (NIWG). Prednostna naloga pri pripravi na izvajanje bo podpirati krepitev zmogljivosti v teh strukturah.

2. Krepitev regulativnega in pravnega okvira

Gvajana bo vzporedno z izvajanjem sistema GTLAS proučila regulativni in pravni okvir, ki se uporablja za gozdarski sektor, da bi okrepila in izvajala vse ustrezne politike, zakone, predpise, statute, strategije, smernice, prostovoljne ukrepe in kodekse ravnanja. Ključni ukrepi lahko zajemajo:

- (a) pregled in izboljšanje učinkovitosti regulativnega okvira;
- (b) pregled in izboljšanje skladnosti pravnega okvira;
- (c) razvoj in izvajanje predpisov v zvezi s primerno skrbnostjo;
- (d) razvoj in izvajanje predpisov v zvezi s sistemom za sledenje lesa;
- (e) razvoj in izvajanje kodeksov ravnanja v zvezi z gozdarskim sektorjem ter
- (f) razvoj in spodbujanje izvajanja kodeksov ravnanja za vasi ameriških staroselcev.

3. Podpora razvoju in operacionalizaciji sistema GTLAS

Sistem GTLAS bo temeljil na obstoječih sistemih in strukturah, ki že delujejo v Gvajani. Podpora je potrebna za nadgradnjo sistemov, da se zagotovi preverjanje skladnosti z opredelitvijo zakonitosti iz Priloge II ter nadzorom nad dobavno verigo in postopki, opisanimi v Prilogi V. Podporni ukrepi bodo usmerjeni na ukrepe, potrebne za vzpostavitev funkcionalne zmogljivosti v številnih različnih ministrstvih in/ali vladnih agencijah, in na uvajanje neodvisnega nadzora. Mednje spadajo razširitev in posodobitev sistema za sledenje lesa ter vzpostavitev funkcije preverjanja zakonitosti, sistema izdajanja dovoljenj FLEGT, funkcije neodvisnega nadzora in pritožbenega mehanizma.

3.1 Dobavna veriga (sistem za sledenje lesa)

Gvajana bo razširila in posodobila sistem sledljivosti in preverjanja, da se zagotovi razpoložljivost informacij v celotni dobavni verigi v skoraj realnem času ter s tem skladnost z zahtevami sistema GTLAS iz prilog II, IV in V. Ključne izboljšave obstoječega sistema zajemajo:

- (a) posodobitev notranjih podatkovnih zbirk gvajanske komisije za gozdarstvo;
- (b) razvoj in uporabo centralne informacijske podatkovne zbirke za varno arhiviranje podatkov in informacij o skladnosti, povezanih s posameznim subjektom v gozdarskem sektorju;

- (c) izboljšanje sistemov informacijske in komunikacijske tehnologije za zanesljiv in varen prenos ter izmenjavo podatkov in informacij (zlasti iz zaledja) med vsemi ministrstvi in/ali vladnimi agencijami, vključenimi v dejavnosti preverjanja v okviru sistema GTLAS, ter med različnimi oddelki in enotami gvajanske komisije za gozdarstvo, vključenimi v izvajanje tega sporazuma;
- (d) nadgradnjo sistema za sledenje lesa, da se subjektom v gozdarskem sektorju omogoči predložitev informacij v zvezi z dobavno verigo prek spleta, ter
- (e) nadgradnjo sistema za sledenje lesa, da se gvajanski komisiji za gozdarstvo omogočita potrjevanje in usklajevanje podatkov v zvezi z dobavno verigo.

3.2 Nadzor in preverjanje

Gvajana razvije sisteme za preverjanje skladnosti z vsemi kazalniki v okviru opredelitve zakonitosti in za nadzor dobavne verige. Ključni ukrepi lahko zajemajo:

- (a) razširitev vlog in pristojnosti sedanje enote gvajanske komisije za gozdarstvo za notranji nadzor, vključno z razvojem podrobnih postopkov, da se nadzor nad elementi sistema GTLAS izvaja v okviru gvajanske komisije za gozdarstvo;
- (b) podpiranje dejavnega spremljanja GTLAS z nadzorom, ki ga izvaja enota za notranji nadzor, ter

- (c) razvoj in izvajanje postopkov za nadzor in preverjanje skladnosti z opredelitvijo zakonitosti ter nadzor nad dobavno verigo.

3.3 Izdajanje dovoljenj

Gvajana ustanovi enoto in izvaja podrobne postopke za izdajo dovoljenj FLEGT in izvoznih potrdil ter za potrebno medagencijsko usklajevanje. Ključne izboljšave obstoječega sistema zajemajo:

- (a) ustanovitev in vzpostavitev enote za upravljavski informacijski sistem (MISU) za vnos, preverjanje, posodabljanje in shranjevanje podatkov o pravni skladnosti subjekta v gozdarskem sektorju z zahtevami sistema GTLAS;
- (b) ustanovitev in vzpostavitev enote za zakonitost lesa in trgovino z lesom (TLTU), ki je pristojna za izdajo dovoljenj FLEGT in izvoznih potrdil;
- (c) razvoj sistema izdajanja dovoljenj FLEGT ter
- (d) oblikovanje in razvoj postopkov z drugimi agencijami, vključenimi v sistem GTLAS, zlasti s carinskim organom, da se zagotovita dobro delovanje in učinkovitost postopka izdaje dovoljenj za izvoz.

3.4 Neodvisni nadzor

Če skupni odbor za spremljanje in pregled ne izrazi nasprotovanja, Gvajana sklene pogodbo z neodvisnim nadzornikom, ki bo ocenil delovanje sistema, opredelil morebitne vrzeli in določil popravne ukrepe za izboljšanje delovanja, verodostojnosti in učinkovitosti sistema GTLAS.

3.5 Pritožbeni mehanizem

V okviru pritožbenega mehanizma se bodo opredelili, evidentirali in upravljali primeri neskladnosti subjektov v gozdarskem sektorju s pravnimi zahtevami v okviru sistema GTLAS, dokler ne bodo rešeni. Ključni podporni ukrepi, potrebni za izvajanje pritožbenega mehanizma, so:

- (a) razvoj in izvajanje postopkov za prejemanje, obravnavanje in reševanje pritožb, ki se nanašajo na vsa ministrstva in/ali vladne agencije, vključene v sistem GTLAS. Mehanizem bi moral omogočati prejemanje, obravnavanje in reševanje pritožb subjektov v gozdarskem sektorju in splošne javnosti v fazah izvajanja sistema GTLAS in izdajanja dovoljenj na podlagi sporazuma o prostovoljnem partnerstvu;
- (b) razvoj učinkovitega mehanizma za pritožbe zainteresiranih strani za zagotovitev, da se pomisleki skupnosti in subjektov v gozdarskem sektorju izrazijo in sporočijo ustreznemu organu.

3.6 Skupna ocena sistema GTLAS

Sistem GTLAS bo neodvisno ocenjen na podlagi meril iz Priloge VIII, da se ugotovi, ali ustrezno izpolnjuje svoje naloge in s tem, ali se lahko začne izvajati sistem izdajanja dovoljenj FLEGT.

4. Krepitev zmogljivosti

Vsem stranem, vključenim v izvajanje tega sporazuma v Gvajani, bo treba zagotoviti neko obliko krepitev zmogljivosti, vključno s: tehničnim usposabljanjem za ministrstva in/ali vladne agencije ter njihovo osebje, vključno s centrom za usposabljanje na področju gozdarstva (FTCI), sekretariatom FLEGT za sporazum o prostovoljnem partnerstvu, gvajansko komisijo za gozdarstvo, davčnim organom in ministrstvom za delo; usposabljanjem in krepitevijo upravne zmogljivosti združenj gozdnih delavcev in vasi ameriških staroselcev; usposabljanjem civilne družbe; usposabljanjem subjektov v gozdarskem sektorju, ki niso združenja gozdnih delavcev in vasi ameriških staroselcev.

5. Obveščanje

Z obveščanjem se podpira izvajanje tega sporazuma tako, da se spodbuja vključevanje vseh zadevnih zainteresiranih strani, javnosti zagotavlja dostop do informacij, krepi podoba gvajanskega lesnega in gozdnega sektorja ter spodbujajo koristi tega sporazuma med zainteresiranimi stranmi in širšo javnostjo. Zato lahko ključni ukrepi za zagotovitev učinkovitega obveščanja o rezultatih in učinki tega sporazuma zajemajo: izvajanje komunikacijske strategije; organiziranje letnih posvetovanj/ozaveščanja na nacionalni ravni; zagotavljanje letnega obveščanja o napredku glede ključnih mejnikov pri izvajanju tega sporazuma prek spletnega mesta gvajanske komisije za gozdarstvo, forumov družbenih medijev, lokalnega tiska in lokalnih radijskih oddaj; vodenje digitalne evidence povratnih informacij vseh zainteresiranih strani, ki se redno posodablja; in razvoj platforme za izmenjavo informacij za dosledno razširjanje informacij.

6. Spremljanje izvajanja tega sporazuma

Skupni odbor za spremljanje in pregled (JMRC) je splošno odgovoren za spremljanje izvajanja tega sporazuma. Poleg tega izvajanje tega sporazuma spremljajo tudi druge zainteresirane strani, vključno s tistimi iz zasebnega sektorja, civilne družbe in domorodnih ljudstev, s čimer prispevajo k učinkovitemu izvajanju sistema GTLAS. Zato lahko ključni ukrepi zajemajo podporo nacionalni delovni skupni za izvajanje (NIWG) in zainteresiranim skupinam, vključno s tistimi iz zasebnega sektorja, civilne družbe in domorodnih ljudstev, pri učinkovitem spremljanju izvajanja tega sporazuma in sistema GTLAS.

7. Spremljanje učinkov tega sporazuma

Za doseg predvidenih ciljev iz tega sporazuma je treba spremljati njegove družbene, okoljske in gospodarske učinke. V ta namen lahko ključni ukrepi vključujejo:

- vzpostavitev sistema spremljanja ali po potrebi izboljšanje obstoječih sistemov, vključno z izhodiščnim scenarijem in dogovorjenimi kazalniki, ki pokrivajo elemente, kot so gospodarjenje z gozdovi in stanje gozdov, preživetje, upravljanje, ustvarjanje prihodkov, gospodarski razvoj in uspešnost na trgu, ter
- vzpostavitev in izvajanje sinergij med tem sporazumom in mehanizmom programa REDD+.

Skupni odbor za spremljanje in pregled vzpostavi učinkovito spremljanje, kot je navedeno v Prilogi X.

8. Oblikovanje namenskega prostora za dialog o pravicah do posesti, rabi zemljišč in konfliktih

Čeprav namen tega sporazuma ni reševanje vprašanj v zvezi z zemljišči, je mehanizem usklajevanja, ki zagotavlja namenski prostor za dialog o pravicah do posesti, rabi zemljišč in konfliktih glede rabe zemljišč med vsemi zadevnimi stranmi, ključen pri krepitvi upravljanja in kazenskega pregona. Zato bodo pritožbe, povezane z vprašanji v zvezi z zemljišči ameriških staroselcev, na katere bodo ministrstva in/ali vladne agencije opozorjeni v okviru izvajanja tega sporazuma, posredovane v reševanje pritožbenemu mehanizmu in mehanizmu za uveljavljanje odškodninskih zahtevkov v okviru projekta vpisovanja pravic do zemljišč ameriških staroselcev in subjektu, ki bo projekt nasledil po njegovem zaključku. V ta namen se bo pritožbenemu mehanizmu in mehanizmu za uveljavljanje odškodninskih zahtevkov ter njegovemu nasledniku zagotovila podpora.

9. Izboljšanje razmer na trgu in razvoj industrije

9.1 Mednarodni trg

Gvajana bo za zagotovitev, da bo gozdarski sektor v Gvajani še naprej ključno prispeval k lokalnemu gospodarstvu, ustvarjal zaposlitvene možnosti na mestnih in podeželskih območjih ter prispeval k zmanjšanju revščine, razvila strategijo trženja za spodbujanje dostopa gvajanskih gozdnih proizvodov na trg Unije v fazi razvoja in izdajanja dovoljenj v okviru sistema GTLAS.

9.2 Domači trg

Dobava zakonitih in kakovostnih lesnih proizvodov na domačem trgu je nujna za zaščito pred kakršnimi koli nezakonitimi dejavnostmi, ki bi lahko ogrozile izvajanje tega sporazuma. Zato lahko ključni ukrepi zajemajo: oceno ovir za pravno skladnost na domačem trgu; izboljšanje pravnega okvira, povezanega z domačim trgov; razvoj politik javnega naročanja ter krepitev zmogljivosti in spodbud za skladnost, zlasti malih in srednjih podjetij.

10. Vzpostavitev mehanizmov financiranja za izvajanje tega sporazuma.

Za izvajanje tega sporazuma bo treba sprostiti finančna sredstva. Pripravili se bodo podrobni ukrepi in proračuni za področja, opisana v tej prilogi. Gvajana si bo s podporo Unije v sodelovanju skupaj z drugimi donatorji prizadevala za dostop do potrebnega financiranja. Ključni ukrepi lahko zajemajo: pripravo strategije za sprostitev sredstev, da se zagotovi razvoj sistema GTLAS ter sodelovanje z ministrstvom za finance za zagotovitev, da bo letni proračun za poslovanje posameznih ministrstev in vladnih agencij, vključenih v izvajanje sistema GTLAS, omogočil izpolnjevanje njihovih obveznosti v okviru sistema GTLAS, ko bo začel delovati.

MERILA ZA OCENJEVANJE DELOVANJA
GVAJANSKEGA SISTEMA ZA ZAGOTAVLJANJE ZAKONITOSTI LESA (GTLAS)

OZADJE

Pred začetkom delovanja sheme izdajanja dovoljenj FLEGT za izvoz lesa v Unijo bo opravljena skupna neodvisna tehnična ocena sistema GTLAS. S to oceno se bo ocenil celotni sistem, da se ugotovi, ali so vzpostavljeni ustrezni mehanizmi za to, da sistem GTLAS deluje in je uspešen v praksi, kot je predvideno. Z oceno se bo pregledal opis sistema, pri čemer bo poseben poudarek usmerjen na vse spremembe tega sporazuma po začetku njegove veljavnosti. Pogodbenici se o nalogah in pristojnostih za neodvisno tehnično oceno skupaj dogovorita v okviru skupnega odbora za spremljanje in pregled.

Neodvisna tehnična ocena bo zajemala naslednje:

- opredelitev zakonitosti, v kateri so navedeni zakoni Gvajane, ki jih je treba upoštevati, da se izda dovoljenje;
- nadzor nad dobavno verigo za sledenje lesnim proizvodom od gozda do točke izvoza ali domače prodaje ter od točke uvoza do točke izvoza ali domače prodaje;

- postopke preverjanja za določitev skladnosti z vsemi elementi iz opredelitve zakonitosti in nadzora nad dobavno verigo;
- postopke za izdajanje izvoznih potrdil in dovoljenj FLEGT ter
- neodvisen nadzor za zagotovitev, da sistem deluje, kot je bilo načrtovano.

Na podlagi izkušenj z drugimi sporazumi se lahko ocena sistema GTLAS izvede s postopnim in ponavljajočim se pristopom, pri čemer se lahko vse pomanjkljivosti in primeri neskladnosti s sistemom GTLAS, ugotovljeni med oceno, postopoma odpravijo z načrtovanim izvajanjem popravnih ukrepov.

1. OPREDELITEV ZAKONITOSTI

Zakonito proizveden les je opredeljen na podlagi pravnega okvira, ki velja v Gvajani in zajema:

- pravice do sečnje: dodelitev koncesijskih pogodb za izkoriščanje gozdov in pravic do sečnje lesa v okviru pravno opredeljenih meja;

- gozdarske dejavnosti: skladnost s pravnimi zahtevami glede gospodarjenja z gozdovi in gozdarskimi dejavnostmi, vključno s skladnostjo z ustrežno okoljsko in delovno zakonodajo;
- pristojbine in davki: skladnost s pravnimi zahtevami v zvezi z davki, pristojbinami in dajatvami (ali katerim koli drugim spremenjenim sistemom prihodkov), neposredno povezanimi s sečnjo lesa in pravicami do sečnje;
- drugi uporabniki: če je to primerno, spoštovanje zakonitega lastništva posesti drugih strank ali pravic do uporabe zemljišč in drugih virov, ki bi bili lahko prizadeti zaradi pravic do sečnje lesa;
- trgovina in carina: skladnost s predpisanimi zahtevami za trgovinske in carinske postopke.

Glavna vprašanja:

- 1.1 Ali so v opredelitvi zakonitosti pravne zahteve jasno opredeljene?
- 1.2 Ali so podrobno določeni načela, merila in kazalniki, ki jih je mogoče uporabiti pri preskusu skladnosti s posameznim elementom iz opredelitve zakonitosti?

- 1.3 Ali dokazila, ki se v pooblaščenem ministrstvu ali vladni agenciji uporabljajo za preverjanje skladnosti s posameznim načelom in merilom iz opredelitve zakonitosti, izrecno temeljijo na dokumentirani pravni podlagi, v kateri je opisano, kako se z dokazilom zagotavlja skladnost s kazalnikom?
- 1.4 Ali so dokazila jasna, objektivna in operativno izvedljiva? Ali morda obstajajo nejasnosti glede narave dokazila? Ali dokazilo zajema vse ponovitve ali dejanske prakse v zvezi s subjekti in dejavnostmi, za katere se uporablja? Ali ima dokazilo pravno podlago? Ali je dokazilo primerno in ustrezno za potrditev skladnosti z namenom kazalnika? Ali dokazilo trenutno uporabljajo subjekti in pristojni organi?
- 1.5 Ali so za vsako merilo in kazalnik jasno opredeljene vloge in pristojnosti vseh zadevnih zainteresiranih strani in regulativnih agencij?
- 1.6 Ali opredelitev zakonitosti zajema ustrezne oddelke povezanega veljavnega nacionalnega pravnega okvira? Če ne, zakaj nekateri ustrezni oddelki v opredelitev zakonitosti niso zajeti?

- 1.7 Ali so zainteresirane strani sodelovale pri razvoju opredelitve zakonitosti?
- 1.8 Ali so bile v sistem GTLAS vključene pravne zahteve, opredeljene na posvetovanjih z zainteresiranimi stranmi?
- 1.9 Ali je bila opredelitev zakonitosti po začetku veljavnosti tega sporazuma prilagojena? Ali dokazila, ki se v pooblaščenem ministrstvu ali vladni agenciji uporabljajo za pregled skladnosti s posameznim načelom in merilom iz opredelitve zakonitosti, izrecno temeljijo na dokumentirani pravni podlagi, v kateri je opisano, kako se z dokazilom zagotavlja skladnost s kazalnikom?
- 2.10 Glavna vprašanja v primeru sprememb opredelitve zakonitosti so:
- (a) Ali so bila glede teh sprememb opravljena posvetovanja z vsemi zadevnimi zainteresiranimi stranmi in ali so se vse nadaljnje spremembe sistema preverjanja zakonitosti izvedle s postopkom, v katerem so bila ustrezno upoštevana njihova stališča?
 - (b) Ali vse spremembe izpolnjujejo zahteve iz vprašanj 1.1 do 1.10, točka (a)?

2. NADZOR NAD DOBAVNO VERIGO

Sistemi za nadzor nad dobavno verigo morajo verodostojno zagotavljati, da je mogoče slediti lesnim proizvodom po vsej dobavni verigi od:

- kraja sečnje v gozdu do točke izvoza;
- kraja sečnje v gozdu do točke prodaje na domačem trgu;
- točke uvoza do točke prodaje na domačem trgu ter
- točke uvoza do točke izvoza.

2.1 Pravice uporabe

Območja, za katera so bile dodeljene pravice do uporabe gozdnih virov, so jasno določena, znani pa so tudi imetniki teh pravic.

Glavna vprašanja:

- 2.1.1 Ali je sistem nadzora nad dobavno verigo dovolj zanesljiv, da prepreči kontaminacijo z materiali, za katere veljavne pravice za izkoriščanje gozda niso zagotovljene?
- 2.1.2 Ali nadzorni sistem zagotavlja, da so bile subjektom v gozdarskem sektorju, ki izvajajo sečnjo, dodeljene ustrezne pravice za izkoriščanje gozda na določenih gozdnih območjih?
- 2.1.3 Ali so postopki za dodeljevanje pravic do sečnje ter informacije o takih pravicah, vključno z njihovimi imetniki, javno dostopni?

2.2 Metode za nadzor nad dobavno verigo

Na voljo so učinkoviti mehanizmi za sledenje lesnim proizvodom po celotni dobavni verigi od sečnje ali točke uvoza do točke domače prodaje ali izvoza, ki zajemajo naslednje:

- pravni status subjekta v gozdarskem sektorju,
- zakonit dostop do gozda,

- zakonite pravice do sečnje,
- gospodarjenje z gozdovi in sečnjo lesa (vključno s sanitarno sečnjo),
- obdobje po sečnji (označevanje hlodov in dokumentacija),
- prevoz lesnih proizvodov,
- predelavo lesnih proizvodov,
- prodajo lesnih proizvodov na domačem trgu,
- zasežene, odvzete in nepospravljene lesne proizvode,
- izvoz lesnih proizvodov,
- uvoz lesnih proizvodov,
- lesne proizvode v tranzitu za izvoz,

- socialne, delovne in davčne vidike v zvezi z dejavnostmi subjekta v gozdarskem sektorju,
- zakonito ustanovitev in davčno skladnost subjekta v gozdarskem sektorju ter
- okoljske vidike v zvezi z dejavnostmi subjekta v gozdarskem sektorju.

Pri identifikaciji lesa se lahko uporabi različen pristop – od uporabe nalepk za posamezne kose do zanašanja na dokumentacijo, ki spremlja tovor ali serijo. Pri izbiri metode je treba upoštevati vrsto in vrednost lesa ter nevarnost pomešanja z neznanim ali nezakonitim lesom.

Glavna vprašanja:

- 2.2.1 Ali so v sistemu nadzora opredeljene in opisane vse vrste dejavnosti v dobavni verigi in različni viri lesa?
- 2.2.. Ali so v nadzornem sistemu opredeljene in opisane vse faze v dobavni verigi?
- 2.2.3 Ali je v metodologijo preverjanja vključen verodostojen pristop na podlagi tveganja za zagotovitev, da se delom dobavne verige, v katerih je nevarnost pomešanja z neznanim ali nezakonitim lesom največja, nameni posebna pozornost? Ali se pristopi na podlagi tveganja, vključeni v metodologije preverjanja, v praksi izvajajo in delujejo, kot je bilo načrtovano?

2.2.4 Ali so bile opredeljene, dokumentirane in izvedene metode za ugotavljanje porekla proizvoda in preprečevanje mešanja z lesom iz neznanih virov ter ali delujejo na verodostojen način, vzdolž naslednjih faz dobavne verige:

- neposekan les (zaloga za velike koncesije),
- hlodi v gozdu,
- prevoz in vmesno skladiščenje (skladišča hlodovine/bazeni za skladiščenje hlodovine, vmesna skladišča hlodovine/bazeni za skladiščenje hlodovine),
- prihod v lesnopredelovalni obrat in skladiščenje materiala,
- vstop v lesnoproizvodni obrat in izstop iz njega,
- skladiščenje predelanih proizvodov v lesnopredelovalnem obratu,
- izstop iz lesnopredelovalnega obrata in prevoz,
- prihod na točko izvoza?

2.2.5 Katere organizacije so pristojne za nadzor nad tokovi lesa? Ali imajo dovolj človeških virov in drugih sredstev za izvajanje nadzornih dejavnosti?

2.2.6 Ali so postopki za nadzor nad dobavno verigo jasno opredeljeni in sporočeni vsem zadevnim zainteresiranim stranem? Ali se postopki za nadzor nad dobavno verigo v praksi izvajajo in delujejo, kot je bilo načrtovano?

2.3 Upravljanje količinskih podatkov

Obstajajo zanesljivi in učinkoviti mehanizmi za merjenje in evidentiranje količin lesnih proizvodov v vsaki fazi dobavne verige, vključno z zanesljivimi in natančnimi ocenami količine neposekanega lesa (kjer je primerno) pred sečnjo na vsakem območju poseka.

Glavna vprašanja:

2.3.1 Ali nadzorni sistem zagotavlja količinske podatke o vložkih in izložkih, vključno s pretvorbenimi razmerji, kjer je primerno, v naslednjih fazah dobavne verige:

- neposekan les (zaloga za velike koncesije),

- hlodi v gozdu (na začasnih skladiščih hlodovine),
- prepeljan in skladiščen les (skladišča hlodovine/bazeni za skladiščenje hlodovine, vmesna skladišča hlodovine/bazeni za skladiščenje hlodovine),
- prihod v lesnopredelovalni obrat in skladiščenje materiala,
- vstop v proizvodne linije in izstop iz njih,
- skladiščenje predelanih proizvodov v lesnopredelovalnem obratu,
- izstop iz lesnopredelovalnega obrata in prevoz,
- prihod na točko izvoza?

2.3.2 Ali so naloge informacijskih sistemov za preverjanje dobavne verige jasno opredeljene?

2.3.3 Če je odobren ponovni vstop zaseženega in/ali odvzetega lesa v dobavno verigo, ali se ta les v sistemu upravlja tako, da se zagotovi, da so se pred tem izvedli vsi potrebni koraki za regularizacijo?

- 2.3.4 Ali dejstvo, da neposekan les pred sečnjo v okviru majhnih koncesij, v državnih gozdovih v postopku spremembe namembnosti, na zemljiščih ameriških staroselcev in zasebnih zemljiščih ni popisan, pomeni dejansko tveganje, ki temelji na možnosti, da lahko nepreverjeni les vstopi v dobavno verigo? Če je odgovor pritrdilen, kako se obravnava to tveganje? Ali se obravnava učinkovito?
- 2.3.5 Katere organizacije so pristojne za vodenje evidenc o količinskih podatkih? Ali imajo dovolj osebja in opreme? Ali organizacije, ki so pristojne za vodenje evidenc o količinskih podatkih, izpolnjujejo svoje naloge in pristojnosti?
- 2.3.6 Ali so vsi količinski podatki evidentirani tako, da je mogoče količine pravočasno preveriti glede na predhodne in poznejše faze v dobavni verigi? Ali se evidentirani podatki uporabljajo za preverjanje količin glede na predhodne in poznejše faze?
- 2.3.7 Katere informacije o nadzoru nad dobavno verigo so javno dostopne? Kako lahko zainteresirane strani dostopajo do teh informacij?

2.4 Ločevanje preverjenega zakonito pridobljenega lesa od lesa iz neznanih virov

Glavni vprašanja:

2.4.1. Kateri nadzorni ukrepi se uporabljajo za zagotovitev, da so preverjeni materiali po vsej dobavni verigi ločeni od nepreverjenih? Ali se ukrepi nadzora uporabljajo učinkovito?

2.5 Uvoženi lesni proizvodi

Obstaja ustrezen nadzor za zagotovitev, da so bili uvoženi lesni proizvodi zakonito pridobljeni.

Glavni vprašanja:

2.5.1 Kateri dokazi se zahtevajo za dokazovanje, da so bili uvoženi lesni proizvodi pridobljeni iz dreves, ki so bila v državi porekla zakonito posekana? Ali se ti dokazi zagotavljajo dosledno in pravilno?

2.5.2 Ali je pri uporabi uvoženega lesa mogoče iz dovoljenja FLEGT ugotoviti državo sečnje? Ali so informacije o državi sečnje sistematično vključene v dovoljenje FLEGT?

2.6 Les v tranzitu

Vzpostavljeni so ustrezen nadzor in postopki za upravljanje lesnih proizvodov v tranzitu. Vzpostavljeni sistem preprečuje, da bi se les v tranzitu mešal z drugimi viri lesa za proizvodnjo predelanih proizvodov ali prodajo.

Glavna vprašanja:

- 2.6.1 Ali so postopki in nadzor, vzpostavljeni za upravljanje lesnih proizvodov v tranzitu, jasni in ustrezni?
- 2.6.2 Ali so vzpostavljeni postopki, ki zagotavljajo, da se les v tranzitu ne meša z drugimi viri lesa za proizvodnjo predelanih proizvodov ali prodajo v Gvajani?
- 2.6.3 Ali se postopki in nadzor izvajajo in delujejo učinkovito, kot je bilo načrtovano? Ali se s postopki in nadzorom učinkovito zagotavlja, da se les v tranzitu ne meša z drugimi viri lesa za proizvodnjo predelanih proizvodov ali prodajo v Gvajani?
- 2.6.4 Katere evidence se vodijo, da se omogoči nadaljnje preverjanje?
- 2.6.5 Katere informacije o lesnih proizvodih v tranzitu so javno dostopne? Kako lahko zainteresirane strani dostopajo do teh informacij?

2.7 Zaseženi in odvzeti lesni proizvodi

Vzpostavljeni so ustrezni postopki in nadzor, da bi se zaseženi lesni proizvodi, za katere se sumi, da so v nasprotju s predpisi gvajanske gozdarske zakonodaje, pred vstopom v dobavno verigo ustrezno obravnavali po vrnitvi, odvzemu in/ali prodaji.

Glavni vprašanja:

2.7.1 Ali je jasno opredeljeno, kaj je zaseženi in odvzeti les?

2.7.2 Ali so postopki in nadzor za odobritev ponovnega vstopa zaseženega in/ali odvzetega lesa v dobavno verigo ter izključitev izdajanja dovoljenj FLEGT učinkoviti?

3. POSTOPKI PREVERJANJA

S preverjanjem se omogočajo učinkoviti pregledi za zagotovitev zakonitosti lesa. Biti mora dovolj natančno in učinkovito, da je mogoče ugotoviti vsako neizpolnjevanje zahtev v gozdu ali dobavni verigi in sprejeti takojšnje ukrepe.

3.1 Organizacija

Preverjanje izvaja vlada ali organ tretje osebe, ki ima ustrezne vire, upravljavške sisteme ter strokovno in usposobljeno osebje, pa tudi zanesljive in učinkovite mehanizme za nadzor nad navzkrižjem interesov.

Glavna vprašanja:

- 3.1.1 Ali je vlada imenovala enega ali več organov za preverjanje, ki bodo izvajali naloge preverjanja? Ali je pooblastilo (in z njim povezane pristojnosti) jasno in javno?
- 3.1.2 Ali ima organ za preverjanje na voljo ustrezne vire za izvajanje preverjanja zakonitosti? Viri vključujejo človeške vire in finančna sredstva, logistiko, informacijsko tehnologijo (IT), oskrbo z energijo in povezljivost.
- 3.1.3 Ali organ za preverjanje deluje in lahko izvaja potrebne naloge preverjanja?
- 3.1.4 Ali so institucionalne vloge in pristojnosti jasno opredeljene in funkcionalne?

3.1.5 Ali ima organ preverjanja v celoti dokumentiran sistem upravljanja, ki:

- zagotavlja, da je njihovo osebje ustrezno usposobljeno in ima potrebne izkušnje za učinkovito preverjanje;
- uporablja notranji nadzor ali spremljanje;
- vključuje mehanizme za nadzor nad navzkrižji interesov;
- zagotavlja preglednost sistema;
- opredeljuje in uporablja metodologijo preverjanja?

3.2 Preverjanje glede na opredelitev zakonitosti

Obstaja jasna opredelitev tega, kaj je treba preveriti. Metodologija preverjanja je dokumentirana in zagotavlja, da je postopek sistematičen in pregleden, da temelji na dokazih, se izvaja tako pogosto, kot je določeno, ter zajema vse, kar je vključeno v opredelitev.

Glavna vprašanja:

- 3.2.1 Ali metodologija preverjanja, ki jo uporabljajo organi za preverjanje, zajema vse elemente iz opredelitve zakonitosti in jasno opisuje, kako se zagotovi skladnosti z vsemi kazalniki?
- 3.2.2 Ali je pristop na podlagi tveganja dokumentiran s celovitimi in praktičnimi postopki?
- 3.2.3 Ali pristop na podlagi tveganja učinkovito prispeva k preverjanju na podlagi opredelitve zakonitosti?
- 3.2.4 Ali organ za preverjanje:
- preverjajo dokumentacijo, evidence o sečnji in dejavnosti na terenu (tudi s pregledi na kraju samem),
 - zbirajo informacije pri zunanjih zainteresiranih straneh,
 - evidentirajo svoje dejavnosti preverjanja?
- 3.2.5 Ali so rezultati preverjanja javno dostopni? Kako lahko zainteresirane strani dostopajo do teh informacij?

3.2.6 Ali je iz rezultatov preverjanja jasno in nedvoumno razvidna stopnja skladnosti kazalnika (da/ne)?

3.3 Preverjanje sistemov za nadzor nad celovitostjo dobavne verige

Obstaja jasen nabor meril in kazalnikov, ki jih je treba preveriti, zajema pa celotno dobavno verigo. Metodologija preverjanja je dokumentirana in zagotavlja, da je postopek sistematičen in pregleden, da temelji na dokazih, se izvaja v rednih časovnih presledkih, zajema vsa merila in kazalnike iz nabora ter vključuje redno in pravočasno usklajevanje podatkov v vsaki fazi v verigi.

Glavna vprašanja:

3.3.1 Ali metodologija preverjanja v celoti zajema vsako fazo nadzora nad dobavno verigo? Ali je to jasno navedeno v metodologiji preverjanja?

3.3.2 Kateri dokazi potrjujejo dejansko preverjanje nadzora nad dobavno verigo?

3.3.3 Katera organizacija je pristojna za usklajevanje in preverjanje podatkov? Ali ima zadostne vire za učinkovito izvajanje dejavnosti upravljanja podatkov? Viri vključujejo človeške vire in finančna sredstva, logistiko, informacijsko tehnologijo, oskrbo z energijo in povezljivost.

- 3.3.4 Ali obstajajo metode za ocenjevanje ujemanja med neposekanim lesom, posekanimi hlodi in lesom, ki vstopi v lesnopredelovalni obrat ali doseže točko izvoza? Če je odgovor pritrdilen, ali se s temi metodami učinkovito ugotovi, kje podatki niso ustrezni, ter omogočita nadaljnje spremljanje in/ali nadaljnja preiskava?
- 3.3.5 Ali obstajajo metode za ocenjevanje skladnosti med vstopnimi količinami neobdelanega lesa in izstopnimi količinami predelanih proizvodov v žagah in drugih obratih? Ali te metode vključujejo določitev in redno posodabljanje pretvorbenih razmerij? Če je odgovor pritrdilen, ali se s temi metodami učinkovito ugotovi nedoslednost med tokovi podatkov ter omogočita nadaljnje spremljanje in/ali nadaljnja preiskava?
- 3.3.6 Ali informacijski sistemi in tehnologije, ki se uporabljajo za shranjevanje, preverjanje in evidentiranje podatkov, zadoščajo za zagotovitev ustreznega preverjanja?
- 3.3.7 Ali obstajajo učinkoviti varnostni sistemi, ki zagotavljajo hitro in učinkovito obnovo podatkov v primeru večjega katastrofičnega dogodka, kot je požar ali okvara sistema?

3.4 Mehanizmi za obravnavanje pritožb

Obstajajo ustrezni mehanizmi za obravnavanje pritožb in sporov, ki nastanejo zaradi postopka preverjanja.

Glavna vprašanja:

- 3.4.1 Ali imajo organi za preverjanje mehanizem za obravnavanje pritožb, ki je na voljo vsem zainteresiranim stranem?
- 3.4.2 Ali imajo organi za preverjanje mehanizme za prejemanje ugovorov zainteresiranih strani in odzivanje nanje?
- 3.4.3 Ali imajo organi za preverjanje vzpostavljene mehanizme za prejemanje obvestil o kršitvah, ki jih odkrijejo državni uradniki, in odzivanje nanje?
- 3.4.4 Ali je jasno, kako se pritožbe prejemajo, dokumentirajo, (po potrebi) posredujejo višji ravni in kako se odziva nanje?

3.5. Mehanizmi za obravnavanje neskladnosti

Obstajajo ustrezni mehanizmi za obravnavo primerov neskladnosti, ki so bili ugotovljeni med postopkom preverjanja ali na katere je bilo opozorjeno na podlagi pritožb in neodvisnega spremljanja.

Glavna vprašanja:

- 3.5.1 Ali so v sistemu preverjanja opredeljeni mehanizmi za obravnavo primerov neskladnosti, ki so bili ugotovljeni med postopkom preverjanja ali na katere je bilo opozorjeno na podlagi pritožb in neodvisnega spremljanja? Ali je ta mehanizem učinkovit?
- 3.5.2 Ali so na voljo ustrezne evidence o primerih neskladnosti in popravljenih rezultatih preverjanja ali drugih sprejetih ukrepih? Ali obstaja tudi ocena učinkovitosti takih ukrepov?
- 3.5.3 Ali so bili razviti mehanizmi za obravnavanje primerov neskladnosti in njihovih posledic za izdajanje dovoljenj FLEGT in izvoznih potrdil? Ali se uporabljajo v praksi?
- 3.5.4 Katere informacije o primerih neskladnosti so javno dostopne?

4. IZDAJANJE DOVOLJENJ ZA IZVOZ IN PRODAJA NA DOMAČEM TRGU

Imenovan je bil organ za izdajanje dovoljenj, ki je v celoti pristojen za izdajo dovoljenj FLEGT in izvoznih potrdil. Dovoljenja FLEGT in izvozna potrdila se izdajajo za posamezne pošiljke, namenjene v Unijo. Izvozna potrdila se izdajo samo za izvoz na trge zunaj Evropske unije in vzpostavljeni so sistemi za preverjanje zakonitosti lesnih proizvodov, danih na domači trg.

4.1 Organizacijska ureditev

Glavna vprašanja:

- 4.1.1 Kateri organ je pristojen za izdajanje dovoljenj FLEGT in izvoznih potrdil?
- 4.1.2 Ali so vzpostavljeni postopki za zagotovitev, da na domači trg vstopi le zakonit les?
- 4.1.3 Ali je vzpostavljen nadzor za zagotovitev ustreznosti in učinkovitosti teh postopkov?

- 4.1.4 Ali je vloga organa za izdajanje dovoljenj in njegovega osebja pri izdajanju dovoljenj FLEGT in izvoznih potrdil jasno opredeljena in javna?
- 4.1.5 Ali so opredeljene zahteve glede pristojnosti in je vzpostavljen notranji nadzor nad osebjem organa za izdajanje dovoljenj?
- 4.1.6 Ali ima organ za izdajanje dovoljenj na voljo ustrezne vire za izvajanje svoje naloge? Viri vključujejo človeške vire in finančna sredstva, logistiko, informacijsko tehnologijo (IT), oskrbo z energijo in povezljivost.

4.2 Izdajanje dovoljenj FLEGT in izvoznih potrdil

Izdajanje dovoljenj FLEGT in izvoznih potrdil je ustrezno urejeno.

Glavna vprašanja:

- 4.2.1 Ali so dovoljenja FLEGT skladna s tehničnimi specifikacijami iz Priloge IV?
- 4.2.2 Ali so vloge in pristojnosti osebja organa za izdajanje dovoljenj jasno opredeljene in javne?

- 4.2.3 Ali se postopki organa za izdajanje dovoljenj učinkovito uporabljajo v praksi? Kateri dokazi podpirajo to ugotovitev?
- 4.2.4 Ali obstajajo ustrezne evidence izdanih dovoljenj FLEGT in izvoznih potrdil? Ali obstajajo ustrezne evidence primerov, v katerih dovoljenja FLEGT in izvozna potrdila zaradi neskladnosti niso bila izdana? Ali so v evidencah jasno navedena dokazila, na podlagi katerih so bila izdana dovoljenja FLEGT in izvozna potrdila?
- 4.2.5 Ali je vzpostavljen sistem za odkrivanje in opredelitev ponarejenih pravnih dokumentov?
- 4.2.6 Ali je sistem primeren za odkrivanje ponarejenih pravnih dokumentov?
- 4.2.7 Ali ima organ za izdajanje dovoljenj ustrezne postopke, s katerimi zagotovi, da je vsaka pošiljka lesa skladna z zahtevami iz opredelitve zakonitosti in nadzora nad dobavno verigo na podlagi informacij vseh ustreznih ministrstev in/ali vladnih agencij, vključenih v izvajanje sistema GTLAS?
- 4.2.8 Ali so bile zahteve za izdajanje dovoljenj jasno opredeljene ter sporočene izvoznikom in drugim zadevnim stranem?

- 4.2.9 Katere informacije o izdanih dovoljenjih so javne? Kako lahko zainteresirane strani dostopajo do teh informacij?
- 4.2.10 Ali je Gvajana razvila sistem številčenja dovoljenj FLEGT, ki omogoča razlikovanje med dovoljenji FLEGT in izvoznimi potrdili? Ali organ za izdajanje dovoljenj upošteva ta sistem številčenja?
- 4.2.11 Ali sistem izdajanja dovoljenj omogoča, da se dovoljenje FLEGT v primeru njegove izgube nadomesti?
- 4.2.12 Ali sistem izdajanja dovoljenj omogoča spremembo dovoljenja FLEGT v enem ali obeh naslednjih scenarijih:
- sprememba namembnega kraja ali prejemnika pošiljke ali
 - več kot 10-odstotna neskladnost med dejansko količino pošiljke lesnih proizvodov, ki se bodo izvozili?

4.3 Poizvedbe o izdanih dovoljenjih FLEGT

Vzpostavljen je ustrezen mehanizem za obravnavanje poizvedb pristojnih organov držav članic Unije v zvezi z dovoljenji FLEGT, kot je določeno v Prilogi III.

Glavna vprašanja:

- 4.3.1 Ali je bila v okviru organa za izdajanje dovoljenj določena in ustanovljena funkcija za informacije o dovoljenjih, ki med drugim prejema poizvedbe pristojnih organov držav članic Unije in drugih strani ter odgovarja nanje?
- 4.3.2 Ali so bili določeni jasni postopki obveščanja med organom za izdajanje dovoljenj in pristojnimi organi držav članic Unije?
- 4.3.3 Ali obstajajo komunikacijski kanali, prek katerih lahko gvajanske ali mednarodne zainteresirane strani opravijo poizvedbe o izdanih dovoljenjih FLEGT?

4.4 Mehanizem za obravnavanje ustreznih pritožb in sporov

Obstaja ustrezen mehanizem za obravnavanje ustreznih pritožb in sporov, ki nastanejo zaradi izdajanja dovoljenj. Ta mehanizem je primeren za obravnavanje vseh pritožb glede delovanja sheme izdajanja dovoljenj.

Glavna vprašanja:

- 4.4.1 Ali obstajajo mehanizem in dokumentirani postopki za obravnavanje ustreznih pritožb, ki so na voljo vsem zainteresiranim stranem, in ali so učinkoviti?
- 4.4.2 Ali je jasno, kako se pritožbe prejemajo, dokumentirajo, (po potrebi) posredujejo višji ravni in kako se odziva nanje?

5. PRISTOJNOSTI DRUGIH VLADNIH ORGANIZACIJ

Gvajanska komisija za gozdarstvo, ki je uradno pooblaščenca za upravljanje nacionalnih gozdnih virov Gvajane, je usklajevalna agencija za izvajanje tega sporazuma. To počne v sodelovanju z ministrstvi in/ali vladnimi agencijami, ki so vključene v izvajanje sistema GTLAS in katerih zakonita pooblastila vplivajo na trajnostno upravljanje z gozdnimi viri države.

Glavna vprašanja:

- 5.1.1 Ali je vzpostavljen mehanizem, kot je memorandum o soglasju ali drugi mehanizmi, ki urejajo vloge in pristojnosti drugih ministrstev in/ali vladnih agencij v zvezi z izvajanjem tega sporazuma?
- 5.1.2 Ali so ta druga ministrstva in/ali vladne agencije obveščene o svojih zakonsko določenih pristojnostih in ali jih razumejo?
- 5.1.3 Ali imajo ministrstva in/ali vladne agencije ustrezne vire za izvajanje svojih nalog, določenih v tem sporazumu? Viri vključujejo človeške vire in finančna sredstva, logistiko, informacijsko tehnologijo, oskrbo z energijo in povezljivost.
- 5.1.4 Ali je vzpostavljen sistem preverjanja, s katerim se preveri, ali ta druga ministrstva in/ali vladne agencije ustrezno in učinkovito prevzemajo svoje pristojnosti v skladu s tem sporazumom?
- 5.1.5 Ali je jasno, kako pogosto se izvajajo ta preverjanja? Ali se na podlagi teh preverjanj pripravijo poročila in ali so ta poročila javno dostopna?
- 5.1.6 Ali je vzpostavljen sistem, s katerim se rezultati teh preverjanj uporabljajo za stalno izboljševanje sistema GTLAS? Ali vzpostavljeni sistem učinkovito deluje?

6. INFORMACIJSKI SISTEMI, KI PODPIRAJO IZVAJANJE SISTEMA GTLAS

Gvajana bo v okviru izvajanja sistema GTLAS v partnerstvu z Unijo pred izdajanjem dovoljenj FLEGT in izvoznih potrdil izvedla celovito nadgradnjo sistemov informacijske in komunikacijske tehnologije (IKT), ki podpirajo sistem GTLAS.

Zlasti se bodo razvili in izvajali sistemi IKT, ki bodo omogočali, da se podatki in informacije o subjektu v gozdarskem sektorju med gvajansko komisijo za gozdarstvo ter ministrstvi in/ali vladnimi agencijami, vključenimi v izvajanje tega sporazuma, prenašajo in izmenjujejo v skoraj realnem času.

Glavna vprašanja:

- 6.1.1 Ali sistem IKT omogoča povezljivost (z učinkovito zmogljivostjo šifriranja) za prenos informacij med oddelki in enotami gvajanske komisije za gozdarstvo in znotraj njih, tudi med sedežem gvajanske komisije za gozdarstvo in postajami na terenu, pa tudi med postajami na terenu?
- 6.1.2 Ali sistem IKT, ki podpira izvajanje sistema GTLAS, omogoča, da gvajanska komisija za gozdarstvo ter ministrstva in/ali vladne agencije, vključene v izvajanje tega sporazuma, dostopajo do podatkov in informacij ter si jih izmenjujejo v skoraj realnem času?

- 6.1.3 Ali imajo druga ministrstva in/ali vladne agencije zmogljivost, da z usposabljanjem osebja in nadgradnjo opreme olajšajo prost pretok komunikacije (vključno z izmenjavo podatkov in informacij) z gvajansko komisijo za gozdarstvo?

7. NEODVISNI NADZORNIK

Neodvisni nadzor bo vzpostavljen pred začetkom izvajanja sheme za izdajanje dovoljenj FLEGT. Njegov cilj bo odkriti morebitne pomanjkljivosti sistema GTLAS, oblikovati priporočila za njegovo stalno izboljševanje ter s tem prispevati k delovanju, verodostojnosti in učinkovitosti sistema GTLAS in tega sporazuma na splošno.

Glavna vprašanja:

- 7.1.1 Ali je izvajanje neodvisnega nadzora v skladu z nalogami in pristojnostmi iz Priloge VI?
- 7.1.2 Ali je vlada pripravila smernice za neodvisni nadzor, so te smernice v skladu z nalogami in pristojnostmi iz Priloge VI ter ali je vlada javnosti omogočila dostop do teh smernic?

- 7.1.3 Ali smernice vsebujejo jasne zahteve glede upravičenosti (glej Prilogo VI) organizacij do opravljanja nalog neodvisnega nadzora, da se zagotovi nepristranskost in prepreči navzkrižje interesov?
- 7.1.4 Ali smernice določajo postopke za dostop do informacij?
- 7.1.5 Ali lahko zainteresirane strani v praksi dostopajo do informacij iz Priloge IX?
- 7.1.6 Ali smernice določajo postopke za predložitev pritožb, ki so povezane s sistemom GTLAS in drugimi elementi tega sporazuma, in za njihovo dostopnost javnosti?
- 7.1.7 Ali so bile pojasnjene in oblikovane določbe o poročanju in javnem razkritju, ki veljajo za neodvisni nadzor?
- 7.1.8 Ali je metodologija neodvisnega nadzora usklajena z dobro mednarodno prakso v skladu s standardoma ISO 19011, ISO 17021 ali enakovrednimi standardi?
- 7.1.9 Ali je Gvajana uporabila storitve neodvisnega nadzornika, potem ko skupni odbor za spremljanje in pregled ni izrazil nasprotovanja? Ali skupni odbor za spremljanje in pregled ne nasprotuje izboru neodvisnega nadzornika in ali je Gvajana sklenila pogodbo z neodvisnim nadzornikom za opravljanje nalog preverjanja? Ali je pooblastilo (in z njim povezane pristojnosti) jasno in javno?

- 7.1.10 Ali so institucionalne vloge in pristojnosti ministrstev in/ali vladnih agencij, kot so opredeljene v sistemu GTLAS, jasno določene in se uporabljajo?
- 7.1.11 Ali ima neodvisni nadzornik na voljo ustrezne vire za preverjanje glede na opredelitev zakonitosti in sisteme za nadzor nad dobavno verigo lesa?
- 7.1.12 Ali ima neodvisni nadzornik v celoti dokumentiran sistem upravljanja, ki:
- zagotavlja, da je njihovo osebje ustrezno usposobljeno in ima potrebne izkušnje za učinkovito preverjanje;
 - uporablja notranji nadzor ali spremljanje;
 - vključuje mehanizme za nadzor nad navzkrižji interesov;
 - zagotavlja preglednost sistema;
 - opredeljuje in uporablja metodologijo preverjanja?
-

DOSTOP JAVNOSTI DO INFORMACIJ O SHEMI IZDAJANJA DOVOLJENJ FLEGT

1. UVOD

V skladu s politikami Gvajane in Unije za pregledno in odgovorno upravljanje naravnih virov je razpoložljivost informacij bistvenega pomena za uspešno izvajanje tega sporazuma. Zato se pogodbenici zavezujeta, da bosta še naprej zagotavljali dostop do informacij za lažje izvajanje in spremljanje tega sporazuma. Pogodbenici se zavezujeta tudi, da bosta informacije, pridobljene v okviru gvajanskega sistema za zagotavljanje zakonitosti lesa (GTLAS), vzpostavljenega na podlagi tega sporazuma, javno objavili.

2. INFORMACIJE, KI JIH OBJAVI SKUPNI ODBOR ZA SPREMLJANJE IN PREGLED

2.1 Struktura in postopki, ki urejajo delovanje skupnega odbora za spremljanje in pregled

2.2 Zapisniki sestankov skupnega odbora za spremljanje in pregled ter povzetki sklepov

2.3 Informacije o neodvisnem nadzoru

- (a) naloge in pristojnosti za neodvisni nadzor sistema GTLAS;
- (b) priročnik o postopkih neodvisnega nadzora;
- (c) merila za izbor neodvisnega nadzornika;
- (d) zbirna poročila neodvisnega nadzornika.

2.4 Letna poročila, ki jih pripravi skupni odbor za spremljanje in pregled, zlasti informacije v zvezi z:

- (a) napredkom Gvajane pri izvajanju vsakega posameznega elementa sistema GTLAS in vseh drugih zadevah v zvezi z izvajanjem tega sporazuma;
- (b) napredkom pri doseganju ciljev tega sporazuma, pa tudi ukrepi, ki jih je treba sprejeti v roku, določenem v tem sporazumu, in ustreznimi dopolnilnimi ukrepi pred začetkom delovanja sistema izdajanja dovoljenj FLEGT;
- (c) številom dovoljenj FLEGT, ki jih izda Gvajana;

- (d) morebitnim ukrepom za preprečevanje izvoza lesnih proizvodov nezakonitega porekla na trge zunaj Unije ali njihovega dajanja na nacionalni trg;
- (e) količinami lesnih proizvodov, uvoženih v Gvajano ali prepeljanih in pretovorjenih skozi Gvajano;
- (f) morebitnih ukrepih, sprejetih za preprečevanje uvoza lesnih proizvodov nezakonitega porekla, da se ohrani celovitost sheme izdajanja dovoljenj FLEGT;
- (g) primeri neskladnosti s sistemom GTLAS v Gvajani in ukrepi, sprejetimi v takih primerih;
- (h) količinami lesnih proizvodov, uvoženih v Unijo na podlagi sheme izdajanja dovoljenj FLEGT, glede na ustrezne rubrike oznak HS in glede na namembno državo članico Unije (predloži Unija);
- (i) količinami lesnih proizvodov, ki se izvažajo v Unijo na podlagi sheme izdajanja dovoljenj FLEGT, glede na ustrezne rubrike oznak HS in glede na namembno državo članico Unije (predloži Gvajana);
- (j) zadevami in količinami lesnih proizvodov, glede katerih so bila potrebna pojasnila med gvajanskim organom za izdajanje dovoljenj in pristojnimi organi države članice Unije.

3. INFORMACIJE, KI JIH OBJAVI GVAJANA

Gvajanska komisija za gozdarstvo prek različnih kanalov redno objavlja in/ali daje na voljo ustrezne informacije in poročila. Informacije vključujejo naslednje elemente:

3.1 Pravne informacije:

- (a) besedilo tega sporazuma, njegove priloge in vse spremembe;
- (b) nacionalni pravni okvir iz Priloge II;
- (c) ratificirane mednarodne konvencije in pogodbe;
- (d) kodeks ravnanja gvajanske komisije za gozdarstvo, smernice o sistemu za sledenje lesa ter smernice za velike in majhne koncesije;
- (e) ustrezni oddelki priročnikov o postopkih, povezanih s postopki preverjanja, opisanimi v Prilogi V;
- (f) vsa pravna ali regulativna besedila, povezana s Prilogo II ali V, sprejeta v fazi izvajanja sistema GTLAS.

3.2 Informacije o proizvodnji:

- (a) skupna letna proizvodnja lesa glede na vrsto proizvoda;
- (b) letna količina predelanega lesa glede na vrsto proizvoda;
- (c) letna količina izvoženih hlodov (skupaj in v Unijo);
- (d) letna količina izvoženega lesa glede na vrsto proizvoda (skupaj in v Unijo);
- (e) letna količina lesa, s katerim se je trgovalo na domačem trgu, glede na vrsto proizvoda;
- (f) letna količina zaseženega in odvzetega lesa.

3.3 Informacije o dodeljevanju:

- (a) seznam imen subjektov v gozdarskem sektorju, ki so jim bile dodeljene koncesijske pogodbe za izkoriščanje gozdov, kmetijske zakupne pogodbe, rudarska dovoljenja in pravice iz koncesijskih pogodb za izkoriščanje gozdov;

- (b) dodatne informacije o individualnem statusu velikih in majhnih koncesij: kontaktni podatki, opis koncesijskega območja (zemljevid), pravni status koncesije, trajanje;
- (c) postopki dodeljevanja koncesij za izkoriščanje gozdov;
- (d) smernice o dodeljevanju dovoljenj, zakupov, licenc in pravic drugih agencij, kadar so dodeljeni na državnih gozdnih zemljiščih;
- (e) merila za dodeljevanje koncesij za izkoriščanje gozdov;
- (f) zemljevid z zarisanimi koncesijami za izkoriščanje gozda z opredeljenimi dodeljenimi območji;
- (g) zemljevid z zarisanimi območji, ki so na voljo za sečnjo, in roki za oddajo vlog;
- (h) kjer je primerno, informacije o dejanskih lastnikih ali osebah, ki imajo dejanski nadzor nad imetnikom koncesije;
- (i) seznam subjektov v gozdarskem sektorju, ki imajo dovoljenje za trženje lesa, pridobljenega pri spremembi namembnosti zemljišč ali v okviru sanitarne sečnje;
- (j) letne količine lesa, pridobljenega pri spremembi namembnosti zemljišč ali v okviru sanitarne sečnje.

3.4 Informacije o upravljanju:

- (a) pooblastila, vloge in pristojnosti agencij, pristojnih za upravljanje koncesij in nadzor nad njimi;
- (b) površina potrjenih koncesij za izkoriščanje gozdov;
- (c) ocena družbenih vplivov na okolje, kjer je primerno;
- (d) seznam ministrstev in/ali vladnih agencij s pristojnostmi za preverjanje na podlagi Priloge II;
- (e) seznam velikih koncesij z odobrenimi načrti upravljanja;
- (f) seznam vasi ameriških staroselcev in zasebnih gozdnatih območij;
- (g) v memorandumu o soglasju so opisane vloge in pristojnosti ministrstev in/ali vladnih agencij, ki izvajajo preverjanje sistema GTLAS na podlagi tega sporazuma.

3.5 Informacije o predelavi:

- (a) seznam odobrenih subjektov v gozdarskem sektorju, ki se ukvarjajo s predelavo, s kontaktnimi informacijami;
- (b) letne predelane količine hlodov glede na vrsto drevesa in proizvoda.

3.6 Informacije o izvozu:

- (a) podatki o lesnih proizvodih, uvoženih v Gvajano;
- (b) podatki o izvozu v Unijo glede na vrsto drevesa, državo in količino po posameznem subjektu v gozdarskem sektorju;
- (c) podatki o izvoznih potrdilih, za katere je bila vložena vloga ter ki so bila izdana ali zavrnjena.

3.7 Informacije o sistemu GTLAS in spremljanju:

- (a) opis sistema GTLAS, vključno z nacionalnim pravnim okvirom, ki ureja njegovo izvajanje, in drugimi ustreznimi metodologijami;

- (b) postopki za dodeljevanje izvoznih potrdil in dovoljenj FLEGT;
- (c) seznam izdanih dovoljenj FLEGT;
- (d) seznam zavrnjenih vlog za izdajo dovoljenj FLEGT;
- (e) poročila o preverjanju so na voljo na zahtevo.

3.8 Informacije o organih za izdajanje dovoljenj in njihovih posebnih pristojnosti pri razkrivanju dokumentov katerega koli drugega ministrstva in vladne agencije.

4. INFORMACIJE, KI JIH OBJAVI UNIJA

- (a) besedilo tega sporazuma, njegovih prilog in vseh sprememb;
- (b) število dovoljenj FLEGT iz Gvajane, ki jih prejmejo pristojni organi držav članic Unije;
- (c) letne količine in vrednost lesnih proizvodov, uvoženih v Unijo iz Gvajane;

- (d) po državah razčlenjene skupne količine in vrednost lesa in lesnih proizvodov, uvoženih v Unijo, z dovoljenji FLEGT ali brez njih;
- (e) vsa razpoložljiva poročila projekta neodvisnega spremljanja trga;
- (f) posodobljene informacije o pravu Unije v zvezi s trgovino z lesom ter finančni in tehnični podpora v zvezi z izvajanjem tega sporazuma v Gvajani;
- (g) seznam in kontaktni podatki pristojnih organov v državah članicah Unije, pristojnih za shemo dovoljenja FLEGT in Uredbo (EU) št. 995/2010 Evropskega parlamenta in Sveta z dne 20. oktobra 2010 o določitvi obveznosti gospodarskih subjektov, ki dajejo na trg les in lesne proizvode (uredba EU o lesu).

5. INFORMACIJE O FINANČNIH TRANSAKCIJAH

Gvajanska komisija za gozdarstvo bo finančne informacije o gozdarskem sektorju zagotovila v letnih poročilih, ki bodo vključevala:

- prihodek v gozdarstvu od letnih plačil, kot so pristojbine za gozdove in pristojbine za površino, ter
- v primeru spora poravnave in plačilo ali neplačilo kazni.

6. DRUGE INFORMACIJE, KI JIH JE TREBA OBJAVITI

Gvajanska komisija za gozdarstvo poleg seznama, navedenega v odstavkih 2 do 5, redno posodablja vse ustrezne informacije, vključno s poročili, povezanimi z gvajanskim gozdarskim sektorjem, zlasti kar zadeva upravljanje in pravno skladnost, ter jih javno objavi.

Skupni odbor za spremljanje in pregled lahko na predlog ene od pogodbenic priporoči objavo dodatnih informacij.

7. NAČINI IZVAJANJA

Ta priloga je skladna z gvajansko zakonodajo na področju dostopa javnosti do informacij, in sicer zakonom o dostopu do informacij št. 21 iz leta 2011 in zakonom o gozdovih št. 6 iz leta 2009.

Informacije iz te priloge bodo na voljo na naslednje načine:

- (a) prek uradnih poročil;
- (b) na spletnih mestih gvajanske komisije za gozdarstvo ter sveta za razvoj in trženje gozdnih proizvodov, pa tudi spletnih mestih ministrstva za naravne vire, vladne agencije za informacije in drugih vladnih agencij;

- (c) na platformi za izvajanje z več zainteresiranimi stranmi;
- (d) na javnih srečanjih;
- (e) na tiskovnih konferencah;
- (f) v filmih;
- (g) na radiu in televiziji.

Razviti bodo tudi postopki za prihodnje upravljanje in posodabljanje informacij iz te priloge.

8. STRATEGIJA OBVEŠČANJA

Strategija obveščanja, razvita v posvetovanju z ustreznimi zainteresiranimi stranmi, se bo izvajala in bo temeljila na naslednjih načelih:

- (a) informacije bodo dostopne brezplačno ali po razumni ceni;

- (b) na voljo bo seznam javnih in dostopnih dokumentov;
 - (c) informacije bodo točne in posodobljene;
 - (d) informacije bodo na voljo pravočasno;
 - (e) informacije bodo na voljo v ustrezni obliki za objavo;
 - (f) našteje bodo metode obveščanja;
 - (g) sistem GTLAS bo eden od glavnih virov informacij.
-

SKUPNI ODBOR ZA SPREMLJANJE IN PREGLED

1. Skupni odbor za spremljanje in pregled (JMRC) se ustanovi v skladu s členom 20 tega sporazuma.
2. Pogodbenici imenujeta svoje predstavnike v skupnem odboru za spremljanje in pregled.
3. Skupni odbor za spremljanje in pregled deluje v skladu s poslovníkom, ki ga pripravi in sprejme.
4. Funkcije in naloge skupnega odbora za spremljanje in pregled se nanašajo na:
 - (a) upravljanje, spremljanje in pregled izvajanja tega sporazuma, vključno z upravljanjem neodvisnega nadzora;
 - (b) spodbujanje dialoga in izmenjave informacij med pogodbenicama.

5. Upravljanje tega sporazuma:

Skupni odbor za spremljanje in pregled:

- (a) izvaja neodvisne ocene pripravljenosti gvajanskega sistema za zagotavljanje zakonitosti (GTLAS) za delovanje v skladu z merili iz Priloge VIII. Z oceno se ugotovi, ali sistem GTLAS, na katerem temelji shema izdajanja dovoljenj FLEGT in je opisan v Prilogi V, ustrezno izpolnjuje svoje naloge;
- (b) predlaga datum, ko bi se shema izdajanja dovoljenj FLEGT morala začeti popolnoma izvajati;
- (c) prejema uradna obvestila od katere koli pogodbenice, če utemeljeno sumita ali imata dokaze o nespoštovanju predpisov ali nepravilnosti pri izvajanju sheme izdajanja dovoljenj FLEGT v skladu s členom 12 tega sporazuma, ter opredeli potrebne nadaljnje ukrepe;
- (d) pripravi in sprejme časovni načrt izvajanja tega sporazuma ter okvir za spremljanje in ocenjevanje za sledenje napredku tega časovnega načrta;
- (e) pregleda in predloži pripombe glede priročnika o postopkih za nadzor nad uvoženimi lesnimi proizvodi in priročnika o postopkih za preverjanje v okviru sistema GTLAS, ki zajema metodologijo in merila za pristope na podlagi tveganja, vključene v sistem GTLAS;

- (f) obravnava pritožbe v zvezi s shemo izdajanja dovoljenj FLEGT na ozemlju ene ali obeh pogodbenic;
- (g) vodi posebne evidence za spremljanje vseh sprememb prilog k temu sporazumu in zapisnike ustreznih sestankov s skupinami zainteresiranih strani. Te evidence se hranijo od datuma začetka veljavnosti in ves čas trajanja tega sporazuma;
- (h) oblikuje priporočila, s katerimi prispeva k doseganju ciljev tega sporazuma, vključno v zvezi s krepitvijo zmogljivosti in sodelovanjem zasebnega sektorja, civilne družbe in domorodnih zainteresiranih strani;
- (i) po potrebi ustanovi delovne skupine, da se obravnavajo vsi vidiki izvajanja tega sporazuma;
- (j) na podlagi informacij pogodbenic pripravlja in objavlja letna poročila o izvajanju tega sporazuma v skladu s Prilogo IX;
- (k) sprejme predloge pogodbenice, ki želi spremeniti ta sporazum ali njegove priloge, in razpravlja o njih; predloži priporočila pogodbenicam glede predlaganih sprememb tega sporazuma in sprejme vse spremembe prilog k temu sporazumu v skladu s členom 27 tega sporazuma;

- (l) na predlog ene ali obeh pogodbenic obravnava vsako drugo vprašanje v zvezi z izvajanjem tega sporazuma;
- (m) v skladu s členom 25 tega sporazuma si v primeru spora med pogodbenicama prizadeva za sprejemljivo rešitev glede uporabe ali razlage tega sporazuma.

6. Spremljanje in pregled tega sporazuma:

Skupni odbor za spremljanje in pregled:

- (a) spremlja napredek pri izvajanju ciljev iz Priloge VII;
- (b) zagotovi, da je ocenjevanje socialnih, gospodarskih in okoljskih učinkov tega sporazuma v skladu z dobrimi praksami in merili, o katerih se dogovorita pogodbenici, ter predlaga ustrezne rešitve za vsako težavo, ugotovljeno pri navedenem ocenjevanju;
- (c) zagotavlja, da se izvajajo redna ocenjevanja izvajanja tega sporazuma in po potrebi priložnostni pregledi;

- (d) zagotavlja redno spremljanje in poročanje o stanju na domačem in mednarodnem trgu, predlaga vse potrebne študije in priporočila ukrepe, ki jih je treba sprejeti na podlagi poročil o analizi trga.

7. Upravljanje neodvisnega nadzora

Skupni odbor za spremljanje in pregled:

- (a) ne nasprotuje imenovanju neodvisnega nadzornika, ki ga izbereta pogodbenici in s katerim Gvajana sklene pogodbo, in sicer v skladu z nalogami in pristojnostmi za neodvisni nadzor iz Priloge VI;
- (b) ne nasprotuje podaljšanju pogodbe neodvisnega nadzornika, kot je potrebno;
- (c) prouči poročila neodvisnega nadzornika;
- (d) predlaga ukrepe za reševanje vprašanj in priporočil iz neodvisnih poročil o nadzoru;

- (e) prouči pritožbe tretjih oseb v zvezi z delovanjem neodvisnega nadzornika;
- (f) odobri priročnik o postopkih neodvisnega nadzora, ki ga pripravi in predloži neodvisni nadzornik, ter odobri poročilo o nadzoru, ki ga neodvisni nadzornik predlaga v okviru dokumentiranih postopkov;
- (g) se z neodvisnim nadzornikom dogovori o njegovem časovnem razporedu dela in po potrebi priporoči dodatni nadzor;
- (h) prouči začasna poročila neodvisnega nadzornika in zbirno poročilo neodvisnega nadzornika, predloži pripombe k poročilom in jih odobri;
- (i) po potrebi od neodvisnega nadzornika zahteva, naj pripravi posebno dodatno poročilo;
- (j) po potrebi zagotavlja spremljanje popravnih ukrepov, ki jih pogodbenici sprejmeta za rešitev težav, ki jih ugotovi neodvisni nadzornik.