



UNJONI EWROPEA

IL-PARLAMENT EWROPEW

IL-KUNSILL

Brussell, 27 ta' April 2018
(OR. en)

2016/0014 (COD)

PE-CONS 73/17

ENT 277
MI 988
CODEC 2131

ATTI LEGISLATTIVI U STRUMENTI OĦRA

Suġġett: REGOLAMENT TAL-PARLAMENT EWROPEW U TAL-KUNSILL dwar l-
 approvazzjoni u s-sorveljanza tas-suq ta' vetturi bil-mutur u t-trejlers
 tagħhom, u ta' sistemi, komponenti u unitajiet tekniċi separati maħsuba
 għal tali vetturi, li jemenda r-Regolamenti (KE) Nru 715/2007 u (KE) Nru
 595/2009 u li jħassar id-Direttiva 2007/46/KE

REGOLAMENT (UE) 2018/...
TAL-PARLAMENT EWROPEW U TAL-KUNSILL

ta' ...

**dwar l-approvazzjoni u s-sorveljanza tas-suq ta' vetturi bil-mutur u t-trejlers
tagħhom, u ta' sistemi, komponenti u unitajiet tekniċi separati
maħsuba għal tali vetturi,
li jemenda r-Regolamenti (KE) Nru 715/2007 u (KE) Nru 595/2009
u li jhassar id-Direttiva 2007/46/KE**

(Test b'rilevanza għaż-ŻEE)

IL-PARLAMENT EWROPEW U L-KUNSILL TAL-UNJONI EWROPEA,

Wara li kkunsidraw it-Trattat dwar il-Funzjonament tal-Unjoni Ewropea, u b'mod partikolari l-Artikolu 114 tiegħu,

Wara li kkunsidraw il-proposta mill-Kummissjoni Ewropea,

Wara li l-abbozz tal-att leġislattiv intbagħat lill-parlamenti nazzjonali,

Wara li kkunsidraw l-opinjoni tal-Kumitat Ekonomiku u Soċjali Ewropew¹,

Filwaqt li jaġixxu skont il-proċedura leġislattiva ordinarja²,

¹ ĠU C 303, 19.8.2016, p. 86.

² Pozizzjoni tal-Parlament Ewropew tad-19 ta' April 2018 (għadha ma gietx ippubblikata fil-Ġurnal Uffiċjali) u d-deċiżjoni tal-Kunsill ta'

Billi:

- (1) F'konformità mal-Artikolu 26(2) tat-Trattat dwar il-Funzjonament tal-Unjoni Ewropea (TFUE), is-suq intern jinkludi zona minghajr fruntieri interni fejn għandu jigi żgurat il-moviment liberu tal-merkanzija, tal-persuni, tas-servizzi u tal-kapital. Jenħtieġ li r-regoli tas-suq intern ikunu trasparenti, sempliċi, konsistenti u effettivi, sabiex b'hekk jigu pprovduti ċertezza u ċarezza legali għall-benefiċċju tan-negozji u tal-konsumaturi.
- (2) Għal dak il-għan, gie stabbilit qafas komprensiv tal-UE għall-approvazzjoni ta' vetturi bil-mutur u t-trejlers tagħhom, u tas-sistemi, komponenti u unitajiet tekniċi separati maħsuba għal tali vetturi mid-Direttiva 2007/46/KE tal-Parlament Ewropew u tal-Kunsill¹.
- (3) Fl-2013, il-Kummissjoni wettqet valutazzjoni tal-qafas legali tal-Unjoni għall-approvazzjoni tat-tip ta' vetturi bil-mutur u t-trejlers tagħhom, u ta' sistemi, komponenti u unitajiet tekniċi separati maħsuba għal tali vetturi, li uriet li l-qafas stabbilit mid-Direttiva 2007/46/KE huwa adatt sabiex jintlaħqu l-miri ewlenin tal-armonizzazzjoni, il-funzjonament effettiv tas-suq intern u l-kompetizzjoni ġusta u kkonkludiet li jenħtieġ għalhekk li dan ikompli jigi applikat.

¹ Direttiva 2007/46/KE tal-Parlament Ewropew u tal-Kunsill tal-5 ta' Settembru 2007 li tistabbilixxi kwadru għall-approvazzjoni ta' vetturi bil-mutur u l-karrijiet tagħhom, u ta' sistemi, komponenti u unitajiet tekniċi separati maħsuba għal tali vetturi (Direttiva Kwadru) (ĠU L 263, 9.10.2007, p. 1).

- (4) Madankollu, dik il-valutazzjoni kkonkludiet ukoll li hemm il-ħtieġa li jiġu introdotti dispożizzjonijiet dwar is-sorveljanza tas-suq sabiex jikkomplementaw ir-rekwiżiti tal-approvazzjoni tat-tip; il-ħtieġa li jiġu ċċarati l-proċeduri ta' sejhiet lura u ta' salvagwardja, kif ukoll il-kondizzjonijiet għall-għoti ta' estensjonijiet għall-approvazzjonijiet għat-tipi eżistenti ta' vetturi; il-ħtieġa li jittejjeb l-infurzar tal-qafas tal-approvazzjoni tat-tip permezz tal-armonizzazzjoni u t-tisħiħ tal-proċeduri tal-approvazzjoni tat-tip u l-konformità tal-proċeduri tal-produzzjoni applikati mill-awtoritajiet tal-Istati Membri u mis-servizzi tekniċi; il-ħtieġa li jiġu indikati b'mod ċar ir-rwoli u r-responsabbiltajiet tal-operaturi ekonomiċi fil-katina tal-provvista, kif ukoll tal-awtoritajiet u tal-partijiet involuti fl-infurzar tal-qafas, filwaqt li tiġi ggarantita l-indipendenza ta' dawk l-awtoritajiet u partijiet, u jiġu evitati l-kunflitti ta' interess; u l-ħtieġa li tittejjeb l-adeqwatezza tal-iskemi alternattivi tal-approvazzjoni (approvazzjonijiet individwali u ta' serje żgħar nazzjonali) u l-adeqwatezza tal-proċess tal-approvazzjoni tat-tip f'diversi stadji sabiex tiġi pprovduta flessibilità xierqa għal swieq niċeċ u intrapriżi żgħar u ta' daqs medju mingħajr, madankollu, ma jiġu mfixkla l-kondizzjonijiet ekwivalenti ta' kompetizzjoni.
- (5) Barra minn hekk, il-problemi reċenti fl-implimentazzjoni tal-qafas tal-UE tal-approvazzjoni tat-tip kixfu dgħufijiet partikolari u wrew li tenħtieġ reviżjoni fundamentali tiegħu sabiex jiġi żgurat li jkun robust, trasparenti, prevedibbli u sostenibbli u li jipprovdli livell għoli ta' sikurezza u ta' protezzjoni tas-saħħa u tal-ambjent.

- (6) Dan ir-Regolament jintroduċi numru ta' salvagwardji biex tiġi evitata l-applikazzjoni ħazina tar-rekwiżiti imposti fil-proċess tal-għoti ta' approvazzjoni lill-vetturi, lis-sistemi, lill-komponenti jew lill-unitajiet tekniċi separati. Sabiex jiġi evitat l-abbuż tal-proċess ta' approvazzjoni fil-futur, huwa importanti li dawk is-salvagwardji jkunu effettivi.
- (7) Dan ir-Regolament jistabbilixxi r-regoli u l-prinċipji armonizzati għall-approvazzjoni tat-tip ta' vetturi bil-mutur u t-trejlers tagħhom, u għas-sistemi, komponenti u unitajiet tekniċi separati maħsuba għal tali vetturi, u għall-approvazzjoni tal-vettura individwali, bil-għan li jiġi żgurat il-funzjonament xieraq tas-suq intern għall-benefiċċju tan-negozji u l-konsumaturi u biex jiġi offrut livell għoli ta' sikurezza u ta' protezzjoni tas-saħħa u l-ambjent.
- (8) Dan ir-Regolament jistabbilixxi r-rekwiżiti tekniċi u amministrattivi tal-approvazzjoni tat-tip għall-vetturi bil-mutur għat-trasport tal-passiġġieri (il-kategorija M), u vetturi bil-mutur għat-trasport tal-merkanzija (il-kategorija N) u t-trejlers tagħhom (il-kategorija O), u għas-sistemi, il-komponenti u l-unitajiet tekniċi separati maħsuba għal tali vetturi bil-għan li jiġi żgurat livell għoli ta' sikurezza u prestazzjoni ambjentali.

- (9) Jenħtieg li l-awtoritajiet nazzjonali japplikaw u jinfurzar ir-rekwiziti ta' dan ir-Regolament b'mod uniformi mal-Unjoni kollha biex jiżguraw kondizzjonijiet ekwi u jevitaw li jiġu applikati standards diverġenti madwar l-Unjoni. Jenħtieg li jikkooperaw bis-sħiħ mal-Forum għall-Iskambju ta' Informazzjoni dwar l-Infurzar ("il-Forum") u mal-Kummissjoni fl-attivitajiet ta' awditjar u sorveljanza tagħha.
- (10) Jenħtieg li dan ir-Regolament isahħaħ il-qafas attwali tal-UE tal-approvazzjoni tat-tip, b'mod partikolari permezz tal-introduzzjoni ta' dispożizzjonijiet dwar is-sorveljanza tas-suq. Jenħtieg li s-sorveljanza tas-suq fis-settur tal-karozzi tigi introdotta billi jiġu speċifikati l-obbligi tal-operaturi ekonomiċi fil-katina tal-provvista, ir-responsabbiltajiet tal-awtoritajiet tal-infurzar fl-Istati Membri, u l-miżuri li għandhom jittieħdu fir-rigward ta' prodotti tal-karozzi li jkunu fis-suq u li jirrapprezentaw riskji serji għas-sikurezza jew għall-ambjent, li jimminaw il-protezzjoni tal-konsumaturi, jew li ma jkunux konformi mar-rekwiziti tal-approvazzjoni tat-tip.

- (11) Biex tiġi żgurata implimentazzjoni effettiva tar-rekwiżiti tal-approvazzjoni tat-tip, jenħtieġ li jissahħu d-dispożizzjonijiet attwali dwar il-konformità tal-produzzjoni billi, fost l-oħrajn, jiġu previsti awditjar perjodiku obligatorju tal-metodi ta' kontroll tal-konformità u tal-konformità kontinwa tal-prodotti tal-karozzi kkonċernati u billi jissahħu r-rekwiżiti relatati mal-kompetenza, l-obbligi u l-prestazzjoni tas-servizzi tekniċi li jwettqu t-testijiet għall-approvazzjoni tat-tip tal-vettura sħiħa taht ir-responsabbiltà tal-awtoritajiet tal-approvazzjoni. Il-funzjonament xieraq tas-servizzi tekniċi huwa kruċjali sabiex jiġi żgurat livell għoli ta' sikurezza u ta' protezzjoni tal-ambjent u fiduċja taċ-ċittadini fis-sistema. Jenħtieġ li l-kriterji għad-deżinjazzjoni tas-servizzi tekniċi pprovduti mid-Direttiva 2007/46/KE jiġu stabbiliti f'dan ir-Regolament f'fiktur dettall sabiex jiżguraw li jiġu applikati b'mod konsistenti fl-Istati Membri kollha. Hemm it-tendenza li l-metodi ta' valutazzjoni tas-servizzi tekniċi fl-Istati Membri jvarjaw b'mod progressiv minhabba l-komplessità akbar tal-ħidma tagħhom. Għalhekk, jeħtieġ li jiġu previsti obbligi proċedurali li jiżguraw skambju tal-informazzjoni u monitoraġġ tal-prattiki tal-Istati Membri għall-valutazzjoni, id-deżinjazzjoni, in-notifika u l-monitoraġġ tas-servizzi tekniċi tagħhom. Jenħtieġ li dawk l-obbligi proċedurali jneħħu kwalunkwe diskrepanza eżistenti fil-metodi użati minn, u fl-interpretazzjoni tal-kriterji għad-deżinjazzjoni ta', is-servizzi tekniċi. Sabiex jiġu żgurati sorveljanza adegwata u kondizzjonijiet ekwi fl-Unjoni kollha, jenħtieġ li l-valutazzjoni tas-servizz tekniku ta' applikant tinkludi valutazzjoni fuq il-post.

- (12) Fil-każ ta' approvazzjonijiet tat-tip f'diversi stadji, huwa essenzjali li jiġi vverifikat li l-bidliet li saru qabel l-istadju finali tat-tlestija ma jaffettwawx il-funzjonament ta' sistemi, komponenti jew unitajiet tekniċi separati approvati fir-rigward tat-tip b'tali mod li jkun jinvalida l-approvazzjoni tat-tip mogħtija qabel.
- (13) Il-ħtieġa ta' kontroll u monitoraġġ tas-servizzi tekniċi żdiedet minhabba l-fatt li l-progress tekniku żied ir-riskju li s-servizzi tekniċi ma jkollhomx il-kompetenza meħtieġa biex jiġu ttestjati teknoloġiji ġodda jew apparati li joħroġu fl-ambitu tad-deżinjazzjoni tagħhom. Billi l-progress tekniku jqassar iċ-ċikli tal-prodotti u billi l-intervalli tal-valutazzjonijiet fuq il-post għal sorveljanza u tal-monitoraġġ ivarjaw, jenħtieġ li l-validità tad-deżinjazzjoni tas-servizzi tekniċi tkun limitata fiż-żmien, li għandu jiżgura li l-kompetenza tas-servizzi tekniċi tiġi vvalutata perijodikament.
- (14) Għalhekk, jenħtieġ li d-deżinjazzjoni u l-monitoraġġ tas-servizzi tekniċi mill-Istati Membri, skont kriterji dettaljati u stretti, ikunu soġġetti għal kontrolli superviżorji, inter alia bħala kondizzjoni għat-tiġdid tad-deżinjazzjoni tagħhom. Jenħtieġ li l-pożizzjoni tas-servizzi tekniċi fir-rigward tal-manifatturi tissaħħaħ, inkluż id-dritt u d-dmir tagħhom li jwettqu spezzjonijiet mhux imħabbra fil-fabbriki u li jagħmlu testijiet fiżiċi jew tal-laboratorju fuq prodotti tal-karozzi koperti minn dan ir-Regolament, sabiex jiżguraw li l-manifatturi jibqgħu konformi b'mod kontinwu wara li jkunu kisbu approvazzjoni tat-tip għall-prodotti tal-karozzi tagħhom.

- (15) Sabiex jiżdienu t-trasparenza u l-fiduċja reċiproka u sabiex jiġu allinjati u żviluppati iktar il-kriterji għall-valutazzjoni, id-deżinjazzjoni u n-notifika tas-servizzi tekniċi, kif ukoll il-proċeduri ta' estensjoni u tiġdid, jenħtieġ li l-Istati Membri jikkooperaw ma' xulxin u mal-Kummissjoni. Jenħtieġ li l-Istati Membri jikkonsultaw lil xulxin u lill-Kummissjoni fuq kwistjonijiet ta' rilevanza ġenerali għall-implimentazzjoni ta' dan ir-Regolament u jinformat lil xulxin u lill-Kummissjoni. Huwa importanti li l-Istati Membri u l-Kummissjoni jużaw sistema komuni sigura ta' skambju elettroniku bħala mezz biex tiġi ffacilitata u tittejjeb il-kooperazzjoni amministrattiva wara perijodi ta' implimentazzjoni xierqa sabiex il-ġestjoni tal-iskambju ta' informazzjoni ssir aktar effiċjenti u effettiva abbażi ta' proċeduri sempliċi u unifikati. Sabiex tkun iffacilitata l-aċċessibilità u t-trasparenza tagħha, jenħtieġ li l-informazzjoni tkun disponibbli bħala data strutturata li tista' titfittex b'mod elettroniku.
- (16) Fejn id-deżinjazzjoni ta' servizz tekniċu tkun ibbażata fuq l-akkreditazzjoni fis-sens tar-Regolament (KE) Nru 765/2008 tal-Parlament Ewropew u tal-Kunsill¹, jenħtieġ li l-korpi ta' akkreditazzjoni u l-awtoritajiet tal-approvazzjoni li jiddeżinjaw jiskambjaw informazzjoni rilevanti għall-valutazzjoni tal-kompetenza tas-servizzi tekniċi.

¹ Regolament (KE) Nru 765/2008 tal-Parlament Ewropew u tal-Kunsill tad-9 ta' Lulju 2008 li jistabbilixxi r-rekwiżiti għall-akkreditament u għas-sorveljanza tas-suq relatati mal-kummerċjalizzazzjoni ta' prodotti, u li jhassar ir-Regolament tal-Kunsill (KEE) Nru 339/93 (ĠU L 218, 13.8.2008, p. 30).

- (17) Jenhtieg li l-Istati Membri jkollhom il-possibbiltà li jimponu hlasijiet għad-deżinjazzjoni u l-monitoraġġ tas-servizzi tekniċi sabiex jiżguraw is-sostenibbiltà tal-monitoraġġ ta' dawk is-servizzi tekniċi mill-Istati Membri u sabiex jistabilixxu kondizzjonijiet ekwi għas-servizzi tekniċi.
- (18) Meta, minkejja l-miżuri meħudin mill-Istati Membri sabiex tiġi żgurata applikazzjoni koerenti u kontinwa tar-rekwiżiti, ikun hemm dubju dwar il-kompetenza ta' servizz tekniku, jenhtieg li l-Kummissjoni jkollha l-possibbiltà li tinvestiga każijiet individwali.
- (19) Sabiex jiġi żgurat li t-testijiet u r-rapporti pprovduti mis-servizzi tekniċi ma jkunux influwenzati minn ċirkustanzi mhux legittimi, huwa importanti li l-organizzazzjoni u l-operat tas-servizzi tekniċi jiżguraw imparzjalità u indipendenza sħaħ. Sabiex ikunu jistgħu jwettqu l-kompiti tagħhom b'mod koerenti u sistematiku, jenhtieg li s-servizzi tekniċi jkollhom stabbilita sistema ta' ġestjoni sodisfaċenti li tinkludi dispożizzjonijiet dwar servizzi professjonali. Sabiex is-servizzi tekniċi jkunu jistgħu jwettqu xogħolhom b'mod xieraq, jenhtieg li l-persunal tagħhom juri dejjem livell ta' għarfien, kompetenza u indipendenza adegwati.
- (20) Jehtieg mekkanizmu robust li jinforza l-konformità biex jiżgura li r-rekwiżiti ta' dan ir-Regolament jiġu ssodisfati. Jenhtieg li l-iżgurar tal-konformità mal-approvazzjoni tat-tip u tal-konformità mar-rekwiżiti tal-produzzjoni tal-legislazzjoni li tirregola s-settur tal-karozzi jibqa' r-responsabbiltà ewlenija tal-awtoritajiet tal-approvazzjoni, billi dan huwa obbligu marbut mill-qrib mal-ħruġ tal-approvazzjoni tat-tip u jirrikjedi għarfien dettaljat dwar il-kontenut tiegħu. Għalhekk huwa importanti li l-prestazzjoni tal-awtoritajiet tal-approvazzjoni tiġi vverifikata b'mod regolari.

- (21) Sabiex tiġi żgurata konformità ma' dan ir-Regolament, biex tiġi żgurata l-applikazzjoni uniformi fi ħdan l-Unjoni u biex jiġi ffaċilitat skambju tal-aħjar prattiki, jenħtieġ li l-Kummissjoni torganizza u twettaq valutazzjonijiet tal-proċeduri stabbiliti mill-awtoritajiet tal-approvazzjoni f'konformità ma' dan ir-Regolament. Jenħtieġ li l-eżitu ta' tali valutazzjonijiet, inkluż kwalunkwe rakkomandazzjoni mhux vinkolanti, jiġi diskuss fi ħdan il-Forum. Jenħtieġ li l-valutazzjonijiet jitwettqu perijodikament, filwaqt li jittiehed kont tal-prinċipju ta' proporzjonalità, l-għadd u l-varjeta ta' approvazzjonijiet tat-tip mogħtija u kwalunkwe każ ta' nonkonformità skopert matul il-verifika tal-konformità.
- (22) Sabiex tiġi żgurata l-effettività tal-valutazzjoni tal-Kummissjoni filwaqt li jiġi minimizzat il-piż amministrattiv, huwa importanti li l-awtoritajiet tal-approvazzjoni u l-Kummissjoni jikkooperaw b'mod effiċjenti waqt il-valutazzjoni, b'mod partikolari waqt il-valutazzjoni fil-bini tal-awtorità tal-approvazzjoni kkonċernata. Jenħtieġ li l-valutazzjonijiet tal-Kummissjoni jitwettqu f'konformità mal-liġi applikabbli, f'konformità, inter alia, mal-perijodi ta' hidma jew il-lingwa tal-awtoritajiet nazzjonali. Jenħtieġ li l-ispejjeż li jirriżultaw minn dawk il-valutazzjonijiet jiġġarrbu mill-Kummissjoni, inkluż dawk relatati mat-traduzzjoni tad-dokumenti.
- (23) Is-sistema ta' verifika tal-konformità qed tissaħħaħ bir-rikonoxximent ta' proċess formali ta' akkreditazzjoni ta' servizzi tekniċi jew bl-introduzzjoni ta' evalwazzjoni regolari bejn il-pari fir-rigward tal-valutazzjoni u l-monitoraġġ tas-servizzi tekniċi minn awtoritajiet tal-approvazzjoni. Din għandha l-għan li tiżgura li jiġi applikat livell uniformi ta' kwalità u strettezza mill-awtoritajiet tal-approvazzjoni kollha meta jinfurzaw ir-rekwiżiti tal-approvazzjoni tat-tip.

- (24) Koordinazzjoni mill-qrib bejn l-awtoritajiet nazzjonali bl-iskambju ta' informazzjoni u valutazzjonijiet koordinati taht id-direzzjoni ta' awtorità ta' koordinazzjoni hija fundamentali sabiex jiġi żgurat livell konsistentement għoli ta' sikurezza u ta' protezzjoni tas-saħħa u tal-ambjent fis-suq intern. Dan iwassal ukoll għal użu iktar effiċjenti tar-riżorsi skarsi fil-livell nazzjonali. Għal dan il-għan, jenħtieġ li jiġi stabbilit Forum konsultattiv bil-għan li jiġu promossi l-aħjar prattiki, biex l-Istati Membri u l-Kummissjoni jiskambjaw informazzjoni u jikkoordinaw l-attivitajiet relatati mal-infurzar tal-leġislazzjoni dwar l-approvazzjoni tat-tip. Il-kooperazzjoni bħalissa informali bejn l-Istati Membri f'dak ir-rigward tkun tibbenefika minn qafas iktar formali. Jenħtieġ li dan il-Forum ikun magħmul minn rappreżentanti mahturin mill-Istati Membri li jirrappreżentaw l-awtoritajiet tal-approvazzjoni u l-awtoritajiet tas-sorveljanza tas-suq tagħhom. Ir-rappreżentanti li jattendu laqgħa partikolari jenħtieġ li jintgħażlu abbażi tal-kwistjonijiet diskussi mill-Forum. Sabiex jibbenefika minn firxa ta' fehmiet u kontributi, ikun siewi li jiġu mistiedna għall-Forum fuq bażi regolari osservaturi esterni partikolari, kull meta l-attivitajiet ta' dawk l-osservaturi jkunu rilevanti għall-kwistjonijiet li jkunu se jiġu diskussi.
- (25) Biex jiġu evitati l-kunflitti ta' interess li jista' jkun hemm, jenħtieġ li l-awtoritajiet tal-approvazzjoni u l-awtoritajiet tas-sorveljanza tas-suq ikunu awtonomi fit-twettiq tal-kompiti tagħhom. Fejn Stat Membru jagħzel li jqiegħed dawk l-awtoritajiet fl-istess organizzazzjoni, jenħtieġ li tal-anqas jiżgura li dik l-organizzazzjoni jkollha l-istrutturi li jiżguraw li l-attivitajiet tal-awtoritajiet jibqgħu distinti minn xulxin f'termini tal-ġestjoni diretta tagħhom u t-tehid minnhom ta' deċiżjonijiet.

- (26) Ir-regoli dwar is-sorveljanza tas-suq tal-Unjoni u dwar il-kontroll tal-prodotti li jidhlu fis-suq tal-Unjoni previsti fir-Regolament (KE) Nru 765/2008 japplikaw għal vetturi bil-mutur u t-trejlers tagħhom, kif ukoll għal sistemi, komponenti u unitajiet tekniċi separati maħsubin għat-tali vetturi. Dawk ir-regoli ma jzommux lill-Istati Membri milli jagħzlu l-awtoritajiet kompetenti sabiex dawn iwettqu dawk il-kompiti. Is-sorveljanza tas-suq hija kompetenza li tista' tkun kondiviża bejn l-awtoritajiet nazzjonali differenti sabiex jitqiesu s-sistemi nazzjonali tas-sorveljanza tas-suq fl-Istati Membri stabbiliti skont ir-Regolament (KE) Nru 765/2008. Jenhtieg li koordinazzjoni u monitoraġġ effettivi fil-livell tal-Unjoni u fil-livell nazzjonali jggarantixxu li l-awtoritajiet tal-approvazzjoni u l-awtoritajiet tas-sorveljanza tas-suq jinfurzaw il-qafas il-ġdid għall-approvazzjoni tat-tip u għas-sorveljanza tas-suq.
- (27) Huwa neċessarju li jiġu inklużi regoli dwar is-sorveljanza tas-suq f'dan ir-Regolament sabiex isaħħu d-drittijiet u l-obbligi tal-awtoritajiet nazzjonali, biex jiżguraw koordinazzjoni effettiva tal-attivitajiet tagħhom ta' sorveljanza tas-suq u biex jiċċaraw il-proċeduri applikabbli.
- (28) L-awtoritajiet tas-sorveljanza tas-suq u l-awtoritajiet tal-approvazzjoni jehtiegu li jkunu jistgħu jwettqu kif xieraq il-kompiti previsti minn dan ir-Regolament. B'mod partikolari, jenhtieg li l-Istati Membri jipprovduhom ir-rizorsi meħtieġa għal dak il-għan.

- (29) Sabiex tiżdied it-trasparenza fil-proċess tal-approvazzjoni u sabiex jiġi ffaċilitat l-iskambju ta' informazzjoni u l-verifika indipendenti mill-awtoritajiet tas-sorveljanza tas-suq, l-awtoritajiet tal-approvazzjoni u l-Kummissjoni, jenħtieġ li d-dokumentazzjoni tal-approvazzjoni tat-tip tiġi pprovduta f'format elettroniku u għandha ssir disponibbli għall-pubbliku, soġġett għal eżenzjonijiet fir-rigward tal-protezzjoni ta' sigrieti kummerċjali u l-protezzjoni tad-data personali.
- (30) L-obbligi tal-awtoritajiet nazzjonali fir-rigward tas-sorveljanza tas-suq previsti f'dan ir-Regolament huma aktar speċifiċi minn dawk stabbiliti fir-Regolament (KE) Nru 765/2008. Dan jirriżulta mill-ħtieġa li jiġu kkunsidrati l-karatteristiċi speċjali tal-qafas għall-approvazzjoni tat-tip u l-ħtieġa li dak il-qafas jiġi kkomplementat b'mekkanizmu effettiv ta' sorveljanza tas-suq li jiżgura verifika robusta tal-konformità tal-prodotti tal-karozzi koperti minn dan ir-Regolament. Sabiex jiġi żgurat il-funzjonament tal-qafas, huwa essenzjali li l-awtoritajiet tas-sorveljanza tas-suq jivverifikaw il-konformità tal-prodotti tal-karozzi irrispettivament minn jekk l-approvazzjoni tat-tip tagħhom ingħatatx qabel jew wara d-data ta' applikazzjoni ta' dan ir-Regolament.
- (31) Huwa essenzjali għall-funzjonament korrett tas-sorveljanza tas-suq li l-konformità ta' vetturi, sistemi, komponenti u unitajiet tekniċi separati fis-suq tiġi vverifikata abbażi ta' valutazzjoni tar-riskju robusta. Dik il-verifika tal-konformità, flimkien mal-istabbiliment ta' għadd minimu ta' kontrolli fuq vetturi fis-sena, tikkontribwixxi wkoll għall-implimentazzjoni effettiva mal-Unjoni kollha tal-obbligi tas-sorveljanza tas-suq.

- (32) Minhabba l-karatteristiċi speċjali ta', u r-riskju potenzjali marbut ma', l-emissjonijiet, jenħtieg li parti adegwata mill-ghadd minimu ta' kontrolli tkun allokata għal testijiet relatati mal-emissjonijiet. Sabiex tiġi zgurata l-konformità shiħa tal-vetturi, jenħtieg li kull kontroll jinkludi l-verifika ta' jekk ir-rekwiziti kollha għall-approvazzjoni tat-tip li huma applikabbli għall-vettura li qed tiġi ttestjata fir-rigward tal-emissjonijiet ġewx issodisfati.
- (33) Jenħtieg li jkun possibbli li jintuza kwalunkwe test imwettaq fuq kwalunkwe vettura fi kwalunkwe Stat Membru sabiex tittiehed miżura korrettiva u restrittiva fi Stat Membru ieħor. Jenħtieg li r-rizultati tal-kontrolli mwettqa fuq vetturi fi Stat Membru wiehed jitqiesu bhala adegwati għall-fini li jiġu invokati miżuri korrettivi u restrittivi fi Stat Membru ieħor. Għaldaqstant, it-trasferiment fiziku tal-vetturi kkonċernati ma għandu jkun meħtieg għall-fini ta' ebda kontroll li jitwettaq f'isem Stat Membru ieħor.
- (34) Huwa ta' importanza partikolari li l-awtoritajiet nazzjonali u l-Kummissjoni jqisu l-ittestjar tal-konformità waqt is-servizz u l-ispezzjonijiet tal-vetturi bhala parti mill-proċeduri ta' verifika tal-konformità tagħhom. Jenħtieg li l-ghażla tal-vetturi li sejr in ikunu soġġetti għal dik il-verifika tal-konformità tkun ibbażata fuq valutazzjoni tar-riskju xierqa li tqis il-gravità tan-nonkonformità possibbli; il-probabbiltà li sseħħ; u indikaturi possibbli oħrajn, bhall-introduzzjoni ta' vetturi b'teknoloġija ġdida installata, kwalunkwe storja jew rapporti passati ta' nonkonformità, ir-rizultati tal-ittestjar bit-telerilevament u t-thassib espress minn partijiet terzi rikonoxxuti.

- (35) Barra minn hekk, sabiex tiġi vverifikata l-konformità mar-rekwiżiti rilevanti, jenħtieġ li l-Kummissjoni torganizza u twettaq testijiet u spezzjonijiet ta' verifika tal-konformità li jkunu indipendenti minn dawk imwettqa mill-Istati Membri skont l-obbligi nazzjonali tagħhom ta' sorveljanza tas-suq. Fejn tali testijiet u spezzjonijiet isiru fuq vetturi rreġistrati bi qbil mad-detentur taċ-ċertifikat ta' reġistrazzjoni tal-vettura, huwa importanti li jittiehed kont tal-fatt li l-vetturi modifikati jistgħu ma jkunux adegwati biex issir tali verifika tal-konformità. Huwa importanti wkoll li jittiehed kont tal-implikazzjonijiet għad-detentur taċ-ċertifikat ta' reġistrazzjoni tal-vettura, speċjalment fejn id-detentur ikun persuna fizika, li f'dak il-każ il-mod adegwat biex jintgħazlu l-vetturi jkun permezz ta' sejha pubblika jew permezz tal-awtoritajiet tal-Istati Membri. Fejn dawk it-testijiet u spezzjonijiet jistabbilixxu li hemm nonkonformità, jew fejn jinstab li nġhatat approvazzjoni tat-tip abbażi ta' data skorretta, jenħtieġ li l-Kummissjoni jkollha d-dritt li tiegħu azzjonijiet ta' rimedju madwar l-Unjoni sabiex terġa' ġgħib lura l-konformità tal-vetturi kkonċernati, u biex jiġu investigati r-raġunijiet għall-iskorrettezza tal-approvazzjoni tat-tip. Jenħtieġ li jiġi żgurat finanzjament xieraq fil-baġit ġenerali tal-Unjoni sabiex ikunu jistgħu jsiru tali ttestjar u spezzjonijiet ta' verifika tal-konformità.

- (36) Bil-ghan li jingħata appoġġ lill-Istati Membri fil-ħidma biex jidentifikaw tagħmir ta' manipulazzjoni, fis-26 ta' Jannar 2017, il-Kummissjoni ppubblikat Gwida dwar l-evalwazzjoni tal-Istrateġiji Awżiljarji għall-Kontroll tal-Emissjonijiet u l-preżenza ta' Tagħmir ta' Manipulazzjoni fir-rigward tal-applikazzjoni tar-Regolament (KE) Nru 715/2007 dwar l-approvazzjoni tat-tip ta' vetturi bil-mutur fir-rigward tal-emissjonijiet ta' vetturi ħfief għall-passiġġieri u ta' vetturi kummerċjali (Euro 5 u Euro 6). B'konsistenza ma' dik il-Gwida, jenħtieġ li l-attivitajiet ta' ttestjar tal-Kummissjoni, tal-awtoritajiet tal-approvazzjoni tat-tip u tas-servizzi tekniċi għall-fini ta' identifikazzjoni tat-tagħmir ta' manipulazzjoni jikkonservaw in-natura mhux prevedibbli tagħhom, u jenħtieġ li jinkludu wkoll kondizzjonijiet ta' ttestjar modifikati li jinkludu varjazzjonijiet fil-kondizzjonijiet fiżiċi u l-parametri ta' ttestjar.
- (37) Sabiex jiġi żgurat livell għoli ta' sikurezza funzjonali tal-vetturi, sabiex tiġi żgurata l-protezzjoni tal-okkupanti tal-vetturi u ta' utenti oħrajn tat-triq, kif ukoll sabiex jiġi żgurat il-protezzjoni tal-ambjent u tas-saħħa, ir-rekwiżiti tekniċi u l-istandards ambjentali applikabbli għall-vetturi, għas-sistemi, għall-komponenti u għall-unitajiet tekniċi separati jenħtieġ li jkomplu jiġu armonizzati u adattati biex jirriflettu l-progress tekniku u xjentifiku.
- (38) Jenħtieġ li l-ghan ta' dan ir-Regolament ma jiġix affettwat mill-fatt li ċerti sistemi, komponenti, unitajiet tekniċi separati, parts u tagħmir jistgħu jiġu mmuntati mal-vettura jew fiha wara li dik il-vettura tkun tpoġġiet fis-suq, giet irreġistrata jew tqiegħdet fiċ-ċirkolazzjoni. Għalhekk, jenħtieġ li jittiehdu miżuri xierqa li jiżguraw li s-sistemi, il-komponenti, l-unitajiet tekniċi separati jew il-parts u t-tagħmir li jistgħu jiġu mmuntati mal-vetturi jew fihom u li jistgħu jfixklu b'mod sinifikanti l-funzjonament tas-sistemi li huma essenzjali għall-protezzjoni tal-ambjent jew għas-sikurezza funzjonali jkunu soġġetti għal kontrolli minn awtorità tal-approvazzjoni qabel ma jitqiegħdu fis-suq, jiġu rreġistrati jew jitqiegħdu fiċ-ċirkolazzjoni.

- (39) Jenħtieg li dawk il-mizuri japplikaw biss għal għadd limitat ta' parts jew tagħmir. Jenħtieg li, f'każ ta' riskju serju, il-Kummissjoni tistabbilixxi l-lista ta' tali parts jew tagħmir u r-rekwiziti korrispondenti bħala kwistjoni ta' prijorità, wara konsultazzjoni mal-partijiet interessati. Jenħtieg li, filwaqt li tistabbilixxi l-lista, il-Kummissjoni tiżgura b'mod partikolari li parts u tagħmir ta' sostituzzjoni li huma essenzjali għall-kontrolli tal-emissjonijiet u s-sikurezza jissodisfaw l-ispeċifikazzjonijiet ta' prestazzjoni tal-parts u tagħmir originali. Jenħtieg li hija wkoll tikkonsulta mal-partijiet interessati abbażi ta' rapport, u li hija timmira biex ikun hemm bilanċ għust bejn ir-rekwiziti għat-titjib tas-sikurezza fit-toroq u l-protezzjoni tal-ambjent, kif ukoll bilanċ għust bejn l-interessi tal-konsumaturi, tal-manifatturi u tad-distributuri filwaqt li tkun ippreżervata l-kompetizzjoni fis-suq sekondarju (aftermarket).
- (40) Is-sistema tal-approvazzjoni tat-tip tal-UE għandha tippermetti lil kull Stat Membru jikkonferma li kull tip ta' vettura u kull tip ta' sistema, komponent u unità teknika separata maħsuba għal tali tip ta' vettura jkunu għaddew mit-testijiet u mill-ispezzjonijiet previsti f'dan ir-Regolament sabiex tiġi vverifikata l-konformità tagħhom mar-rekwiziti tal-approvazzjoni tat-tip ta' dan ir-Regolament u li l-manifattur tagħhom ikun kiseb ċertifikat ta' approvazzjoni tat-tip għalihom. Is-sistema tal-approvazzjoni tat-tip tal-UE tobbliga lill-manifatturi jipproduċu l-vetturi, is-sistemi, il-komponenti u l-unitajiet tekniċi separati tagħhom b'konformità mat-tip approvat. Manifattur ta' vettura għandu jiċċertifika dan billi joħroġ ċertifikat tal-konformità għal kull vettura. Jenħtieg li kull vettura li jkollha ċertifikat validu tal-konformità tingħata permess li titqiegħed għad-disponibbiltà fis-suq u li tiġi rreġistrata sabiex tintuża fl-Unjoni.

- (41) Sabiex jiġi ssimplifikat l-iskambju ta' informazzjoni relatata mal-approvazzjoni tat-tip bejn l-awtoritajiet kompetenti u l-informazzjoni rilevanti ssir aċċessibbli pubblikament wara perijodi ta' implimentazzjonijiet xierqa, jenħtieg li jsir obbligatorju l-użu tal-bażijiet ta' data li tista' titfittex online. Biex tiġi ppreservata l-informazzjoni kunfidenzjali, huwa importanti li kull skambju ta' data jsir permezz ta' protokoll ta' skambju sigur ta' data. Jenħtieg li tingħata attenzjoni speċjali biex jiġi eliminat l-użu ħazin ta' data, inkluż li jiġi evitat il-ħolqien ta' registrazzjonijiet multipli għall-ewwel darba meta jintużaw ċertifikati ta' konformità f'format elettroniku.
- (42) Il-konformità tal-produzzjoni hija wieħed mill-pedamenti tas-sistema tal-approvazzjoni tat-tip tal-UE u, għalhekk, jenħtieg li l-arrangamenti stabbiliti mill-manifattur sabiex jiżgura tali konformità jiġu approvati mill-awtorità kompetenti jew minn servizz tekniku kkwalifikat b'mod xieraq iddeżinjat għal dak il-għan, u li jkunu soġġetti għal verifika regolari permezz ta' awditjar perjodiku indipendenti. Barra minn hekk, jenħtieg li l-awtoritajiet tal-approvazzjoni jiżguraw il-verifika tal-konformità kontinwa tal-prodotti tal-karozzi kkonċernati.

- (43) Il-validità kontinwa tal-approvazzjonijiet tat-tip tesigi li l-manifattur jgħarraf lill-awtorità li tkun approvat it-tip ta' vettura tiegħu dwar kwalunkwe bidla fil-karatteristiċi tat-tip jew tar-reqwiziti tas-sikurezza u tal-prestazzjoni ambjentali applikabbli għal dak it-tip sabiex ikun jista' jiġi vverifikat li t-tip ta' vettura jibqa' jikkonforma mar-reqwiziti applikabbli kollha. Barra minn hekk, jenħtieġ li l-kondizzjonijiet għall-emendar tal-approvazzjonijiet tat-tip ikunu ċċarati biex tiġi żgurata l-applikazzjoni uniformi tal-proċeduri u l-infurzar tar-reqwiziti tal-approvazzjoni tat-tip mal-Unjoni kollha, b'mod partikolari biex tiġi żgurata l-applikazzjoni stretta tar-regoli li jiddistingwu bejn approvazzjonijiet tat-tip emendati u approvazzjonijiet tat-tip godda. Sabiex jiġi żgurat li jiġu implimentati l-aħħar reqwiziti fuq il-vetturi godda kollha f'ċertu hin, huwa importanti li l-atti regolatorji elenkati fl-Anness II ikunu jinkludu mhux biss data għall-applikazzjoni ta' reqwiziti godda għal approvazzjonijiet tat-tip godda, iżda wkoll data li minnha jsiru obbligatorji r-reqwiziti godda għat-tqeghid għad-disponibbiltà fis-suq, ir-registrazzjoni jew it-tqeghid fiċ-ċirkolazzjoni ta' vetturi, sistemi, komponenti jew unitajiet tekniċi separati.
- (44) Jenħtieġ li l-valutazzjoni tar-riskju serju rrapportat għas-sikurezza u tal-ħsara għas-saħha pubblika u l-ambjent issir f'livell nazzjonali, iżda jenħtieġ li tiġi żgurata koordinazzjoni fil-livell tal-Unjoni fejn ir-riskju jew il-ħsara rrapportati jistgħu jestendu lil hinn mit-territorju ta' Stat Membru wieħed, bil-għan li jinqasmu r-rizorsi u tiġi żgurata konsistenza rigward l-azzjoni korrettiva li trid tittiehed sabiex jiġu mitigati r-riskju jew il-ħsara identifikati.

- (45) Sabiex jiġi żgurat li l-vetturi, is-sistemi, il-komponenti u l-unitajiet tekniċi separati kollha mqiegħda fis-suq joffru livell għoli ta' sikurezza u ta' protezzjoni tal-ambjent, jenħtieġ li l-manifattur jew kwalunkwe operatur ekonomiku ieħor fil-katina tal-provvista jieħu miżuri korrettivi adegwati, inkluż is-sejha lura tal-vetturi mis-suq, meta vettura, sistema, komponent jew unità teknika separata tippreżenta riskju serju lill-utenti jew l-ambjent kif previst fir-Regolament (KE) Nru 765/2008. Jenħtieġ li l-awtoritajiet tal-approvazzjoni jingħataw is-setgħa li jivvalutaw u jivverifikaw jekk dawk il-miżuri korrettivi humiex adegwati. Jenħtieġ li l-awtoritajiet tal-approvazzjoni ta' Stati Membri oħrajn ikollhom id-dritt li jieħdu miżuri korrettivi u restrittivi fejn huma jqisu li l-miżuri korrettivi tal-manifattur ma jkunux adegwati.
- (46) Fejn jiġu applikati miżuri korrettivi, id-detenturi ta' reġistrazzjonijiet għal vetturi affettwati ma jenħtieġux iġarrbu l-ispejjeż ta' tiswijiet għall-vetturi tagħhom, inkluż f'każijiet fejn it-tiswijiet ikunu twettqu bi spiża għad-detentur tar-reġistrazzjoni qabel l-adozzjoni tal-miżura korrettiva. Dan ma għandux jipprekludi lill-konsumaturi milli jużaw rimedji bbażati fuq il-liġi kuntrattwali, kif applikabbli taħt il-liġi tal-Unjoni jew il-liġi nazzjonali.

(47) Jenħtieg li tiġi pprovduta flessibbiltà xierqa permezz ta' skemi alternattivi tal-approvazzjoni għall-manifatturi ta' vetturi prodotti f'serje żgħar. Jenħtieg li huma jkunu jistgħu jibbenifikaw mill-vantaġġi tas-suq intern, dment li l-vetturi tagħhom ikunu konformi mar-rekwiżiti speċifiċi tal-approvazzjoni tat-tip tal-UE għall-vetturi prodotti f'serje żgħar. F'ċerti każijiet limitati, huwa xieraq li tiġi permessa l-approvazzjoni tat-tip nazzjonali għal serje żgħar. Sabiex jiġi evitat l-użu hażin, jenħtieg li kwalunkwe proċedura ssimplifikata għall-vetturi prodotti f'serje żgħar tiġi ristretta għal każijiet li jinvolvu produzzjoni limitata ħafna f'konformità ma' dan ir-Regolament. Għalhekk, jeħtieg li jiġi definit preċiżament il-kunċett tal-vetturi prodotti f'serje żgħar f'termini tal-ghadd ta' vetturi prodotti, ir-rekwiżiti li jridu jiġu rrispettati u l-kondizzjonijiet għat-tqegħid ta' dawk il-vetturi fis-suq. Huwa ugwalment importanti li tiġi speċifikata skema ta' approvazzjoni alternattiva għal vetturi individwali, b'mod partikolari sabiex tiġi pprovduta biżżejjed flessibbiltà għall-approvazzjoni tal-vetturi mibnija f'diversi stadji.

(48) L-Unjoni hija Parti Kontraenti għall-Ftehim tal-Kummissjoni Ekonomika għall-Ewropa tan-Nazzjonijiet Uniti tal-20 ta' Marzu 1958 dwar l-adozzjoni ta' preskrizzjonijiet tekniċi uniformi għall-vetturi bir-roti, it-tagħmir u l-parts li jistgħu jiġu mmuntati mal-vetturi bir-roti u/jew jintużaw fuq vetturi bir-roti u l-kondizzjonijiet għar-rikonoxximent reċiproku tal-approvazzjonijiet mogħtija fuq il-bażi ta' dawn il-preskrizzjonijiet ("Ftehim Rivedut tal-1958")¹. L-Unjoni aċċettat għadd sinifikanti ta' Regolamenti annessi mal-Ftehim Rivedut tal-1958, u għalhekk għandha l-obbligu li taċċetta l-approvazzjonijiet tat-tip mogħtija skont dawk ir-Regolamenti bħala konformi mar-rekwiziti ekwivalenti tal-Unjoni. Bil-għan li tissimplifika l-qafas tagħha għall-approvazzjoni tat-tip u tallinjah mal-qafas internazzjonali tan-Nazzjonijiet Uniti (NU), fir-Regolament (KE) Nru 661/2009 tal-Parlament Ewropew u tal-Kunsill², l-Unjoni hassret id-Direttivi speċifiċi tagħha dwar l-approvazzjoni tat-tip u ssostitwiethom bl-applikazzjoni obbligatorja tar-Regolamenti rilevanti tan-NU. Bil-għan li jitnaqqas il-piż amministrattiv tal-proċess tal-approvazzjoni tat-tip, fejn xieraq, il-manifatturi ta' vetturi, sistemi, komponenti u unitajiet tekniċi separati jenħtiegħ li jithallew jitolbu approvazzjoni tat-tip skont dan ir-Regolament, direttament billi jiksbu approvazzjoni taħt ir-Regolamenti rilevanti tan-NU msemmija fl-Annessi għal dan ir-Regolament.

¹ Deciżjoni tal-Kunsill 97/836/KE tas-27 ta' Novembru 1997 bil-ħsieb tal-adeżjoni tal-Komunità Ewropea mal-Ftehim tal-Kummissjoni Ekonomika tan-Nazzjonijiet Uniti għall-Ewropa li tikkonċerna l-adozzjoni tal-preskrizzjonijiet tekniċi uniformi għall-vetturi bir-roti, tagħmir u partijiet, liema jistgħu jkunu ffittjati ma' u/jew ikunu użati ma' vetturi bir-roti u l-kondizzjonijiet reċiproċi tal-approvazzjoni mogħtija fuq il-bażi ta' dawn il-preskrizzjonijiet ('Ftehim Rivedut tal-1958') (ĠU L 346, 17.12.1997, p. 78).

² Regolament (KE) Nru 661/2009 tal-Parlament Ewropew u tal-Kunsill tat-13 ta' Lulju 2009 dwar rekwiziti għall-approvazzjoni tat-tip għas-sikurezza ġenerali tal-vetturi bil-mutur, it-trejlers tagħhom, u s-sistemi, il-komponenti u l-unitajiet tekniċi separati destinati għalihom (ĠU L 200, 31.7.2009, p. 1).

- (49) Konsegwentement, jenhtieg li r-Regolamenti tan-NU u l-emendi tagħhom, li l-Unjoni vvotat favurijhom jew li tapplika l-Unjoni, skont id-Deciżjoni 97/836/KE, jiġu inkorporati fil-legislazzjoni dwar l-approvazzjoni tat-tip tal-UE. Għaldaqstant, jenhtieg li s-setgħa li tadotta atti skont l-Artikolu 290 tat-TFUE tiġi ddelegata lill-Kummissjoni biex temenda l-Annessi ta' dan ir-Regolament u biex tiżgura li r-referenzi għar-Regolamenti tan-NU u l-emendi rispettivi tagħhom fil-lista tal-atti regolatorji rilevanti jinżammu aġġornati.
- (50) L-aċċess mhux ristrett għall-informazzjoni dwar it-tiswija u l-manutenzjoni tal-vetturi, permezz ta' format standardizzat li jista' jintuża sabiex tiġi rkuprata l-informazzjoni teknika, kif ukoll il-kompetizzjoni effettiva fis-suq tas-servizzi li jipprovdu tali informazzjoni, huma meħtieġa sabiex jittejjeb il-funzjonament tas-suq intern, b'mod partikolari fir-rigward tal-moviment liberu tal-merkanzija, tal-libertà tal-istabbiliment u tal-libertà fil-forniment tas-servizzi. Ir-rekwiżiti għall-għoti ta' informazzjoni dwar it-tiswija u l-manutenzjoni sa issa kienu stipulati fir-Regolamenti (KE) Nru 715/2007¹ u (KE) Nru 595/2009² tal-Parlament Ewropew u tal-Kunsill. Dawk ir-rekwiżiti jenhtieg li jiġu kkonsolidati f'dan ir-Regolament u jenhtieg li r-Regolamenti (KE) Nru 715/2007 u (KE) Nru 595/2009 jiġu emendati kif xieraq.

¹ Regolament (KE) Nru 715/2007 tal-Parlament Ewropew u tal-Kunsill tal-20 ta' Ġunju 2007 dwar l-approvazzjoni tat-tip ta' vetturi bil-mutur fir-rigward tal-emissjonijiet ta' vetturi ħfief għall-passiġġieri u ta' vetturi kummerċjali (Euro 5 u Euro 6) u dwar l-aċċess għal informazzjoni dwar it-tiswija u l-manutenzjoni tal-vetturi (ĠU L 171, 29.6.2007, p. 1).

² Regolament (KE) Nru 595/2009 tal-Parlament Ewropew u tal-Kunsill tat-18 ta' Ġunju 2009 dwar l-approvazzjoni tat-tip ta' vetturi bil-mutur u magni rigward l-emissjonijiet minn vetturi heavy-duty (Euro VI) u dwar l-aċċess għal informazzjoni dwar it-tiswija u l-manutenzjoni tal-vetturi u li jemenda r-Regolament (KE) Nru 715/2007 u d-Direttiva 2007/46/KE u li jhassar id-Direttivi 80/1269/KEE, 2005/55/KE u 2005/78/KE (ĠU L 188, 18.7.2009, p. 1).

- (51) Il-progress tekniku li jintroduci metodi jew tekniki godda għad-dijanostika u t-tiswija tal-vetturi, bħall-aċċess remot għall-informazzjoni u s-software dwar il-vettura, jenħtieġ li ma jdgħajjix l-għan ta' dan ir-Regolament fir-rigward tal-aċċess għall-informazzjoni dwar it-tiswija u l-manutenzjoni tal-vetturi għall-operaturi indipendenti.
- (52) Sabiex tiġi żgurata kompetizzjoni effettiva fis-suq għal servizzi ta' informazzjoni dwar tiswija u manutenzjoni ta' vetturi, u sabiex jiġi ċċarat li l-informazzjoni kkonċernata tkopri wkoll l-informazzjoni li jeħtieġ li tingħata lil operaturi indipendenti minbarra s-sewwejjja, sabiex jiġi żgurat li s-suq indipendenti tat-tiswija u l-manutenzjoni tal-vetturi ingenerali jkun jista' jikkompeti ma' negozjanti awtorizzati, irrispettivament minn jekk il-manifattur tal-vettura jagħtix tali informazzjoni direttament lil negozjanti u sewwejjja awtorizzati jew jużax huwa stess tali informazzjoni għar-raġunijiet ta' tiswija u manutenzjoni, jenħtieġ li jiġu stipulati d-dettalji tal-informazzjoni li għandha tingħata għall-finijiet ta' aċċess għal informazzjoni dwar it-tiswija u l-manutenzjoni tal-vetturi.
- (53) Għall-ispezzjoni tal-vetturi, u b'mod partikolari għall-komponenti tagħhom relatati mas-sikurezza u l-ambjent, jitqies bħala neċessarju għaċ-ċentri tal-ittestjar u l-awtoritajiet kompetenti rilevanti li jkollhom aċċess għall-informazzjoni teknika ta' kull vettura individwali, kif stipulat fid-Direttiva 2014/45/UE tal-Parlament Ewropew u tal-Kunsill¹. Sabiex tiġi ffaċilitata l-konformità mar-rekwiżiti stabbiliti f'dik id-Direttiva, jenħtieġ li l-operaturi indipendenti jkollhom aċċess għall-informazzjoni teknika meħtieġa għat-tnejn tal-vetturi għall-kontrolli tekniċi tagħhom.

¹ Direttiva 2014/45/UE tal-Parlament Ewropew u tal-Kunsill tat-3 ta' April 2014 dwar testijiet perjodiċi tal-affidabbiltà stradali għal vetturi bil-mutur u t-trejlers tagħhom u li tħassar id-Direttiva 2009/40/KE (ĠU L 127, 29.4.2014, p. 51).

- (54) Peress li bħalissa ma hemm l-ebda proċess strutturat komuni għall-iskambju ta' data ta' komponenti ta' vettura bejn il-manifatturi tal-vetturi u operaturi indipendenti, huwa xieraq li jiġu żviluppati prinċipji għal tali skambji ta' data. Jenħtieg li għall-futur jiġi żviluppat b'mod formali mill-Kumitat Ewropew għall-Istandardizzazzjoni (CEN) proċess strutturat komuni dwar il-format standardizzat tal-iskambji tad-data, għalkemm il-mandat mogħti lis-CEN ma jiddeterminax minn qabel il-livell ta' dettall ipprovdut minn dak l-istandard. Jenħtieg li l-ħidma tas-CEN tirrifletti, b'mod partikolari, l-interessi u l-ħtigijiet tal-manifatturi tal-vetturi u l-operaturi indipendenti bl-istess mod u tinvestigaw wkoll soluzzjonijiet għal formati ta' data miftuħa deskritti minn metadata ddefinita tajjeb biex takkomoda infrastrutturi ezistenti tat-teknoloġija informatika.
- (55) Sabiex tiġi żgurata l-effettività ta' dan ir-Regolament, jenħtieg li s-setgħa li tadotta atti skont l-Artikolu 290 tat-TFUE tiġi ddelegata lill-Kummissjoni fir-rigward tar-rekwiziti tal-approvazzjoni tat-tip li jikkonċernaw il-prestazzjoni ambjentali u dik relatata mas-sikurezza ta' vetturi bil-mutur u t-trejlers tagħhom, u ta' sistemi, komponenti u unitajiet tekniċi separati maħsuba għal tali vetturi. Huwa ta' importanza partikolari li l-Kummissjoni twettaq konsultazzjonijiet xierqa matul il-ħidma ta' thejjija tagħha, inkluż fil-livell ta' esperti, u li daww il-konsultazzjonijiet jitwettqu f'konformità mal-prinċipji stabbiliti fil-Ftehim Interistituzzjonali tat-13 ta' April 2016 dwar it-Tfassil Aħjar tal-Liġijiet¹. B'mod partikolari, sabiex tiġi żgurata parteċipazzjoni ugwali fit-thejjija tal-atti delegati, il-Parlament Ewropew u l-Kunsill jirċievu d-dokumenti kollha fl-istess ħin bħall-esperti tal-Istati Membri, u l-esperti tagħhom ikollhom aċċess sistematiku għal-laqqgħat tal-gruppi ta' esperti tal-Kummissjoni li jittrattaw it-thejjija ta' atti delegati.

¹ ĠU L 123, 12.5.2016, p. 1.

- (56) Sabiex jiġu żgurati kondizzjonijiet uniformi għall-implimentazzjoni ta' dan ir-Regolament, jenħtieġ li jiġu konferiti setgħat ta' implimentazzjoni lill-Kummissjoni. Dawn is-setgħat jenħtieġ li jiġu eżerċitati skont ir-Regolament (UE) Nru 182/2011 tal-Parlament Ewropew u tal-Kunsill¹.
- (57) Jenħtieġ li l-Istati Membri jistabbilixxu regoli dwar il-penali għall-ksur ta' dan ir-Regolament u li jiżguraw li dawk ir-regoli jiġu implimentati. Jenħtieġ li dawk il-penali jkunu effettivi, proporzjonati u dissważivi. B'mod partikolari, jenħtieġ li huma jirriflettu r-riskju għas-sikurezza, is-saħħa jew l-ambjent li jista' johloq l-għadd ta' vetturi, sistemi, komponenti jew unitajiet tekniċi separati mhux konformi li jitqiegħdu għad-disponibbiltà fis-suq. Jenħtieġ li l-Istati Membri jirrapportaw il-penali imposti lill-Kummissjoni kull sena, sabiex jimmonitorjaw il-koerenza tal-implimentazzjoni ta' dawk ir-regoli.
- (58) Meta jwettqu l-ittestjar tal-verifika tal-konformità, jenħtieġ li s-servizzi tekniċi jkunu jistgħu jagħzlu l-parametri tat-testijiet b'mod ħieles u mhux prevedibbli minn ħdan il-firxa pprovduta fl-atti regolatorji rilevanti. Dan għandu jgħinjom jivverifikaw li l-vetturi ttestjati huma konformi fil-firxa shiha ta' parametri, inkluż il-parametri li jikkorrispondu għall-aġar każ għat-test.

¹ Regolament (UE) Nru 182/2011 tal-Parlament Ewropew u tal-Kunsill tas-16 ta' Frar 2011 li jistabbilixxi r-regoli u l-prinċipji ġenerali dwar il-modalitajiet ta' kontroll mill-Istati Membri tal-eżerċizzju mill-Kummissjoni tas-setgħat ta' implimentazzjoni (ĠU L 55, 28.2.2011, p. 13).

- (59) Sabiex jiġi żgurat li l-vetturi, is-sistemi, il-komponenti u l-unitajiet tekniċi separati jikkonformaw ma' dan ir-Regolament fil-kazijiet kollha, jenħtieġ li ma jitqisux bħala li jikkonformaw mar-rekwiżiti rilevanti fejn ir-riżultati tat-testijiet ma jkunux jistgħu jiġu vverifikati b'mod empiriku mill-awtorità rilevanti għalkemm il-parametri tal-ittejtjar kollha jkunu ġew replikati jew ikun ittieħed kont tagħhom. Jeħtieġ li jiġu imposti penali fuq operaturi ekonomiċi u servizzi tekniċi li jiffalsifikaw ir-riżultati tat-testijiet jew jipprezentaw dikjarazzjonijiet foloz jew data mhux korretta għall-approvazzjoni tat-tip.
- (60) Fl-interessi ta' ċarezza, tar-razzjonalità u tas-simplifikazzjoni, jenħtieġ li d-Direttiva 2007/46/KE tithassar u tiġi sostitwita b'dan ir-Regolament. L-adozzjoni ta' dan ir-Regolament tiżgura li d-dispożizzjonijiet ikunu direttament applikabbli u li jkunu jistgħu jiġu aġġornati b'mod f'waqtu u aktar effikaċi sabiex jittieħed kont aħjar tal-progress tekniku u tal-iżviluppi regolatorji fil-kuntest tal-Ftehim Rivedut tal-1958.
- (61) Sabiex tappoġġa miżuri korrettivi u restrittivi fil-livell tal-Unjoni, jenħtieġ li l-Kummissjoni jkollha s-setgħa li timponi multi amministrattivi armonizzati fuq l-operaturi ekonomiċi li jinstabu li jkunu kisru dan ir-Regolament irrispettivament minn fejn vettura, sistema, komponent jew unità teknika separata kellha l-approvazzjoni tat-tip originarjament. Jenħtieġ li s-setgħa li tadotta atti skont l-Artikolu 290 tat-TFUE tiġi ddelegata lill-Kummissjoni biex tissupplimenta dan ir-Regolament billi tistabbilixxi l-proċedura għal, u l-metodi għall-kalkolu u l-gbir ta', dawk il-multi amministrattivi, abbażi tal-prinċipji stabbiliti f'dan ir-Regolament.

- (62) Kull meta l-mizuri previsti f'dan ir-Regolament jinvolvu l-ipproċessar ta' data personali, jenħtieg li dawn jitwettqu skont ir-Regolamenti (UE) 2016/679¹ u (KE) Nru 45/2001² tal-Parlament Ewropew u tal-Kunsill kif ukoll il-mizuri ta' implimentazzjoni nazzjonali għalihom. Huwa importanti li l-manifatturi jimplimentaw il-mizuri meħtiega kollha biex jikkonformaw mar-regoli dwar l-ipproċessar u t-trażmissjoni ta' data personali li huma gġenerati waqt li tintuza l-vettura.
- (63) Sabiex ikun possibbli għall-Istati Membri u għall-awtoritajiet nazzjonali kif ukoll għall-operaturi ekonomiċi li jippreparaw għall-applikazzjoni tar-regoli l-godda introdotti minn dan ir-Regolament, jenħtieg li tiġi stabbilita data ta' applikazzjoni li taħbat wara d-data tad-dhul fis-seħh.

¹ Regolament (UE) 2016/679 tal-Parlament Ewropew u tal-Kunsill tas-27 ta' April 2016 dwar il-protezzjoni tal-persuni fiżiċi fir-rigward tal-ipproċessar ta' data personali u dwar il-moviment liberu ta' tali data, u li jhassar id-Direttiva 95/46/KE (Regolament Ġenerali dwar il-Protezzjoni tad-Data) (ĠU L 119, 4.5.2016, p. 1).

² Regolament (KE) Nru 45/2001 tal-Parlament Ewropew u tal-Kunsill tat-18 ta' Diċembru 2000 dwar il-protezzjoni ta' individwu fir-rigward tal-ipproċessar ta' data personali mill-istituzzjonijiet u l-korpi tal-Komunità u dwar il-moviment liberu ta' dik id-data (ĠU L 8, 12.1.2001, p. 1).

(64) Minhabba li l-għan ta' dan ir-Regolament, jiġifieri li jistabbilixxi dispozizzjonijiet amministrattivi u rekwiżiti tekniċi għall-approvazzjoni tat-tip ta' vetturi ġodda tal-kategoriji M, N u O, u għall-approvazzjoni tat-tip ta' sistemi, komponenti u unitajiet tekniċi separati maħsuba għal tali vetturi, kif ukoll għas-sorveljanza tas-suq ta' tali vetturi, sistemi, komponenti u unitajiet tekniċi separati, ma jistax jinkiseb b'mod suffiċjenti mill-Istati Membri, iżda, minhabba l-iskala u l-effetti tiegħu, jista' jinkiseb aħjar fil-livell tal-Unjoni, l-Unjoni tista' tadotta miżuri f'konformità mal-prinċipju tas-sussidjarjetà kif stabbilit fl-Artikolu 5 tat-Trattat dwar l-Unjoni Ewropea. F'konformità mal-prinċipju tal-proporzjonalità, kif stabbilit f'dak l-Artikolu, dan ir-Regolament ma jmurx lil hinn minn dak li huwa meħtieġ sabiex jinkiseb dak l-għan,

ADOTTAW DAN IR-REGOLAMENT:

Kapitolu I

Suġġett, kamp ta' applikazzjoni u definizzjonijiet

Artikolu 1

Suġġett

1. Dan ir-Regolament jistabbilixxi d-dispożizzjonijiet amministrattivi u r-rekwiziti tekniċi għall-approvazzjoni tat-tip u t-tqeghid fis-suq tal-vetturi, tal-komponenti u tal-unitajiet tekniċi separati ġodda kollha, imsemmija fl-Artikolu 2(1), u għal approvazzjonijiet ta' vetturi individwali.

Dan ir-Regolament jistabbilixxi wkoll id-dispożizzjonijiet għat-tqeghid fis-suq u t-tqeghid fiċ-ċirkolazzjoni ta' parts u tagħmir li jistgħu johlqu riskju serju għall-funzjonament korrett tas-sistemi essenzjali tal-vetturi msemmija fl-Artikolu 2(1).

2. Dan ir-Regolament jistabbilixxi r-rekwiziti għas-sorveljanza tas-suq ta' vetturi, sistemi, komponenti u unitajiet tekniċi separati li huma soġġetti għal approvazzjoni. Dan ir-Regolament jistabbilixxi wkoll ir-rekwiziti għas-sorveljanza tas-suq ta' parts u tagħmir għal tali vetturi.

Artikolu 2
Kamp ta' applikazzjoni

1. Dan ir-Regolament japplika għal vetturi bil-mutur tal-kategoriji M u N u għat-trejlers tagħhom tal-kategorija O, li huma maħsuba biex jintużaw fuq toroq pubbliċi, inklużi daww iddisinjati u mibnija fi stadju wieħed jew aktar, u għal sistemi, komponenti u unitajiet tekniċi separati, kif ukoll għal parts u tagħmir, iddisinjati u mibnija għal tali vetturi u trejlers.
2. Dan ir-Regolament ma japplikax għall-vetturi li ġejjin:
 - (a) vetturi li jintużaw għall-agrikoltura jew għall-forestrija, kif definiti fir-Regolament (UE) Nru 167/2013 tal-Parlament Ewropew u tal-Kunsill¹;
 - (b) vetturi b'zewġ jew tliet roti u kwadriċikli, kif definiti fir-Regolament (UE) Nru 168/2013 tal-Parlament Ewropew u tal-Kunsill²;
 - (c) vetturi biċ-ċingi;
 - (d) vetturi ddisinjati u mibnija jew adattati għall-użu biss mis-servizzi armati.

¹ Regolament (UE) Nru 167/2013 tal-Parlament Ewropew u tal-Kunsill tal-5 ta' Frar 2013 dwar l-approvazzjoni u s-sorveljanza tas-suq ta' vetturi għall-agrikoltura u għall-forestrija (ĠU L 60, 2.3.2013, p. 1).

² Regolament (UE) Nru 168/2013 tal-Parlament Ewropew u tal-Kunsill tal-15 ta' Jannar 2013 dwar l-approvazzjoni u s-sorveljanza tas-suq ta' vetturi b'zewġ jew tliet roti u kwadriċikli (ĠU L 60, 2.3.2013, p. 52).

3. Għall-vetturi li ġejjin, il-manifattur jista' japplika għall-approvazzjoni tat-tip jew għall-approvazzjoni ta' vettura individwali skont dan ir-Regolament, dment li daww il-vetturi jissodisfaw ir-rekwiziti ta' dan ir-Regolament:
- (a) vetturi ddisinjati u mibnija għall-użu prinċipalment f'siti ta' kostruzzjoni jew f'barrieri, u f'faċilitajiet ta' portijiet jew ajruporti;
 - (b) vetturi ddisinjati u mibnija jew adattati għall-użu, mill-protezzjoni ċivili, mis-servizzi tat-tifi tan-nar u mill-forzi responsabbli għaž-żamma tal-ordni pubbliku;
 - (c) kwalunkwe vettura awtopropulsiva ddisinjata u mibnija speċifikament sabiex twettaq xogħol u li, minhabba l-karatteristiċi tal-kostruzzjoni tagħha, mhijiex addattata għall-garr tal-passiġġieri jew għat-trasport tal-merkanzija, u li ma tkunx makkinarju mmuntat fuq xaži ta' vettura bil-mutur.

Tali approvazzjonijiet ser ikunu mingħajr preġudizzju għall-applikazzjoni tad-Direttiva 2006/42/KE tal-Parlament Ewropew u tal-Kunsill¹.

¹ Direttiva 2006/42/KE tal-Parlament Ewropew u tal-Kunsill tas-17 ta' Mejju 2006 dwar il-makkinarju, u li temenda d-Direttiva 95/16/KE (ĠU L 157, 9.6.2006, p. 24).

4. Għall-vetturi li ġejjin, il-manifattur jista' japplika għal approvazzjoni ta' vettura individwali skont dan ir-Regolament:
- (a) vetturi maħsuba esklużivament għat-tlielaq fit-toroq;
 - (b) prototipi ta' vetturi li jintużaw fit-triq taħt ir-responsabbiltà ta' manifattur sabiex iwettaq programm ta' test speċifiku, dment li dawn ikunu ġew iddisinjati u mibnija speċifikament għal dak il-għan.

Artikolu 3

Definizzjonijiet

Għall-finijiet ta' dan ir-Regolament u l-atti regolatorji elenkati fl-Anness II, hlief kif stipulat mod ieħor fihom, japplikaw id-definizzjonijiet li ġejjin:

- (1) 'approvazzjoni tat-tip' tfisser il-proċedura li biha awtorità tal-approvazzjoni tat-tip tiċċertifika li tip ta' vettura, sistema, komponent jew unità teknika separata jissodisfa d-dispożizzjonijiet amministrattivi u r-rekwiżiti tekniċi rilevanti;
- (2) 'approvazzjoni tat-tip tal-UE' tfisser il-proċedura li biha awtorità tal-approvazzjoni tiċċertifika li tip ta' vettura, sistema, komponent jew unità teknika separata jissodisfa d-dispożizzjonijiet amministrattivi u r-rekwiżiti tekniċi rilevanti ta' dan ir-Regolament;

- (3) 'approvazzjoni tat-tip nazzjonali' tfisser il-proċedura li biha awtorità tal-approvazzjoni tiċċertifika li tip ta' vettura, sistema, komponent jew unità teknika separata jissodisfa d-dispożizzjonijiet amministrattivi u r-rekwiziti tekniċi rilevanti stabbiliti mil-liġi ta' Stat Membru, fejn il-validità ta' tali approvazzjoni tkun limitata għat-territorju ta' dak l-Istat Membru;
- (4) 'ċertifikat tal-approvazzjoni tat-tip' tfisser id-dokument li bih l-awtorità tal-approvazzjoni tiċċertifika uffiċjalment li vettura, sistema, komponent jew unità teknika separata jkollhom it-tip tagħhom approvat;
- (5) 'ċertifikat tal-konformità' tfisser id-dokument maħruġ mill-manifattur li jiċċertifika li vettura manifatturata tikkonforma mat-tip approvat ta' vettura u li tikkonforma mal-atti regolatorji kollha li kienu applikabbli fil-mument tal-produzzjoni tagħha;
- (6) 'approvazzjoni ta' vettura individwali' tfisser il-proċedura li biha awtorità tal-approvazzjoni tiċċertifika li vettura partikolari, kemm jekk unika kif ukoll jekk le, tissodisfa d-dispożizzjonijiet amministrattivi u r-rekwiziti tekniċi rilevanti għall-approvazzjoni ta' vettura individwali tal-UE jew għall-approvazzjoni ta' vettura individwali nazzjonali;
- (7) 'approvazzjoni tat-tip tal-vettura kollha' tfisser il-proċedura li biha awtorità tal-approvazzjoni tiċċertifika li tip ta' vettura mhux kompleta, kompleta jew kompluta jissodisfa d-dispożizzjonijiet amministrattivi u r-rekwiziti tekniċi rilevanti;

- (8) 'approvazzjoni tat-tip f'diversi stadji' tfisser il-proċedura li biha awtorità tal-approvazzjoni waħda jew aktar jiċċertifikaw li, skont l-istat tal-ikkompletar tagħha, tip ta' vettura mhux kompleta jew kompluta jissodisfa d-dispożizzjonijiet amministrattivi u r-rekwiżiti tekniċi rilevanti;
- (9) 'approvazzjoni tat-tip pass pass' tfisser il-proċedura li tikkonsisti fil-ġbir pass pass tas-sett sħiħ ta' ċertifikati tal-approvazzjoni tat-tip tal-UE jew ta' ċertifikati tal-approvazzjoni tat-tip tan-NU għas-sistemi, għall-komponenti u għall-unitajiet tekniċi separati li jiffurmaw parti minn vettura, u li twassal, fl-istadju finali tagħha, għall-approvazzjoni tat-tip tal-vettura kollha;
- (10) 'approvazzjoni tat-tip fi stadju wieħed' tfisser il-proċedura li biha awtorità tal-approvazzjoni tiċċertifika permezz ta' operazzjoni waħda li tip ta' vettura, sistema, komponent jew unità teknika separata b'mod sħiħ jissodisfa d-dispożizzjonijiet amministrattivi u r-rekwiżiti tekniċi rilevanti;
- (11) 'approvazzjoni tat-tip imħallta' tfisser approvazzjoni tat-tip pass pass li għaliha jkunu nkisbu approvazzjoni tat-tip ta' sistema waħda jew aktar matul l-istadju finali tal-approvazzjoni tat-tip tal-vettura kollha, mingħajr il-htieġa li jinħarġu ċ-ċertifikati tal-approvazzjoni tat-tip tal-UE għal dawk is-sistemi;
- (12) 'approvazzjoni tat-tip tas-sistema' tfisser il-proċedura li biha awtorità tal-approvazzjoni tiċċertifika li tip ta' sistema jissodisfa d-dispożizzjonijiet amministrattivi u r-rekwiżiti tekniċi rilevanti;

- (13) 'approvazzjoni tat-tip ta' unità teknika separata' tfisser il-proċedura li biha awtorità tal-approvazzjoni tiċċertifika li tip ta' unità teknika separata jissodisfa d-dispożizzjonijiet amministrattivi u r-rekwiziti tekniċi rilevanti fir-rigward ta' tip speċifikat wiehed jew aktar ta' vetturi;
- (14) 'approvazzjoni tat-tip ta' komponent' tfisser il-proċedura li biha awtorità tal-approvazzjoni tiċċertifika li tip ta' komponent, indipendentement minn vettura, jissodisfa d-dispożizzjonijiet amministrattivi u r-rekwiziti tekniċi rilevanti;
- (15) 'vettura' tfisser kwalunkwe vettura bil-mutur jew it-trejler tagħha;
- (16) 'vettura bil-mutur' tfisser kwalunkwe vettura bil-magna li tkun iddisinjata u mibnija sabiex titmexxa minnha nnifisha, li jkollha mill-inqas erba' roti, li tkun kompleta, kompluta jew mhux kompleta, u li jkollha veloċità massima skont id-disinn ta' aktar minn 25 km/siegħa;
- (17) 'trejler' tfisser kwalunkwe vettura mhux awtopropulsiva fuq ir-roti ddisinjata u mibnija biex tiġi rmunkata minn vettura bil-mutur, li tkun tista' tartikula tal-anqas madwar assi orizzontali perpendikulari mal-pjan medjan longitudinali u madwar assi vertikali paralleli mal-pjan medjan longitudinali tal-vettura bil-mutur tal-irmonk;

- (18) 'sistema' tfisser assemblaġġ ta' apparat ikkombinat biex iwettaq funzjoni speċifika waħda jew aktar f'vettura u li huwa soġġett għar-rekwiżiti ta' dan ir-Regolament jew kwalunkwe wieħed mill-atti regolatorji elenkati fl-Anness II;
- (19) 'komponent' tfisser apparat li huwa maħsub biex ikun parti minn vettura, li jista' jkollu t-tip tiegħu approvat indipendentement minn vettura u li huwa soġġett għar-rekwiżiti ta' dan ir-Regolament jew kwalunkwe wieħed mill-atti regolatorji elenkati fl-Anness II fejn l-att regolatorju speċifiku jagħmel dispożizzjonijiet espressament għal dan l-iskop;
- (20) 'unità teknika separata' tfisser apparat maħsub biex ikun parti minn vettura li jista' jkollu t-tip tiegħu approvat separatament, iżda biss fir-rigward ta' tip speċifiku wieħed jew aktar ta' vettura u li huwa soġġett għar-rekwiżiti ta' dan ir-Regolament jew kwalunkwe wieħed mill-atti regolatorji elenkati fl-Anness II fejn l-att regolatorju speċifiku jagħmel dispożizzjonijiet espliciti għal dan l-iskop;
- (21) 'parts' tfisser oġġetti li jintużaw għall-assemblaġġ, għat-tiswija u għall-manutenzjoni ta' vettura, kif ukoll spare parts;
- (22) 'tagħmir' tfisser kwalunkwe oġġetti minbarra parts li jistgħu jiġu miżjudi jew installati fuq vettura;
- (23) 'spare parts' tfisser oġġetti li għandhom jiġu installati f'vettura jew fuqha sabiex jissostitwixxu l-parts oriġinali ta' dik il-vettura, inklużi oġġetti li huma neċessarji għall-użu ta' vettura, bl-eċċezzjoni tal-karburanti;

- (24) 'vettura bażi' tfisser kwalunkwe vettura li tintuża fl-istadju inizjali ta' approvazzjoni tat-tip f'diversi stadji;
- (25) 'vettura mhux kompleta' tfisser kwalunkwe vettura li tkun trid tgħaddi minn mill-inqas stadju ieħor biex tkun kompleta u tissodisfa r-rekwiziti tekniċi rilevanti ta' dan ir-Regolament;
- (26) 'vettura kompluta' tfisser vettura li tirriżulta mill-approvazzjoni tat-tip f'diversi stadji li tissodisfa r-rekwiziti tekniċi rilevanti ta' dan ir-Regolament;
- (27) 'vettura kompleta' tfisser vettura li ma għandhiex bżonn tiġi kompluta sabiex tissodisfa r-rekwiziti tekniċi rilevanti ta' dan ir-Regolament;
- (28) 'vettura ta' tmiem is-serje' tfisser vettura li hija parti minn stokk u li, minhabba d-dhul fis-seħħ tar-rekwiziti tekniċi godda li skont dawn ma kellhiex it-tip tagħha approvat, ma tistax jew ma tibqax aktar titqiegħed għad-disponibbiltà fis-suq, tiġi rreġistrata jew titqiegħed fiċ-ċirkolazzjoni;
- (29) 'vettura li taħdem b'karburant alternattiv' tfisser vettura ddisinjata biex tal-anqas tkun kapaci taħdem b'tip wiehed ta' karburant li jew ikun gassuż f'temperatura u pressjoni atmosferiċi, jew ikun sostanzjalment derivat minn żejt mhux minerali;
- (30) 'vettura prodotta f'serje żgħira' tfisser tip ta' vettura li l-għadd ta' unitajiet tagħha jitqiegħdu għad-disponibbiltà fis-suq, jiġu rreġistrati jew jitqiegħdu fiċ-ċirkolazzjoni ma jaqbiżx il-limiti annwali kwantitattivi stipulati fl-Anness V;

- (31) 'vettura bi skop speċjali' tfisser vettura tal-kategorija M, N jew O bil-karatteristiċi tekniċi speċifiċi biex tkun tista' twettaq funzjoni li tirrikjedi arranġamenti jew tagħmir speċjali;
- (32) 'tip ta' vettura' tfisser grupp partikolari ta' vetturi li tal-inqas jikkondividi l-karatteristiċi speċifikati fil-Parti B tal-Anness I, inkluż grupp ta' vetturi u li jkollu fih varjanti u verżjonijiet kif riferuti fih;
- (33) 'semitrejler' tfisser vettura rmunkata, fejn il-fus jew fusien ikunu pożizzjonati wara ċ-ċentru tal-gravità tal-vettura (meta tkun mgħobbija b'mod uniformi), u li tkun mgħammra b'apparat ta' konnessjoni li jippermetti l-forzi vertikali jew orizzontali jiġu trasmessi lejn il-vettura tal-irmonk;
- (34) 'sorveljanza tas-suq' tfisser l-attivitajiet imwettqa u l-miżuri meħuda mill-awtoritajiet tas-sorveljanza tas-suq sabiex jiżguraw li l-vetturi, is-sistemi, il-komponenti u l-unitajiet tekniċi separati, kif ukoll il-parts u t-tagħmir imqiegħda għad-disponibbiltà fis-suq ikunu konformi mar-rekwiżiti stabbiliti fil-legislazzjoni rilevanti tal-Unjoni dwar l-armonizzazzjoni u ma jipperikolawx is-saħħa, is-sikurezza, l-ambjent jew kwalunkwe aspett ieħor tal-protezzjoni tal-interess pubbliku;
- (35) 'awtorità tas-sorveljanza tas-suq' tfisser l-awtorità jew l-awtoritajiet nazzjonali responsabbli għat-twettiq tas-sorveljanza tas-suq fit-territorju tal-Istat Membru;

- (36) 'awtorità tal-approvazzjoni' tfisser l-awtorità jew l-awtoritajiet ta' Stat Membru, innotifikata lill-Kummissjoni minn dak l-Istat Membru, b'kompetenza għall-aspetti kollha tal-approvazzjoni tat-tip ta' vettura, sistema, komponent jew unità teknika separata, jew tal-approvazzjoni ta' vettura individwali, għall-proċess tal-awtorizzazzjoni għal parts u tagħmir, għall-ħruġ u, jekk xieraq, l-irtirar jew ir-rifjut ta' ċertifikati ta' approvazzjoni, biex tagħxi bhala l-punt ta' kuntatt għall-awtoritajiet tal-approvazzjoni tal-Istati Membri l-oħrajn, biex tiddeżinja s-servizzi tekniċi u biex tiżgura li l-manifattur jissodisfa l-obbligi tiegħu rigward il-konformità tal-produzzjoni;
- (37) 'awtorità nazzjonali' tfisser awtorità tal-approvazzjoni jew kwalunkwe awtorità oħra involuta fis-sorveljanza tas-suq, fil-kontroll tal-fruntieri jew fir-registrazzjoni fi Stat Membru u responsabbli minnhom fir-rigward ta' vetturi, sistemi, komponenti, unitajiet tekniċi separati, parts jew tagħmir;
- (38) 'servizz tekniku' tfisser organizzazzjoni jew entità deżinjati mill-awtorità tal-approvazzjoni bhala laboratorju tal-ittestjar sabiex iwettaq it-testijiet, jew bhala entità għall-valutazzjoni tal-konformità sabiex twettaq il-valutazzjoni inizjali u testijiet jew spezzjonijiet oħrajn;
- (39) 'korp nazzjonali ta' akkreditazzjoni' tfisser korp nazzjonali ta' akkreditazzjoni kif definit fil-punt (11) tal-Artikolu 2 tar-Regolament (KE) Nru 765/2008;

- (40) 'manifattur' tfisser persuna fizika jew ġuridika responsabbli għall-aspetti kollha tal-approvazzjoni tat-tip ta' vettura, sistema, komponent jew unità teknika separata, jew għall-approvazzjoni ta' vettura individwali, jew għall-proċess ta' awtorizzazzjoni għal parts u tagħmir, sabiex tkun żgurata l-konformità tal-produzzjoni u li hija responsabbli wkoll għal kwistjonijiet tas-sorveljanza tas-suq għal dawk il-vetturi, sistemi, komponenti, unitajiet tekniċi separati, parts u tagħmir immanifatturati, irrispettivament minn jekk dik il-persuna tkunx involuta direttament jew le fl-istadji kollha tad-disinn u l-konstruzzjoni tal-vettura, tas-sistema, tal-komponent jew tal-unità teknika separata kkonċernata;
- (41) 'rappreżentant tal-manifattur' tfisser kwalunkwe persuna fizika jew ġuridika stabbilita fl-Unjoni li tiġi debitament maħtura mill-manifattur sabiex tirrappreżenta lill-manifattur quddiem l-awtorità tal-approvazzjoni jew l-awtorità tas-sorveljanza tas-suq u sabiex tagħxi f'isem il-manifattur fi kwistjonijiet koperti minn dan ir-Regolament;
- (42) 'importatur' tfisser persuna fizika jew ġuridika stabbilita fl-Unjoni, li tqiegħed fis-suq vettura, sistema, komponent, unità teknika separata, part jew tagħmir li jkunu ġew manifatturati f'pajjiż terz;
- (43) 'distributtur' tfisser negozjant jew kwalunkwe persuna fizika jew ġuridika fil-katina tal-provvista, minbarra l-manifattur jew l-importatur, li tqiegħed għad-disponibbiltà fis-suq vettura, sistema, komponent, unità teknika separata, part jew tagħmir;

- (44) 'operatur ekonomiku' tfisser il-manifattur, ir-rappreżentant tal-manifattur, l-importatur jew id-distributtur;
- (45) 'operatur indipendenti' tfisser persuna fiżika jew ġuridika, minbarra negozjant jew sewwej awtorizzat, li hija direttament jew indirettament involuta fit-tiswija u fil-manutenzjoni tal-vetturi, u inklużi sewwejjja, manifatturi jew distributuri ta' tagħmir tat-tiswija, għodod jew spare parts, kif ukoll pubblikaturi ta' informazzjoni teknika, assoċjazzjonijiet tal-karozzi, operaturi tal-assistenza fit-triq, operaturi li joffru servizzi ta' spezzjoni u ttestjar, operaturi li joffru taħriġ għall-installaturi, il-manifatturi u sewwejjja ta' tagħmir għall-vetturi li jaħdmu b'karburanti alternattivi; tfisser ukoll sewwejjja, negozjanti u distributuri awtorizzati fi hdan is-sistema tad-distribuzzjoni ta' manifattur ta' vettura partikolari sakemm huma jipprovdu servizzi ta' tiswija u manutenzjoni għall-vetturi li fir-rigward tagħhom mhumiex membri tas-sistema tad-distribuzzjoni tal-manifattur tal-vettura;
- (46) 'sewwej awtorizzat' tfisser persuna fiżika jew ġuridika li tipprovdi servizzi ta' tiswija u manutenzjoni għall-vetturi u li topera fis-sistema tad-distribuzzjoni tal-manifattur;
- (47) 'sewwej indipendenti' tfisser persuna fiżika jew ġuridika li tipprovdi servizzi ta' tiswija u manutenzjoni għall-vetturi u li ma toperax fis-sistema tad-distribuzzjoni tal-manifattur;

- (48) 'informazzjoni dwar it-tiswija u l-manutenzjoni tal-vettura' tfisser l-informazzjoni kollha, inklużi l-emendi u supplimenti sussegwenti kollha tagħha, li tkun meħtieġa għad-dijanjożi, l-għoti ta' service u l-ispezzjoni ta' vettura, it-tnejn tagħha għall-kontroll tekniku, it-tiswija, l-ipprogrammar mill-ġdid jew l-inizjalizzazzjoni mill-ġdid ta' vettura jew li tkun meħtieġa għall-appoġġ djanjostiku mill-bogħod ta' vettura jew għall-immuntar fuq vettura ta' parts u tagħmir, u li tiġi pprovduta mill-manifattur lis-shab, negozjanti jew sewwejja awtorizzati tiegħu u li tintuża mill-manifattur għal finijiet ta' tiswija jew manutenzjoni;
- (49) 'informazzjoni dwar id-dijanjożtika abbord (OBD) tal-vettura' tfisser l-informazzjoni ġġenerata minn sistema li hija abbord vettura jew li tkun konnessa ma' magna u li tkun kapaci tidentifika ħsara u, fejn applikabbli, li tkun kapaci tindika l-okkorrenza tagħha permezz ta' sistema ta' twissija, li tkun kapaci tidentifika dik il-parti relatata mal-ħsara permezz tal-informazzjoni maħzuna fil-memorja ta' kompjuter, u li tkun kapaci tikkomunika dik l-informazzjoni off-board;
- (50) 'tqegħid fis-suq' tfisser li vettura, sistema, komponent, unità teknika separata, part jew tagħmir imqieghda fis-suq għall-ewwel darba fl-Unjoni;
- (51) 'tqegħid għad-disponibbiltà fis-suq' tfisser kwalunkwe forniment ta' vettura, sistema, komponent, unità teknika separata, part jew tagħmir għad-distribuzzjoni jew l-użu fis-suq fl-andament ta' attività kummerċjali, kemm jekk bi ħlas jew inkella bla ħlas;

- (52) 'tqegħid fiċ-ċirkolazzjoni' tfisser l-ewwel użu fl-Unjoni, għall-iskop intenzjonat, ta' vettura, sistema, komponent, unità teknika separata, part jew tagħmir;
- (53) 'registrazzjoni' tfisser l-awtorizzazzjoni amministrattiva għat-tqegħid fiċ-ċirkolazzjoni fit-triq ta' vettura approvata, li tinvolvi l-identifikazzjoni tal-vettura u l-ħruġ ta' numru tas-serje għaliha, magħruf bħala n-numru tar-registrazzjoni, hux fuq bażi permanenti jew temporanja;
- (54) 'metodu ta' ttestjar virtwali' tfisser simulazzjonijiet bil-kompjuter, inkluż kalkoli, sabiex juru li vettura, sistema, komponent jew unità teknika separata jissodisfaw ir-rekwiżiti tekniċi ta' att regolatorju elenkat fl-Anness II mingħajr ma jkun meħtieġ l-użu ta' vettura, sistema, komponent jew unità teknika separata fiżiċi;
- (55) 'rekwiżiti alternattivi' tfisser dispożizzjonijiet amministrattivi u rekwiżiti tekniċi li għandhom l-għan li jiżguraw livell ta' sikurezza funzjonali, protezzjoni tal-ambjent u sikurezza okkupazzjonali li, kemm jista' jkun prattikabbli, ikun ekwivalenti għal-livell previst minn wieħed jew aktar mill-atti regolatorji elenkati fl-Anness II;
- (56) 'valutazzjoni fuq il-post' tfisser verifika fil-bini ta' servizz tekniku jew wieħed mis-sottokuntratturi jew waħda mis-sussidjarji tiegħu;

- (57) 'valutazzjoni ta' sorveljanza fuq il-post' tfisser valutazzjoni perjodika ta' rutina fuq il-post li la hija l-valutazzjoni fuq il-post li ssir għad-deżinjazzjoni inizjali tas-servizz tekniku jew ta' wieħed mis-sottokuntratturi jew waħda mis-sussidjarji tiegħu, u lanqas il-valutazzjoni fuq il-post li ssir għat-tigdid ta' dik id-deżinjazzjoni;
- (58) 'data tal-manifattura tal-vettura' tfisser id-data meta l-manifattura ta' vettura tkun giet iffinalizzata f'konformità mal-approvazzjoni miksuba minn dak il-manifattur.

Artikolu 4

Kategoriji ta' vetturi

1. Għall-finijiet ta' dan ir-Regolament, għandhom japplikaw il-kategoriji ta' vetturi li ġejjin:
 - (a) Il-Kategorija M li tinkkonsisti minn vetturi bil-mutur iddisinjati u mibnija primarjament għall-garr tal-passiġġieri u tal-bagalji tagħhom, divizi fi:
 - (i) Kategorija M₁: vetturi bil-mutur b'mhux aktar minn tmien pożizzjonijiet bil-qiegħda minbarra l-pożizzjoni bil-qiegħda tax-xufier u mingħajr spazju għal passiġġieri bil-wieqfa, irrispettivament jekk l-għadd ta' pożizzjonijiet bil-qiegħda jkun ristrett għall-pożizzjoni bil-qiegħda tax-xufier;

- (ii) Kategorija M₂: vetturi bil-mutur b'aktar minn tmien pożizzjonijiet bil-qieghda minbarra l-pożizzjoni bil-qieghda tax-xufier u b'massa massima ta' mhux aktar minn hames tunnellati, irrispettivament jekk dawk il-vetturi bil-mutur jkollhomx spazju għal passigġieri bil-wieqfa; u
 - (iii) Kategorija M₃: vetturi bil-mutur b'aktar minn tmien pożizzjonijiet bil-qieghda minbarra l-pożizzjoni bil-qieghda tax-xufier u b'massa massima ta' aktar minn hames tunnellati, irrispettivament jekk dawk il-vetturi bil-mutur jkollhomx spazju għal passigġieri bil-wieqfa.
- (b) Il-Kategorija N li tinkkonsisti minn vetturi bil-mutur iddisinjati u mibnija primarjament għall-garr ta' merkanzija, divizi fi:
- (i) Kategorija N₁: vetturi bil-mutur b'massa massima ta' mhux aktar minn 3,5 tunnellati;
 - (ii) Kategorija N₂: vetturi bil-mutur b'massa massima ta' aktar minn 3,5 tunnellati iżda mhux aktar minn 12-il tunnellata; u
 - (iii) Kategorija N₃: vetturi bil-mutur b'massa massima ta' aktar minn 12-il tunnellata;
- (c) Il-Kategorija O li tinkkonsisti minn trejlers, divizi fi:
- (i) Kategorija O₁: trejlers b'massa massima ta' mhux aktar minn 0,75 tunnellata;

- (ii) Kategorija O₂: trejlers b'massa massima ta' aktar minn 0,75 tunnellata iżda mhux aktar minn 3,5 tunnellati;
- (iii) Kategorija O₃: trejlers b'massa massima ta' aktar minn 3,5 tunnellata iżda mhux aktar minn 10 tunnellati; u
- (iv) Kategorija O₄: trejlers b'massa massima ta' aktar minn għaxar tunnellati.

2. Il-kriterji għall-kategorizzazzjoni tal-vetturi, tat-tipi ta' vetturi, tal-varjanti u tal-verżjonijiet huma stabbiliti fl-Anness I.

Il-Kummissjoni hija mogħtija s-setgħa li tadotta atti delegati b'konformità mal-Artikolu 82, li jemendaw l-Anness I fir-rigward tat-tipi ta' vetturi u t-tipi ta' karożzerija biex jittiehed kont tal-progress tekniku.

Kapitolu II

Obbligi ġenerali

Artikolu 5

Rekwiżiti tekniċi

1. Il-vetturi, is-sistemi, il-komponenti u l-unitajiet tekniċi separati għandhom ikunu konformi mar-rekwiżiti tal-atti regolatorji elenkati fl-Anness II.

2. Il-vetturi, is-sistemi, il-komponenti u l-unitajiet tekniċi separati għandhom jitqiesu bħala mhux konformi ma' dan ir-Regolament, b'mod partikolari fil-każijiet li ġejjin:
- (a) jekk jiddevjaw mid-dettalji fiċ-ċertifikati tal-approvazzjoni tat-tip tal-UE u l-annessi tagħhom jew mid-dettalji deskrittivi fir-rapporti tal-ittestjar lil hinn milli permess fl-att regolatorju rilevanti;
 - (b) jekk il-kriterji tal-prestazzjoni jew il-valuri ta' limitu għall-produzzjoni tas-serje stabbiliti fl-att regolatorju rilevanti għall-produzzjoni tas-serje ma jkunux ġew issodisfati taħt il-kondizzjonijiet kollha stabbiliti fl-att regolatorju rilevanti;
 - (c) jekk l-awtoritajiet tal-approvazzjoni, l-awtoritajiet tas-sorveljanza tas-suq jew il-Kummissjoni ma jkunux jistgħu jirriproduċu taħt il-kondizzjonijiet kollha stabbiliti fl-att regolatorju rilevanti kwalunkwe mill-informazzjoni mogħtija mill-manifattur fid-dokument ta' informazzjoni.

Huma biss il-kontrolli, it-testijiet, l-ispezzjonijiet u l-valutazzjonijiet imwettqa mill-awtoritajiet tal-approvazzjoni, l-awtoritajiet tas-sorveljanza tas-suq u l-Kummissjoni, jew f'isimhom, li għandhom jitqiesu meta jivvalutaw il-konformità għall-finijiet ta' dan il-paragrafu.

3. Il-Kummissjoni hija mogħtija s-setgħa tadotta atti delegati f'konformità mal-Artikolu 82, li jemendaw l-Anness II biex jittiehed kont tal-iżviluppi teknoloġiċi u regolatorji billi tintroduċi u taggorna r-referenzi għall-atti regolatorji li jinkludu r-rekwiziti li magħhom iridu jkunu konformi l-vetturi, is-sistemi, il-komponenti u l-unitajiet tekniċi separati.

Artikolu 6
Obbligi tal-Istati Membri

1. L-Istati Membri għandhom jistabbilixxu jew jaħtru l-awtoritajiet tal-approvazzjoni u l-awtoritajiet tas-sorveljanza tas-suq tagħhom stess. L-Istati Membri għandhom jinnotifikaw lill-Kummissjoni dwar l-istabiliment u l-ħatra ta' dawk l-awtoritajiet.

Dik in-notifika għandha tinkludi l-isem ta' dawk l-awtoritajiet, l-indirizzi tagħhom, inklużi l-indirizzi elettronici tagħhom, kif ukoll l-oqsma ta' responsabbiltà tagħhom. Il-Kummissjoni għandha tippubblika fuq is-sit web tagħha lista tal-awtoritajiet tal-approvazzjoni u tal-awtoritajiet tas-sorveljanza tas-suq, flimkien mad-dettalji ta' kuntatt tagħhom.

L-Istati Membri għandhom jiżguraw li l-awtoritajiet tal-approvazzjoni u tas-sorveljanza tas-suq tagħhom stess iżommu separazzjoni stretta tar-rwoli u r-responsabbiltajiet u li kull waħda minnhom tiffunzjona b'mod indipendenti mill-oħra. Dawk l-awtoritajiet jistgħu jkunu mill-istess organizzazzjoni dment li l-attivitajiet tagħhom ikunu ġestiti b'mod awtonomu bhala parti minn struttura separata.

2. Stat Membru fejn iktar minn awtorità tal-approvazzjoni waħda tkun responsabbli għall-approvazzjoni tal-vetturi inkluż approvazzjoni tal-vetturi individwali għandu jiddeżinja waħda minnhom li jkollha l-kompetenza toħroġ l-approvazzjonijiet tat-tip bhala l-awtorità tal-approvazzjoni waħdanija li tkun responsabbli għall-iskambju ta' informazzjoni mal-awtoritajiet tal-approvazzjoni tal-Istati Membri l-oħrajn, għall-fini tal-Artikolu 11 u għall-adempiment tal-obbligi stipulati fil-Kapitolu XV.

3. Stat Membru fejn iktar minn awtorità tas-sorveljanza tas-suq waħda tkun responsabbli għas-sorveljanza tas-suq għandu jiddeżinja waħda minnhom bhala l-awtorità tas-sorveljanza tas-suq waħdanija li tkun responsabbli għall-iskambju ta' informazzjoni mal-awtoritajiet tal-approvazzjoni ta' Stati Membri oħrajn għall-fini tal-Artikolu 11.
4. L-Istati Membri għandhom jippermettu t-tqegħid fis-suq, ir-registrazzjoni jew it-tqegħid fiċ-ċirkolazzjoni ta' vetturi, sistemi, komponenti u unitajiet tekniċi separati biss li jkunu konformi ma' dan ir-Regolament.
5. L-Istati Membri ma għandhomx jipprojbixxu, jirrestringu jew jimpedixxu t-tqegħid fis-suq, ir-registrazzjoni jew it-tqegħid fiċ-ċirkolazzjoni ta' dawk il-vetturi, is-sistemi, il-komponenti u l-unitajiet tekniċi separati li jkunu konformi ma' dan ir-Regolament, għajr fil-każijiet previsti fil-Kapitolu XI.

B'deroga mill-ewwel subparagrafu ta' dan il-paragrafu, l-Istati Membri jistgħu jiddeċiedu li ma jippermettux iċ-ċirkolazzjoni fit-triq, it-tqegħid fis-suq, ir-registrazzjoni jew it-tqegħid fiċ-ċirkolazzjoni ta' vetturi li ngħataw l-approvazzjoni tat-tip skont dan ir-Regolament, iżda li jaqbżu d-dimensjonijiet, il-piżijiet u t-tagħbijiet fuq il-fus armonizzati stabbiliti fl-Anness I tad-Direttiva tal-Kunsill 96/53/KE¹.

¹ Direttiva tal-Kunsill 96/53/KE tal-25 ta' Lulju 1996 li tistabilixxi għal ċerti vetturi tat-triq li jiċċirkolaw fi hdan il-Komunità d-dimensjonijiet massimi awtorizzati fit-traffiku nazzjonali u internazzjonali u l-piżijiet massimi awtorizzati fit-traffiku internazzjonali (ĠU L 235 17.9.1996, p. 59).

6. L-Istati Membri għandhom jorganizzaw u jwettqu sorveljanza tas-suq u kontrolli tal-vetturi, tas-sistemi, tal-komponenti u tal-unitajiet tekniċi separati li jidhlu fis-suq, f'konformità ma' dan ir-Regolament u l-Kapitolu III tar-Regolament (KE) Nru 765/2008.
7. L-Istati Membri għandhom jieħdu l-miżuri meħtieġa biex jiżguraw li l-awtoritajiet tas-sorveljanza tas-suq ikunu intitolati li, fejn iqisu li jkun meħtieġ u ġustifikat, jidhlu fil-bini tal-operaturi ekonomiċi fit-territorju tagħhom u jieħdu kwalunkwe kampjun meħtieġ ta' vetturi, sistemi, komponenti u unitajiet tekniċi separati għall-finijiet ta' ttestjar tal-konformità.
8. L-Istati Membri għandhom jirrieżaminaw u jivvalutaw b'mod perjodiku l-funzjonament tal-attivitajiet ta' approvazzjoni tat-tip tagħhom. Tali rieżamijiet u valutazzjonijiet għandhom jitwettqu tal-inqas kull erba' snin u r-riżultati tagħhom għandhom jiġu kkomunikati lill-Kummissjoni u lill-Forum għall-Iskambju ta' Informazzjoni dwar l-Infurzar imsemmi fl-Artikolu 11 ('il-Forum').

L-Istati Membri għandhom jagħmlu aċċessibbli għall-pubbliku sommarju tar-riżultati ta' rieżamijiet u valutazzjonijiet perjodiċi.

L-Istati Membri għandhom jirrapportaw lill-Kummissjoni u lill-Forum dwar kif huma jindirizzaw kwalunkwe rakkomandazzjoni imsemmija fl-Artikolu 11(5) maħruġa mill-Forum.

9. L-Istati Membri għandhom jirrieżaminaw u jivvalutaw b'mod perjodiku l-funzjonament tal-attivitajiet ta' sorveljanza tas-suq tagħhom. Tali rieżamijiet u valutazzjonijiet għandhom isiru tal-inqas kull erba' snin u r-rizultati tagħhom għandhom jiġu kkomunikati lill-Kummissjoni u lill-Forum.

L-Istati Membri għandhom jagħmlu aċċessibbli għall-pubbliku sommarju tar-rizultati ta' rieżamijiet u valutazzjonijiet perjodiċi

L-Istati Membri għandhom jirrappurtaw lill-Kummissjoni u lill-Forum dwar kif jindirizzaw kwalunkwe rakkomandazzjoni msemmija fl-Artikolu 11(5) maħruġa mill-Forum.

10. Il-Kummissjoni tista' tadotta atti ta' implimentazzjoni li jistabbilixxu l-kriterji komuni għall-format tar-rappurtar dwar ir-rieżamijiet u l-valutazzjonijiet imsemmija fil-paragrafi 8 u 9 ta' dan l-Artikolu. Dawk l-atti ta' implimentazzjoni għandhom jiġu adottati skont il-proċedura ta' eżaminazzjoni msemmija fl-Artikolu 83(2).

Artikolu 7

Obbligi tal-awtoritajiet tal-approvazzjoni

1. L-awtoritajiet tal-approvazzjoni għandhom japprovaw biss vetturi, sistemi komponenti jew unitajiet tekniċi separati li jikkonformaw ma' dan ir-Regolament.

2. L-awtoritajiet tal-approvazzjoni għandhom iwettqu dmirjiethom b'mod indipendenti u imparzjali. Dawn għandhom josservaw il-kunfidenzjalità sabiex iħarsu s-segretezza kummerċjali, soġġett għall-obbligu stabbilit fl-Artikolu 9(4) li jagħmlu informazzjoni disponibbli lill-Kummissjoni u soġġett għal rekwiżiti ta' divulgazzjoni applikabbli oħra stabbiliti fil-liġi tal-Unjoni sabiex iħarsu l-interessi tal-utenti fl-Unjoni.

L-awtoritajiet tal-approvazzjoni għandhom jikkooperaw b'mod effiċjenti u effettiv, u għandhom jaqsmu informazzjoni rilevanti għar-rwol u l-funzjonijiet tagħhom.

3. Bil-għan li l-awtoritajiet tas-sorveljanza tas-suq ikunu jistgħu jagħmlu kontrolli, l-awtoritajiet tal-approvazzjoni għandhom jagħmlu disponibbli għall-awtoritajiet tas-sorveljanza tas-suq, l-informazzjoni meħtieġa relatata mal-approvazzjoni tat-tip tal-vetturi, is-sistemi, il-komponenti u l-unitajiet tekniċi separati li jkunu soġġetti għal kontrolli ta' verifika tal-konformità. Dik l-informazzjoni għandha tinkludi tal-inqas l-informazzjoni inkluża fiċ-ċertifikat tal-approvazzjoni tat-tip tal-UE u l-annessi tiegħu msemmija fl-Artikolu 28(1). L-awtoritajiet tal-approvazzjoni għandhom jipprovdu dik l-informazzjoni lill-awtoritajiet tas-sorveljanza tas-suq mingħajr dewmien żejjed.
4. Fejn awtorità tal-approvazzjoni tiġi infurmata f'konformità mal-Kapitolu XI li xi vettura, sistema, komponent jew unità teknika separata huma suspettati li jipprezentaw riskju serju jew li mhumiex konformi, din għandha tiegħu l-miżuri kollha meħtieġa biex tirrieżamina l-approvazzjoni tat-tip mogħtija u, fejn ikun adatt, tikkoreġi jew tirtira l-approvazzjoni tat-tip skont ir-raġunijiet u l-gravità tad-devjazzjonijiet murija.

Artikolu 8

Obbligi tal-awtoritajiet tas-sorveljanza tas-suq

1. L-awtoritajiet tas-sorveljanza tas-suq għandhom iwettqu kontrolli regolari biex jivverifikaw li vetturi, sistemi, komponenti u unitajiet tekniċi separati jikkonformaw mar-rekwiżiti rilevanti. Tali kontrolli għandhom isiru fuq skala adegwata permezz ta' kontrolli ta' dokumenti u, fejn adatt, permezz ta' testijiet fil-laboratorju u testijiet fuq it-triq magħmula abbażi ta' kampjuni statistikament rilevanti.

Meta jwettqu tali kontrolli, l-awtoritajiet tas-sorveljanza tas-suq għandhom iqisu:

- (a) prinċipji stabbiliti ta' valutazzjoni tar-riskju;
- (b) ilmenti sostanzjati; u
- (c) kwalunkwe informazzjoni rilevanti oħra, inklużi l-informazzjoni skambjata fil-Forum u riżultati tal-itteżjar ippubblikati minn partijiet terzi rikonoxxuti li jissodisfaw ir-rekwiżiti stabbiliti mill-atti ta' implimentazzjoni msemmija fl-Artikolu 13(10).

2. Mingħajr preġudizzju għall-paragrafu 1, l-awtoritajiet tas-sorveljanza tas-suq ta' kull Stat Membru għandhom iwettqu mill-inqas għadd minimu ta' testijiet fuq vetturi kull sena. Dak l-għadd minimu ta' testijiet għal kull Stat Membru għandu jkun ta' wieħed għal kull 40 000 vettura bil-mutur ġdida rreġistrata fl-Istat Membru fis-sena preċedenti, iżda m'għandux ikun inqas minn ħames testijiet.

Kull test għandu jivverifika l-konformità mal-atti regolatorji applikabbli elenkati fl-Anness II.

3. L-awtoritajiet tas-sorveljanza tas-suq li jwettqu aktar minn ħames testijiet fis-sena għandhom iwettqu tal-anqas 20 % tal-għadd minimu ta' testijiet fil-forma ta' testijiet relatati mal-emissjonijiet komparabbli mat-testijiet tal-approvazzjoni tat-tip li jkopru r-rekwiżiti applikabbli kollha relatati mal-emissjonijiet għat-tip ittestjat stipulat fl-atti regolatorji elenkati fl-Anness II.

4. L-awtorità tas-sorveljanza tas-suq ta' Stat Membru wieħed tista' taqbel mal-awtorità tas-sorveljanza tas-suq ta' Stat Membru ieħor li l-awtorità tas-sorveljanza tas-suq ta' dak l-Istat Membru l-ieħor iwettaq it-testijiet meħtieġa taħt il-paragrafi 2 u 3.

5. L-awtorità tas-sorveljanza tas-suq ta' Stat Membru tista' tiftiehem mal-Kummissjoni li l-Kummissjoni twettaq it-testijiet meħtieġa taħt il-paragrafu 3 bi spiża għal dak l-Istat Membru. Kwalunkwe test imwettaq taħt dan il-paragrafu għandu jitqies għall-għadd minimu ta' testijiet meħtieġa taħt il-paragrafu 2.

6. Kull Stat Membru għandu kull sena jhejji deskrizzjoni komprensiva tal-kontrolli tiegħu tas-sorveljanza tas-suq ippjanati li huwa għandu jippreżenta lill-Forum mhux aktar tard mill-1 ta' Marzu.

7. Kull sentejn, kull Stat Membru għandu jfassal rapport dwar is-sejbiet tiegħu wara kwalunkwe kontroll ta' verifika tal-konformità li jkun wettaq fis-sentejn ta' qabel. Dak ir-rapport għandu jigi pprezentat lill-Forum sat-30 ta' Settembru tas-sena ta' wara tmiem il-perijodu ta' sentejn ikkonċernat.
8. L-awtoritajiet tas-sorveljanza tas-suq għandhom jesigu li l-operaturi ekonomiċi jagħmlu disponibbli lill-awtoritajiet tali dokumentazzjoni, informazzjoni u speċifikazzjoni teknika oħra, inkluż l-aċċess għas-softwer u l-algoritmi, li l-awtoritajiet iqisu bħala neċessarji għall-fini ta' twettiq tal-attivitajiet tas-sorveljanza tas-suq.
9. Għall-vetturi, is-sistemi, il-komponenti u l-unitajiet tekniċi separati tat-tip approvat, l-awtoritajiet tas-sorveljanza tas-suq għandhom jieħdu inkonsiderazzjoni ċ-ċertifikati tal-konformità, il-marki tal-approvazzjoni tat-tip jew iċ-ċertifikati tal-approvazzjoni tat-tip, ipprezentati mill-operaturi ekonomiċi.
10. L-awtoritajiet tas-sorveljanza tas-suq għandhom jieħdu miżuri adatti biex javżaw lill-utenti fit-territorji tal-Istati Membri tagħhom f'perijodu ta' żmien adegwat dwar il-perikli li jkunu ġew identifikati minnhom jew mill-Kummissjoni b'rabta ma' kwalunkwe vettura, sistema, komponent jew unità teknika separata sabiex jipprevjenu jew inaqqsu r-riskju ta' korrimment jew hsara oħra, inkluż billi jagħmlu disponibbli tali informazzjoni fuq is-sit web tal-awtorità tas-sorveljanza tas-suq.

L-awtoritajiet tas-sorveljanza tas-suq għandhom jikkooperaw mal-operaturi ekonomiċi fir-rigward ta' azzjonijiet li jistgħu jevitaw jew inaqqsu r-riskji kkaġunati minn vetturi, sistemi, komponenti jew unitajiet tekniċi separati li dawk l-operaturi għamlu disponibbli fis-suq.

11. Fejn l-awtoritajiet tas-sorveljanza tas-suq ta' Stat Membru jiddeċiedu li jirtiraw vettura, sistema, komponent jew unità teknika separata mis-suq f'konformità mal-Kapitolu XI, għandhom jgħarrfu lill-operatur ekonomiku kkonċernat u lill-awtorità tal-approvazzjoni rilevanti.
12. L-awtoritajiet tas-sorveljanza tas-suq għandhom iwettqu dmirijiethom b'mod indipendenti u imparzjali. Għandhom josservaw il-kunfidenzjalità sabiex iħarsu s-sigrieti kummerċjali, soġġett għall-obbligu stabbilit fl-Artikolu 9(4) li jagħmlu informazzjoni disponibbli lill-Kummissjoni jew soġġett għal kwalunkwe rekwiżit ta' divulgazzjoni applikabbli stabbilit fil-liġi tal-Unjoni sabiex ikunu protetti l-interessi tal-utenti fl-Unjoni.
13. L-awtoritajiet tas-sorveljanza tas-suq tal-Istati Membri differenti għandhom jikkoordinaw l-attivitajiet ta' sorveljanza tas-suq tagħhom, jikkooperaw ma' xulxin u għandhom jaqsmu r-riżultati ta' dawk l-attivitajiet ma' xulxin u mal-Forum. Meta jkun adatt, l-awtoritajiet tas-sorveljanza tas-suq għandhom jaqblu dwar il-kondiviżjoni ta' xogħol u l-ispeċjalizzazzjoni.
14. Meta jkun hemm iktar minn awtorità waħda fi Stat Membru li tkun responsabbli għas-sorveljanza tas-suq u l-kontrolli tal-fruntieri esterni, dawk l-awtoritajiet għandhom jikkooperaw ma' xulxin b'mod effiċjenti u effettiv, u għandhom jaqsmu informazzjoni rilevanti għar-rwoli u l-funzjonijiet rispettivi tagħhom.

15. Il-Kummissjoni tista' tadotta atti ta' implimentazzjoni li jistabbilixxu kriterji komuni għall-istabbiliment tal-iskala adegwata tal-kontrolli ta' verifika tal-konformità imsemmija fil-paragrafu 1 ta' dan l-Artikolu u li jistabbilixxu kriterji komuni għall-format tad-deskrizzjoni u tar-rapportar imsemmija rispettivament fil-paragrafi 6 u 7 ta' dan l-Artikolu. Dawk l-atti ta' implimentazzjoni għandhom jiġu adottati f'konformità mal-proċedura ta' eżami msemmija fl-Artikolu 83 (2).

Artikolu 9

Verifika tal-konformità mill-Kummissjoni

1. Il-Kummissjoni għandha torganizza u twettaq, bi spejjeż għaliha, testijiet u spezzjonijiet biex tivverifika li vetturi, sistemi, komponenti u unitajiet tekniċi separati, jikkonformaw mar-rekwiżiti rilevanti.

It-testijiet u spezzjonijiet għandhom jitwettqu, fost l-oħrajn, permezz ta' testijiet fil-laboratorju u testijiet fit-triq, abbażi ta' kampjuni statistikament rilevanti, u għandhom jiġu ssupplimentati minn kontrolli dokumentarji.

Meta tagħmel dawk it-testijiet u spezzjonijiet, il-Kummissjoni għandha tqis:

- (a) il-prinċipji stabbiliti tal-valutazzjoni tar-riskju;

- (b) ilmenti sostanzjati; u
- (c) kwalunkwe informazzjoni rilevanti oħra, inkluż informazzjoni skambjata fil-Forum, riżultati tal-ittestjar ippubblikati minn partijiet terzi rikonoxxuti li jkunu f'konformità mar-rekwiżiti stabbiliti mill-atti ta' implimentazzjoni msemmija fl-Artikolu 13(10), informazzjoni dwar teknoloġiji godda fis-suq u rapporti li jirriżultaw minn telerilevament fit-triq.

Il-Kummissjoni tista' tafda t-twertiq ta' testijiet jew spezzjonijiet lil servizzi tekniċi, u f'dak il-każ, is-servizzi tekniċi jkunu qed jaġixxu f'isem il-Kummissjoni. Fejn il-Kummissjoni tafda t-twertiq ta' testijiet jew spezzjonijiet lil servizzi tekniċi għall-finijiet ta' dan l-Artikolu, il-Kummissjoni għandha tiżgura li s-servizz tekniku li jintuża ma jkunx l-istess bħas-servizz tekniku li jkun wettaq it-test tal-approvazzjoni tat-tip oriġinali.

Dawk it-testijiet u spezzjonijiet jistgħu jsiru:

- (a) fuq vetturi godda forniti minn manifatturi jew minn operatur ekonomiku ieħor, kif previst fil-paragrafu 2;
- (b) fuq vetturi rreġistrati bi qbil mad-detentur taċ-ċertifikat ta' reġistrazzjoni tal-vettura.

2. Il-manifatturi li jkollhom approvazzjoni tat-tip jew operaturi ekonomiċi oħra għandhom jipprovdu lill-Kummissjoni, fuq talba u billi jinghataw kumpens ġust, għadd statistikament rilevanti ta' vetturi tal-produzzjoni, sistemi, komponenti u unitajiet tekniċi separati magħżulin mill-Kummissjoni li huma rappreżentattivi għall-vetturi, sistemi, komponenti u unitajiet tekniċi separati disponibbli għat-tqegħid fis-suq b'dik l-approvazzjoni tat-tip. Tali vetturi, sistemi, komponenti u unitajiet tekniċi separati għandhom jiġu fornuti għall-ittestjar ftali żmien u post, u għal tali perijodu, kif meħtieġ mill-Kummissjoni.
3. Qabel ma l-Kummissjoni tagħmel l-ittestjar u l-ispezzjonijiet tagħha, hija għandha tinnotifika lill-Istat Membru li ta l-approvazzjoni tat-tip u lill-Istat Membru fejn il-vettura, is-sistema, il-komponent jew l-unità teknika separata jkunu tqiegħdu għad-disponibbiltà fis-suq.

L-Istati Membri għandhom jikkooperaw mal-Kummissjoni meta din twettaq dawn it-testijiet u spezzjonijiet.
4. Sabiex il-Kummissjoni tkun tista' tagħmel l-ittestjar u spezzjonijiet skont dan l-Artikolu, l-Istati Membri għandhom, mingħajr dewmin żejjed, jagħmlu disponibbli lill-Kummissjoni l-informazzjoni meħtieġa marbuta mal-approvazzjoni tat-tip tal-vetturi, is-sistemi, il-komponenti u l-unitajiet tekniċi separati li jkunu soġġett għall-verifika tal-konformità. Dik l-informazzjoni għandha tinkludi tal-inqas l-informazzjoni inkluża fiċ-ċertifikat tal-approvazzjoni tat-tip tal-UE u l-annessi tiegħu msemmija fl-Artikolu 28(1).

5. Il-manifatturi għandhom jagħmlu disponibbli lill-Kummissjoni, mingħajr hlas u mingħajr dewmien żejjed, kwalunkwe data li tkun meħtieġa għall-fini tal-verifika tal-konformità u li ma tkunx disponibbli fiċ-ċertifikat tal-approvazzjoni tat-tip tal-UE u l-annessi tiegħu msemmija fl-Artikolu 28(1).

Tali data għandha tinkludi l-parametri u l-konfigurazzjonijiet kollha meħtieġa biex jiġu replikati b'mod preċiż il-kondizzjonijiet ta' ttestjar li kienu japplikaw fil-mument tal-ittestjar tal-approvazzjoni tat-tip. Il-Kummissjoni għandha tadotta atti ta' implimentazzjoni li jispeċifikaw id-data li għandha ssir disponibbli, soġġett għall-protezzjoni tas-segretezza kummerċjali u l-preservazzjoni tad-data personali skont il-liġi tal-Unjoni u l-liġi nazzjonali. Dawk l-atti ta' implimentazzjoni għandhom jiġu adottati f'konformità mal-proċedura ta' eżami msemmija fl-Artikolu 83(2).

6. Fejn il-Kummissjoni tistabilixxi li l-vetturi, is-sistemi, il-komponenti jew l-unitajiet tekniċi separati ma jikkonformawx mar-rekwiziti tal-approvazzjoni tat-tip stabbiliti f'dan ir-Regolament, li l-vetturi, is-sistemi, il-komponenti jew l-unitajiet tekniċi separati ma jikkonformawx mal-approvazzjoni tat-tip jew li l-approvazzjoni tat-tip tkun inġhatat abbażi ta' data skorretta, din għandha tagħti bidu għall-proċedura prevista fl-Artikoli 53 jew 54.

Fejn it-testijiet u l-ispezzjonijiet ipogġu f'dubju l-korrettezza tal-approvazzjoni tat-tip stess, il-Kummissjoni għandha tinforma immedjatament lill-awtorità tal-approvazzjoni jew l-awtoritajiet ikkonċernati kif ukoll lill-Forum.

Il-Kummissjoni għandha tinforma lill-awtoritajiet tal-approvazzjoni u lill-awtoritajiet tas-sorveljanza tas-suq rilevanti sabiex huma jieħdu miżuri adatti biex javżaw lill-utenti fl-Unjoni f'perijodu ta' żmien adegwat dwar kwalunkwe nonkonformità identifikata minnha relatata ma' kwalunkwe vettura, sistema, komponent jew unità teknika separata sabiex tipprevjeni jew tnaqqas ir-riskju ta' korriment jew ħsara oħra.

Il-Kummissjoni għandha tagħmel disponibbli għall-pubbliku rapport dwar il-konkluzjonijiet tagħha wara kwalunkwe test ta' verifika tal-konformità li twettaq u għandha tgħaddi dawn il-konkluzjonijiet lill-Istati Membri u lill-Forum. Dak ir-rapport għandu jkun fih id-dettalji tal-vetturi, is-sistemi, il-komponenti u l-unitajiet tekniċi separati li kienu vvalutati u l-identità tal-manifatturikkoncernat, kif ukoll deskrizzjoni qasira tas-sejbiet, inkluża n-natura tan-nonkonformità, jekk ikun hemm.

Artikolu 10

Valutazzjonijiet mill-Kummissjoni

1. Il-Kummissjoni għandha torganizza u twettaq valutazzjonijiet tal-proċeduri stabbiliti mill-awtoritajiet tal-approvazzjoni li taw approvazzjonijiet tat-tip tal-UE matul il-ħames snin ta' qabel il-valutazzjoni, b'mod partikolari tal-proċeduri għall-għoti tal-approvazzjonijiet tat-tip, għat-twettiq tal-konformità tal-produzzjoni u għad-deżinjazzjoni u l-monitoraġġ tas-servizzi tekniċi. Tali valutazzjonijiet għandhom jinkludu evalwazzjoni, bl-użu ta' kampjun aleatorju, tal-konformità tal-approvazzjonijiet tat-tip mogħtija mar-rekwiziti applikabbli msemmija fil-punt (c) tal-Artikolu 26(2) fi żmien ħames snin qabel il-valutazzjoni.

2. Il-valutazzjonijiet għandu jkollhom l-għan li jassistu lill-awtoritajiet tal-approvazzjoni li jagħtu l-approvazzjonijiet tat-tip tal-UE biex jiżguraw l-applikazzjoni uniformi ta' dan ir-Regolament u biex jikkondividu l-aħjar prattiki.
3. Il-valutazzjonijiet għandhom jitwettqu f'konformità mal-liġi tal-Istat Membru kkonċernat, b'kont dovut tad-drittijiet tal-awtoritajiet ikkonċernati u għandhom jikkonformaw mal-prinċipju tal-proporzjonalità. Il-Kummissjoni għandha twettaq dmirietha b'mod indipendenti u imparzjali u għandha tħares il-kunfidenzjalità sabiex jiġu protetti s-sigrieti kummerċjali skont il-liġi applikabbli. Il-Kummissjoni għandha gġarrab l-ispejjeż li jirriżultaw minn tali valutazzjonijiet.
4. L-awtoritajiet tal-approvazzjoni kkonċernati għandhom jiffaċilitaw il-valutazzjoni billi jikkooperaw mal-Kummissjoni u jagħtuha kwalunkwe assistenza neċessarja u jipprovduha kwalunkwe dokumentazzjoni neċessarja.
5. Il-Kummissjoni għandha tiżgura li l-persunal li jipparteċipa fil-valutazzjoni huwa kkwalfikat biżżejjed u mħarreġ b'mod adegwat. Il-Kummissjoni għandha tinforma, fi zmien xieraq qabel il-valutazzjoni, lill-Istati Membri u l-awtoritajiet tal-approvazzjoni kkonċernati bid-data li fiha tkun ser tibda l-valutazzjoni u l-identità tal-persunal li ser iwettaq il-valutazzjoni. It-tul tal-valutazzjoni fil-bini tal-awtorità tal-approvazzjoni kkonċernata ma għandux normalment jaqbeż il-jumejn, u fi kwalunkwe każ ma għandux jaqbeż tlett ijiem.

6. Kull awtorità tal-approvazzjoni li tkun tat tal-inqas approvazzjoni tat-tip tal-UE waħda matul perijodu ta' hames snin għandha tiġi vvalutata mill-Kummissjoni darba matul dak il-perijodu.

Permezz ta' deroga mill-ewwel subparagrafu, il-valutazzjoni ta' awtorità tal-approvazzjoni tista' tkun anqas frekwenti, jekk il-Kummissjoni tqis li l-ewwel valutazzjoni ta' dik l-awtorità turi li l-proċeduri stabbiliti jiżguraw l-applikazzjoni effettiva ta' dan ir-Regolament, b'kont meħud tal-ambitu u l-firxa tal-approvazzjonijiet tat-tip tal-UE mogħtija.

7. Il-Kummissjoni għandha tikkomunika l-eżitu tal-valutazzjoni, inkluż kwalunkwe rakkomandazzjoni, lill-Forum u għandha tqiegħed għad-dispożizzjoni tal-pubbliku sommarju tal-eżitu. Il-Forum għandu jeżamina l-eżitu tal-valutazzjoni.

8. L-Istati Membri għandhom jirrappurtaw lill-Kummissjoni u lill-Forum dwar kif jindirizzaw kwalunkwe rakkomandazzjoni inkluż l-eżitu tal-valutazzjoni.

9. B'kont debitu tal-konsiderazzjonijiet tal-Forum, il-Kummissjoni għandha tadotta atti ta' implimentazzjoni li jistabbilixxu kriterji komuni li jistipulaw l-ambitu ta', u l-metodoloġija użata għal, il-valutazzjoni, il-kompożizzjoni tat-tim ta' valutazzjoni, il-pjan għall-valutazzjonijiet li jkopri perijodu ta' mill-anqas hames snin u l-kondizzjonijiet speċifiċi li taħthom tista' titnaqqas il-frekwenza ta' tali valutazzjonijiet. Dawk l-atti ta' implimentazzjoni għandhom jiġu adottati f'konformità mal-proċedura ta' eżami msemmija fl-Artikolu 83(2).

Artikolu 11

Forum għall-Iskambju ta' Informazzjoni dwar l-Infurzar

1. Il-Kummissjoni għandha tistabbilixxi, tippresiedi u timmaniġġja Forum għall-Iskambju ta' Informazzjoni dwar l-Infurzar ("il-Forum").

Il-Forum għandu jkun magħmul minn rappreżentanti maħturin minn kull Stat Membru li jirrapprezentaw lill-awtoritajiet tagħhom tal-approvazzjoni u lill-awtoritajiet tagħhom tas-sorveljanza tas-suq.

Kull meta jkun xieraq, servizzi tekniċi, partijiet terzi rikonoxxuti li jissodisfaw ir-rekwiżiti stabbiliti fl-atti ta' implimentazzjoni msemmija fl-Artikolu 13(10), rappreżentanti tal-Parlament Ewropew, tal-industrija u tal-operaturi ekonomiċi rilevanti kif ukoll tal-partijiet interessati involuti fi kwistjonijiet ta' sikurezza u dawk ambjentali jistgħu jiġu mistiedna bħala osservaturi għall-Forum f'konformità mar-regoli ta' proċedura msemmija fil-paragrafu 7 ta' dan l-Artikolu.

Il-kompiti konsultattivi tal-Forum għandhom ikollhom bħala għan tagħhom il-promozzjoni tal-aħjar prattiki sabiex tiġi ffaċilitata l-interpretazzjoni u l-implimentazzjoni uniformi ta' dan ir-Regolament, l-iskambju ta' informazzjoni dwar problemi ta' infurzar, kooperazzjoni, b'mod partikolari rigward il-valutazzjoni, id-dezinjazzjoni u l-monitoraġġ ta' servizzi tekniċi, l-iżvilupp ta' metodi ta' ħidma u għodod, l-iżvilupp ta' proċedura ta' skambju elettroniku ta' informazzjoni, u l-evalwazzjoni ta' proġetti ta' infurzar armonizzatu penali.

2. Il-Forum għandu jikkunsidra:

- (a) kwistjonijiet relatati mal-interpretazzjoni uniformi tar-rekwiżiti stabbiliti f'dan ir-Regolament u fl-atti regolatorji elenkati fl-Anness II matul l-interpretazzjoni ta' dawk ir-rekwiżiti;
- (b) ir-riżultati tal-attivitajiet relatati mal-approvazzjoni tat-tip u s-sorveljanza tas-suq li twettqu mill-Istati Membri f'konformità mal-Artikolu 6(8) u (9);
- (c) ir-riżultati tal-ittestjar u ta' spezzjonijiet imwettqa mill-Kummissjoni f'konformità mal-Artikolu 9;
- (d) il-valutazzjonijiet imwettqa mill-Kummissjoni f'konformità mal-Artikolu 10;
- (e) rapporti ta' testijiet dwar il-possibbiltà ta' nonkonformità pprezentati minn partijiet terzi rikonoxxuti li jissodisfaw ir-rekwiżiti stabbiliti mill-atti ta' implimentazzjoni msemmija fl-Artikolu 13(10);
- (f) ir-riżultati tal-attivitajiet tal-konformità tal-produzzjoni mwettqa mill-awtoritajiet tal-approvazzjoni f'konformità mal-Artikolu 31;
- (g) l-informazzjoni pprezentata mill-Istati Membri taht l-Artikolu 67(6) dwar il-proċeduri tagħhom għall-valutazzjoni, id-deżinjazzjoni u n-notifika tas-servizzi tekniċi u għall-monitoraġġ tas-servizzi tekniċi;

- (h) il-kwistjonijiet ta' rilevanza ġenerali fir-rigward tal-implimentazzjoni tar-rekwiżiti stabbiliti f'dan ir-Regolament b'rabta mal-valutazzjoni, id-deżinjazzjoni u l-monitoraġġ tas-servizzi tekniċi f'konformità mal-Artikoli 67(10) u 78(4);
 - (i) il-ksur minn operaturi ekonomiċi;
 - (j) l-implimentazzjoni tal-miżuri korrettivi jew restrittivi stabbiliti fil-Kapitolu XI;
 - (k) l-ippjanar, il-koordinazzjoni u r-riżultati tal-attivitajiet tas-sorveljanza tas-suq;
 - (l) il-kwistjonijiet li jirrigwardaw l-aċċess għall-informazzjoni dwar l-OBD tal-vetturi u l-informazzjoni dwar it-tiswija u l-manutenzjoni tal-vetturi stipulati fil-Kapitolu XIV u, b'mod partikolari, il-kwistjonijiet li jirrigwardaw l-implimentazzjoni tal-proċeduri stabbiliti taħt l-Artikolu 65.
3. Abbażi tar-rapporti ppreżentati mill-Istati Membri f'konformità mal-Artikolu 8(7), il-Kummissjoni għandha tagħmel rapport fil-qosor dwar l-attivitajiet tas-sorveljanza tas-suq disponibbli għall-pubbliku fuq bazi ta' sentejn.
4. Kull sena l-Kummissjoni għandha tippreżenta sommarju tal-attivitajiet tal-Forum lill-Parlament Ewropew.

5. Bħala parti mill-kompitu tiegħu ta' konsulenza u b'kont meħud tal-eżitu tal-kunsiderazzjonijiet taħt il-paragrafu 2, il-Forum jista' jagħti opinjoni jew jorħroġ rakkomandazzjoni.

Meta jagħti opinjoni jew jorħroġ rakkomandazzjoni, il-Forum għandu jagħmel hiltu biex jilħaq kunsens. Jekk ma jkunx jista' jintlaħaq tali kunsens, il-Forum għandu jagħti l-opinjoni tiegħu jew jorħroġ rakkomandazzjonijiet tiegħu b'maġġoranza sempliċi tal-Istati Membri. Kull Stat Membru għandu jkollu vot wieħed. L-Istati Membri li jkollhom pożizzjonijiet diverġenti jistgħu jitolbu li l-pożizzjonijiet tagħhom u r-raġunijiet li fuqhom ikunu bbażati jiġu rreġistrati fl-opinjoni jew rakkomandazzjonijiet tal-Forum.

6. Meta l-Kummissjoni tadotta atti ta' implimentazzjoni, il-Kummissjoni għandha tieħu debitament inkonsiderazzjoni l-opinjoni mogħtija mill-Forum skont il-paragrafu 5.
7. Il-Forum għandu jistabbilixxi r-regoli ta' proċedura tiegħu.

Artikolu 12
Skambju ta' data online

1. Il-Kummissjoni u l-Istati Membri għandhom jużaw is-sistema komuni sigura ta' skambju elettroniku msemmija fl-Artikolu 27 għaċ-ċertifikati tal-approvazzjoni tat-tip tal-UE u l-annessi tagħhom imsemmija fl-Artikolu 28(1), inkluż għal kwalunkwe rapport tal-ittestjar kif ukoll emendi, rifjuti jew irtirar ta' kwalunkwe approvazzjoni tat-tip tal-UE.

Il-Kummissjoni u l-Istati Membri għandhom jużaw is-Sistema tat-Tagħrif Imħaffef (RAPEX), stabbilita taht id-Direttiva Nru 2001/95/KE tal-Parlament Ewropew u tal-Kunsill¹ u s-Sistema ta' Informazzjoni u Komunikazzjoni għas-Sorveljanza tas-Suq (ICSMS), stabbilita taht ir-Regolament (KE) Nru 765/2008 għas-sorveljanza tas-suq, sejhiet lura u attivitajiet rilevanti oħra bejn l-awtoritajiet tas-sorveljanza tas-suq, l-Istati Membri u l-Kummissjoni.

¹ Direttiva Nru 2001/95/KE tal-Parlament Ewropew u tal-Kunsill tat-3 ta' Dicembru 2001 dwar is-sigurtà ġenerali tal-prodotti (ĠU L 11, 15.1.2002, p. 4).

2. Minn ... [tmien snin wara d-data tad-dhul fis-sehh ta' dan ir-Regolament], l-Istati Membri għandhom jagħmlu aċċessibbli għall-pubbliku, permezz tan-numru ta' identifikazzjoni tal-vettura, iċ-ċertifikat ta' konformità ta' kull vettura bħala data strutturata f'format elettroniku fis-sistema komuni sigura ta' skambju elettroniku, f'konformità mal-Artikolu 37.

Minn ... [tmien snin wara d-data tad-dhul fis-sehh ta' dan ir-Regolament], l-Istati Membri għandhom jagħmlu aċċessibbli għall-pubbliku l-informazzjoni li tinsab fiċ-ċertifikat ta' konformità, bl-esklużjoni tan-numri ta' identifikazzjoni tal-vetturi, bħala data strutturata f'format elettroniku fis-sistema komuni sigura ta' skambju elettroniku f'konformità mal-Artikolu 37.

Il-Kummissjoni għandha tadotta atti ta' implimentazzjoni li jstabilixxu l-format ta', u l-kriterji ta' aċċess għall-pubbliku għall-informazzjoni msemmija fl-ewwel u fit-tieni subparagrafi ta' dan il-paragrafu. Dawk l-atti ta' implimentazzjoni għandhom jiġu adottati f'konformità mal-proċedura ta' eżami msemmija fl-Artikolu 83 (2).

3. Il-Kummissjoni għandha tiegħu l-miżuri meħtieġa kollha biex tistabilixxi interfaċċa bejn is-sistema komuni sigura ta' skambju elettroniku msemmija fl-Artikolu 27, ir-RAPEX) u l-ICSMS sabiex ikunu faċilitati l-attivitajiet ta' sorveljanza tas-suq u jkunu żgurati l-koordinazzjoni, il-konsistenza u l-eżattezza tal-informazzjoni provduta lill-konsumaturi u partijiet terzi.

4. L-Istati Membri għandhom jużaw is-sistema komuni sigura ta' skambju elettroniku msemmija fl-Artikolu 27, sabiex jagħmlu lista tal-approvazzjonijiet tat-tip tal-UE għall-vetturi, sistemi, komponenti u unitajiet tekniċi separati mogħtija, emendati, irrifjutati jew irtirati minnhom, kif ukoll lista tas-servizzi tekniċi li wettqu t-testijiet għall-approvazzjonijiet tat-tip tal-UE, aċċessibbli għall-pubbliku mill-1 ta' Settembru 2022.

Il-Kummissjoni għandha tadotta atti ta' implimentazzjoni li jstabilixxu l-format ta', u l-kriterji ta' aċċess għall-pubbliku għall-informazzjoni msemmija fl-ewwel subparagrafu ta' dan il-paragrafu. Dawk l-atti ta' implimentazzjoni għandhom jiġu adottati f'konformità mal-proċedura ta' eżami msemmija fl-Artikolu 83(2).

5. Il-Kummissjoni għandha tiżviluppa għodda biex tagħmel aċċessibbli għall-pubbliku r-riżultati tat-testijiet u lmenti dwar il-prestazzjoni ta' vetturi, sistemi, komponenti u unitajiet tekniċi separati minn partijiet terzi rikonoxxuti li jissodisfaw ir-rekwiziti stabbiliti fl-atti ta' implimentazzjoni msemmija fl-Artikolu 13(10).

Artikolu 13

Obbligi ġenerali tal-manifatturi

1. Il-manifatturi għandhom jiżguraw li l-vetturi, is-sistemi, il-komponenti u l-unitajiet tekniċi separati li huma mmanifatturaw u li jitqiegħdu fis-suq ikunu ġew manifatturati u approvati f'konformità mar-rekwiziti stabbiliti f'dan ir-Regolament, u b'mod partikolari, dawk fl-Artikolu 5.

2. Il-manifatturi għandhom ikunu responsabbli lejn l-awtorità tal-approvazzjoni għall-aspetti kollha tal-proċedura tal-approvazzjoni u li jiżguraw il-konformità tal-produzzjoni.

Fil-każ ta' approvazzjoni tat-tip f'diversi stadji, il-manifatturi għandhom ikunu responsabbli wkoll għall-approvazzjoni u l-konformità tal-produzzjoni tas-sistemi, tal-komponenti jew tal-unitajiet tekniċi separati li huma jkun zied fl-istadju tal-ikkompletar tal-vettura.

Manifatturi li jimmodifikaw komponenti, sistemi jew unitajiet tekniċi separati diġà approvati fi stadji aktar bikrija għandhom ikunu responsabbli għall-approvazzjoni tat-tip u l-konformità tal-produzzjoni tal-komponenti, tas-sistemi jew tal-unitajiet tekniċi separati modifikati. Il-manifatturi tal-istadju preċedenti għandhom jipprovdu informazzjoni lill-manifatturi tal-istadju sussegwenti rigward kwalunkwe bidla li tista' taffettwa l-approvazzjoni tat-tip tal-komponent, l-approvazzjoni tat-tip tas-sistema jew l-approvazzjoni tat-tip tal-unità teknika separata jew inkella l-approvazzjoni tat-tip tal-vettura kollha. Tali informazzjoni għandha tiġi pprovduta hekk kif tkun ingħatat l-estensjoni l-ġdida għall-approvazzjoni tat-tip tal-vettura kollha u mhux aktar tard mid-data tal-bidu tal-manifattura tal-vettura mhux kompleta.

3. Il-manifatturi li jimmodifikaw vettura mhux kompleta b'tali mod li din tikkwalifika bħala kategorija ta' vettura differenti, bil-konsegwenza li r-rekwiziti diġà vvalutati fi stadju preċedenti tal-approvazzjoni tat-tip ikunu nbidlu, għandhom ikunu responsabbli wkoll għall-konformità mar-rekwiziti applikabbli għall-kategorija ta' vetturi li għaliha tikkwalifika l-vettura modifikata.

4. Għall-finijiet tal-approvazzjoni tat-tip tal-UE ta' vetturi, komponenti u unitajiet tekniċi separati, manifattur stabbilit barra mill-Unjoni għandu jaħtar rappreżentant waħdieni stabbilit fl-Unjoni sabiex jirrappreżenta lill-manifattur quddiem l-awtorità tal-approvazzjoni. Dak il-manifattur għandu jaħtar ukoll rappreżentant waħdieni stabbilit fl-Unjoni għall-finijiet tas-sorveljanza tas-suq, li jista' jkun l-istess rappreżentant maħtur għall-finijiet tal-approvazzjoni tat-tip tal-UE.
5. Il-manifatturi għandhom jiżguraw li l-vetturi, is-sistemi, il-komponenti u l-unitajiet tekniċi separati mhumiex imfassla biex jinkorporaw strategiji jew mezzi oħra li jalteraw il-prestazzjoni murija waqt il-proċeduri ta' ttestjar b'tali mod li ma jikkonformawx ma' dan ir-Regolament meta joperaw taħt kondizzjonijiet li jistgħu jkunu raġonevolment mistennija f'operat normali.
6. Il-manifatturi għandhom jistabilixxu proċeduri li jiżguraw li l-produzzjoni tas-serje ta' vetturi, sistemi, komponenti u unitajiet tekniċi separati tibqa' f'konformità mat-tip approvat.

7. Il-manifatturi għandhom jeżaminaw kwalunkwe lment li jirċievu relatat ma' riskji, suspett ta' inċidenti jew kwistjonijiet ta' nonkonformità fir-rigward ta' vetturi, sistemi, komponenti, unitajiet tekniċi separati, parts u tagħmir li jkunu qiegħdu fis-suq.

Il-manifatturi għandhom iżommu rekord ta' tali ilmenti, inklużi għal kull ilment deskrizzjoni tal-kwistjoni u d-dettalji meħtieġa biex jiġi identifikat b'mod preċiż it-tip affettwat ta' vettura, sistema, komponent, unità teknika separata, part jew tagħmir, u, fil-każ ta' lmenti sostanzjali, il-manifatturi għandhom iżommu informati lid-distributori u l-importaturi tagħhom dwarhom.

8. Minbarra l-pjanċa statutorja mwahhla mal-vetturi tagħhom u l-marki tal-approvazzjoni mwahhlin mal-komponenti jew mal-unitajiet tekniċi separati tagħhom f'konformità mal-Artikolu 38, il-manifatturi għandhom jindikaw isimhom, l-isem kummerċjali registrat jew il-marka kummerċjali registrata tagħhom, flimkien mal-indirizz ta' kuntatt tagħhom fl-Unjoni fuq il-vetturi, il-komponenti jew l-unitajiet tekniċi separati tagħhom imqiegħda għad-disponibbiltà fis-suq jew, meta dan ma jkunx possibbli, fuq l-imballaġġ jew f'dokument li jakkumpanja l-komponent jew l-unità teknika separata.

9. Il-manifatturi għandhom jiżguraw li, sakemm vettura, sistema, komponent jew unità teknika separata ikunu taht ir-responsabbiltà tagħhom, il-kondizzjonijiet tal-ħażna jew tat-trasport ma jippreġudikawx il-konformità tagħhom mar-rekwiziti stabbiliti f'dan ir-Regolament.

10. Mingħajr preġudizzju għall-Artikolu 9(5) u soġġett għall-protezzjoni tas-sigrieti kummerċjali u l-preservazzjoni tad-data personali skont il-liġi tal-Unjoni u l-liġi nazzjonali, il-manifatturi tal-vetturi għandhom jagħmlu disponibbli data, li tinħtieg għall-ittestjar minn partijiet terzi tal-possibbiltà ta' nonkonformità, inklużi l-parametri u l-konfigurazzjonijiet kollha li jinħtiegu biex jiġu replikati b'mod preċiż il-kondizzjonijiet ta' ttestjar li ġew applikati fil-mument tal-ittestjar tal-approvazzjoni tat-tip.

Għall-finijiet tal-ewwel subparagrafu ta' dan il-paragrafu, il-Kummissjoni għandha tadotta atti ta' implimentazzjoni li jispeċifikaw id-data li għandha ssir disponibbli mingħajr ħlas, kif ukoll ir-rekwiziti li għandhom jintlaħqu minn partijiet terzi biex juru l-interess legittimu tagħhom fl-oqsma tas-sikurezza pubblika jew il-protezzjoni tal-ambjent u l-użu minnhom ta' faċilitajiet ta' ttestjar adegwati. Dawk l-atti ta' implimentazzjoni għandhom jiġu adottati f'konformità mal-proċedura ta' eżami msemmija fl-Artikolu 83(2).

Artikolu 14

*Obbligi tal-manifatturi dwar il-vetturi, is-sistemi, il-komponenti,
l-unitajiet tekniċi separati, il-parts u t-tagħmir
tagħhom li mhumiex konformi jew li jipprezentaw riskju serju*

1. Fejn vettura, sistema, komponent, unità teknika separata, part jew tagħmir, li jkunu tqiegħdu fis-suq jew li tqiegħdu fiċ-ċirkolazzjoni, ma jkunux konformi ma' dan ir-Regolament jew fejn l-approvazzjoni tat-tip tkun ingħatat abbażi ta' data skorretta, il-manifattur għandu jiehu l-miżuri korrettivi meħtieġa minnufih biex igib tali vettura, sistema, komponent, unità teknika separata, part jew tagħmir f'konformità, jew inkella biex jirtirahom mis-suq jew jagħmel sejha lura tagħhom mis-suq, kif ikun adatt.

Il-manifattur għandu jgħarraf minnufih lill-awtorità tal-approvazzjoni li tkun tat l-approvazzjoni fid-dettall dwar in-nonkonformità u dwar kwalunkwe miżura meħuda.

2. Fejn il-vettura, is-sistema, il-komponent, l-unità teknika separata, il-part jew it-tagħmir jipprezentaw riskju serju, il-manifattur għandu jipprovdi minnufih lill-awtoritajiet tal-approvazzjoni u lill-awtoritajiet tas-sorveljanza tas-suq informazzjoni dettaljata dwar ir-riskju u dwar kwalunkwe miżura meħuda f'dak ir-rigward.

3. Il-manifatturi għandhom iżommu ċ-ċertifikati tal-approvazzjoni tat-tip tal-UE u l-annessi tagħhom msemmija fl-Artikolu 28(1) għal perijodu ta' 10 snin wara tmiem il-validità tal-approvazzjoni tat-tip tal-UE ta' vettura u għal perijodu ta' ħames snin wara tmiem il-validità tal-approvazzjoni tat-tip tal-UE ta' sistema, komponent jew unità teknika separata.

Il-manifatturi tal-vettura għandhom iżommu kopja taċ-ċertifikati tal-konformità msemmija fl-Artikolu 36 għad-dispożizzjoni tal-awtoritajiet tal-approvazzjoni għal perijodu ta' 10 snin mid-data ta' manifattura tal-vettura.

4. Il-manifatturi għandhom, fuq talba motivata minn awtorità nazzjonali jew il-Kummissjoni, jipprovdu lil dik l-awtorità jew lill-Kummissjoni, kopja taċ-ċertifikat tal-approvazzjoni tat-tip tal-UE jew l-awtorizzazzjoni msemmija fl-Artikolu 55(1) li turi l-konformità tal-vettura, tas-sistema, tal-komponent, tal-unità teknika separata, il-part jew it-tagħmir b'lingwa li tista' tinftiehem faċilment mill-awtorità nazzjonali jew mill-Kummissjoni.

Il-manifatturi għandhom jikkooperaw, wara talba motivata minn awtorità nazzjonali, ma' dik l-awtorità dwar kwalunkwe azzjoni meħuda f'konformità mal-Artikolu 20 tar-Regolament (KE) Nru 765/2008 biex jiġu eliminati r-riskji pprezentati mill-vettura, mis-sistema, mill-komponent, mill-unità teknika separata, mill-part jew mit-tagħmir li huma jkunu qiegħdu għad-disponibbiltà fis-suq.

Artikolu 15

Obbligi tar-rappreżentanti tal-manifattur

1. Ir-rappreżentant tal-manifattur għandu jwettaq il-kompiti speċifikati fil-mandat li jkun irċieva mill-manifattur. Il-mandat għandu tal-inqas jipprevedi li r-rappreżentant:
 - (a) ikollu aċċess għaċ-ċertifikat tal-approvazzjoni tat-tip tal-UE u l-annessi tiegħu msemmija fl-Artikolu 28(1), u għaċ-ċertifikat tal-konformità f'wahda mil-lingwi uffiċjali tal-Unjoni. Tali dokumentazzjoni għandha tkun disponibbli għall-awtoritajiet tal-approvazzjoni u għall-awtoritajiet tas-sorveljanza tas-suq għal perijodu ta' 10 snin wara tmiem il-validità tal-approvazzjoni tat-tip tal-UE ta' vettura u għal perijodu ta' ħames snin wara tmiem il-validità tal-approvazzjoni tat-tip tal-UE ta' sistema, komponent jew unità teknika separata;
 - (b) jipprovdi lil awtorità tal-approvazzjoni, wara talba motivata minn dik l-awtorità, l-informazzjoni, id-dokumentazzjoni kollha u kwalunkwe speċifikazzjoni teknika oħra, inkluż aċċess għas-softwer u algoritmi, li jkunu meħtieġa biex tintwera l-konformità tal-produzzjoni ta' vettura, sistema, komponent jew unità teknika separata;

- (c) jikkoopera mal-awtoritajiet tal-approvazzjoni jew mal-awtoritajiet tas-sorveljanza tas-suq, fuq talba tagħhom, dwar kwalunkwe azzjoni meħuda biex jiġi eliminat ir-riskju serju kkawżat minn vetturi, sistemi, komponenti, unitajiet tekniċi separati, parts jew tagħmir koperta minn dak il-mandat tagħhom;
- (d) jgħarraf minnufih lill-manifattur dwar l-ilmenti u r-rapporti marbutin ma' riskji, incidenti suspettati jew kwistjonijiet ta' nonkonformità rigwar għal vetturi, sistemi, komponenti, unitajiet tekniċi separati, parts jew tagħmir koperti minn dak il-mandat;
- (e) jkollu d-dritt li jgħarraf lill-manifattur mingħajr penali jekk il-manifattur jaġixxi b'mod li jmur kontra l-obbligi tiegħu taħt dan ir-Regolament.

2. Rappreżentant ta' manifattur li jgħarraf lill-manifattur għar-raġunijiet imsemmijin fil-punt (e) tal-paragrafu 1 għandu jgħarraf minnufih kemm lill-awtorità tal-approvazzjoni li tkun tat l-approvazzjoni tat-tip kif ukoll lill-Kummissjoni.

L-informazzjoni li għandha tiġi pprovduta għandha tispeċifika tal-inqas:

- (a) id-data tat-terminazzjoni tal-mandat;
- (b) id-data sa meta r-rappreżentant tal-manifattur li ser jieqaf jista' jkun indikat fl-informazzjoni pprovduta mill-manifattur, inkluż kwalunkwe materjal promozzjonali;

- (c) it-trasferiment ta' dokumenti, inkluż aspetti marbutin mal-kunfidenzjalità u d-drittijiet ta' proprjetà;
- (d) l-obbligu tar-rappreżentant tal-manifattur li ser jieqaf biex wara tmiem il-mandat jgħaddi lill-manifattur jew lir-rappreżentant tal-manifattur li ser jinħatar kwalunkwe lment jew rapport dwar riskji u inċidenti suspettati marbutin ma' vettura, sistema, komponent, unità teknika separata, part jew tagħmir li għalihom ir-rappreżentant tal-manifattur li ser jieqaf kien gie ddeżinjat bhala rappreżentant tal-manifattur.

Artikolu 16

Obbligi tal-importaturi

1. L-importaturi għandhom iqiegħdu fis-suq vetturi, sistemi, komponenti jew unitajiet tekniċi separati biss li jikkonformaw ma' dan ir-Regolament.
2. Qabel iqiegħdu fis-suq vettura, sistema, komponent jew unità teknika separata tat-tip approvat, l-importaturi għandhom jivverifikaw li dawn ikunu koperti minn ċertifikat tal-approvazzjoni tat-tip tal-UE validu u li s-sistema, il-komponent jew l-unità teknika separata jkollhom l-marka tal-approvazzjoni meħtieġa u jkunu konformi mal-Artikolu 13(8).

Fil-każ ta' vettura, l-importatur għandu jiżgura li l-vettura tkun akkumpanjata miċ-ċertifikat tal-konformità meħtieġ.

3. Fejn vettura, sistema, komponent jew unità teknika separata mhumiex konformi mar-rekwiziti ta' dan ir-Regolament u, b'mod partikolari fejn ma jikkorrispondux għall-approvazzjoni tat-tip tagħhom, l-importaturi ma għandhomx iqieghdu fis-suq, jippermettu t-tqegħid fiċ-ċirkolazzjoni jew ir-reġistrazzjoni ta' tali vettura, sistema, komponent jew unità teknika separata, sakemm dawn jiġu konformi.
4. Fejn vettura, sistema, komponent jew unità teknika separata, part jew tagħmir jikkawżaw riskju serju, l-importaturi għandhom jgħarrfu b'dan lill-manifattur u lill-awtoritajiet tas-sorveljanza tas-suq. Għall-vetturi, is-sistemi, il-komponenti u l-unitajiet tekniċi separati tat-tip approvat, l-importaturi għandhom jgħarrfu wkoll lill-awtorità tal-approvazzjoni li tkun tat l-approvazzjoni tat-tip.
5. L-importaturi għandhom jindikaw isimhom, l-isem kummerċjali registrat jew il-marka kummerċjali registrata tagħhom, flimkien mal-indirizz ta' kuntatt tagħhom fuq il-vettura, il-komponent, l-unità teknika separata, il-part jew it-tagħmir, jew, fejn dan ma jkunx possibbli, fuq l-imballaġġ jew f'dokument li jakkumpanja l-komponent, l-unità teknika separata, il-part jew it-tagħmir.
6. L-importaturi għandhom jiżguraw li l-vettura, is-sistema, il-komponent jew l-unità teknika separata ikunu akkumpanjati minn istruzzjonijiet u informazzjoni, kif meħtieġ mill-Artikolu 59, bil-lingwa jew lingwi uffiċjali tal-Istati Membri kkonċernati.

7. Bl-għan li jipprotegi s-saħħa u s-sikurezza tal-konsumaturi, l-importaturi għandhom iżommu rekord tal-ilmenti u s-sejhiet lura rigward vetturi, sistemi, komponenti, unitajiet tekniċi separati, parts jew tagħmir li jkunu qiegħdu fis-suq u għandhom iżommu lid-distributori tagħhom infurmati dwar tali lmenti u sehjet lura mis-suq.
8. L-importaturi għandhom jgħarrfu minnufih lill-manifattur rilevanti dwar kwalunkwe lment li jirċievu rigwardriskji, suspett ta' inċidenti jew kwistjonijiet ta' nonkonformità dwar vetturi, sistemi, komponenti, unitajiet tekniċi separati, parts jew tagħmir li huma jkunu qiegħdu fis-suq.
9. L-importaturi għandhom jiżguraw li, sakemm vettura, sistema, komponent jew unità teknika separata jkunu taħt ir-responsabbiltà tagħhom, il-kondizzjonijiet tal-ħażna jew tat-trasport ma jippreġudikawx il-konformità tagħhom mar-rekwiziti stabbiliti f'dan ir-Regolament.

Artikolu 17

*Obbligi tal-importaturi dwar il-vetturi, is-sistemi, il-komponenti,
l-unitajiet tekniċi separati, il-parts u t-tagħmir tagħhom
li mhumiex konformi jew li jipprezentaw riskju serju*

1. Fejn vettura, sistema, komponent, unità teknika separata, part jew tagħmir li jkunu tqiegħdu fis-suq minn importaturi ma jkunux konformi ma' dan ir-Regolament, l-importaturi għandhom minnufih jieħdu l-miżuri korrettivi meħtieġa sabiex igibu tali vettura, sistema, komponent, unità teknika separata, part jew tagħmir f'konformità taħt is-sorveljanza tal-manifattur, biex jirtirawhom mis-suq jew jagħmlu sejha lura tagħhom mis-suq, kif adatt. L-importaturi għandhom wkoll jgħarrfu lill-manifattur u lill-awtorità tal-approvazzjoni li tkun tat l-approvazzjoni tat-tip tal-UE.
2. Fejn vettura, sistema, komponent, unità teknika separata, part jew tagħmir li jkunu tqiegħdu fis-suq jipprezentaw riskju serju, l-importaturi għandhom jipprovdu minnufih informazzjoni dettaljata dwar ir-riskju serju lill-manifattur u lill-awtoritajiet tal-approvazzjoni u lill-awtoritajiet tas-sorveljanza tas-suq.

L-importaturi għandhom jgħarrfu ukoll lill-awtoritajiet tal-approvazzjoni u lill-awtoritajiet tas-sorveljanza tas-suq dwar kwalunkwe azzjoni meħuda u jagħti dettalji, b'mod partikolari, dwar ir-riskju serju u dwar kwalunkwe miżuri meħuda mill-manifattur.

3. L-importaturi għandhom, għal perijodu ta' 10 snin wara tmiem il-validità tal-approvazzjoni tat-tip tal-UE ta' vettura u għal perijodu ta' hames snin wara tmiem il-validità tal-approvazzjoni tat-tip tal-UE ta' sistema, komponent jew unità teknika separata, iżommu kopja tač-ċertifikat tal-approvazzjoni tat-tip tal-UE u tal-annessi tiegħu msemmija fl-Artikolu 28(1), u għandhom jiżguraw li dawn ikunu jistgħu jitqiegħdu għad-dispożizzjoni tal-awtoritajiet tal-approvazzjoni u tal-awtoritajiet tas-sorveljanza tas-suq, fuq talba.
4. L-importaturi għandhom, fuq talba motivata minn awtorità nazzjonali, jipprovdu lil dik l-awtorità l-informazzjoni u d-dokumentazzjoni kollha meħtieġa li turi l-konformità ta' vettura, sistema, komponent jew unità teknika separata b'lingwa li tista' tinftiehem faċilment minn dik l-awtorità.

L-importaturi għandhom jikkooperaw, fuq talba motivata minn awtorità nazzjonali, ma' dik l-awtorità dwar kwalunkwe azzjoni meħuda f'konformità mal-Artikolu 20 tar-Regolament (KE) Nru 765/2008 biex jiġu eliminati r-riskji kkawżati mill-vettura, mis-sistema, mill-komponent, mill-unità teknika separata, mill-part jew mit-tagħmir li huma jkunu qiegħdu għad-disponibbiltà fis-suq.

Artikolu 18

Obbligi tad-distributuri

1. Id-distributuri għandhom jivverifikaw, qabel iqiegħdu għad-disponibbiltà fis-suq vettura, sistema, komponent jew unità teknika separata, li l-vettura, is-sistema, il-komponent jew l-unità teknika separata jkollhom il-pjanċa statutorja tal-manifattur jew il-marka tal-approvazzjoni meħtieġa, li jkunu akkumpanjati mid-dokumenti meħtieġa, kif ukoll bi struzzjonijiet u informazzjoni dwar is-sikurezza, kif mitlub mill-Artikolu 59, bil-lingwa jew lingwi uffiċjali tal-Istat Membru rilevanti, u li l-manifattur u l-importatur ikunu kkonformaw mar-rekwiżiti stipulati fl-Artikolu 13(8) u fl-Artikolu 16(5), rispettivament.
2. Id-distributuri għandhom jgħarrfu minnufih lill-manifattur rilevanti dwar kwalunkwe lment li jirċievu relatat ma' riskji, suspett ta' incidenti jew kwistjonijiet ta' nonkonformità tal-vetturi, is-sistemi, il-komponenti, l-unitajiet tekniċi separati, il-parts jew it-tagħmir li jkunu qiegħdu għad-disponibbiltà fis-suq.
3. Id-distributuri għandhom jiżguraw li, sakemm vettura, sistema, komponent jew unità teknika separata tkun taħt ir-responsabbiltà tagħhom, il-kondizzjonijiet tal-ħażna jew tat-trasport ma jippreġudikawx il-konformità tagħhom mar-rekwiżiti stabbiliti f'dan ir-Regolament.

Artikolu 19

*Obbligi tad-distributuri dwar il-vetturi, is-sistemi, il-komponenti,
l-unitajiet tekniċi separati, il-parts u t-tagħmir tagħhom
li mhumiex konformi jew li jipprezentaw riskju serju*

1. Fejn vettura, sistema, komponent, unità teknika separata, part jew tagħmir ma jkunux f'konformità mar-rekwiziti ta' dan ir-Regolament, id-distributuri għandhom jgħarrfu lill-manifattur, lill-importatur u lill-awtorità tal-approvazzjoni tat-tip li tkun tat l-approvazzjoni tat-tip tal-UE f'dan ir-rigward, u ma għandhomx iqieghdu għad-disponibbiltà fis-suq il-vettura, is-sistema, il-komponent, l-unità teknika separata, il-part jew it-tagħmir sakemm dawn jingiebu f'konformità.
2. Fejn vettura, sistema, komponent, unità teknika separata, part jew tagħmir li d-distributuri jkunu qieghdu għad-disponibbiltà fis-suq ma jkunux f'konformità ma' dan ir-Regolament, huma għandhom jgħarrfu lill-manifattur, l-importatur u l-awtorità tal-approvazzjoni li tkun tat l-approvazzjoni tat-tip tal-UE.

3. Fejn vettura, sistema, komponent, unità teknika separata, -part jew tagħmir jipprezentaw riskju serju, id-distributori għandhom jipprovdu informazzjoni dettaljata minnufih dwar dak ir-riskju serju lill-manifattur, lill-importatur u lill-awtoritajiet tal-approvazzjoni u lill-awtoritajiet tas-sorveljanza tas-suq tal-Istati Membri fejn tali vettura, sistema, komponent, unità teknika separata, part jew tagħmir ikunu tqiegħdu għad-disponibbiltà fis-suq.

Id-distributori għandhom jgħarrfuhom ukoll bi kwalunkwe azzjoni meħuda u jagħtu dettalji ta' kwalunkwe miżuri korrettivi meħuda mill-manifattur.

4. Id-distributori għandhom jikkooperaw, wara talba motivata minn awtorità nazzjonali, ma' dik l-awtorità dwar kwalunkwe azzjoni meħuda f'konformità mal-Artikolu 20 tar-Regolament (KE) Nru 765/2008 biex jiġu eliminati r-riskji kkawżati mill-vettura, mis-sistema, mill-komponent, mill-unità teknika separata, mill-part jew mit-tagħmir li huma jkunu qiegħdu għad-disponibbiltà fis-suq.

Artikolu 20
Każijiet meta l-obbligi tal-manifatturi
japplikaw għall-importaturi u d-distributuri

Importatur jew distributur għandu jitqies bhala manifattur għall-finijiet ta' dan ir-Regolament u għandu jkun soġġett għall-obbligi tal-manifattur skont l-Artikoli 8, 13 u 14, fil-każijiet li ġejjin:

- (a) fejn l-importatur jew id-distributur iqiegħed għad-disponibbiltà fis-suq, jew ikun responsabbli għat-tqegħid fiċ-ċirkolazzjoni ta' vettura, sistema, komponent jew unità teknika separata taħt l-isem jew it-trademark tiegħu, jew jimmodifika vettura, sistema, komponent jew unità teknika separata b'tali mod li l-vettura, is-sistema, il-komponent jew l-unità teknika separata ma jibqgħux konformi mar-rekwiżiti applikabbli; jew
- (b) fejn l-importatur jew id-distributur iqiegħed għad-disponibbiltà fis-suq jew ikun responsabbli għat-tqegħid fiċ-ċirkolazzjoni ta' sistema, komponent jew unità teknika separata abbażi ta' approvazzjonijiet tat-tip tan-NU li jkunu ngħataw lil manifattur barra mill-Unjoni, u ma jkunx possibbli li jiġi identifikat rappreżentant tal-manifattur fit-territorju tal-Unjoni.

Artikolu 21

Identifikazzjoni ta' operaturi ekonomiċi

Fuq talba ta' awtorità tal-approvazzjoni jew ta' awtorità tas-sorveljanza tas-suq, għal perijodu ta' 10 snin wara t-tqegħid fis-suq ta' vettura u għal perijodu ta' hames snin wara t-tqegħid fis-suq ta' sistema, komponent, unità teknika separata, part jew tagħmir, l-operaturi ekonomiċi għandhom jipprovdu informazzjoni dwar dawn li ġejjin:

- (a) l-identità ta' kwalunkwe operatur ekonomiku li jkun ipprovdilhom vettura, sistema, komponent, unità teknika separata, part jew tagħmir;
- (b) l-identità ta' kwalunkwe operatur ekonomiku li lilu jkunu ipprovdew vettura, sistema, komponent, unità teknika separata, part jew tagħmir.

Kapitolu III

Proċeduri tal-approvazzjoni tat-tip tal-UE

Artikolu 22

Proċeduri tal-approvazzjoni tat-tip tal-UE

1. Meta jiġi biex japplika għal approvazzjoni tat-tip tal-vettura kollha, il-manifattur jista' jagħzel waħda mill-proċeduri li ġejjin:

- (a) approvazzjoni tat-tip pass pass;
- (b) approvazzjoni tat-tip fi stadju wiehed;
- (c) proċedura ta' approvazzjoni tat-tip imhallta.

Barra minn hekk, il-manifattur jista' jagħzel approvazzjoni tat-tip f'diversi stadji għal vettura mhux kompleta jew li tkun kompluta.

2. Minghajr preġudizzju għar-rekwiziti tal-atti regolatorji elenkati fl-Anness II, għall-approvazzjoni tat-tip ta' sistema, l-approvazzjoni tat-tip ta' komponent u l-approvazzjoni tat-tip ta' unità teknika separata, hija applikabbli biss l-approvazzjoni tat-tip fi stadju wiehed.

3. Għandha tingħata approvazzjoni tat-tip f'diversi stadji fir-rigward ta' tip ta' vettura mhux kompleta jew li tkun kompluta li, wara li jiġi kkunsidrat l-istat tal-ikkompletar tal-vettura, ikun konformi mad-dettalji mogħtija fil-folder ta' informazzjoni msemmi fl-Artikolu 24 u li jissodisfa r-rekwiziti tekniċi stabbiliti fl-atti regolatorji rilevanti elenkati fl-Anness II.

L-approvazzjoni tat-tip f'diversi stadji għandha tapplika wkoll għall-vetturi kompleti li ġew ikkonvertiti jew immodifikati minn manifattur ieħor wara l-ikkompletar tagħhom.
4. L-approvazzjoni tat-tip tal-UE għall-istadju finali tal-ikkompletar għandha tingħata biss wara li l-awtorità tal-approvazzjoni tkun ivverifikat, f'konformità mal-proċeduri stabbiliti fl-Anness IX, li t-tip approvat ta' vettura fl-istadju finali jissodisfa r-rekwiziti tekniċi applikabbli kollha fil-mument tal-approvazzjoni. Verifika għandha tinkludi kontroll ta' dokumenti tar-rekwiziti kollha koperti minn approvazzjoni tat-tip tal-UE għal tip ta' vettura mhux kompleta mogħtija matul il-proċedura f'diversi stadji, inkluż fejn l-approvazzjoni tat-tip tal-UE tkun ingħatat għal kategorija differenti ta' vettura.
5. L-għażla tal-proċedura tal-approvazzjoni tat-tip tal-UE msemmija fil-paragrafu 1 ma għandhiex taffettwa r-rekwiziti applikabbli li magħhom irid jikkonforma t-tip approvat ta' vettura fil-mument tal-ghoti tal-approvazzjoni tat-tip tal-vettura kollha.
6. L-approvazzjoni tat-tip f'diversi stadji tista' tintuża wkoll minn manifattur wieħed, dment li ma tintużax biex tevita r-rekwiziti applikabbli għall-vetturi mibnija fi stadju wieħed. Il-vetturi mibnija minn manifattur wieħed ma jitqisux li nbnew f'diversi stadji għall-finijiet tal-Artikoli 41, 42 u 49.

Artikolu 23

Applikazzjoni għal approvazzjoni tat-tip tal-UE

1. Il-manifattur għandu jippreżenta lill-awtorità tal-approvazzjoni applikazzjoni għal approvazzjoni tat-tip tal-UE u l-folder ta' informazzjoni msemmi fl-Artikolu 24.
2. Għandha tiġi ppreżentata applikazzjoni waħda biss fir-rigward ta' tip partikolari ta' vettura, sistema, komponent jew unità teknika separata. Din l-applikazzjoni waħdanija għandha tiġi ppreżentata fi Stat Membru wieħed biss u lil awtorità tal-approvazzjoni waħda biss stabbilita fih.

Ma tistax tiġi ppreżentata applikazzjoni ġdida fi Stat Membru ieħor fir-rigward tal-istess tip ta' vettura, sistema, komponent jew unità teknika separata fejn:

- (a) awtorità tal-approvazzjoni tkun irrifjutat li tagħti approvazzjoni tat-tip għal dak it-tip;
- (b) awtorità tal-approvazzjoni tkun irtirat l-approvazzjoni tat-tip ta' dak it-tip; jew
- (c) il-manifattur ikun irrevoka applikazzjoni għal approvazzjoni tat-tip ta' dak it-tip.

L-awtorità tal-approvazzjoni għandha tirrifjuta applikazzjoni għal approvazzjoni tat-tip ta' dezinjazzjoni ta' tip differenti jew ta' modifika fir-rigward ta' applikazzjoni preċedenti meta t-tibdiliet ma jkunux suffiċjenti biex jikkostitwixxu tip ġdid ta' vettura, sistema, komponent jew unità teknika separata.

3. Applikazzjoni għal approvazzjoni tat-tip tal-UE ta' tip partikolari ta' vettura, sistema, komponent jew unità teknika separata għandha tinkludi dikjarazzjoni mill-manifattur li tiċċertifika, f'konformità mat-tieni subparagrafu tal-paragrafu 2 li:
- (a) il-manifattur ma applikax għal approvazzjoni tat-tip tal-UE għall-istess tip lil ebda awtorità tal-approvazzjoni oħra, u ebda awtorità tal-approvazzjoni oħra ma tat lill-manifattur tali approvazzjoni;
 - (b) ebda awtorità tal-approvazzjoni ma rrifjutat li tagħti approvazzjoni tat-tip għal dak it-tip;
 - (c) ebda awtorità tal-approvazzjoni ma rtirat l-approvazzjoni tat-tip għal dak it-tip; u
 - (d) il-manifattur ma rrevokax xi applikazzjoni għal approvazzjoni tat-tip għal dak it-tip.
4. Għandha tiġi ppreżentata applikazzjoni separata għal kull tip ta' vettura, sistema, komponent jew unità teknika separata li jrid jiġi approvat.

Artikolu 24
Folder ta' informazzjoni

1. Il-folder ta' informazzjoni għandu jinkludi dawn li ġejjin:
 - (a) dokument ta' informazzjoni, f'konformità mal-mudell stabbilit fl-atti ta' implimentazzjoni msemmi fil-paragrafu 4, għal approvazzjoni tat-tip fi stadju wieħed jew approvazzjoni tat-tip imħallta tal-vettura kollha, jew għal approvazzjoni tat-tip pass pass tal-vettura kollha jew, fil-każ tal-approvazzjoni tat-tip ta' sistema, komponent jew unità teknika separata, skont l-att regolatorju rilevanti elenkat fl-Anness II;
 - (b) id-data, it-tpingijiet, ir-ritratti u l-informazzjoni rilevanti l-oħra kollha;
 - (c) għall-vetturi, indikazzjoni tal-proċedura jew proċeduri magħżula f'konformità mal-Artikolu 22(1);
 - (d) kwalunkwe informazzjoni addizzjonali mitluba mill-awtorità tal-approvazzjoni fil-kuntest tal-proċedura tal-approvazzjoni tat-tip tal-UE.

2. Id-dokument ta' informazzjoni msemmi fil-punt (a) tal-paragrafu 1 għall-approvazzjoni tat-tip tal-vettura kollha għandu jkollu sett sħiħ ta' informazzjoni dwar il-karatteristiċi tat-tip ta' vettura li hija neċessarja sabiex l-awtorità tal-approvazzjoni tidentifika t-tip ta' vettura u biex twettaq kif suppost il-proċedura tal-approvazzjoni tat-tip.

3. Il-manifattur għandu jippreżenta l-folder ta' informazzjoni lill-awtorità tal-approvazzjoni f'format elettroniku li jkun aċċettabbli għal dik l-awtorità. L-awtorità tal-approvazzjoni tista' wkoll taċċetta li l-folders ta' informazzjoni li jkunu ppreżentati pprovdut fuq karta.
4. Il-Kummissjoni għandha tadotta atti ta' implimentazzjoni li jistabbilixxu l-mudell għad-dokument ta' informazzjoni u kwalunkwe parti oħra tal-folder ta' informazzjoni, u format elettroniku armonizzat għall-finijiet tal-paragrafu 3 ta' dan l-Artikolu. Dawk l-atti ta' implimentazzjoni għandhom jiġu adottati f'konformità mal-proċedura ta' eżami msemmija fl-Artikolu 83(2). L-ewwel tali att ta' implimentazzjoni għandhu jiġi adottat sa ... [24 xahar wara d-data tad-dhul fis-seħh ta' dan ir-Regolament].

Artikolu 25

Informazzjoni addizzjonali li għandha tiġi pprovduta ma' applikazzjoni għal approvazzjoni tat-tip tal-UE

1. Applikazzjoni għal approvazzjoni tat-tip pass pass għandha tkun akkumpanjata, minbarra l-folder ta' informazzjoni msemmi fl-Artikolu 24, bis-sett komplet ta' ċertifikati tal-approvazzjoni tat-tip tal-UE jew ċertifikati tal-approvazzjoni tat-tip tan-NU u l-annessi tagħhom, li jkunu meħtieġa skont l-atti regolatorji elenkati fl-Anness II.

F'każ ta' approvazzjoni tat-tip ta' sistema, approvazzjoni tat-tip ta' komponent jew approvazzjoni tat-tip ta' unità teknika separata, skont l-atti regolatorji elenkati fl-Anness II, l-awtorità tal-approvazzjoni għandu jkollha aċċess għall-folder ta' informazzjoni u, jekk applikabbli, għaċ-ċertifikati tal-approvazzjoni tat-tip tal-UE u l-annessi tagħhom sakemm tingħata jew tiġi rrifjutata l-approvazzjoni tat-tip tal-vettura kollha.

2. Applikazzjoni għal approvazzjoni tat-tip imħallta għandha tkun akkumpanjata, minbarra l-folder ta' informazzjoni msemmi fl-Artikolu 24, biċ-ċertifikati tal-approvazzjoni tat-tip tal-UE jew biċ-ċertifikati tal-approvazzjoni tat-tip tan-NU, u l-annessi tagħhom, li jkunu meħtieġa skont l-atti regolatorji elenkati fl-Anness II.

Għas-sistemi li għalihom ma gie pprezentat ebda ċertifikat tal-approvazzjoni tat-tip tal-UE jew ċertifikat tal-approvazzjoni tat-tip tan-NU, l-applikazzjoni għandha tkun akkumpanjata, minbarra l-folder ta' informazzjoni msemmi fl-Artikolu 24, bl-informazzjoni meħtieġa għall-approvazzjoni ta' dawk is-sistemi matul il-fażi tal-approvazzjoni tal-vettura, kif ukoll b'rapport tal-ittejtjar minflok iċ-ċertifikat tal-approvazzjoni tat-tip tal-UE jew iċ-ċertifikat tal-approvazzjoni tat-tip tan-NU.

3. Applikazzjoni għal approvazzjoni tat-tip f'diversi stadji għandha tkun akkumpanjata bl-informazzjoni li ġejja:

- (a) fl-ewwel stadj, b'dawk il-partijiet tal-folder ta' informazzjoni u ċ-ċertifikati tal-approvazzjoni tat-tip tal-UE, iċ-ċertifikati tal-approvazzjoni tat-tip tan-NU jew, jekk applikabbli, ir-rapporti tal-ittejtjar, li jkunu rilevanti għall-istat tal-ikkompletar tal-vettura bażi;

- (b) fit-tieni stadju u fl-istadji sussegwenti, b'dawk il-partijiet tal-folder ta' informazzjoni u ċ-ċertifikati tal-approvazzjoni tat-tip tal-UE jew iċ-ċertifikati tal-approvazzjoni tat-tip tan-NU li jkunu rilevanti għall-istadju attwali tal-ikkompletar, flimkien ma' kopja taċ-ċertifikat tal-approvazzjoni tat-tip tal-UE tal-vettura kollha mahruġa fl-istadju preċedenti tal-bini tal-vettura, kif ukoll id-dettalji sħaħ ta' kwalunkwe bidla jew zieda li l-manifattur ikun għamel fil-vettura.

L-informazzjoni speċifikata f'dan il-paragrafu għandha tiġi pprovduta f'konformità mal-Artikolu 24(3).

4. L-awtorità tal-approvazzjoni u s-servizzi tekniċi għandu jkollhom l-aċċess għas-softwer u l-algoritmi tal-vettura li huma jqisu neċessarji għall-fini li jitwettqu l-attivitajiet tagħhom.

L-awtorità tal-approvazzjoni u s-servizzi tekniċi jistgħu wkoll jesigū li l-manifattur jipprovdi dokumentazzjoni jew kwalunkwe informazzjoni addizzjonali meħtieġa li tippermetti lill-awtorità tal-approvazzjoni u s-servizzi tekniċi biex jiżviluppaw livell xieraq ta' fehim tas-sistemi, inkluż il-proċess ta' żvilupp tas-sistema u l-kunċett tas-sistema, kif ukoll il-funzjonijiet u l-algoritmi li jkunu meħtieġa biex tiġi vverifikata konformità mar-rekwiżiti ta' dan ir-Regolament biex tittiehed deċiżjoni dwar liema testijiet huma meħtieġa jew biex tiġi ffacilitata l-eżekuzzjoni ta' dawk it-testijiet.

Kapitolu IV

It-twettiq ta' proċeduri għall-approvazzjoni tat-tip tal-UE

Artikolu 26

Dispożizzjonijiet ġenerali dwar it-twettiq ta' proċeduri għall-approvazzjoni tat-tip tal-UE

1. Tista' tingħata approvazzjoni tat-tip tal-UE waħda biss għal kull tip ta' vettura, sistema, komponent jew unità teknika separata.
2. Awtorità tal-approvazzjoni li tkun irċeviet applikazzjoni f'konformità mal-Artikolu 23, għandha tagħti approvazzjoni tat-tip tal-UE biss wara li tkun ivverifikat dawn kollha li ġejjin:
 - (a) il-konformità tal-arrangamenti tal-produzzjoni msemmija fl-Artikolu 31;
 - (b) li d-dikjarazzjoni msemmija fl-Artikolu 23(3) giet ippreżentata;

- (c) il-konformità tat-tip ta' vettura, sistema, komponent jew unità teknika separata mar-rekwiżiti applikabbli;
- (d) fil-każ tal-approvazzjonijiet tat-tip tal-vettura kollha skont il-proċeduri, tal-approvazzjoni tat-tip, pass pass, imhallta jew f'diversi stadji, l-awtorità tal-approvazzjoni għandha tivverifika, f'konformità mal-Artikolu 22(4), li s-sistemi, il-komponenti u l-unitajiet tekniċi separati jkunu koperti minn approvazzjonijiet tat-tip separati u validi li ngħataw skont ir-rekwiżiti applikabbli fiż-żmien tal-ghoti tal-approvazzjoni tat-tip tal-vettura kollha.

3. Fir-rigward tal-approvazzjoni tat-tip tal-UE, għandhom japplikaw il-proċeduri li huma stabbiliti fl-Anness III u l-proċeduri fir-rigward tal-approvazzjoni tat-tip f'diversi stadji, stabbiliti fl-Anness IX.

Il-Kummissjoni hija mogħtija s-setgħa tadotta l-atti delegati f'konformità mal-Artikolu 82 li jemendaw l-Annessi III u IX bl-għan li jittiehed kont tal-iżviluppi regolatorji u teknoloġiċi billi jaġġornaw il-proċeduri fihom fir-rigward tal-approvazzjoni tat-tip tal-UE u tal-approvazzjoni tat-tip f'diversi stadji.

4. L-awtorità tal-approvazzjoni għandha tiġbor pakkett ta' informazzjoni li jkun jikkonsisti mill-folder ta' informazzjoni msemmi fl-Artikolu 24, akkumpanjat bir-rapporti tal-ittestjar u d-dokumenti l-oħrajn kollha li jkunu nżdedu mal-folder ta' informazzjoni mis-servizz tekniku jew mill-awtorità tal-approvazzjoni waqt it-twettiq tal-kompiti tagħhom.

Il-pakkett ta' informazzjoni jista' jinżamm b'mod elettroniku. Huwa għandu jkun fih indici li jindika b'mod ċar il-paġni kollha u l-format ta' kull dokument u li jirreġistra b'mod kronologiku kwalunkwe bidla fl-approvazzjoni tat-tip tal-UE.

L-awtorità tal-approvazzjoni għandha żżomm il-pakkett ta' informazzjoni disponibbli għal perijodu ta' 10 snin wara t-tmiem tal-validità tal-approvazzjoni tat-tip tal-UE kkonċernata.

5. L-awtorità tal-approvazzjoni għandha tirrifjuta li tagħti approvazzjoni tat-tip tal-UE meta hija ssib li tip ta' vettura, sistema, komponent jew unità teknika separata li jkun konformi mar-rekwiżiti applikabbli madankollu jippreżenta riskju serju għas-sikurezza jew jista' jkun ta' dannu serju għall-ambjent jew għas-saħħa pubblika. F'tali każ, hija għandha tibgħat minnufih lill-awtoritajiet tal-approvazzjoni tal-Istati Membri l-oħrajn u lill-Kummissjoni fajl dettaljat li jispjega r-raġunijiet għad-deċiżjoni tagħha u li jstabilixxi l-evidenza għas-sejbiet tagħha.
6. F'konformità mal-Artikolu 22(4), fil-każ ta' proċeduri pass pass, imħalltin u dawk f'diversi stadji, l-awtorità tal-approvazzjoni għandha tirrifjuta li tagħti approvazzjoni tat-tip tal-UE, meta ssib li s-sistemi, il-komponenti jew l-unitajiet tekniċi separati ma jikkonformawx mar-rekwiżiti stipulati f'dan ir-Regolament.

L-awtorità tal-approvazzjoni għandha titlob lill-awtoritajiet tal-approvazzjoni li taw approvazzjonijiet tat-tip għas-sistemi, il-komponenti jew l-unitajiet tekniċi separati biex jaġixxu f'konformità mal-Artikolu 54(2).

Artikolu 27

Notifika ta' approvazzjoni tat-tip tal-UE mogħtija, emendata, irrifjutata u rtirata

1. L-awtorità tal-approvazzjoni għandha, meta tohroġ jew temenda ċ-ċertifikat ta' approvazzjoni tat-tip tal-UE, tqiegħed għad-dispożizzjoni tal-awtoritajiet tal-approvazzjoni tal-Istati Membri l-oħrajn, tal-awtoritajiet tas-sorveljanza tas-suq u tal-Kummissjoni, kopja taċ-ċertifikat tal-approvazzjoni tat-tip tal-UE, għal kull tip ta' vettura, sistema, komponent u unità teknika separata li għalihom tkun tat approvazzjoni tat-tip u l-annessi tiegħu, inklużi r-rapporti tal-ittestjar imsemmijin fl-Artikolu 30. Dik il-kopja għandha ssir disponibbli permezz tas-sistema komuni sigura ta' skambju elettroniku skont l-atti ta' implimentazzjoni msemmija fil-paragrafu 3 ta' dan l-Artikolu.
2. L-awtorità tal-approvazzjoni għandha tgħarraf, mingħajr dewmien, lill-awtoritajiet tal-approvazzjoni tal-Istati Membri l-oħrajn u lill-Kummissjoni bir-rifjut jew l-irtirar tagħha ta' kwalunkwe approvazzjoni tat-tip tal-UE, billi tagħti r-ragunijiet għad-deċiżjoni tagħha, permezz tas-sistema komuni sigura ta' skambju elettroniku skont l-atti ta' implimentazzjoni msemmija fil-paragrafu 3.
3. Fir-rigward tas-sistema komuni sigura ta' skambju elettroniku, il-Kummissjoni għandha tadotta atti ta' implimentazzjoni li jstabilixxu l-format tad-dokumenti elettronici li għandhom isiru disponibbli, il-mekkanizmu ta' skambju, il-proċeduri biex jiġu informati awtoritajiet dwar l-għoti tal-approvazzjonijiet tat-tip tal-UE, dwar l-emendi, ir-rifjuti u l-irtirar tagħhom u dwar il-miżuri ta' sigurtà rilevanti. Dawk l-atti ta' implimentazzjoni għandhom jiġu adottati f'konformità mal-proċedura ta' eżami msemmija fl-Artikolu 83(2). L-ewwel tali att ta' implimentazzjoni għandhu jiġi adottat sa ... [24 xahar wara d-data tad-dhul fis-seħh ta' dan ir-Regolament].

Artikolu 28

Ċertifikat tal-approvazzjoni tat-tip tal-UE

1. Iċ-ċertifikat tal-approvazzjoni tat-tip tal-UE għandu jinkludi, l-annessi li ġejjin:
 - (a) il-pakkett ta' informazzjoni msemmi fl-Artikolu 26(4);
 - (b) ir-rapporti tal-ittestjar imsemmija fl-Artikolu 30 fil-każ ta' approvazzjoni tat-tip ta' sistema, komponent jew unità teknika separata, jew il-folja bir-rizultati tal-ittestjar fil-każ ta' approvazzjoni tat-tip tal-vettura kollha;
 - (c) fil-każ tal-approvazzjoni tat-tip tal-vettura kollha, l-isem u l-kampjun tal-firma tal-persuna jew persuni awtorizzati biex jiffirmaw iċ-ċertifikati tal-konformità u dikjarazzjoni tal-pożizzjoni tagħhom fil-kumpanija;
 - (d) fil-każ tal-approvazzjoni tat-tip tal-vettura kollha, kampjun mimli taċ-ċertifikat tal-konformità tat-tip ta' vettura.

2. Iċ-ċertifikat tal-approvazzjoni tat-tip tal-UE għandu jingħata numru uniku f'konformità ma' sistema ta' numerazzjoni armonizzata, li tal-anqas għandha tippermetti l-identifikazzjoni tal-Istat Membru li ta l-approvazzjoni tat-tip tal-UE u l-identifikazzjoni tar-rekwiżiti li magħhom jikkonformaw it-tip ta' vettura, is-sistema, il-komponent jew l-unità teknika separata.

3. Il-Kummissjoni għandha tadotta atti ta' implimentazzjoni li jstabbilixxu l-mudelli għaċ-ċertifikat tal-approvazzjoni tat-tip tal-UE, għas-sistema ta' numerazzjoni armonizzata u għall-folja bir-riżultati tal-ittestjar, rispettivament, inkluż billi tipprovdi l-formati elettronici rilevanti. Dawk l-atti ta' implimentazzjoni għandhom jiġu adottati f'konformità mal-proċedura ta' eżami msemmija fl-Artikolu 83(2). L-ewwel tali att ta' implimentazzjoni għandhu jiġi adottat sa ... [24 xahar wara d-data tad-dhul fis-seħh ta' dan ir-Regolament].
4. Fir-rigward ta' kull tip ta' vettura, sistema, komponent u unità teknika separata, l-awtorità tal-approvazzjoni għandha:
 - (a) timla t-taqsimiet rilevanti kollha taċ-ċertifikat tal-approvazzjoni tat-tip tal-UE, inklużi l-annessi tiegħu;
 - (b) thejji l-indiċi għall-pakkett ta' informazzjoni kif imsemmi fl-Artikolu 26(4);
 - (c) toħroġ iċ-ċertifikat komplet tal-approvazzjoni tat-tip tal-UE u l-annessi tiegħu u tibgħathom lill-manifattur mingħajr dewmien.
5. Fil-każ ta' approvazzjoni tat-tip tal-UE li l-validità tagħha kienet ristretta f'konformità mal-Artikolu 39, l-Artikolu 43 jew il-Parti III tal-Anness II, jew li fir-rigward tagħha ma japplikawx ċerti dispożizzjonijiet ta' dan ir-Regolament jew tal-atti regolatorji elenkati fl-Anness II, iċ-ċertifikat tal-approvazzjoni tat-tip tal-UE għandu jispeċifika dawk ir-restrizzjonijiet jew id-dispożizzjonijiet rilevanti li ma japplikawx.

6. Fejn manifattur ta' vettura jagħżel il-proċedura tal-approvazzjoni mħallta, l-awtorità tal-approvazzjoni għandha tlesti l-pakkett ta' informazzjoni kif imsemmi fl-Artikolu 26(4) bir-referenzi għar-rapporti tal-ittejtjar msemmija fl-Artikolu 30 għas-sistemi, komponenti jew unitajiet tekniċi separati li għalihom ma jkun inħareġ ebda ċertifikat ta' approvazzjoni tat-tip tal-UE. L-awtorità tal-approvazzjoni għandha wkoll tidentifika b'mod ċar fil-pakkett ta' informazzjoni ma' liema rekwiżiti tekniċi tal-atti regolatorji elenkati fl-Anness II għet ittejtjata l-vettura.
7. Fejn manifattur ta' vettura jagħżel il-proċedura tal-approvazzjoni fi stadju wieħed, l-awtorità tal-approvazzjoni għandha twahhal maċ-ċertifikat tal-approvazzjoni tat-tip tal-UE lista tal-atti regolatorji rilevanti f'konformità mal-mudell previst fl-atti ta' implimentazzjoni msemmija fil-paragrafu 3.

Artikolu 29

*Dispożizzjonijiet speċifiċi dwar l-approvazzjonijiet tat-tip tal-UE għal sistemi,
komponenti u unitajiet tekniċi separati*

1. Għandha tingħata approvazzjoni tat-tip tal-UE fir-rigward ta' sistema, komponent jew unità teknika separata li jkunu konformi mad-dettalji pprovduti fil-folder ta' informazzjoni msemmi fl-Artikolu 24 u li jissodisfaw ir-rekwiżiti tekniċi stabbiliti fl-atti regolatorji rilevanti elenkati fl-Anness II.

2. Fejn komponenti jew unitajiet tekniċi separati, kemm jekk maħsuba għal tiswija, għoti ta' service jew manutenzjoni jew le, ikunu koperti wkoll minn approvazzjoni tat-tip għal sistema fir-rigward ta' vettura, ma għandha tkun meħtieġa ebda approvazzjoni tat-tip addizzjonali għal komponent jew unità teknika separata, hlief jekk tali approvazzjoni tat-tip tkun prevista skont l-atti regolatorji rilevanti elenkati fl-Anness II.
3. Fejn komponent jew unità teknika separata jissodisfaw il-funzjoni tagħhom jew joffru karatteristika speċifika biss flimkien ma' parts oħrajn tal-vettura, sabiex b'hekk ikun possibbli li l-konformità tiġi vverifikata biss meta l-komponent jew l-unità teknika separata joperaw flimkien ma' dawk il-parts l-oħrajn tal-vettura, l-ambitu tal-approvazzjoni tat-tip tal-UE tal-komponent jew tal-unità teknika separata għandu jiġi ristrett kif adatt.

F'tali każijiet, iċ-ċertifikat tal-approvazzjoni tat-tip tal-UE għandu jispeċifika kwalunkwe restrizzjoni dwar l-użu tal-komponent jew tal-unità teknika separata u għandu jindika l-kondizzjonijiet speċjali għall-immuntar tal-komponent jew tal-unità teknika separata f'vettura.

Fejn dak il-komponent jew dik l-unità teknika separata jiġu mmuntati f'vettura, l-awtorità tal-approvazzjoni għandha tivverifika, fil-ħin tal-approvazzjoni tal-vettura, li l-komponent jew l-unità teknika separata jikkonformaw mar-restrizzjonijiet applikabbli kollha dwar l-użu jew il-kondizzjonijiet għall-immuntar.

Artikolu 30

Testijiet meħtieġa għall-approvazzjoni tat-tip tal-UE

1. Għall-fini tal-għoti tal-approvazzjonijiet tat-tip tal-UE, l-awtorità tal-approvazzjoni għandha tivverifika l-konformità mar-rekwiżiti tekniċi ta' dan ir-Regolament permezz ta' testijiet xierqa li jitwettqu mis-servizzi tekniċi tagħha.
2. L-elementi fundamentali tat-testijiet, inklużi r-rekwiżiti tekniċi li l-konformità tagħhom għiet ivverifikata mit-testijiet, għandhom jiġu reġistrati f'rapport tal-ittejtjar.
3. Il-Kummissjoni għandha tadotta atti ta' implimentazzjoni li jistabbilixxu l-format tar-rapporti tal-ittejtjar. Dawk l-atti ta' implimentazzjoni għandhom jiġu adottati f'konformità mal-proċedura ta' eżami msemmija fl-Artikolu 83(2). L-ewwel tali att ta' implimentazzjoni għandhu jiġi adottat sa ... [24 xahar wara d-data tad-dhul fis-seħħ ta' dan ir-Regolament].
4. Il-manifattur għandu jagħmel disponibbli lill-awtoritajiet tal-approvazzjoni u jipprovdi lis-servizzi tekniċi kkonċernati l-vetturi, is-sistemi, il-komponenti jew l-unitajiet tekniċi separati li huma meħtieġa taħt l-atti regolatorji rilevanti elenkati fl-Anness II għat-twejtq tat-testijiet meħtieġa.
5. It-testijiet meħtieġa għandhom jitwettqu fuq il-vetturi, is-sistemi, il-komponenti u l-unitajiet tekniċi separati li jirrapprezentaw it-tip li jrid jiġi approvat.

6. Fejn tiġi pprovduta medda ta' valuri għall-parametri u għall-kondizzjonijiet użati biex jitwettqu t-testijiet xierqa msemmija fil-paragrafu 1, is-servizzi tekniċi jistgħu jużaw kwalunkwe valur fi ħdan dik il-firxa.
7. Fuq talba tal-manifattur u soġġett għall-qbil tal-awtorità tal-approvazzjoni, il-metodi ta' ttestjar virtwali jistgħu jintużaw f'konformità mal-Anness VIII bħala alternattivi għat-testijiet imsemmija fil-paragrafu 1.
8. Il-Kummissjoni hija mogħtija s-setgħa tadotta atti delegati f'konformità mal-Artikolu 82 li jemendaw l-Anness VIII biex jittiehed kont tal-iżviluppi tekniċi u regolatorji billi jaġġornaw il-lista ta' atti regolatorji li fir-rigward tagħhom jistgħu jintużaw metodi ta' ttestjar virtwali minn manifattur jew servizz tekniku u l-kondizzjonijiet speċifiċi li taħthom għandhom jintużaw dawk il-metodi ta' ttestjar virtwali.

Artikolu 31

Konformità tal-arranġamenti għall-produzzjoni

1. Awtorità tal-approvazzjoni li tkun tat-approvazzjoni tat-tip tal-UE għandha tiegħu l-miżuri meħtieġa f'konformità mal-Anness IV biex tivverifika, jekk meħtieġ b'kooperazzjoni mal-awtoritajiet tal-approvazzjoni tal-Istati Membri l-oħrajn, li l-manifattur jipproduċi l-vetturi, is-sistemi, il-komponenti jew l-unitajiet tekniċi separati f'konformità mat-tip approvat.

2. Awtorità tal-approvazzjoni li tkun tat approvazzjoni tat-tip tal-vettura kollha għandha tivverifika għadd statistikament rilevanti ta' kampjuni ta' vetturi u ċertifikati tal-konformità fir-rigward tal-konformità tagħhom mal-Artikoli 36 u 37 u għandha tivverifika li l-informazzjoni f'dawk iċ-ċertifikati tal-konformità hija korretta.
3. Awtorità tal-approvazzjoni li tkun tat approvazzjoni tat-tip tal-UE għandha tiegħu l-miżuri meħtieġa biex tivverifika, jekk meħtieġ, b'kooperazzjoni mal-awtoritajiet tal-approvazzjoni tal-Istati Membri l-oħrajn, li l-arranġamenti msemmija fil-paragrafi 1 u 2 ta' dan l-Artikolu jibqgħu adegwati sabiex il-vetturi, is-sistemi, il-komponenti jew l-unitajiet tekniċi separati fil-produzzjoni jkomplu jikkonformaw mat-tip approvat u li ċ-ċertifikati ta' konformità jibqgħu jikkonformaw mal-Artikoli 36 u 37.
4. Sabiex tivverifika li vettura, sistema, komponent jew unità teknika separata tkun konformi mat-tip approvat, l-awtorità tal-approvazzjoni li tat l-approvazzjoni tat-tip tal-UE għandha tiegħu l-miżuri neċessarji biex twettaq il-kontrolli jew it-testijiet fuq kampjuni meħuda fil-bini tal-manifattur, inklużi l-faċilitajiet tal-produzzjoni, meħtieġa għall-approvazzjoni tat-tip tal-UE.

F'konformità mal-Anness IV, l-awtorità tal-approvazzjoni għandha tiegħu l-miżuri neċessarji biex twettaq tali kontrolli jew testijiet bil-frekwenza stabbilita fl-atti regolatorji elenkati fl-Anness II, jew, jekk ma tkun speċifikata ebda frekwenza f'dawk l-atti, mill-inqas darba kull tliet snin.

5. Sabiex jiġi vverifikat li vettura, sistema, komponent jew unità teknika separata jikkonformaw mat-tip approvat, l-awtorità tal-approvazzjoni jew is-servizzi tekniċi għandhom:
- (a) jekk tkun prevista medda ta' valuri fil-proċeduri tat-testijiet stabbiliti fl-atti regolatorji rilevanti elenkati fl-Anness II, jiffissaw il-valuri b'mod aleatorju fi ħdan il-medda pprovduta meta jitwettqu kontrolli jew testijiet; u
 - (b) ikollhom aċċess għas-softwer, l-algoritmi, id-dokumentazzjoni u kwalunkwe informazzjoni addizzjonali f'konformità mal-Artikolu 25(4).
6. Awtorità tal-approvazzjoni li tkun tat approvazzjoni tat-tip tal-UE għandha tiegħu l-miżuri meħtieġa biex tivverifika li l-manifattur jikkonforma mal-obbligi stipulati fil-Kapitolu XIV. Hija għandha tivverifika b'mod partikolari jekk, sabiex ikun konformi ma' dawk l-obbligi, il-manifattur kienx emenda jew issupplimenta l-informazzjoni dwar l-OBD tal-vettura u l-informazzjoni dwar it-tiswija u l-manutenzjoni tal-vettura.

7. Fejn awtorità tal-approvazzjoni li tkun tat approvazzjoni tat-tip tal-UE tistabbilixxi li l-manifattur ma għadux jipproduċi l-vetturi, is-sistemi, il-komponenti jew l-unitajiet tekniċi separati f'konformità mat-tip approvat jew mar-rekwiziti ta' dan ir-Regolament, jew tistabbilixxi li ċ-ċertifikati tal-konformità ma għadhomx konformi mal-Artikoli 36 u 37, anke jekk il-produzzjoni titkompla, hija għandha tiegħu l-miżuri meħtieġa sabiex tiżgura li l-arrangamenti għall-konformità tal-produzzjoni jiġu segwiti b'mod korrett jew inkella tirtira l-approvazzjoni tat-tip. L-awtorità tal-approvazzjoni tista' tiddeċiedi li tiegħu l-miżuri restrittivi kollha meħtieġa f'konformità mal-Kapitolu XI.
8. Il-Kummissjoni hija mogħtija s-setgħa tadotta atti delegati f'konformità mal-Artikolu 82 li jemendaw l-Anness IV biex jittieħed kont tal-iżviluppi regolatorji u teknoloġiċi billi taġġorna l-proċeduri tal-konformità tal-produzzjoni.

Artikolu 32

Hlasijiet

1. Il-hlasijiet għall-attivitajiet tal-approvazzjoni tat-tip tal-UE għandhom ikunu imposti fuq il-manifatturi li jkunu applikaw għall-approvazzjoni tat-tip tal-UE fl-Istat Membru kkonċernat.

L-Istat Membru għandu jiżgura li jkun hemm biżżejjed riżorsi disponibbli biex ikopru l-ispejjeż għall-attivitajiet tas-sorveljanza tas-suq. Mingħajr preġudizzju għal-liġi nazzjonali, daww l-ispejjeż jistgħu jiġu rkuprati minn hlasijiet li jistgħu jiġu imposti mill-Istat Membru li fih il-vetturi jitqieghdu fis-suq.

2. L-Istati Membri jistgħu jimponu hlasijiet amministrattivi fuq is-servizzi tekniċi li jkunu qegħdin japplikaw biex jiġu ddezinjati biex ikopru b'mod sħiħ jew parzjali, l-ispejjeż marbutin mal-attivitajiet imwettqa mill-awtoritajiet nazzjonali responsabbli għas-servizzi tekniċi f'konformità ma' dan ir-Regolament.

Kapitolu V

Emendi għall-approvazzjonijiet tat-tip tal-UE u l-validità tagħhom

Artikolu 33

Dispożizzjonijiet generali dwar l-emendi tal-approvazzjonijiet tat-tip tal-UE

1. Il-manifattur għandu jgħarraf lill-awtorità tal-approvazzjoni li tat l-approvazzjoni tat-tip tal-UE mingħajr dewmien bi kwalunkwe bidla fid-dettalji rreġistrati fil-pakkett ta' informazzjoni msemmi fl-Artikolu 26(4), inkluż kwalunkwe bidla fil-pakkett ta' dokumentazzjoni estiż taht l-atti regolatorji elenkati fl-Anness II.

L-awtorità tal-approvazzjoni għandha tiddeċiedi jekk dik il-bidla teħtieġ emenda, fil-forma ta' revizjoni jew estensjoni tal-approvazzjoni tat-tip tal-UE f'konformità mal-Artikolu 34, jew jekk dik il-bidla teħtieġ approvazzjoni tat-tip tal-UE ġdida.
2. Applikazzjoni għal emenda għandha tiġi ppreżentata biss lill-awtorità tal-approvazzjoni li tat l-approvazzjoni tat-tip tal-UE eżistenti.
3. Fejn awtorità tal-approvazzjoni ssib li emenda tkun teħtieġ ir-repetizzjoni tal-ispezzjonijiet jew tat-testijiet, hija għandha tgħarraf b'dan lill-manifattur kif xieraq.

4. Fejn, abbażi tal-ispezzjonijiet jew tat-testijiet imsemmija fil-paragrafu 3 ta' dan l-Artikolu, awtorità tal-approvazzjoni ssib li r-rekwiżiti għall-approvazzjoni tat-tip tal-UE qegħdin ikomplu jiġu ssodisfati, għandhom japplikaw il-proċeduri msemmija fl-Artikolu 34.
5. Fejn l-awtorità tal-approvazzjoni ssib li l-bidliet fid-dettalji rreġistrati fil-pakkett ta' informazzjoni ma jistgħux ikunu koperti minn estensjoni tal-approvazzjoni tat-tip eżistenti, hija għandha tirrifjuta li temenda l-approvazzjoni tat-tip tal-UE u titlob lill-manifattur sabiex japplika għal approvazzjoni tat-tip tal-UE ġdida.

Artikolu 34

Reviżjonijiet u estensjonijiet tal-approvazzjonijiet tat-tip tal-UE

1. Emenda għandha tissejjaħ 'reviżjoni' fejn awtorità tal-approvazzjoni ssib li, minkejja l-bidla fid-dettalji rreġistrati fil-pakkett ta' informazzjoni msemmi fl-Artikolu 26(4), it-tip ikkonċernat ta' vettura, sistema, komponent jew unità teknika separata jkompli jkun konformi mar-rekwiżiti applikabbli għal dak it-tip u li, għalhekk, ma hemmx bżonn li jiġu ripetuti spezzjonijiet jew testijiet.

F'tali każ, l-awtorità tal-approvazzjoni għandha tohrog il-paġni riveduti tal-pakkett ta' informazzjoni, skont kif meħtieġ u mingħajr dewmien, billi timmarka kull paġna riveduta biex turi b'mod ċar in-natura tal-bidla u d-data tal-hruġ mill-ġdid, jew għandha tohrog verżjoni aġġornata u kkonsolidata tal-pakkett ta' informazzjoni, akkumpanjata b'deskrizzjoni dettaljata tal-bidliet.

2. L-emenda għandha tissejjaħ 'estensjoni' fejn l-awtorità tal-approvazzjoni ssib li d-dettalji rreġistrati fil-pakkett ta' informazzjoni nbidlu u fejn ikun japplika kwalunkwe minn dawn li ġejjin:
- (a) ikunu meħtieġa spezzjonijiet jew testijiet ulterjuri sabiex tiġi vverifikata l-konformità kontinwa mar-rekwiżiti li fuqhom kienet ibbażata l-approvazzjoni tat-tip tal-UE eżistenti;
 - (b) tkun inbidlet kwalunkwe informazzjoni fuq iċ-ċertifikat ta' approvazzjoni tat-tip tal-UE, għajr għad-dokumenti mehmuża miegħu; jew
 - (c) ikunu saru applikabbli rekwiżiti ġodda, taħt kwalunkwe att regolatorju elenkat fl-Anness II, għat-tip approvat ta' vettura, sistema, komponent jew unità teknika separata.

Fil-każ ta' estensjoni, l-awtorità tal-approvazzjoni għandha toħroġ ċertifikat aġġornat ta' approvazzjoni tat-tip tal-UE mingħajr dewmien, li għandu jkun denotat b'numru ta' estensjoni li jkun inkrementat f'konformità mal-għadd ta' estensjonijiet suċċessivi diġà mogħtija. Dak iċ-ċertifikat tal-approvazzjoni għandu jiddikjara b'mod ċar ir-raġuni għall-estensjoni, id-data tal-ħruġ mill-ġdid u, fejn rilevanti, il-perijodu tal-validità.

3. Kull meta jinħarġu l-paġni emendati dwar il-pakkett ta' informazzjoni jew verżjoni aġġornata u kkonsolidata tal-pakkett ta' informazzjoni, l-indiċi għall-pakkett ta' informazzjoni għandu jigi emendat kif xieraq sabiex juri d-data tal-aktar estensjoni jew revizjoni reċenti, jew id-data tal-aktar konsolidazzjoni reċenti tal-verżjoni aġġornata.
4. Ma għandha tkun meħtieġa ebda estensjoni għall-approvazzjoni tat-tip ta' tip ta' vettura jekk ir-rekwiżiti ġodda msemmija fil-punt (c) tal-paragrafu 2 ikunu, minn perspettiva teknika, irrilevanti għal dak it-tip ta' vettura jew ikunu jikkonċernaw kategoriji ta' vetturi oħrajn għajr il-kategorija li għaliha jappartjeni.

Artikolu 35

Tmiem tal-validità

1. Seba' snin wara l-aħħar aġġornament tal-pakkett ta' informazzjoni fil-każ ta' ċertifikat ta' approvazzjoni tat-tip tal-vettura kollha tal-UE għall-kategoriji M₁ u N₁, u 10 snin għall-vetturi tal-kategoriji M₂, M₃, N₂, N₃ u O, l-awtorità tal-approvazzjoni għandha tivverifika li t-tip ta' vettura jikkonforma mal-atti regolatorji kollha li jkunu rilevanti għal dak it-tip.

Fejn l-awtorità tal-approvazzjoni twettaq il-verifika msemmija fl-ewwel subparagrafu ta' dan il-paragrafu, mhuwiex meħtieġ li t-testijiet imsemmija fl-Artikolu 30 jiġu ripetuti.

2. Approvazzjoni tat-tip tal-UE għandha ssir invalida f'kull wieħed mill-kazijiet li ġejjin:
- (a) fejn rekwiżiti godda applikabbli għat-tip approvat ta' vettura, sistema, komponent jew unità teknika separata jsiru obligatorji għat-tqegħid għad-disponibbiltà fis-suq, għar-reġistrazzjoni jew it-tqegħid fiċ-ċirkolazzjoni u l-approvazzjoni tat-tip tal-UE ma tkunx tista' tiġi estiża għar-raġunijiet stabbiliti fil-punt (c) tal-Artikolu 34(2);
 - (b) fejn verifika mwettqa f'konformità mal-paragrafu 1 ta' dan l-Artikolu tikkonkludi li l-vettura ma tikkonformax mal-atti regolatorji kollha li jkunu rilevanti għal dak it-tip;
 - (c) fejn il-produzzjoni tal-vetturi f'konformità mat-tip approvat ta' vettura titwaqqaf b'mod definit fuq bażi volontarja, li għandha titqies li tkun seħhet fejn ebda vettura tat-tip ikkonċernat ma tkun giet prodotta fis-sentejn ta' qabel; madankollu, tali approvazzjonijiet tat-tip għandhom jibqgħu validi għall-fini ta' reġistrazzjoni jew tat-tqegħid fiċ-ċirkolazzjoni sakemm il-punt (a) ta' dan il-paragrafu ma jkunx applikabbli;
 - (d) fejn l-approvazzjoni tat-tip tal-UE tkun giet irtirata f'konformità mal-Artikolu 31(7);

- (e) fejn il-validità ta' ċertifikat ta' approvazzjoni tat-tip tal-UE tiskadi minhabba restrizzjoni msemmija fl-Artikolu 39(6);
- (f) fejn l-approvazzjoni tat-tip tkun instabet li hija bbażata fuq dikjarazzjonijiet foloz, riżultati tal-ittestjar iffalsifikati jew fejn inżammet data li kienet twassal għar-rifjut ta' għoti ta' approvazzjoni tat-tip.

3. Fejn l-approvazzjoni tat-tip tal-vettura kollha ta' varjant wieħed biss fi hdan tip ta' vettura jew verżjoni waħda fi hdan varjant issir invalida, l-approvazzjoni tat-tip tal-vettura kollha tat-tip ta' vettura inkwistjoni għandha ssir invalida biss sa fejn ikunu kkonċernati l-varjant jew il-verżjoni partikolari.

4. Fejn il-produzzjoni ta' tip partikolari ta' vettura, sistema, komponent jew unità teknika separata tkun ser titwaqqaf b'mod definit, il-manifattur għandu jinnotifika b'dan lill-awtorità tal-approvazzjoni li tkun tat l-approvazzjoni tat-tip tal-UE mingħajr dewmien.

Fi żmien xahar minn meta tircievi n-notifika msemmija fl-ewwel subparagrafu, l-awtorità tal-approvazzjoni li tkun tat l-approvazzjoni tat-tip tal-UE għat-tip ta' vettura, sistema, komponent jew unità teknika separata għandha tgharraf lill-awtoritajiet tal-approvazzjoni tal-Istati Membri l-oħrajn kif xieraq.

5. Fejn ċertifikat ta' approvazzjoni tat-tip tal-UE jkun wasal biex isir invalidu, il-manifattur għandu jinnotifika b'dan lill-awtorità tal-approvazzjoni li tkun tat l-approvazzjoni tat-tip tal-UE mingħajr dewmien.

6. Malli tirċievi n-notifika magħmula mill-manifattur, l-awtorità tal-approvazzjoni li tkun tat l-approvazzjoni tat-tip tal-UE għandha tikkomunika lill-awtoritajiet tal-approvazzjoni tal-Istati Membri l-oħrajn u l-Kummissjoni mingħajr dewmien l-informazzjoni kollha rilevanti għat-tqeghid għad-disponibbiltà fis-suq, għar-reġistrazzjoni jew għad-dhul fis-servizz ta' vetturi, sistemi, komponenti jew unitajiet tekniċi separati, kif xieraq.

Fil-każ ta' vetturi, il-komunikazzjoni msemmija fl-ewwel subparagrafu ta' dan il-paragrafu għandha tispeċifika d-data tal-manifattura u n-numru ta' identifikazzjoni tal-vettura ('VIN'), kif definit fil-punt 2 tal-Artikolu 2 tar-Regolament tal-Kummissjoni (UE) Nru 19/2011¹, tal-aħħar vettura prodotta.

¹ Regolament tal-Kummissjoni (UE) 19/2011 tal-11 ta' Jannar 2011 li jikkonċerna r-rekwiżiti għall-approvazzjoni skont it-tip għall-pjanċa statutorja tal-manifattur u għan-numru ta' identifikazzjoni tal-vettura għall-vetturi bil-mutur u t-trejlers tagħhom u li jimplementa r-Regolament (KE) Nru 661/2009 tal-Parlament Ewropew u tal-Kunsill dwar rekwiżiti tal-approvazzjoni tat-tip għas-sikurezza ġenerali tal-vetturi bil-mutur, it-trejlers tagħhom u s-sistemi, il-komponenti u l-unitajiet tekniċi separati destinati għalihom (ĠU L 8, 12.1.2011, p. 1).

Kapitolu VI

Ċertifikat ta' konformità u marki

Artikolu 36

Ċertifikat ta' konformità f'format stampat

1. Il-manifattur għandu joħroġ ċertifikat ta' konformità f'format stampat sabiex jakkumpanja lil kull vettura, kemm jekk kompleta, mhux kompleta jew kompluta li tigi manifatturata f'konformità mat-tip approvat ta' vettura. Għal dak il-għan, il-manifattur għandu juża l-mudell stabbilit fl-atti ta' implimentazzjoni msemmija fil-paragrafu 4.

Iċ-ċertifikat ta' konformità f'format stampat għandu jiddeskrivi l-karatteristiċi ewlenin tal-vettura, kif ukoll il-prestazzjoni teknika f'termini konkreti. Iċ-ċertifikat ta' konformità f'format stampat għandu jinkludi d-data tal-manifattura tal-vettura. Iċ-ċertifikat ta' konformità f'format stampat għandu jitfassal b'mod li ma jippermettix falsifikazzjoni.

Iċ-ċertifikat ta' konformità f'format stampat għandu jinghata bla ħlas lix-xerrej flimkien mal-vettura. L-għoti tiegħu ma jistax jiddependi minn rikjesta esplicita jew mill-għoti ta' informazzjoni addizzjonali lill-manifattur.

2. Minn ... [tmien snin wara d-data tad-dhul fis-sehh ta' dan ir-Regolament], il-manifattur għandu jkun eżentat mill-obbligu taht il-paragrafu 1 ta' dan l-Artikolu li johrog iċ-ċertifikat ta' konformità f'format stampat li għandu jakkumpanja kull vettura, fejn il-manifattur jagħmel disponibbli iċ-ċertifikat ta' konformità bħala data strutturata f'format elettroniku f'konformità mal-Artikolu 37(1).
3. Għal perijodu ta' 10 snin wara d-data tal-manifattura tal-vettura, il-manifattur għandu, fuq talba tas-sid tal-vettura, johrog kopja taċ-ċertifikat ta' konformità f'format stampat bi hlas li ma jaqbiżx l-ispiza tal-ħruġ ta' kopja taċ-ċertifikat. Il-kelma "kopja" għandha tkun tidher b'mod ċar fuq in-naħa ta' quddiem ta' kull ċertifikat idduplikat.
4. Il-Kummissjoni għandha tadotta atti ta' implimentazzjoni dwar iċ-ċertifikat ta' konformità f'format stampat, li jistabbilixxu, b'mod partikolari:
 - (a) il-mudell għaċ-ċertifikat ta' konformità;
 - (b) l-elementi tas-sigurtà biex tiġi evitata l-falsifikazzjoni taċ-ċertifikat ta' konformità; u
 - (c) l-ispeċifikazzjoni dwar il-mod li bih jiġi ffirmat iċ-ċertifikat ta' konformità.

Dawk l-atti ta' implimentazzjoni għandhom jiġu adottati f'konformità mal-proċedura ta' eżami msemmija fl-Artikolu 83(2). L-ewwel tali att ta' implimentazzjoni għandhu jiġi adottat qabel l-1 ta' Settembru 2020.

5. Iċ-ċertifikat ta' konformità f'format stampat għandu jiġi jittiejjja f'mill-inqas waħda mil-lingwi uffiċjali tal-Unjoni.
6. Il-persuna jew persuni awtorizzati biex jiffirmaw iċ-ċertifikati ta' konformità f'format stampat għandhom jiġu impjegati mill-manifattur u jkunu debitament awtorizzati sabiex jiehdu r-responsabbiltà legali tal-manifattur fir-rigward tad-disinn u l-kostruzzjoni tal-vettura jew fir-rigward tal-konformità tal-produzzjoni tagħha.
7. Iċ-ċertifikat ta' konformità f'format stampat għandu jimtela kollu u ma għandux jinkludi restrizzjonijiet fir-rigward tal-użu tal-vettura minbarra dawk previsti f'dan ir-Regolament jew fi kwalunkwe wieħed mill-atti regolatorji elenkati fl-Anness II.
8. Fil-każ ta' vettura bażi mhux kompleta, il-manifattur għandu jimla biss dawk il-partijiet ta' iċ-ċertifikat ta' konformità f'format stampat li huma rilevanti fir-rigward tal-istat ta' komplettezza tal-vettura.
9. Fil-każ ta' vettura mhux kompleta jew kompluta, il-manifattur għandu jimla biss dawk l-oqsma ta' iċ-ċertifikat ta' konformità f'format stampat li jikkonċernaw iż-żidiet jew il-bidliet imwettqa fl-istadju attwali tal-approvazzjoni u, fejn applikabbli, jehmeż iċ-ċertifikati kollha ta' konformità f'format stampat li ġew mogħtija fl-istadji preċedenti.

Artikolu 37

Ċertifikat ta' konformità f'format elettronika

1. Mingħajr preġudizzju għall-Artikolu 36(1), minn ... [tmien snin wara d-data tad-dhul fis-seħħ ta' dan ir-Regolament], il-manifattur għandu jagħmel disponibbli mingħajr ħlas u mingħajr dewmien bla bżonn wara d-data ta' manifattura tal-vettura, iċ-ċertifikat ta' konformità lill-awtorità tal-approvazzjoni li tat l-approvazzjoni tat-tip tal-vettura kollha bħala data strutturata f'format elettroniku f'konformità mal-atti ta' implimentazzjoni msemmija fil-paragrafu 8 ta' dan l-Artikolu.
2. Mingħajr preġudizzju għall-Artikolu 36(1), kwalunkwe manifattur jista' jagħmel disponibbli ċertifikati ta' konformità skont il-paragrafu 1 ta' dan l-Artikolu qabel ... [tmien snin wara d-data tad-dhul fis-seħħ ta' dan ir-Regolament].
3. L-awtorità tal-approvazzjoni għandha tagħmel disponibbli iċ-ċertifikat ta' konformità bħala data strutturata f'format elettroniku f'konformità mal-atti ta' implimentazzjoni msemmija fil-paragrafu 8, biex iċ-ċertifikat ta' konformità jkun jista' jiġi aċċessat mill-awtoritajiet tal-approvazzjoni, l-awtoritajiet tas-sorveljanza tas-suq u l-awtoritajiet tar-registrazzjoni tal-Istati Membri u mill-Kummissjoni.
4. L-Istati Membri jistgħu jeżentaw lill-manifatturi mill-obbligu stabbilit fil-paragrafu 1 ta' dan l-Artikolu fir-rigward ta' tipi ta' vetturi li għandhom l-approvazzjoni tat-tip nazzjonali għal serje żgħira ta' vetturi, f'konformità mal-Artikolu 42.

5. L-awtorità tal-approvazzjoni li tircievi ċ-ċertifikat ta' konformità bħala data strutturata f'format elettroniku f'konformità mal-atti ta' implimentazzjoni msemmija fil-paragrafu 8 ta' dan l-Artikolu għandha tagħti aċċess li jinqara biss għaċ-ċertifikat ta' konformità kif stabbilit fl-Artikolu 12(2). Fil-każ ta' vetturi mibnija f'diversi stadji tali aċċess għandu jingħata lill-manifattur tal-istadju sussegwenti.
6. Kull skambju ta' data f'konformità ma' dan l-Artikolu għandu jsir permezz ta' protokoll ta' skambju sigur ta' data.
7. L-Istati Membri għandhom jistabbilixxu l-organizzazzjoni u l-istruttura tan-netwerk tad-data tagħhom li tippermetti li tasal id-data taċ-ċertifikati ta' konformità bħala data strutturata f'format elettroniku f'konformità mal-atti ta' implimentazzjoni msemmija fil-paragrafu 8 b'effett mill-1 ta' Settembru 2025, preferibbilment bl-użu tas-sistemi eżistenti għall-iskambju ta' data strutturata.
8. B'kont meħud tad-data li tkun meħtieġa li tingħata fuq iċ-ċertifikat ta' konformità f'format stampat, il-Kummissjoni għandha tadotta atti ta' implimentazzjoni dwar ċertifikati ta' konformità bħala data strutturata f'format elettroniku li jistabbilixxu, b'mod partikolari:
 - (a) il-format bażiku u l-istruttura tal-elementi tad-data taċ-ċertifikati ta' konformità f'format elettroniku u l-messaġġi użati fl-iskambju;
 - (b) ir-rekwiżiti minimi għall-iskambju sigur tad-data, inklużi l-prevenzjoni tal-korruzzjoni tad-data u l-użu ħażin tad-data u miżuri biex tiġi garantita l-awtenticietà tad-data elettronika, bħall-użu ta' firma diġitali;

- (c) il-mezzi ta' skambju tad-data taċ-ċertifikat ta' konformità f'format elettroniku;
- (d) ir-rekwiżiti minimi għal identifikatur uniku speċifiku għall-vettura u l-forma ta' informazzjoni għax-xerrej skont il-paragrafu 5;
- (e) l-aċċess ta' qari biss imsemmi fil-paragrafu 5;
- (f) l-eżenzjonijiet għall-manifatturi ta' kategoriji u tipi partikolari ta' vetturi li jkunu prodotti f'serje żgħar.

Dawk l-atti ta' implimentazzjoni għandhom jiġu adottati f'konformità mal-proċedura ta' eżami msemmija fl-Artikolu 83(2). L-ewwel tali att ta' implimentazzjoni għandhu jiġi adottat qabel l-1 ta' Settembru 2020.

9. Għandu jkun possibbli għall-Istati Membri li jagħmlu skambju taċ-ċertifikati ta' konformità f'format elettroniku, f'konformità ma' dan l-Artikolu mal-Istati Membri oħra mhux aktar tard minn ... [tmien snin wara d-data tad-dhul fis-seħħ ta' dan ir-Regolament].
10. Minn ... [tmien snin wara d-data tad-dhul fis-seħħ ta' dan ir-Regolament], fejn f'każijiet eċċezzjonali hekk ikun mitlub minn awtorità nazzjonali, il-manifattur għandu jgħodgħ kopja taċ-ċertifikat ta' konformità f'format stampat.

Artikolu 38

Pjanċi statutorji u addizzjonali tal-manifatturi, marki

u l-marka tal-approvazzjoni tat-tip ta' komponenti u unitajiet tekniċi separati

1. Il-manifattur ta' vettura għandu jwahaħhal ma' kull vettura manifatturata f'konformità mat-tip approvat ta' pjanċa statutorja, fejn rilevanti pjanċi addizzjonali, u indikazzjonijiet jew simboli, bil-marki meħtieġa taħt dan ir-Regolament u l-atti regolatorji rilevanti elenkati fl-Anness II.
2. Il-manifattur ta' komponent jew unità teknika separata għandu jwahaħhal ma' kull komponent u unità teknika separata manifatturati f'konformità mat-tip approvat, kemm jekk ikunu parti minn sistema jew le, il-marka tal-approvazzjoni tat-tip meħtieġa skont l-atti regolatorji rilevanti elenkati fl-Anness II.

Fejn ma tkun meħtieġa ebda tali marka ta' approvazzjoni tat-tip, il-manifattur għandu jwahaħhal mal-komponent jew mal-unità teknika separata mill-inqas l-isem kummerċjali jew il-marka kummerċjali tal-manifattur, kif ukoll in-numru tat-tip jew numru ta' identifikazzjoni.
3. Il-Kummissjoni għandha tadotta atti ta' implimentazzjoni li jistabbilixxu l-mudell għall-marka tal-approvazzjoni tat-tip tal-UE. Dawk l-atti ta' implimentazzjoni għandhom jiġu adottati f'konformità mal-proċedura ta' eżami msemmija fl-Artikolu 83(2). L-ewwel tali att ta' implimentazzjoni għandu jiġi adottat sa ... [24 xahar wara d-data tad-dhul fis-seħħ ta' dan ir-Regolament].
4. L-operaturi ekonomiċi għandhom biss iqiegħdu fis-suq jew iqiegħdu għad-disponibbiltà fis-suq vetturi, komponenti u unitajiet tekniċi separati li huma mmarkati b'mod li jkunu konformi ma' dan ir-Regolament.

Kapitolu VII

Teknoloġġi ġodda jew kuncetti ġodda

Artikolu 39

Eżenzjonijiet għal teknoloġġi ġodda jew kuncetti ġodda

1. Il-manifattur jista' japplika għal approvazzjoni tat-tip tal-UE fir-rigward ta' tip ta' vettura, sistema, komponent jew unità teknika separata li jinkorpora teknoloġġi ġodda jew kuncetti ġodda li huma inkompatibbli ma' att regolatorju wiehed jew aktar elenkati fl-Anness II.
2. L-awtorità tal-approvazzjoni għandha tagħti l-approvazzjoni tat-tip tal-UE msemmija fil-paragrafu 1 meta jiġu ssodisfati l-kondizzjonijiet kollha li ġejjin:
 - (a) l-applikazzjoni għall-approvazzjoni tat-tip tal-UE tiddikjara r-raġunijiet għaliex it-teknoloġġi ġodda jew il-kuncetti ġodda jagħmlu l-vetturi, komponenti jew unitajiet tekniċi separati inkompatibbli ma' att regolatorju wiehed jew aktar elenkati fl-Anness II;
 - (b) l-applikazzjoni għall-approvazzjoni tat-tip tal-UE tiddekrivi l-implikazzjonijiet għas-sikurezza u għall-ambjent tat-teknoloġġa ġdida jew tal-kuncett ġdid u l-miżuri meħuda sabiex jiżguraw mill-inqas livell ekwivalenti ta' sikurezza u protezzjoni tal-ambjent bħal dak ipprovdut mir-rekwiżiti li fir-rigward tagħhom qed tintalab eżenzjoni;
 - (c) id-deskrizzjonijiet u r-rizultati tat-testijiet ippreżentati juru li l-kondizzjoni stipulata fil-punt (b) hija ssodisfata.

3. L-għoti ta' approvazzjonijiet tat-tip tal-UE li jeżentaw it-teknoloġiji godda jew il-kunċetti godda għandu jkun soġġett għall-awtorizzazzjoni mill-Kummissjoni.

Il-Kummissjoni għandha tadotta atti ta' implimentazzjoni biex tiddeċiedi jekk tagħtix l-awtorizzazzjoni msemmija fl-ewwel subparagrafu ta' dan il-paragrafu. Dawk l-atti ta' implimentazzjoni għandhom jiġu adottati f'konformità mal-proċedura ta' eżami msemmija fl-Artikolu 83(2).

4. Sa meta jiġu adottati atti ta' implimentazzjoni msemmija fil-paragrafu 3, l-awtorità tal-approvazzjoni tista' tagħti approvazzjoni tat-tip tal-UE proviżorja, li tkun valida biss fit-territorju tal-Istat Membru ta' dik l-awtorità tal-approvazzjoni, fir-rigward ta' tip ta' vettura kopert mill-eżenzjoni mitluba. L-awtorità tal-approvazzjoni għandha tgħarraf lill-Kummissjoni u lill-Istati Membri l-oħrajn b'dan mingħajr dewmien permezz ta' fajl li jkun fih l-informazzjoni msemmija fil-paragrafu 2.

In-natura proviżorja u l-validità territorjali limitata tal-approvazzjoni tat-tip tal-UE għandhom ikunu evidenti mill-intestatura taċ-ċertifikat ta' approvazzjoni tat-tip tal-UE u mill-intestatura taċ-ċertifikat ta' konformità.

5. L-awtoritajiet tal-approvazzjoni ta' Stati Membri oħrajn jistgħu jiddeċiedu li jaċċettaw l-approvazzjoni tat-tip tal-UE proviżorja msemmija fil-paragrafu 4 fit-territorju tagħhom, dment li huma jinformat lill-awtorità tal-approvazzjoni li tat l-approvazzjoni tat-tip tal-UE proviżorja dwar l-aċċettazzjoni tagħhom bil-miktub.

6. Fejn xieraq, l-atti ta' implimentazzjoni msemmija fil-paragrafu 3 għandhom jispeċifikaw jekk l-awtorizzazzjonijiet humiex soġġetti għal xi restrizzjonijiet, b'mod partikolari fir-rigward tal-għadd massimu ta' vetturi koperti. Fil-kazijiet kollha, l-approvazzjoni tat-tip tal-UE għandha tkun valida għal mill-inqas 36 xahar.
7. Fejn il-Kummissjoni tadotta atti ta' implimentazzjoni msemmija fil-paragrafu 3 biex tirrifjuta li tagħti l-awtorizzazzjonijiet, l-awtorità tal-approvazzjoni għandha tgharraf minnufih lid-detentur tal-approvazzjoni tat-tip tal-UE proviżorja msemmija fil-paragrafu 4 li l-approvazzjoni tat-tip tal-UE proviżorja għandha tigi rrevokata sitt xhur wara d-data tal-atti ta' implimentazzjoni.

Madankollu, il-vetturi li jkunu ġew manifatturati f'konformità mal-approvazzjoni tat-tip tal-UE proviżorja qabel ma din waqfet milli tkun valida jistgħu jitpoġġew fis-suq, jiġu rreġistrati jew jitqiegħdu fiċ-ċirkolazzjoni fi kwalunkwe Stat Membru li jkun aċċetta l-approvazzjoni tat-tip tal-UE proviżorja f'konformità mal-paragrafu 5.

Artikolu 40

Adattament sussegwenti tal-atti regolatorji

1. Fejn il-Kummissjoni tkun awtorizzata l-ghoti ta' approvazzjoni tat-tip tal-UE f'konformità mal-Artikolu 39, hija għandha minnufih tiegħu l-passi meħtieġa sabiex tadatta l-atti regolatorji kkonċernati skont l-aħħar żviluppi teknoloġiċi.

Fejn l-eżenzjoni skont l-Artikolu 39 tkun marbuta ma' Regolament tan-NU, il-Kummissjoni għandha tagħmel proposti biex jiġi emendat ir-Regolament tan-NU rilevanti f'konformità mal-proċedura applikabbli taħt il-Ftehim Rivedut tal-1958.

2. Ladarba jiġu emendati l-atti regolatorji rilevanti, kwalunkwe restrizzjoni fl-atti ta' implimentazzjoni msemija fl-Artikolu 39(3) għandha titneħħa.
3. Fejn ma jkunux ittiegħu l-passi meħtieġa sabiex jiġu adattati l-atti regolatorji msemija fil-paragrafu 1 ta' dan l-Artikolu, il-Kummissjoni tista', fuq talba tal-Istat Membru li jkun ta l-approvazzjoni tat-tip tal-UE proviżorja, tadotta atti ta' implimentazzjoni biex tiddeċiedi tagħtix l-awtorizzazzjoni għall-estensjoni tal-validità tal-approvazzjoni tat-tip tal-UE proviżorja. Dawk l-atti ta' implimentazzjoni għandhom jiġu adottati f'konformità mal-proċedura ta' eżami msemija fl-Artikolu 83(2).

Kapitolu VIII

Vetturi prodotti f'serje żgħar

Artikolu 41

Approvazzjoni tat-tip tal-UE għal vetturi prodotti f'serje żgħar

1. Fuq talba tal-manifattur u fi hdan il-limiti annwali kwantitattivi għal kategoriji ta' vetturi M, N u O stabbiliti fil-punt 1 tal-Parti A tal-Anness V, l-Istati Membri għandhom jagħtu approvazzjoni tat-tip tal-UE għal tip ta' vettura prodotta f'serje żgħar li jissodisfa mill-inqas ir-rekwiżiti tekniċi stabbiliti fl-Appendiċi 1 għall-Parti I tal-Anness II.
2. Il-paragrafu 1 ma għandux japplika għal vetturi bi skopijiet speċjali.
3. Iċ-ċertifikat tal-approvazzjoni tat-tip tal-UE għal vetturi prodotti f'serje żgħar għandu jingħata numru uniku f'konformità ma' sistema armonizzata ta' numerazzjoni, li tal-anqas għandha tippermetti l-identifikazzjoni tal-Istat Membru li ta l-approvazzjoni tat-tip tal-UE u l-identifikazzjoni tar-rekwiżiti li magħhom jikkonformaw it-tip ta' vettura, is-sistema, il-komponent jew l-unità teknika separata.

4. Il-Kummissjoni għandha tadotta atti ta' implimentazzjoni li jstabilixxu l-mudell u s-sistema ta' numerazzjoni għaċ-ċertifikati tal-approvazzjoni tat-tip tal-UE għal vetturi prodotti f'serje żgħar. Dawk l-atti ta' implimentazzjoni għandhom jiġu adottati f'konformità mal-proċedura ta' eżami msemmija fl-Artikolu 83(2).
5. Il-Kummissjoni hija mogħtija s-setgħa li tadotta atti delegati f'konformità mal-Artikolu 82 li jemendaw l-Appendiċi 1 tal-Parti I tal-Anness II biex jiġu stabbiliti r-rekwiżiti tekniċi għal kategoriji tal-vetturi M, N u O u li jemendaw il-punt 1 tal-Parti A tal-Anness V kif meħtieġ fir-rigward tal-limiti kwantitattivi annwali.

Artikolu 42

Approvazzjoni tat-tip nazzjonali għal vetturi prodotti f'serje żgħar

1. Il-manifatturi jistgħu japplikaw għal approvazzjoni tat-tip nazzjonali għal vetturi prodotti f'serje żgħar fi hdan il-limiti annwali kwantitattivi stabbiliti fil-punt 2 tal-Parti A tal-Anness V. Dawk il-limiti għandhom japplikaw għat-tqegħid għad-disponibbiltà fis-suq, għar-reġistrazzjoni jew għat-tqegħid fiċ-ċirkolazzjoni ta' vetturi tat-tip approvat fis-suq ta' kull Stat Membru f'sena partikolari.
2. L-Istati Membri jistgħu jiddeċiedu li jeżentaw kwalunkwe tip ta' vettura msemmija fil-paragrafu 1 mill-obbligu li jikkonformaw ma' waħda jew aktar mir-rekwiżiti ta' dan ir-Regolament jew wieħed jew aktar mir-rekwiżiti stabbiliti fl-atti regolatorji elenkati fl-Anness II, dment li dawk l-Istati Membri jkunu stabbilixxu rekwiżiti alternattivi rilevanti.

3. Għall-approvazzjoni tat-tip nazzjonali ta' vetturi prodotti f'serje żgħar, l-awtorità tal-approvazzjoni għandha taċċetta s-sistemi, il-komponenti u l-unitajiet tekniċi separati li jkollhom it-tip tagħhom approvat skont l-atti regolatorji elenkati fl-Anness II.
4. Iċ-ċertifikat tal-approvazzjoni tat-tip nazzjonali għal vetturi prodotti f'serje żgħar għandu jingħata numru uniku f'konformità ma' sistema armonizzata ta' numerazzjoni, li tal-anqas għandu jippermetti l-identifikazzjoni tal-Istat Membru li ta l-approvazzjoni tat-tip u l-karatterizzazzjoni tal-approvazzjoni bħala waħda li ngħatat għal serje żgħar nazzjonali.
5. Il-Kummissjoni għandha tadotta atti ta' implimentazzjoni li jistabbilixxu l-mudell u s-sistema armonizzata ta' numerazzjoni għaċ-ċertifikat tal-approvazzjoni tat-tip nazzjonali ta' vetturi prodotti f'serje żgħar li għandu jkollu l-intestatura "Ċertifikat ta' approvazzjoni tat-tip nazzjonali għal vetturi prodotti f'serje żgħar" u għandu jispeċifika l-kontenut u n-natura tal-eżenzjonijiet mogħtija skont il-paragrafu 2 ta' dan l-Artikolu. Dawk l-atti ta' implimentazzjoni għandhom jiġu adottati f'konformità mal-proċedura ta' eżami msemmija fl-Artikolu 83(2). Sa meta l-Kummissjoni tadotta t-tali atti ta' implimentazzjoni, l-Istati Membri jistgħu jkomplu jiddeterminaw il-format ta' ċertifikati tal-approvazzjoni tat-tip nazzjonali.

Artikolu 43

*Il-validità ta' approvazzjoni tat-tip nazzjonali għal vetturi
prodotti f'serje żgħar*

1. Il-validità ta' approvazzjoni tat-tip nazzjonali għal vetturi prodotti f'serje żgħar għandha tkun ristretta għat-territorju tal-Istat Membru tal-awtorità tal-approvazzjoni li tkun tat l-approvazzjoni tat-tip.
2. Fuq talba tal-manifattur, l-awtorità tal-approvazzjoni għandha tibgħat lill-awtoritajiet tal-approvazzjoni tal-Istati Membri magħżulin mill-manifattur kopja taċ-ċertifikat nazzjonali ta' approvazzjoni tat-tip, inkluż il-partijiet rilevanti tal-pakkett ta' informazzjoni msemmi fl-Artikolu 26(4), permezz tal-posta rreġistrata jew tal-posta elettronika.
3. L-awtoritajiet tal-approvazzjoni tal-Istati Membri għandhom jaċċettaw l-approvazzjoni tat-tip nazzjonali, hliief jekk ikollhom bażi raġonevoli sabiex jemmnu li r-rekwiżiti tekniċi nazzjonali li abbażi tagħhom ikun ġie approvat it-tip ta' vettura mhumiex ekwivalenti għal tagħhom.
4. Fi żmien xahrejn minn meta jirċievu d-dokumenti msemmija fil-paragrafu 2, l-awtoritajiet tal-approvazzjoni tal-Istati Membri magħżulin mill-manifattur għandhom jikkomunikaw lill-awtorità tal-approvazzjoni li tkun tat l-approvazzjoni tat-tip nazzjonali d-deċiżjoni tagħhom li jaċċettaw l-approvazzjoni tat-tip jew le. Fejn ma tkun giet ikkomunikata ebda tali deċiżjoni f'dak il-perijodu ta' xahrejn, l-approvazzjoni tat-tip nazzjonali għandha titqies bħala li giet aċċettata.

5. Fuq talba ta' applikant li jkun jixtieq iqieghed fis-suq, jirregistra jew idahhal fiċ-ċirkolazzjoni fi Stat Membru ieħor vettura b'approvazzjoni tat-tip nazzjonali għal vetturi prodotti f'serje żgħar, l-awtorità tal-approvazzjoni li tat l-approvazzjoni tat-tip nazzjonali għal vetturi prodotti f'serje żgħar għandha tipprovdi lill-awtorità nazzjonali tal-Istat Membru l-ieħor kopja taċ-ċertifikat ta' approvazzjoni tat-tip, inkluż il-partijiet rilevanti tal-pakkett ta' informazzjoni.

L-awtorità nazzjonali tal-Istat Membru l-ieħor għandha tippermetti t-tqeghid fis-suq, ir-registrazzjoni jew it-tqeghid fiċ-ċirkolazzjoni ta' tali vettura, hlief jekk ikollha bażi raġonevoli sabiex temmen li r-rekwiżiti tekniċi nazzjonali li abbażi tagħhom ikun ġie approvat it-tip ta' vettura mhumiex ekwivalenti għal tagħha.

Kapitolu IX

Approvazzjonijiet ta' vetturi individwali

Artikolu 44

Approvazzjonijiet ta' vetturi individwali tal-UE

1. L-Istati Membri għandhom jagħtu approvazzjoni ta' vettura individwali tal-UE għal vettura li tkun konformi mar-rekwiżiti stabbiliti fl-Appendiċi 2 għall-Parti I tal-Anness II jew, għal vetturi bi skop speċjali, fil-Parti III tal-Anness II.

Dan il-Kapitolu ma għandux japplika għal vetturi mhux kompleti.

2. Għandha tiġi ppreżentata applikazzjoni għal approvazzjoni ta' vettura individwali tal-UE mis-sid tal-vettura, il-manifattur, jew mir-rappreżentant tal-manifattur jew l-importatur.
3. L-Istati Membri ma għandhomx iwettqu testijiet distruttivi sabiex jistabbilixxu jekk il-vettura hijiex konformi mar-rekwiżiti msemmija fil-paragrafu 1, iżda minflok għandhom jużaw kwalunkwe informazzjoni rilevanti pprovduta mill-applikant għal dak il-għan.
4. L-ċertifikat tal-approvazzjoni tal-vettura individwali tal-UE għandu jingħata numru uniku f'konformità ma' sistema armonizzata ta' numerazzjoni, li tal-anqas għandu jippermetti l-identifikazzjoni tal-Istat Membru li ta l-approvazzjoni tal-vettura individwali tal-UE.
5. Il-Kummissjoni għandha tadotta atti ta' implimentazzjoni li jistabbilixxu l-mudell u s-sistema ta' numerazzjoni ta' ċertifikati ta' approvazzjoni ta' vetturi individwali tal-UE. Dawk l-atti ta' implimentazzjoni għandhom jiġu adottati f'konformità mal-proċedura ta' eżami msemmija fl-Artikolu 83(2). L-ewwel tali att ta' implimentazzjoni għandu jiġi adottat sa ... [24 xahar wara d-data tad-dhul fis-seħħ ta' dan ir-Regolament].
6. L-Istati Membri għandhom jippermettu t-tqegħid fis-suq, ir-registrazzjoni jew it-tqegħid fiċ-ċirkolazzjoni ta' vetturi b'ċertifikat validu ta' approvazzjoni ta' vettura individwali tal-UE.
7. Il-Kummissjoni hija mogħtija s-setgħa li tadotta atti delegati f'konformità mal-Artikolu 82, li jemendaw il-Parti I tal-Anness II biex jiġu stabbiliti r-rekwiżiti tekniċi għal vetturi tal-kategoriji M, N u O.

Artikolu 45

Approvazzjonijiet ta' vetturi individwali nazzjonali

1. L-Istati Membri jistgħu jiddeċiedu li jeżentaw vettura partikolari, kemm jekk unika kif ukoll jekk le, mill-obbligu li jikkonformaw ma' waħda jew aktar mir-rekwiżiti ta' dan ir-Regolament jew ma' waħda jew aktar mir-rekwiżiti stipulati fl-atti regolatorji elenkati fl-Anness II, dment li dawk l-Istati Membri imponew rekwiżiti alternattivi rilevanti.
2. Għandha tiġi ppreżentata applikazzjoni għal approvazzjoni ta' vettura individwali mis-sid tal-vettura, il-manifattur, jew mir-rappreżentant tal-manifattur jew l-importatur.
3. L-Istati Membri ma għandhomx iwettqu testijiet distruttivi sabiex jistabbilixxu jekk il-vettura hijiex konformi mar-rekwiżiti alternattivi msemmija fil-paragrafu 1, iżda minflok għandhom jużaw kwalunkwe informazzjoni rilevanti pprovduta mill-applikant għal dak il-għan.
4. Għall-fini ta' approvazzjoni ta' vettura individwali nazzjonali, l-awtorità tal-approvazzjoni għandha taċċetta s-sistemi, il-komponenti u l-unitajiet tekniċi separati li għandhom it-tip tagħhom approvat f'konformità mal-atti regolatorji elenkati fl-Anness II.
5. Stat Membru għandu jorog, mingħajr dewmien, ċertifikat ta' approvazzjoni ta' vettura individwali nazzjonali meta l-vettura tkun konformi mad-deskrizzjoni mizjuda mal-applikazzjoni u tkun tissodisfa r-rekwiżiti alternattivi rilevanti.

6. Iċ-ċertifikat tal-approvazzjoni tal-vettura individwali nazzjonali għandu jingħata numru uniku f'konformità ma' sistema armonizzata ta' numerazzjoni, li tal-anqas jippermetti l-identifikazzjoni tal-Istat Membru li ta l-approvazzjoni u l-identifikazzjoni tar-rekwiżiti li magħhom tikkonforma l-vettura.
7. Il-Kummissjoni għandha tadotta atti ta' implimentazzjoni li jstabilixxu l-mudell u s-sistema ta' numerazzjoni ta' ċertifikati ta' approvazzjoni ta' vetturi individwali nazzjonali. Dawk l-atti ta' implimentazzjoni għandhom jiġu adottati f'konformità mal-proċedura ta' eżami msemmija fl-Artikolu 83(2). Sa meta l-Kummissjoni tadotta tali atti ta' implimentazzjoni, l-Istati Membri jistgħu jkomplu jiddeterminaw il-format ta' ċertifikati ta' approvazzjoni ta' vetturi individwali nazzjonali.

Artikolu 46

Il-validità tal-approvazzjonijiet ta' vetturi individwali nazzjonali

1. Il-validità ta' approvazzjoni ta' vettura individwali nazzjonali għandha tkun ristretta għat-territorju tal-Istat Membru li jkun ta l-approvazzjoni ta' vettura individwali.
2. Fuq talba ta' applikant li jkun jixtieq iqiegħed għad-disponibbiltà fis-suq, jirreġistra jew iqiegħed fiċ-ċirkolazzjoni fi Stat Membru ieħor vettura b'approvazzjoni ta' vettura individwali nazzjonali, l-Istat Membru li jkun ta l-approvazzjoni għandu jipprovi lill-applikant dikjarazzjoni tar-rekwiżiti tekniċi li abbażi tagħhom giet approvata l-vettura.

3. Stat Membru għandu jippermetti fit-territorju tiegħu t-tqegħid għad-disponibbiltà fis-suq, ir-registrazzjoni jew it-tqegħid fiċ-ċirkolazzjoni ta' vettura, li għaliha Stat Membru ieħor ikun ta approvazzjoni ta' vettura individwali nazzjonali skont l-Artikolu 45, hlied jekk dak l-Istat Membru jkollu bażi raġonevoli sabiex jemmen li r-rekwiziti alternattivi rilevanti li abbażi tagħhom tkun giet approvata l-vettura mhumiex ekwivalenti għal tiegħu jew li l-vettura mhijiex konformi ma' daww ir-rekwiziti.
4. Dan l-Artikolu japplika għal vetturi li kellhom it-tip tagħhom approvat f'konformità ma' dan ir-Regolament u li ġew immodifikati qabel l-ewwel registrazzjoni jew tqegħid fiċ-ċirkolazzjoni tagħhom.

Artikolu 47

Dispożizzjonijiet speċifiċi

1. Il-proċeduri stabbiliti fl-Artikoli 44 u 45 jistgħu japplikaw għal vettura partikolari mibnija f'diversi stadji.
2. Il-proċeduri stabbiliti fl-Artikoli 44 u 45 ma għandhomx jissostitwixxu stadju intermedju fi hdan is-sekwenza normali ta' approvazzjoni tat-tip f'diversi stadji, u ma għandhomx jiġu applikati għall-finijiet tal-kisba tal-approvazzjoni fl-ewwel stadju ta' vettura.

Kapitolu X

Tqeghid għad-disponibilità fis-suq, registrazzjoni, jew tqeghid fiċ-ċirkolazzjoni

Artikolu 48

*It-tqeghid għad-disponibilità fis-suq, ir-registrazzjoni
jew it-tqeghid fiċ-ċirkolazzjoni ta' vetturi minbarra l-vetturi ta' tmiem is-serje*

1. Mingħajr preġudizzju għall-Artikoli 51, 52 u 53, il-vetturi li għalihom l-approvazzjoni tat-tip tal-vettura kollha hija obbligatorja, jew li għalihom il-manifattur kiseb dik l-approvazzjoni tat-tip, għandhom jitqiegħdu għad-disponibilità fis-suq, jiġu rreġistrati jew jitqiegħdu fiċ-ċirkolazzjoni biss jekk ikunu akkumpanjati b'ċertifikat ta' konformità validu maħruġ f'konformità mal-Artikoli 36 u 37.

Ir-registrazzjoni u t-tqeghid fiċ-ċirkolazzjoni ta' vetturi mhux kompleti jistgħu jiġu rrifjutati sakemm il-vetturi jibqgħu mhux kompleti. Ir-registrazzjoni u t-tqeghid fiċ-ċirkolazzjoni ta' vetturi mhux kompleti ma għandhomx isiru biex tiġi evitata l-applikazzjoni tal-Artikolu 49.

2. L-għadd ta' vetturi prodotti f'serje żgħira li jitqiegħdu għad-disponibilità fis-suq, li jiġu rreġistrati, jew li jitqiegħdu fiċ-ċirkolazzjoni matul l-istess sena ma għandux jaqbeż il-limiti annwali kwantitattivi stipulati fl-Anness V.

Artikolu 49

*It-tqegħid għad-disponibbiltà fis-suq, ir-registrazzjoni
jew it-tqegħid fiċ-ċirkolazzjoni ta' vetturi ta' tmiem is-serje*

1. Soġġett għal-limiti speċifikati fil-Parti B tal-Anness V, u biss għal perijodu limitat ta' żmien kif speċifikat fil-paragrafu 2, l-Istati Membri jistgħu jirreġistraw u jippermettu t-tqegħid għad-disponibbiltà fis-suq jew it-tqegħid fiċ-ċirkolazzjoni ta' vetturi li jikkonformaw ma' tip ta' vettura li l-approvazzjoni tat-tip tal-UE tagħha ma għadhiex aktar valida.

L-ewwel subparagrafu għandu japplika biss għal vetturi fit-territorju tal-Unjoni li kienu koperti b'approvazzjoni tat-tip tal-UE fil-mument tal-produzzjoni tagħhom u li ma kinux ġew irreġistrati jew tqiegħdu fiċ-ċirkolazzjoni qabel dik l-approvazzjoni tat-tip tal-UE tilfet il-validità tagħha.

2. Il-paragrafu 1 għandu japplika biss, fil-każ ta' vetturi kompleti, għal perijodu ta' 12-il xahar mid-data li fiha skadiet il-validità tal-approvazzjoni tat-tip tal-UE u, fil-każ ta' vetturi kompluti, għal perijodu ta' 18-il xahar minn dik id-data.

3. Manifattur li jixtieq igawdi mill-paragrafu 1 għandu jibgħat talba lill-awtorità kompetenti ta' kull Stat Membru konċernat mir-reġistrazzjoni jew mit-tqegħid fiċ-ċirkolazzjoni tal-vetturi inkwistjoni. It-talba għandha tispeċifika r-raġunijiet tekniċi jew ekonomiċi li minhabba fihom dawk il-vetturi mhumiex konformi mar-rekwiżiti tekniċi l-godda.

L-Istati Membri konċernati għandhom jiddeċiedu, fi żmien tliet xhur minn meta jirċievu tali talba, jekk jippermettux ir-reġistrazzjoni jew mit-tqegħid fiċ-ċirkolazzjoni ta' dawk il-vetturi fit-territorju tagħhom, u f'dak il-każ, in-numru ta' tali vetturi.

4. L-Istati Membri għandhom japplikaw miżuri adatti biex jiżguraw li l-għadd ta' vetturi li jiġu reġistrati jew jitqiegħdu fiċ-ċirkolazzjoni fil-qafas tal-proċedura stabbilita f'dan l-Artikolu jkun immonitorjat b'mod effettiv.

Artikolu 50

It-tqegħid għad-disponibbiltà fis-suq jew it-tqegħid fiċ-ċirkolazzjoni ta' komponenti u unitajiet tekniċi separati

1. Il-komponenti u l-unitajiet tekniċi separati, inklużi dawk maħsuba għas-suq ta' wara l-bejgħ, jistgħu jitqiegħdu għad-disponibbiltà fis-suq jew jitqiegħdu fiċ-ċirkolazzjoni biss jekk jkunu konformi mar-rekwiżiti tal-atti regolatorji rilevanti elenkati fl-Anness II u jkunu mmarkati f'konformità mal-Artikolu 38.

2. Il-paragrafu 1 ma għandux japplika għall-komponenti jew għall-unitajiet tekniċi separati li jkunu speċifikament mibnija jew iddisinjati għal vetturi li mhumiex koperti minn dan ir-Regolament.
3. L-Istati Membri jistgħu jippermettu t-tqegħid għad-disponibbiltà fis-suq jew it-tqegħid fiċ-ċirkolazzjoni ta' komponenti u unitajiet tekniċi separati li huma eżentati skont l-Artikolu 39 jew li huma intizi biex jintużaw fuq il-vetturi koperti minn approvazzjonijiet mogħtija skont l-Artikoli 41, 42, 44 u 45 dwar il-komponent jew l-unità teknika separata inkwistjoni.
4. L-Istati Membri jistgħu jippermettu wkoll it-tqegħid għad-disponibbiltà fis-suq jew it-tqegħid fiċ-ċirkolazzjoni ta' komponenti u unitajiet tekniċi separati li huma intizi biex jintużaw fuq vetturi li ma kellhomx bżonn li jkollhom it-tip tagħhom approvat skont dan ir-Regolament jew skont id-Direttiva 2007/46/KE fiż-żmien meta dawk il-vetturi tqiegħdu għad-disponibbiltà fis-suq, kienu rreġistrati jew tqiegħdu fiċ-ċirkolazzjoni.
5. L-Istati Membri jistgħu jippermettu wkoll it-tqegħid għad-disponibbiltà fis-suq jew it-tqegħid fiċ-ċirkolazzjoni ta' komponenti sostituti u unitajiet tekniċi separati li jintużaw f'vetturi li ngħataw l-approvazzjoni tat-tip qabel id-dhul fis-seħħ tar-rekwiżiti tal-atti regolatorji rilevanti elenkati fl-Anness II, f'konformità mar-rekwiżiti tal-att rilevanti li kien japplika meta dawk l-approvazzjonijiet tat-tip ingħataw fil-bidu.

Kapitolu XI

Klawsoli ta' salvagwardja

Artikolu 51

*L-evalwazzjoni nazzjonali li tirrigwarda vetturi, sistemi, komponenti
u unitajiet tekniċi separati b'suspett li jipprezentaw
riskju serju jew nonkonformità*

Fejn, abbażi tal-attivitajiet tagħhom ta' sorveljanza tas-suq, jew abbażi ta' informazzjoni providuta minn awtorità tal-approvazzjoni jew manifattur jew abbażi ta' lmenti, l-awtoritajiet ta' sorveljanza tas-suq ta' Stat Membru wiehed ikollhom raġunijiet sabiex jemmnu li vettura, sistema, komponent jew unità teknika separata jipprezentaw riskju serju għas-saħħa jew għas-sikurezza tal-persuni jew għal aspetti oħrajn tal-protezzjoni tal-interessi pubbliċi koperti minn dan ir-Regolament jew ma jikkonformawx mar-rekwiżiti stabbiliti f'dan ir-Regolament, huma għandhom jevalwaw vettura, sistema, komponent jew unità teknika separata kkonċernati fir-rigward tar-rekwiżiti rilevanti stabbiliti f'dan ir-Regolament. L-operaturi ekonomiċi rilevanti u l-awtoritajiet tal-approvazzjoni rilevanti għandhom jikkooperaw bis-siġh mal-awtoritajiet tas-sorveljanza tas-suq, li għandu jinkludi wkoll it-trasmissjoni tar-riżultati tal-kontrolli jew tat-testijiet rilevanti kollha mwettqa f'konformità mal-Artikolu 31.

L-Artikolu 20 tar-Regolament (KE) Nru 765/2008 għandu japplika għall-valutazzjoni tal-vettura, sistema, komponent jew unità teknika separata kkonċernati.

Artikolu 52

Proċeduri nazzjonali biex jiġu trattati vetturi, sistemi, komponenti u unitajiet tekniċi separati li jipprezentaw riskju serju jew nonkonformità

1. Fejn, wara li tkun wettqet l-evalwazzjoni skont l-Artikolu 51, l-awtorità ta' sorveljanza tas-suq ta' Stat Membru wieħed issib li vettura, sistema, komponent jew unità teknika separata kkonċernata jipprezentaw riskju serju għas-saħħa jew għas-sikurezza ta' persuni jew għal aspetti oħra tal-protezzjoni tal-interessi pubbliċi koperti minn dan ir-Regolament, din għandha tirrikjedi mingħajr dewmien li l-operatur ekonomiku rilevanti jieħu l-miżuri korrettivi xierqa mingħajr dewmien halli jiżgura li l-vettura, is-sistema, il-komponent jew l-unità teknika separata kkonċernati, meta jitqiegħdu fis-suq, jiġu rreġistrati jew jitqiegħdu fiċ-ċirkolazzjoni, ma jipprezentawx aktar dak ir-riskju.
2. Fejn, wara li tkun wettqet l-evalwazzjoni skont l-Artikolu 51, l-awtorità tas-sorveljanza tas-suq ta' Stat Membru wieħed issib li vettura, sistema, komponent jew unità teknika separata ma jkunux konformi ma' dan ir-Regolament, iżda ma jipprezentawx riskju serju kif imsemmi fil-paragrafu 1 ta' dan l-Artikolu, hija għandha tesigġi mingħajr dewmien li l-operatur ekonomiku rilevanti jieħu l-miżuri korrettivi xierqa kollha f'perijodu ta' zmien raġonevoli biex iġib konformi vettura, sistema, komponent jew unità teknika separata. Dak il-perijodu għandu jkun proporzjonali għall-gravità tan-nonkonformità biex jiġi żgurat li l-vettura, is-sistema, il-komponent jew l-unità teknika separata kkonċernati jkunu konformi meta jitqiegħdu fis-suq, jiġu rreġistrati jew jitqiegħdu fiċ-ċirkolazzjoni.

L-operaturi ekonomiċi għandhom, f'konformità mal-obbligi stabbilita fl-Artikoli 13 sa 21, jiżguraw li jittieħdu l-miżuri korrettivi kollha xierqa fir-rigward tal-vetturi, sistemi, komponenti jew unitajiet tekniċi separati kkonċernati kollha li huma jkunu qiegħdu fis-suq, irregistraw jew qiegħdu fiċ-ċirkolazzjoni fl-Unjoni.

3. Fejn l-operatur ekonomiku ma jiħux il-miżuri korrettivi adegwati fil-perijodu rilevanti msemmi fil-paragrafu 1 jew 2 jew fejn ir-riskji jirrikjedu azzjoni rapida, l-awtoritajiet nazzjonali għandhom jieħdu l-miżuri proviżorji restrittivi xierqa kollha biex jipprojbixxu jew jirrestringu t-tqegħid għad-disponibbiltà fis-suq, ir-registrazzjoni jew it-tqegħid fiċ-ċirkolazzjoni, tas-sistemi, il-komponenti jew l-unitajiet tekniċi separati kkonċernati fis-suq nazzjonali tagħhom, jew biex jirtirawhom minn dak is-suq jew isejjühom lura.

L-Artikolu 21 tar-Regolament (KE) Nru 765/2008 għandu japplika għall-miżuri restrittivi msemmija fl-ewwel subparagrafu ta' dan il-paragrafu.

4. Il-Kummissjoni tista' tadotta atti ta' implimentazzjoni li jistabbilixxu klassifikazzjoni tal-gravità tan-nonkonformità u l-miżuri xierqa li għandhom jittieħdu mill-awtoritajiet nazzjonali biex jiżguraw l-applikazzjoni uniformi ta' dan l-Artikolu. Dawk l-atti ta' implimentazzjoni għandhom jiġu adottati f'konformità mal-proċedura ta' eżami msemmija fl-Artikolu 83(2).

Artikolu 53

Miżuri korrettivi u restrittivi fil-livell tal-Unjoni

1. L-Istat Membru li jieħu miżuri korrettivi jew restrittivi f'konformità mal-Artikolu 52 għandu jinnotifika lill-Kummissjoni u lill-Istati Membri l-oħra mingħajr dewmien, permezz tal-ICSMS. Huwa għandu wkoll jinforma mingħajr dewmien lill-awtorità tal-approvazzjoni li tat l-approvazzjoni dwar is-sejbiet tiegħu.

L-informazzjoni pprovduta għandha tinkludi d-dettalji kollha disponibbli, b'mod partikolari d-data neċessarja għall-identifikazzjoni tal-vettura, sistema, komponent jew unità teknika separata kkonċernati, l-oriġini tagħhom, in-natura tal-allegata nonkonformità u r-riskju involut, in-natura u t-tul ta' żmien tal-miżuri korrettivi u restrittivi nazzjonali meħuda, u l-argumenti mressqa mill-operatur ekonomiku rilevanti.

2. L-Istat Membru li jieħu l-miżura korrettiva jew restrittiva għandu jindika wkoll jekk ir-riskju jew in-nonkonformità humiex minħabba dawn:

- (a) il-vettura, is-sistema, il-komponent jew l-unità teknika separata ma jissodisfawx ir-rekwiżiti marbuta mas-saħha jew is-sikurezza tal-persuni, il-protezzjoni tal-ambjent jew ma' aspetti oħrajn tal-protezzjoni tal-interessi pubbliċi koperti minn dan ir-Regolament; jew
- (b) nuqqasijiet fl-atti regolatorji rilevanti elenkati fl-Anness II.

3. L-Istati Membri għajr l-Istat Membru li jiehu l-miżuri korrettivi jew restrittivi għandhom jgħarrfu fi żmien xahar wara n-notifika msemija fil-paragrafu 1 lill-Kummissjoni u lill-Istati Membri l-oħrajn dwar kwalunkwe miżuri korrettivi jew restrittivi adottati u dwar kwalunkwe informazzjoni addizzjonali għad-dispożizzjoni tagħhom b'rabta man-nonkonformità u r-riskju tal-vettura, tas-sistema, tal-komponent jew tal-unità teknika separata kkonċernati kif ukoll, f'każ ta' nuqqas ta' qbil mal-miżura nazzjonali nnotifikata, dwar l-oġġezzjonijiet tagħhom.
4. Fejn, fi żmien xahar min-notifika msemija fil-paragrafu 1, ma tkun saret l-ebda oġġezzjoni minn xi Stat Membru jew mill-Kummissjoni fir-rigward ta' miżura nazzjonali nnotifikata, dik il-miżura għandha titqies bħala ġustifikata. L-Istati Membri l-oħrajn għandhom jiżguraw li jittieħdu mingħajr dewmien fit-territorji tagħhom miżuri korrettivi jew restrittivi simili fir-rigward tal-vettura, tas-sistema, tal-komponent jew tal-unità teknika separata kkonċernati.
5. Fejn, fi żmien xahar wara n-notifika msemija fil-paragrafu 1, Stat Membru ieħor jew il-Kummissjoni jqajmu oġġezzjoni fir-rigward ta' miżura nazzjonali nnotifikata, jew fejn il-Kummissjoni tikkunsidra li miżura nazzjonali nnotifikata tmur kontra l-liġi tal-Unjoni, il-Kummissjoni għandha tikkonsulta lill-Istati Membri kkonċernati u lill-operatur jew operaturi ekonomiċi rilevanti mingħajr dewmien.

Abbażi tal-konsultazzjoni msemmija fl-ewwel subparagrafu ta' dan il-paragrafu, il-Kummissjoni għandha tadotta atti ta' implimentazzjoni biex tiddeċiedi dwar miżuri korrettivi jew restrittivi armonizzati fil-livell tal-Unjoni. Dawk l-atti ta' implimentazzjoni għandhom jiġu adottati f'konformità mal-proċedura ta' eżami msemmija fl-Artikolu 83(2).

Il-Kummissjoni għandha tikkomunika minnufih id-deċiżjoni msemmija fit-tieni subparagrafu lill-operatur jew operatori ekonomiċi rilevanti. L-Istati Membri għandhom jimplimentaw tali atti mingħajr dewmien u għandhom jinfurmaw lill-Kummissjoni b'dan.

Fejn il-Kummissjoni tqis li miżura nazzjonali nnotifikata mhijiex ġustifikata, l-Istat Membru kkonċernat għandu jirtira jew jadatta l-miżura, f'konformità mad-Deċiżjoni tal-Kummissjoni msemmija fit-tieni subparagrafu.

6. Fejn, wara testijiet u spezzjonijiet imwettqa mill-Kummissjoni f'konformità mal-Artikolu 9, il-Kummissjoni tistabilixxi li miżura korrettiva jew restrittiva hija neċessarja fil-livell tal-Unjoni, hija għandha tikkonsulta mingħajr dewmien l-Istati Membri kkonċernati u l-operatur jew operatori ekonomiċi rilevanti.

Abbażi tal-konsultazzjoni msemmija fl-ewwel subparagrafu ta' dan il-paragrafu, il-Kummissjoni għandha tadotta atti ta' implimentazzjoni biex tiddeċiedi dwar miżuri korrettivi jew restrittivi fil-livell tal-Unjoni. Dawk l-atti ta' implimentazzjoni għandhom jiġu adottati f'konformità mal-proċedura ta' eżami msemmija fl-Artikolu 83(2).

Il-Kummissjoni għandha tikkomunika minnufih id-deċiżjoni msemmija fit-tieni subparagrafu lill-operatur jew lill-operaturi ekonomiċi rilevanti. L-Istati Membri għandhom jimplimentaw tali atti mingħajr dewmien u għandhom jinfurmaw lill-Kummissjoni b'dan.

7. Fejn ir-riskju jew in-nonkonformità jiġu attribwiti għal nuqqasijiet fl-atti regolatorji elenkati fl-Anness II, il-Kummissjoni għandha tipproponi miżuri xierqa kif ġej:
- (a) fejn ikunu kkonċernati atti legali tal-Unjoni, il-Kummissjoni għandha tipproponi l-emendi meħtieġa għall-atti kkonċernati;
 - (b) fejn ikunu kkonċernati Regolamenti tan-NU, il-Kummissjoni għandha tipproponi l-abbozz ta' emendi meħtieġa għar-Regolamenti tan-NU rilevanti b'konformità mal-proċedura applikabbli skont il-Ftehim Rivedut tal-1958.
8. Fejn miżura korrettiva titqies bħala ġustifikata f'konformità ma' dan l-Artikolu jew tkun soġġetta għall-atti ta' implimentazzjoni msemmija fil-paragrafu 5 jew 6, dik il-miżura għandha tkun disponibbli bla ħlas għad-detenturi ta' reġistrazzjonijiet għall-vetturi affettwati. Fejn ikunu saru tiswijiet bi spiża għad-detentur tar-reġistrazzjoni qabel ma tkun ġiet adottata l-miżura korrettiva, il-manifattur għandu jirrimborsa l-ispiza ta' tali tiswijiet sal-ispiza tat-tiswijiet meħtieġa minn dik il-miżura korrettiva.

Artikolu 54

Approvazzjoni tat-tip tal-UE mhux konformi

1. Fejn awtorità tal-approvazzjoni ssib li approvazzjoni tat-tip li tkun inġhatat ma tkunx konformi ma' dan ir-Regolament, hija għandha tirrifjuta li tirrikonoxxi dik l-approvazzjoni.

2. L-awtorità tal-approvazzjoni għandha tinnotifika r-rifjut tagħha lill-awtorità ta' approvazzjoni li tat l-approvazzjoni tat-tip tal-UE, lill-awtoritajiet tal-approvazzjoni tal-Istati Membri l-oħra, u lill-Kummissjoni. Fejn, fi żmien xahar wara n-notifika, in-nonkonformità tal-approvazzjoni tat-tip tiġi kkonfermata mill-awtorità tal-approvazzjoni li tkun tat l-approvazzjoni tat-tip tal-UE, dik l-awtorità ta' approvazzjoni għandha tirtira l-approvazzjoni tat-tip.
3. Fejn, fi żmien xahar wara n-notifika msemija fil-paragrafu 2, titqajjem oġġezzjoni mill-awtorità tal-approvazzjoni li tkun tat l-approvazzjoni tat-tip tal-UE, il-Kummissjoni għandha tikkonsulta lill-Istati Membri mingħajr dewmien, b'mod partikolari, l-awtorità tal-approvazzjoni li tkun tat l-approvazzjoni tat-tip u lill-operatur ekonomiku rilevanti.
4. Abbażi tal-konsultazzjoni msemija fil-paragrafu 3 ta' dan l-Artikolu, il-Kummissjoni għandha tadotta atti ta' implimentazzjoni biex tiddeċiedi jekk ir-rifjut ta' rikonoxximent ta' approvazzjoni tat-tip tal-UE msemmi fil-paragrafu 1 ta' dan l-Artikolu huwiex ġustifikat. Dawk l-atti ta' implimentazzjoni għandhom jiġu adottati f'konformità mal-proċedura ta' eżami msemija fl-Artikolu 83(2).

Il-Kummissjoni għandha tikkomunika minnufih id-deċiżjoni msemija fl-ewwel subparagrafu lill-operaturi ekonomiċi rilevanti. L-Istati Membri għandhom jimplimentaw tali atti mingħajr dewmien u għandhom jinfurmaw lill-Kummissjoni b'dan.

5. Fejn, wara testijiet u spezzjonijiet imwettqa mill-Kummissjoni f'konformità mal-Artikolu 9, il-Kummissjoni tistabilixxi li approvazzjoni tat-tip li tkun ingħatat ma tkunx konformi ma' dan ir-Regolament, hija għandha tikkonsulta lill-Istati Membri mingħajr dewmien, b'mod partikolari, lill-awtorità tal-approvazzjoni li tkun tat l-approvazzjoni tat-tip u lill-operatur ekonomiku rilevanti.

Abbażi tal-konsultazzjonijiet imsemmija fl-ewwel subparagrafu ta' dan il-paragrafu, il-Kummissjoni għandha tadotta att ta' implimentazzjoni biex tiddeciedi dwar ir-rifjut tar-rikonoxximent ta' approvazzjoni tat-tip imsemmi fil-paragrafu 1 ta' dan l-Artikolu. Dawk l-atti ta' implimentazzjoni għandhom jiġu adottati f'konformità mal-proċedura ta' eżami msemmija fl-Artikolu 83(2).

6. L-Artikoli 51, 52 u 53 japplikaw għal vetturi, sistemi, komponenti u unitajiet tekniċi separati li jkunu soġġetti għal approvazzjoni tat-tip mhux konformi u li diġà tqiegħdu għad-disponibbiltà fis-suq.

Artikolu 55

*Tqegħid fis-suq u tqegħid fiċ-ċirkolazzjoni ta' parts jew tagħmir
li jistgħu jipprezentaw riskju serju għall-funzjonament korrett ta' sistemi essenzjali*

1. Parts jew tagħmir li jistgħu jipprezentaw riskju serju għall-funzjonament korrett tas-sistemi li huma essenzjali għas-sikurezza tal-vettura jew għall-prestazzjoni ambjentali tagħha ma għandhomx jitqiegħdu fis-suq, ma għandhomx jitqiegħdu fiċ-ċirkolazzjoni u għandhom jiġu pprojbiti, hlief jekk ikunu ġew awtorizzati minn awtorità tal-approvazzjoni f'konformità mal-Artikolu 56.

2. Tali awtorizzazzjonijiet għandhom japplikaw biss għall-għadd limitat ta' parts jew tagħmir, li jkunu inkluzi fil-lista msemmija fil-paragrafu 4.
3. Il-Kummissjoni hija mogħtija s-setgħa li tadotta atti delegati f'konformità mal-Artikolu 82, li jissupplimentaw dan ir-Regolament billi jistabbilixxu r-rekwiżiti għall-awtorizzazzjoni tal-parts u t-tagħmir imsemmija fil-paragrafu 1 ta' dan l-Artikolu.

Dawk ir-rekwiżiti jistgħu jkunu bbażati fuq l-atti regolatorji elenkati fl-Anness II jew jistgħu jkunu jikkonsistu minn tqabbil tal-prestazzjoni ambjentali jew tas-sikurezza tal-parts jew tat-tagħmir mal-prestazzjoni ambjentali jew tas-sikurezza tal-parts jew tat-tagħmir oriġinali, kif xieraq. F'kull każ, ir-rekwiżiti għandhom jiżguraw li l-parts jew it-tagħmir ma jkunux ta' xkiel għall-funzjonament tas-sistemi li huma essenzjali għas-sikurezza tal-vettura jew għall-prestazzjoni ambjentali tagħha.

4. Il-Kummissjoni hija mogħtija s-setgħa li tadotta atti delegati f'konformità mal-Artikolu 82, li jemendaw l-Anness VI bil-għan li jiġu kkunsidrati l-iżviluppi tekniċi u regolatorji, billi jistabbilixxu u jaġġornaw il-lista ta' parts jew tagħmir abbażi ta' evalwazzjoni ta' dawn li ġejjin:
 - (a) il-punt sa fejn ikun jeżisti riskju serju għas-sikurezza jew għall-prestazzjoni ambjentali tal-vetturi li jkunu mmuntati bil-parts jew bit-tagħmir inkwistjoni;
 - (b) l-effett potenzjali fuq il-konsumaturi u l-manifatturi fis-suq ta' wara l-bejgħ ta' awtorizzazzjoni possibbli għall-parts jew għat-tagħmir skont l-Artikolu 56(1).

5. Il-paragrafu 1 ma għandux japplika għall-parts jew għat-tagħmir oriġinali jew għall-parts jew għat-tagħmir li jappartjenu għal sistema li kellha t-tip tagħha approvat f'konformità mal-atti regolatorji elenkati fl-Anness II, hlief meta l-approvazzjoni tat-tip tkun relatata ma' aspetti oħrajn għajr ir-riskju serju msemmi fil-paragrafu 1.

Għall-finijiet ta' dan l-Artikolu, parts jew tagħmir oriġinali tfisser parts jew tagħmir li jiġu manifatturati skont l-ispeċifikazzjonijiet u l-istandards tal-produzzjoni pprovduti mill-manifattur tal-vettura għall-assemblaġġ tal-vettura inkwistjoni.

6. Il-paragrafu 1 ta' dan l-Artikolu ma għandux japplika għall-parts jew għat-tagħmir esklużivament prodotti għall-vetturi tat-tlielaq. Il-parts jew it-tagħmir elenkati fl-Anness VI li jintużaw kemm fit-tlielaq kif ukoll fit-triq għandhom ikunu disponibbli fis-suq biss għal vetturi maħsuba biex jintużaw fit-toroq pubbliċi, jekk jikkonformaw mar-rekwiziti stabbiliti fl-atti delegati msemmija fil-paragrafu 3 ta' dan l-Artikolu u jekk kienu ġew awtorizzati mill-Kummissjoni. Il-Kummissjoni għandha tadotta atti ta' implimentazzjoni sabiex tiddeċiedi tagħtix dawk l-awtorizzazzjonijiet. Dawk l-atti ta' implimentazzjoni għandhom jiġu adottati f'konformità mal-proċedura ta' eżami msemmija fl-Artikolu 83(2).

Artikolu 56

Rekwiziti relatati għal parts jew tagħmir li jistgħu jipprezentaw riskju serju għall-funzjonament korrett ta' sistemi essenzjali

1. Manifattur ta' parts jew ta' tagħmir jista' japplika għall-awtorizzazzjoni msemmija fl-Artikolu 55(1) billi jipprezenta lill-awtorità tal-approvazzjoni applikazzjoni akkumpanjata b'rapport tat-test li jifassal minn servizz tekniku u li jiċċertifika li l-parts jew it-tagħmir li għalihom tintalab awtorizzazzjoni jkunu konformi mar-rekwiziti msemmija fl-Artikolu 55(3). Tali manifattur jista' jipprezenta applikazzjoni waħda biss għal kull tip ta' part jew tagħmir u lil awtorità tal-approvazzjoni waħda biss.
2. L-applikazzjoni għall-awtorizzazzjoni għandha tinkludi d-dettalji tal-manifattur tal-parts jew tat-tagħmir, it-tip, in-numri tal-part jew tal-identifikazzjoni tal-parts jew tat-tagħmir, l-isem tal-manifattur tal-vettura, it-tip ta' vettura u, fejn xieraq, is-sena tal-kostruzzjoni u kwalunkwe informazzjoni oħra li tippermetti l-identifikazzjoni tal-vettura li magħha għandhom jiġu mmuntati l-parts jew it-tagħmir.

L-awtorità tal-approvazzjoni għandha tawtorizza t-tqeghid fis-suq u t-tqeghid fiċ-ċirkolazzjoni tal-parts jew tat-tagħmir meta hija ssib, wara li tikkunsidra r-rapport tat-test imsemmi fil-paragrafu 1 ta' dan l-Artikolu u evidenza oħra, li l-parts jew it-tagħmir inkwistjoni huma konformi mar-rekwiziti msemmija fl-Artikolu 55(3).

L-awtorità tal-approvazzjoni għandha toħroġ lill-manifattur ċertifikat ta' awtorizzazzjoni mingħajr dewmien.

Il-Kummissjoni għandha tadotta atti ta' implimentazzjoni li jstabilixxu l-mudell u s-sistema ta' numerazzjoni għaċ-ċertifikat ta' awtorizzazzjoni msemmija fit-tielet subparagrafu ta' dan il-paragrafu. Dawk l-atti ta' implimentazzjoni għandhom jiġu adottati skont il-proċedura ta' eżami msemmija fl-Artikolu 83(2).

3. Il-manifattur għandu jgħarraf mingħajr dewmien lill-awtorità tal-approvazzjoni li harġet l-awtorizzazzjoni dwar kwalunkwe bidla li taffettwa l-kondizzjonijiet li taħthom tkun inharġet l-awtorizzazzjoni. Dik l-awtorità tal-approvazzjoni għandha tiddeċiedi jekk l-awtorizzazzjoni għandhiex tiġi riveduta jew maħruġa mill-ġdid u jekk hemmx bżonn li jsiru testijiet oħrajn.

Il-manifattur għandu jiżgura li l-parts jew it-tagħmir jiġu prodotti u jkomplu jiġu prodotti taħt il-kondizzjonijiet li taħthom tkun inharġet l-awtorizzazzjoni.

4. Qabel toħroġ kull awtorizzazzjoni, l-awtorità tal-approvazzjoni għandha tivverifika l-eżistenza tal-arranġamenti u tal-proċeduri sabiex jiġi żgurat il-kontroll effettiv tal-konformità tal-produzzjoni.

Fejn l-awtorità tal-approvazzjoni ssib li l-kondizzjonijiet għall-hruġ tal-awtorizzazzjoni ma għadhomx issodisfati, hija għandha titlob lill-manifattur sabiex jieħu l-miżuri meħtieġa bil-għan li jiżgura li l-parts jew it-tagħmir jingiebu f'konformità. Fejn meħtieġ, hija għandha tirtira l-awtorizzazzjoni.

5. Fuq talba ta' awtorità nazzjonali ta' Stat Membru ieħor, l-awtorità tal-approvazzjoni li tkun haġġet l-awtorizzazzjoni għandha, fi żmien xahar minn meta tirċievi dik it-talba, tibgħat lil tal-ewwel kopja taċ-ċertifikat ta' awtorizzazzjoni maħruġ flimkien mad-dokumenti mehmuża miegħu permezz ta' sistema komuni sigura ta' skambju elettroniku. Il-kopja tista' wkoll tieħu l-forma ta' fajl elettroniku sigur.
6. Awtorità tal-approvazzjoni li ma taqbilx mal-awtorizzazzjoni maħruġa minn Stat Membru ieħor għandha tressaq ir-raġunijiet għan-nuqqas ta' qbil tagħha għall-attenzjoni tal-Kummissjoni. Il-Kummissjoni għandha tieħu l-miżuri xierqa sabiex issolvi n-nuqqas ta' qbil. Inter alia, il-Kummissjoni tista', fejn meħtieġ u wara li tkun ikkonsultat lill-awtoritajiet tal-approvazzjoni rilevanti, tadotta atti ta' implimentazzjoni li jeżiġu li tiġi rtirata l-awtorizzazzjoni. Dawk l-atti ta' implimentazzjoni għandhom jiġu adottati f'konformità mal-proċedura ta' eżami msemmija fl-Artikolu 83(2).
7. Sa meta tiġi stabbilita l-lista msemmija fl-Artikolu 55(4), l-Istati Membri jistgħu jzommu d-dispożizzjonijiet nazzjonali fir-rigward ta' parts jew tagħmir li jistgħu jaffettwaw il-funzjonament korrett tas-sistemi li huma essenzjali għas-sikurezza tal-vettura jew għall-prestazzjoni ambjentali tagħha.

Kapitolu XII

Regolamenti internazzjonali

Artikolu 57

Regolamenti tan-NU meħtieġa għal approvazzjoni tat-tip tal-UE

1. Ir-Regolamenti tan-NU jew l-emendi għalihom, li l-Unjoni vvotat favurhom jew li tapplika l-Unjoni u li huma elenkati fl-Anness II, għandhom ikunu parti mir-rekwiżiti għall-approvazzjoni tat-tip tal-UE għal vetturi, sistemi, komponenti jew unitajiet tekniċi separati.
2. Fejn l-Unjoni tkun ivvotat favur Regolament tan-NU jew l-emendi għalih għall-fini ta' approvazzjoni tat-tip tal-vettura kollha, il-Kummissjoni għandha tadotta atti delegati f'konformità mal-Artikolu 82, li jissupplimentaw dan ir-Regolament billi jagħmlu r-Regolament tan-NU jew l-emendi għalih obligatorji jew billi jemendaw dan ir-Regolament.

Dawk l-atti delegati għandhom jispeċifikaw id-dati li minnhom dak ir-Regolament tan-NU jew l-emendi għalih għandhom ikunu obligatorji, u għandhom jinkludu dispożizzjonijiet tranżizzjonali, fejn xieraq, u, fejn applikabbli, għall-finijiet tal-approvazzjoni tat-tip tal-UE, tal-ewwel registrazzjoni u tqegħid fiċ-ċirkolazzjoni tal-vetturi u tat-tqegħid għad-disponibbiltà fis-suq tas-sistemi, il-komponenti u l-unitajiet tekniċi separati.

Artikolu 58

*Ekwivalenza tar-Regolamenti tan-NU
għall-fini ta' approvazzjoni tat-tip tal-UE*

1. Ir-Regolamenti tan-NU elenkati fil-Parti II tal-Anness II huma rikonoxxuti bħala ekwivalenti għall-atti regolatorji korrispondenti sakemm ikollhom l-istess kamp ta' applikazzjoni u suġġett.
2. L-awtoritajiet tal-approvazzjoni tal-Istati Membri għandhom jaċċettaw l-approvazzjonijiet tat-tip mogħtija f'konformità mar-Regolamenti tan-NU msemmija fil-paragrafu 1 u, fejn applikabbli, għandhom jaċċettaw il-marki ta' approvazzjoni rilevanti minflok l-approvazzjonijiet tat-tip u l-marki ta' approvazzjoni korrispondenti li ngħataw f'konformità ma' dan ir-Regolament u mal-atti regolatorji elenkati fl-Anness II.

Kapitolu XIII

Forniment ta' informazzjoni teknika

Artikolu 59

Informazzjoni intiża għall-utenti

1. Il-manifattur ma għandu jipprovdi ebda informazzjoni teknika relatata mad-dettalji tat-tip ta' vettura, sistema, komponent, unità teknika separata, part jew tagħmir previsti f'dan ir-Regolament jew fl-atti regolatorji elenkati fl-Anness II, li tiddevja mid-dettalji tal-approvazzjoni tat-tip mogħtija mill-awtorità tal-approvazzjoni.
2. Il-manifattur għandu jagħmel disponibbli għall-utenti l-informazzjoni rilevanti u l-istruzzjonijiet meħtieġa kollha li jiddeskrivu kwalunkwe kondizzjoni jew restrizzjoni speċjali fuq l-użu ta' vettura, sistema, komponent, unità teknika separata, part jew tagħmir.
3. L-informazzjoni msemmija fil-paragrafu 2 għandha tigi fornuta bil-lingwa jew lingwi uffiċjali tal-Istat Membru fejn il-vettura, sistema, komponent, unità teknika separata, part jew tagħmir ser jitqiegħdu fis-suq, jiġu rreġistrati jew jitqiegħdu fiċ-ċirkolazzjoni. Din l-informazzjoni għandha tingħata wkoll fil-manwal tas-sid.

Artikolu 60

Informazzjoni intiza għall-manifatturi

1. Il-manifatturi tal-vetturi għandhom jagħmlu disponibbli għall-manifatturi ta' sistemi, komponenti, unitajiet tekniċi separati, parts jew tagħmir id-dettalji kollha li huma meħtieġa għall-approvazzjoni tat-tip tal-UE għal sistemi, komponenti jew unitajiet tekniċi separati jew sabiex tinkiseb l-awtorizzazzjoni msemmija fl-Artikolu 55(1).

Il-manifatturi tal-vetturi jistgħu jimponu ftehim vinkolanti fuq il-manifatturi ta' sistemi, komponenti, unitajiet tekniċi separati, parts jew tagħmir sabiex jiproteġu l-kunfidenzjalità ta' kwalunkwe informazzjoni li mhijiex fid-dominju pubbliku, inkluża informazzjoni relatata mad-drittijiet tal-proprjetà intellettwali.

2. Il-manifatturi ta' sistemi, komponenti, unitajiet tekniċi separati, parts jew tagħmir għandhom jipprovdu lill-manifatturi tal-vetturi l-informazzjoni dettaljata kollha dwar ir-restrizzjonijiet li japplikaw għall-approvazzjonijiet tat-tip tagħhom u li huma msemmija fl-Artikolu 29(3) jew huma imposti minn att regolatorju elenkat fl-Anness II.

Kapitolu XIV

Aċċess għall-informazzjoni dwar l-OBD tal-vetturi u għall-informazzjoni dwar it-tiswija u l-manutenzjoni tal-vetturi

Artikolu 61

*L-obbligi tal-manifatturi li jipprovdu informazzjoni dwar l-OBD tal-vetturi
u informazzjoni dwar it-tiswija u l-manutenzjoni tal-vetturi*

1. Il-manifatturi għandhom jipprovdu lill-operaturi indipendenti aċċess mhux ristrett, standardizzat u mhux diskriminatorju għal informazzjoni dwar l-OBD tal-vetturi, tagħmir dijanjostiku u tagħmir ieħor, għodod, inklużi r-riferenzi kompluti, u d-downloads disponibbli, tas-software applikabbli, u informazzjoni dwar it-tiswija u l-manutenzjoni tal-vetturi. L-informazzjoni għandha tiġi pprezentata b'mod faċilment aċċessibbli f'forma ta' settijiet ta' data li jistgħu jinqraw b'magna u li jistgħu jiġu pproċessati elettroniċament. L-operaturi indipendenti għandu jkollhom aċċess għas-servizzi dijanjostiċi remoti użati mill-manifatturi u min-negozjanti u s-sewwejjja awtorizzati.

Il-manifatturi għandhom jipprovdu faċilità standardizzata, sigura u remota li tippermetti lis-sewwejjja indipendenti jwettqu operazzjonijiet li jinvolvu l-aċċess għas-sistema tas-sigurtà tal-vettura.

2. Sa meta l-Kummissjoni tadotta standard rilevanti permezz tal-ħidma tal-Kumitat Ewropew għall-Istandardizzazzjoni (CEN) jew ta' korp ta' standardizzazzjoni komparabbli, l-informazzjoni dwar l-OBDD tal-vettura u dwar it-tiswija u l-manutenzjoni tal-vettura għandha tiġi ppreżentata b'mod li tkun faċilment aċċessibbli u b'mod li tkun tista' tiġi pproċessata minn operaturi indipendenti bi sforz raġonevoli.

L-informazzjoni dwar l-OBDD tal-vettura u l-informazzjoni dwar it-tiswija u l-manutenzjoni tal-vettura għandha ssir disponibbli fuq is-siti web tal-manifatturi bl-użu ta' format standardizzati jew, jekk dan ma jkunx fattibbli, minħabba n-natura tal-informazzjoni, f'format ieħor xieraq. Għal operaturi indipendenti għajr is-sewwejjja, l-informazzjoni għandha tingħata wkoll f'format li jkun jista' jinqara minn magna, li jkun jista' jiġi pproċessat elettroniċament b'għodod u softwer tat-teknoloġija informatika disponibbli b'mod komuni u li jippermetti lil operaturi indipendenti jwettqu l-kompitu assoċjat man-negożju tagħhom fil-katina ta' provvista tas-suq ta' wara l-bejgħ.

3. Madanakollu, fil-kazijiet li ġejjin, huwa suffiċjenti li l-manifattur jipprovdi l-informazzjoni meħtieġa minnufih b'mod aċċessibbli faċilment meta operatur indipendenti jitlob dan:
- (a) għal tipi ta' vetturi koperti b'approvazzjoni tat-tip nazzjonali ta' vetturi prodotti f'serje żgħira kif imsemmi fl-Artikolu 42;
 - (b) għal vetturi bi skop speċjali;

- (c) għal tipi ta' vetturi fil-kategoriji O₁ u O₂ li ma jużawx għodod dijanjostiċi jew mezz ta' komunikazzjoni fiżika jew wieħed mingħajr fili mal-unità jew unitajiet ta' kontroll elettroniku abbord għal finijiet ta' dijanjosi jew programmazzjoni mill-ġdid tal-vetturi tagħhom;
 - (d) għall-istadju finali tal-approvazzjoni tat-tip fil-proċedura tal-approvazzjoni tat-tip f'diversi stadji, fejn l-aħħar stadju jkopri biss karożzerija li ma jkunx fiha sistemi għall-kontroll elettroniku tal-vettura, u s-sistemi ta' kontroll elettroniku tal-vettura kollha tal-vettura bazi ma jinbidlux.
4. Id-dettalji tar-rekwiżiti tekniċi għall-aċċess għal informazzjoni dwar l-OBD tal-vettura u għal informazzjoni dwar it-tiswija u l-manutenzjoni tal-vettura, b'mod partikolari l-ispeċifikazzjonijiet tekniċi dwar kif għandha tiġi pprovduta l-informazzjoni dwar l-OBD tal-vettura u l-informazzjoni dwar it-tiswija u l-manutenzjoni tal-vettura, huma stipulati fl-Anness X.
 5. Il-manifatturi għandhom ukoll jagħmlu l-materjal tat-taħriġ disponibbli għall-operaturi indipendenti u għan-negozjanti u s-sewwejja awtorizzati.
 6. Il-manifatturi għandhom jiżguraw li l-informazzjoni dwar l-OBD tal-vettura u l-informazzjoni dwar it-tiswija u l-manutenzjoni tal-vettura jkunu dejjem aċċessibbli, hliet kif meħtieġ għall-finijiet ta' manutenzjoni tas-sistema ta' informazzjoni.

Il-manifatturi għandhom jagħmlu kwalunkwe emenda u żieda sussegwenti fl-informazzjoni dwar l-OBD tal-vettura u fl-informazzjoni dwar it-tiswija u l-manutenzjoni tal-vettura disponibbli fuq is-siti web tagħhom fl-istess hin li jagħmluhom disponibbli għal sewwejja awtorizzati.

7. Għall-finijiet tal-manifattura u l-għoti ta' service tal-parts ta' sostituzzjoni jew service kompatibbli mal-OBDD u tal-għodod dijanjostiċi u t-tagħmir tal-ittejtjar, il-manifatturi għandhom jipprovdu l-informazzjoni rilevanti dwar l-OBDD tal-vettura u l-informazzjoni rilevanti dwar it-tiswija u l-manutenzjoni tal-vettura fuq bażi nondiskriminatorja lil kwalunkwe manifattur jew sewwej interessat ta' komponenti, għodod dijanjostiċi jew tagħmir tal-ittejtjar.
8. Għall-finijiet tad-disinn, tal-manifattura u tat-tiswija ta' tagħmir awtomobilistiku għal vetturi li jaħdmu b'karburanti alternattivi, il-manifatturi għandhom jipprovdu l-informazzjoni rilevanti dwar l-OBDD tal-vettura u l-informazzjoni rilevanti dwar it-tiswija u l-manutenzjoni tal-vettura fuq bażi nondiskriminatorja lil kwalunkwe manifattur, installatur jew sewwej interessat ta' tagħmir għal vetturi li jaħdmu b'karburanti alternattivi.
9. Fejn ir-rekords tat-tiswija u l-manutenzjoni ta' vettura jinżammu f'bażi tad-data ċentrali tal-manifattur tal-vettura jew f'ismu, is-sewwejjja indipendenti għandu jkollhom aċċess mingħajr ħlas għal dawn ir-rekords u għandhom ikunu jistgħu jdaħħlu informazzjoni dwar it-tiswija u l-manutenzjoni li jkunu għamlu.

10. Dan il-Kapitolu ma għandux japplika għal vetturi li jkunu koperti minn approvazzjonijiet ta' vetturi individwali.
11. Il-Kummissjoni hija mogħtija s-setgħa li tadotta atti delegati f'konformità mal-Artikolu 82 li jemendaw l-Anness X biex jittiehed kont tal-iżviluppi tekniċi u regolatorji jew jiġi evitat l-użu hażin billi taġġorna r-rekwiziti dwar l-aċċess għall-informazzjoni dwar l-OBD tal-vettura u l-informazzjoni dwar it-tiswija u l-manutenzjoni tal-vettura, inkluż l-attivitajiet ta' tiswija u manutenzjoni appoġġati minn netwerks fuq żona wiesgħa mingħajr fili u billi tadotta u tintegra l-istandards imsemmija fil-paragrafu 2 ta' dan l-Artikolu. Il-Kummissjoni għandha tiegħu kont tat-teknoloġija tal-informatika attwali, l-iżviluppi prevedibbli fit-teknoloġija tal-vetturi, l-istandards ISO attwali u l-possibbiltà ta' standard ISO dinji.

Artikolu 62

Obbligi fir-rigward tad-detenturi ta' diversi approvazzjonijiet tat-tip

1. Il-manifattur responsabbli għall-approvazzjoni tat-tip rispettiva ta' sistema, komponent jew unità teknika separata jew għal stadju partikolari ta' vettura għandu jkun responsabbli, fil-każ ta' approvazzjoni tat-tip imhallta, approvazzjoni tat-tip pass pass jew approvazzjoni tat-tip f'diversi stadji, mill-komunikazzjoni lill-manifattur finali u lill-operaturi indipendenti tal-informazzjoni dwar it-tiswija u l-manutenzjoni b'rabta mas-sistema, mal-komponent jew mal-unità teknika separata partikolari jew mal-istadju partikolari.
2. Fil-każ ta' approvazzjoni tat-tip f'diversi stadji, il-manifattur finali għandu jkun responsabbli biex jipprovdi aċċess għall-informazzjoni dwar l-OBD tal-vettura u għall-informazzjoni dwar it-tiswija u l-manutenzjoni tal-vettura rigward l-istadju jew l-istadji tal-manifattura tiegħu stess u l-link għall-istadju jew l-istadji ta' qabel.

Artikolu 63

Hlasijiet għall-aċċess għal informazzjoni dwar tiswija u manutenzjoni tal-vetturi

1. Il-manifattur jista' jitlob hlasijiet ragonevoli u proporzjonati għall-aċċess għal informazzjoni dwar it-tiswija u l-manutenzjoni tal-vettura għajr ir-rekords imsemmija fl-Artikolu 61(10). Dawk il-hlasijiet ma għandhomx jiskoraġġixxu l-aċċess għal tali informazzjoni billi ma jikkunsidrawx il-punt sa fejn din tintuża mill-operatur indipendenti. L-aċċess għal informazzjoni dwar it-tiswija u l-manutenzjoni tal-vettura għandu jigi offrut mingħajr hlas lill-awtoritajiet nazzjonali, il-Kummissjoni u s-servizzi tekniċi.
2. Il-manifattur għandu jagħmel disponibbli l-informazzjoni dwar it-tiswija u l-manutenzjoni tal-vettura, inkluż is-servizzi tranzazzjonali bħal ipprogrammar mill-ġdid jew assistenza teknika, fuq bazi ta' kull siegħa, ta' kuljum, kull xahar u kull sena, bil-hlasijiet għall-aċċess għal tali informazzjoni jvarjaw skont il-perijodi ta' zmien rispettivi li għalihom jingħata l-aċċess.

Minbarra l-aċċess temporali, il-manifatturi jistgħu joffru aċċess ibbażat fuq it-tranzazzjoni, li l-hlasijiet għalih jintalbu għal kull tranzazzjoni u mhux abbażi tat-tul ta' zmien li għalih jingħata l-aċċess.

Fejn il-manifattur joffri ż-żewġ sistemi ta' aċċess, is-sewwejja indipendenti għandhom jagħzlu sistemi ta' aċċess li jistgħu jkunu temporali jew ibbażati fuq it-tranzazzjoni.

Artikolu 64

Prova ta' konformità mal-obbligi tal-informazzjoni dwar l-OBD tal-vettura u tal-informazzjoni dwar it-tiswija u l-manutenzjoni

1. Il-manifattur li applica għal approvazzjoni tat-tip tal-UE jew approvazzjoni tat-tip nazzjonali għandu jipprovdi lill-awtorità tal-approvazzjoni bi prova ta' konformità ma' dan il-Kapitolu fi żmien sitt xhur mid-data tal-approvazzjoni tat-tip rispettiva.
2. Fejn tali prova ta' konformità ma tigix ipprovduta fil-perijodu msemmi fil-paragrafu 1 ta' dan l-Artikolu, l-awtorità tal-approvazzjoni għandha tiegħu l-miżuri xierqa f'konformità mal-Artikolu 65.

Artikolu 65

Konformità mal-obbligi rigward l-aċċess għal informazzjoni dwar l-OBD tal-vetturi u l-informazzjoni dwar it-tiswija u l-manutenzjoni tal-vetturi

1. Fi kwalunkwe ħin, awtorità tal-approvazzjoni tista', fuq inizjattiva tagħha stess, abbażi ta' lment jew abbażi ta' valutazzjoni minn servizz tekniku, tikkontrolla li manifattur jikkonforma ma' dan il-Kapitolu, kif ukoll maċ-Ċertifikat tal-manifattur dwar l-aċċess għal informazzjoni dwar l-OBD ta' vettura u għal informazzjoni dwar it-tiswija u l-manutenzjoni ta' vettura msemmija fl-Appendiċi 1 tal-Anness X.

2. Fejn awtorità tal-approvazzjoni ssib li l-manifattur naqas milli jikkonforma mal-obbligi tiegħu rigward l-aċċess għal informazzjoni dwar l-OBD ta' vettura u għal informazzjoni dwar it-tiswija u l-manutenzjoni ta' vettura, l-awtorità tal-approvazzjoni li tat l-approvazzjoni tat-tip rilevanti għandha tiegħu l-miżuri xierqa sabiex tirrimedja s-sitwazzjoni.

Dawk il-miżuri jistgħu jinkludu l-irtirar jew is-sospensjoni tal-approvazzjoni tat-tip, multi jew miżuri oħrajn adottati skont l-Artikolu 84.

3. Fejn operatur indipendenti jew assoċjazzjoni kummerċjali li tirrappreżenta lill-operaturi indipendenti jressqu lment quddiem l-awtorità tal-approvazzjoni dwar in-nuqqas tal-manifattur milli jikkonforma ma' dan il-Kapitolu, l-awtorità tal-approvazzjoni għandha twettaq verifika sabiex tivverifika l-konformità mill-manifattur. L-awtorità tal-approvazzjoni għandha titlob lill-awtorità tal-approvazzjoni li tat l-approvazzjoni tat-tip tal-vettura kollha biex tinvestiga l-ilment u sussegwentement biex titlob evidenza mill-manifattur tal-vettura li turi li s-sistema li għandu stabbilita l-manifattur tal-vettura hija f'konformità ma' dan ir-Regolament. Ir-riżultati ta' dik l-investigazzjoni għandhom jiġu kkomunikati lill-awtorità nazzjonali tal-approvazzjoni u l-operatur indipendenti jew l-assoċjazzjoni kummerċjali kkonċernati fi żmien tliet xhur mit-talba.
4. Meta twettaq il-awditu, l-awtorità tal-approvazzjoni tista' titlob lil servizz tekniku jew lil kwalunkwe espert indipendenti ieħor sabiex iwettaq valutazzjoni bil-għan li jivverifika jekk l-obbligi fir-rigward tal-aċċess għal informazzjoni dwar l-OBD ta' vettura u l-informazzjoni dwar it-tiswija u l-manutenzjoni ta' vettura ġewx issodisfati.

Artikolu 66

Forum dwar l-Aċċess għal Informazzjoni dwar il-Vetturi

1. Il-Forum dwar l-Aċċess għall-Informazzjoni dwar il-Vettura fir-rigward tal-aċċess għal informazzjoni dwar l-OBD ta' vettura u l-informazzjoni dwar it-tiswija u l-manutenzjoni ta' vettura, stabbilit f'konformità mal-Artikolu 13(9) tar-Regolament tal-Kummissjoni (KE) Nru 692/2008¹, għandu jkopri wkoll il-vetturi kollha fil-kamp ta' applikazzjoni ta' dan ir-Regolament.

Huwa għandu jwettaq l-attivitajiet tiegħu f'konformità mal-Anness X ta' dan ir-Regolament.

2. Il-Forum dwar l-Aċċess għall-Informazzjoni dwar il-Vettura għandu jqis jekk l-aċċess għal informazzjoni dwar l-OBD ta' vettura u għal informazzjoni dwar it-tiswija u l-manutenzjoni ta' vettura jaffettwax il-progress li sar fit-tnaqqis tas-serq tal-vetturi u għandu jagħmel rakkomandazzjonijiet biex jittejbu r-rekwiżiti marbuta mal-aċċess għal tali informazzjoni. B'mod partikolari, il-Forum dwar l-Aċċess għall-Informazzjoni dwar il-Vetturi għandu jagħti pariri lill-Kummissjoni dwar l-introduzzjoni ta' proċess li permezz tiegħu organizzazzjonijiet akkreditati japprovaw u jawtorizzaw lil operaturi indipendenti sabiex ikollhom aċċess għal informazzjoni dwar is-sigurtà tal-vetturi.

Il-Kummissjoni tista' tiddeċiedi li żżomm id-diskussjonijiet u s-sejbiet ta' dan il-Forum dwar l-Aċċess għall-Informazzjoni dwar il-Vettura kunfidenzjali.

¹ Regolament tal-Kummissjoni (KE) Nru 692/2008 tat-18 ta' Lulju 2008 li jimplementa u jemenda r-Regolament (KE) Nru 715/2007 tal-Parlament Ewropew u tal-Kunsill tal-20 ta' Ġunju 2007 dwar l-approvazzjoni tat-tip ta' vetturi bil-mutur fir-rigward tal-emissjonijiet ta' vetturi ħfief għall-passiġġieri u ta' vetturi kummerċjali (Euro 5 u Euro 6) u dwar l-aċċess għall-informazzjoni dwar it-tiswija u l-manutenzjoni tal-vettura (ĠU L 199, 28.7.2008, p.1)

Kapitolu XV

Valutazzjoni, deżinjazzjoni, notifika u monitoraġġ ta' servizzi tekniċi

Artikolu 67

L-awtorità tal-approvazzjoni tat-tip responsabbli għas-servizzi tekniċi

1. L-awtorità tal-approvazzjoni deżinjata mill-Istat Membru f'konformità mal-Artikolu 6(2) (imsejha, għall-finijiet ta' dan il-Kapitolu, "l-awtorità tal-approvazzjoni tat-tip") għandha tkun responsabbli għall-valutazzjoni, deżinjazzjoni, notifika u monitoraġġ tas-servizzi tekniċi, inklużi, fejn xieraq, is-sottokuntratturi jew sussidjarji ta' dawk is-servizzi tekniċi. L-awtorità tal-approvazzjoni tat-tip tista' tiddeċiedi li l-valutazzjoni u l-monitoraġġ tas-servizzi tekniċi, u fejn xieraq, tas-sottokuntratturi jew s-sussidjarji ta' dawk is-servizzi tekniċi, għandhom jitwettqu minn korp nazzjonali ta' akkreditazzjoni.

2. L-awtoritajiet tal-approvazzjoni tat-tip għandhom ikunu soġġetti għal evalwazzjoni bejn il-pari fir-rigward ta' kwalunkwe attività mwettqa minnhom li tkun marbuta mal-valutazzjoni u l-monitoraġġ tas-servizzi tekniċi.

L-evalwazzjonijiet bejn il-pari għandhom ikopru l-valutazzjonijiet tal-operazzjonijiet kollha jew parzjali tas-servizzi tekniċi li jkunu twettqu minn awtoritajiet tal-approvazzjoni tat-tip f'konformità mal-Artikolu 73(4), inkluża l-kompetenza tal-persunal, il-korrettezza tal-metodoloġija tal-ittestjar u tal-ispezzjoni u l-korrettezza tar-riżultati tat-testijiet abbażi ta' kamp ta' applikazzjoni definit ta' atti regolatorji elenkati fil-Parti I tal-Anness II.

Attivitajiet marbuta mal-valutazzjoni u l-monitoraġġ tas-servizzi tekniċi li għandhom x'jaqsmu biss ma' approvazzjonijiet individwali nazzjonali li ngħataw f'konformità mal-Artikolu 45 jew ma' approvazzjonijiet tat-tip nazzjonali ta' vetturi prodotti f'serje żgħar li ngħataw f'konformità mal-Artikolu 42 huma eżentati mill-evalwazzjonijiet bejn il-pari.

Kwalunkwe valutazzjoni ta' servizzi tekniċi akkreditati minn awtoritajiet tal-approvazzjoni tat-tip għandhom jiġu eżentati minn evalwazzjonijiet bejn il-pari.

3. L-awtoritajiet tal-approvazzjoni tat-tip ma għandhomx ikunu soġġetti għal evalwazzjonijiet bejn il-pari meta jiddeżinjaw is-servizzi tekniċi kollha tagħhom esklużivament abbażi tal-akkreditazzjoni tas-servizzi tekniċi.
4. L-awtorità tal-approvazzjoni tat-tip ma għandhiex tipprovdi servizzi ta' konsulenza fuq bażi kummerċjali jew kompetittiva.

5. L-awtorità tal-approvazzjoni tat-tip għandha jkollha biżżejjed persunal għad-dispożizzjoni tagħha biex twettaq il-kompiti stabbiliti f'dan ir-Regolament.
6. Kull Stat Membru għandu jipprovdi lill-Kummissjoni, lill-Forum u lill-Istati Membri l-oħrajn li jitolbuh l-informazzjoni dwar il-proċeduri tiegħu għall-valutazzjoni, id-deżinjazzjoni u n-notifika tas-servizzi tekniċi u għall-monitoraġġ ta' servizzi tekniċi, u dwar kwalunkwe bidla fil-proċeduri.

Il-Kummissjoni tista' tadotta atti ta' implimentazzjoni li jistabbilixxu l-mudell għall-ġħoti ta' informazzjoni dwar il-proċeduri tal-Istati Membri msemmija fl-ewwel subparagrafu ta' dan il-paragrafu. Dawk l-atti ta' implimentazzjoni għandhom jiġu adottati f'konformità mal-proċedura ta' eżami msemmija fl-Artikolu 83(2).

7. L-awtoritajiet tal-approvazzjoni tat-tip li jkunu soġġetti għal evalwazzjonijiet bejn il-pari għandhom jistabbilixxu proċeduri għal awditjar intern f'konformità mal-Appendiċi 2 tal-Anness III. Tali awditjar intern għandu jsir mill-inqas darba fis-sena. Madankollu, il-frekwenza tal-awditjar intern tista' titnaqqas jekk l-awtorità tal-approvazzjoni tat-tip tista' turi li s-sistema ta' ġestjoni tagħha qed tiġi implimentata b'mod effettiv u wriet li hija stabbli.

8. L-evalwazzjonijiet bejn il-pari ta' awtorità tal-approvazzjoni tat-tip għandha titwettaq mill-inqas darba kull hames snin minn tim ta' evalwazzjoni bejn il-pari magħmul minn żewġ awtoritajiet tal-approvazzjoni tat-tip minn Stati Membri oħrajn.

Il-Kummissjoni tista' tiddeċiedi li tipparteċipa fit-tim ta' evalwazzjoni bejn il-pari abbażi ta' analiżi tal-valutazzjoni tar-riskju.

L-evalwazzjoni bejn il-pari għandha titwettaq taħt ir-responsabbiltà tal-awtorità tal-approvazzjoni li tkun soġġetta għal evalwazzjoni, u għandha tinkludi żjara fil-bini tas-servizz tekniku magħżul fid-diskrezzjoni tat-tim ta' evalwazzjoni bejn il-pari.

L-awtoritajiet tal-approvazzjoni tat-tip li mhumiex soġġetti għal evalwazzjoni bejn il-pari f'konformità mal-paragrafu 3 ma għandhomx jiġu inklużi f'ebda attività marbuta mat-tim ta' evalwazzjoni bejn il-pari.

9. B'kont debitament meħud tal-konsiderazzjonijiet tal-Forum, il-Kummissjoni tista' tadotta atti ta' implimentazzjoni li jstipulaw pjan għall-evalwazzjonijiet bejn il-pari li jkopri perijodu ta' mill-inqas hames snin, fejn jiġu stabbiliti kriterji dwar il-kompożizzjoni tat-tim ta' evalwazzjoni bejn il-pari, il-metodoloġija użata għall-evalwazzjoni bejn il-pari, l-iskeda, il-perjodiċità u l-kompiti l-oħra marbuta mal-evalwazzjoni bejn il-pari. Dawk l-atti ta' implimentazzjoni għandhom jiġu adottati f'konformità mal-proċedura ta' eżami msemmija fl-Artikolu 83(2).

10. L-eżitu tal-evalwazzjonijiet bejn il-pari għandu jiġi eżaminat mill-Forum. Il-Kummissjoni għandha thejji sommarji tal-eżitu ta' evalwazzjonijiet bejn il-pari u tagħmilhom disponibbli għall-pubbliku.

Artikolu 68

Deżinjazzjoni ta' servizzi tekniċi

1. L-awtoritajiet tal-approvazzjoni tat-tip għandhom jiddeżinjaw servizzi tekniċi għal waħda jew aktar mill-kategoriji ta' attivitajiet li ġejjin, skont il-qasam ta' kompetenza tagħhom:
 - (a) kategorija A: it-testijiet imsemmija f'dan ir-Regolament u fl-atti regolatorji elenkati fl-Anness II li jwettqu s-servizzi tekniċi fil-faċilitajiet tagħhom stess;
 - (b) kategorija B: is-supervizjoni tat-testijiet, li tinkludi t-tnejn ta' testijiet, imsemmija f'dan ir-Regolament u fl-atti regolatorji elenkati fl-Anness II, fejn tali testijiet jiwettqu fil-faċilitajiet tal-manifattur jew fil-faċilitajiet ta' parti terza;
 - (c) kategorija C: il-valutazzjoni u l-monitoraġġ fuq bażi regolari tal-proċeduri tal-manifattur għall-kontroll tal-konformità tal-produzzjoni;
 - (d) kategorija D: is-supervizjoni jew it-twettiq ta' testijiet jew spezzjonijiet għas-sorveljanza tal-konformità tal-produzzjoni.
2. Kull Stat Membru jista' jiddeżinja awtorità tal-approvazzjoni tat-tip bħala servizz tekniku għal waħda jew aktar mill-kategoriji ta' attivitajiet imsemmija fil-paragrafu 1.

3. Servizz tekniku għandu jiġi stabbilit skont il-liġi nazzjonali ta' Stat Membru u jkollu personalità ġuridika, hlief għal servizzi tekniċi li jappartjenu lil awtorità tal-approvazzjoni tat-tip u hlief għal servizzi tekniċi interni akkreditati tal-manifattur, kif imsemmi fl-Artikolu 72.
4. Servizz tekniku għandu jkollu assigurazzjoni ta' responsabbiltà għall-attivitajiet tiegħu, hlief jekk tali responsabbiltà tintrefa' mill-Istat Membru tiegħu f'konformità mal-liġi nazzjonali, jew hlief jekk l-Istat Membru nnifsu jkun direttament responsabbli mill-valutazzjoni tal-konformità.
5. Is-servizzi tekniċi ta' pajjiż terz, għajr dawk li ġew dezinjati f'konformità mal-Artikolu 72, jistgħu jiġu biss dezinjati u jiġu biss innotifikati lill-Kummissjoni għall-finijiet tal-Artikolu 74 meta jkun hemm ftehim bilaterali bejn l-Unjoni u l-pajjiż terz ikkonċernat li jipprevedi l-possibbiltà li jiġu dezinjati tali servizzi tekniċi. Dan ma għandux jipprevjeni lil servizz tekniku li jkun stabbilit skont il-liġi ta' Stat Membru f'konformità mal-paragrafu 3 ta' dan l-Artikolu milli jstabbilixxi sussidjarji f'pajjiżi terzi, dment li dawk is-sussidjarji jkunu direttament ġestiti u kkontrollati mis-servizz tekniku dezinjat.

Artikolu 69

L-indipendenza tas-servizzi tekniċi

1. Servizz tekniku, inkluż il-persunal tiegħu, għandu jkun indipendenti u għandu jwettaq l-attivitajiet li għalihom ikun għe deżinjat bl-ogħla livell ta' integrità professjonali u bil-kompetenza teknika meħtieġa fil-qasam speċifiku li fih jopera u għandu jkun ħieles minn kull pressjoni u tentazzjonijiet, b'mod partikolari dawk finanzjarji, li jistgħu jinfluwenzaw il-ġudizzju tiegħu jew ir-riżultati tal-attivitajiet ta' valutazzjoni tiegħu, b'mod partikolari tali pressjonijiet jew tentazzjonijiet li jirriżultaw minn persuni jew gruppi ta' persuni b'interess fir-riżultati ta' dawk l-attivitajiet.
2. Servizz tekniku għandu jkun organizzazzjoni jew entità ta' parti terza li ma tkunx involuta fil-proċess tad-disinn, tal-manifattura, tal-forniment jew tal-manutenzjoni tal-vettura, tas-sistema, tal-komponent jew tal-unità teknika separata li hija tivvaluta, tittestja jew tispezzjona.

Organizzazzjoni jew entità li tappartjeni għal assoċjazzjoni kummerċjali jew federazzjoni professjonali li tirrappreżenta lill-intraprizi li huma involuti fid-disinn, fil-manifattura, fil-forniment jew fil-manutenzjoni tal-vetturi, tas-sistemi, tal-komponenti jew tal-unitajiet tekniċi separati li hija tivvaluta, tittestja jew tispezzjona, tista' titqies li tissodisfa r-rekwiżiti tal-ewwel subparagrafu, dment li l-indipendenza tagħha u n-nuqqas ta' kwalunkwe konflitt ta' interess jintwerew lill-awtorità tal-approvazzjoni tat-tip tal-Istat Membru rilevanti.

3. Servizz tekniku, il-manigment fl-ogħla livell tiegħu u l-persunal responsabbli mit-twettiq tal-attivitajiet li għalihom jiġu dezinjati f'konformità mal-Artikolu 68(1) ma għandhomx jiddisinjaw, jimmanifatturaw, ifornu jew jagħmlu l-manutenzjoni ta' vetturi, sistemi, komponenti jew unitajiet tekniċi separati vvalutati minnhom, u lanqas ma għandhom jirrapprezentaw lill-partijiet involuti f'dawk l-attivitajiet. Dan ma għandux jipprekludi l-użu ta' dawk il-vetturi, is-sistemi, il-komponenti jew l-unitajiet tekniċi separati li huma meħtieġa għall-operat tas-servizz tekniku jew għall-użu ta' tali vetturi, sistemi, komponenti jew unitajiet tekniċi separati għal skopijiet personali.
4. Servizz tekniku għandu jiżgura li l-attivitajiet tas-sussidjarji jew tas-sottokuntratturi tiegħu ma jaffettwawx il-kunfidenzjalità, l-oġġettività jew l-imparzjalità tal-kategoriji ta' attivitajiet li għalihom ikun ġie dezinjat.
5. Il-membri tal-persunal ta' servizz tekniku għandhom josservaw is-segretezza professjonali fir-rigward tal-informazzjoni kollha miksuba fit-twettiq tal-kompiti tagħhom skont dan ir-Regolament, ħlief b'rabta mal-awtorità tal-approvazzjoni tat-tip u, fejn rilevanti, il-korp nazzjonali ta' akkreditazzjoni, fejn mitlub mil-liġi nazzjonali jew tal-Unjoni.

Artikolu 70

Il-kompetenza tas-servizzi tekniċi

1. Servizz tekniku għandu jkun jista' jwettaq l-attivitajiet kollha li għalihom ikun qed japplika biex jiġi dezinjat f'konformità mal-Artikolu 68(1). Huwa għandu juri lill-awtorità tal-approvazzjoni tat-tip jew il-korp nazzjonali ta' akkreditazzjoni li qed iwettaq il-valutazzjoni jew il-monitoraġġ ta' dak is-servizz tekniku li jissodisfa l-kondizzjonijiet kollha li ġejjin:
 - (a) il-membri tal-persunal tiegħu għandhom il-ħiliet xierqa, l-għarfien tekniku speċifiku, it-taħriġ vokazzjonali u esperjenza xierqa u suffiċjenti sabiex iwettqu l-attivitajiet li għalihom is-servizz tekniku qed japplika biex jiġi dezinjat;
 - (b) li jippossjedi deskrizzjonijiet tal-proċeduri rilevanti għat-twettiq tal-attivitajiet li għalihom qed japplika biex jiġi dezinjat, b'kont debitu meħud tal-livell ta' kumplessità tat-teknoloġija tal-vettura, tas-sistema, tal-komponent jew tal-unità teknika separata rilevanti inkwistjoni, kif ukoll tan-natura ta' massa jew ta' serje tal-proċess ta' produzzjoni. Is-servizz tekniku għandu juri t-trasparenza u r-riproduċibbiltà ta' dawk il-proċeduri;
 - (c) li għandu l-mezzi meħtieġa biex iwettaq il-kompiti konnessi mal-kategorija jew kategoriji ta' attivitajiet li għalihom qed japplika biex jiġi dezinjat u li jkollu aċċess għat-tagħmir jew għall-faċilitajiet kollha meħtieġa.

2. Servizz tekniku għandu juri wkoll li għandu l-ħiliet xierqa, l-għarfien tekniku speċifiku u esperjenza ppruvata biex iwettaq it-testijiet u l-ispezzjonijiet għall-valutazzjoni tal-konformità tal-vetturi, tas-sistemi, tal-komponenti u tal-unitajiet tekniċi separati ma' dan ir-Regolament u għandu juri l-konformità tiegħu mal-istandards elenkati fl-Appendiċi 1 għall-Anness III. Madankollu, l-istandards elenkati fl-Appendiċi 1 għall-Anness III ma japplikawx għall-finijiet tal-aħħar stadju ta' proċedura nazzjonali ta' diversi stadji kif imsemmi fl-Artikolu 47(1).
3. Il-Kummissjoni hija mogħtija s-setgħa li tadotta atti delegati b'konformità mal-Artikolu 82 li jemendaw l-Anness III fir-rigward tar-rekwiżiti għall-valutazzjoni tas-servizzi tekniċi.

Artikolu 71

Sussidjarji tas-servizzi tekniċi u sottokuntrattar minnhom

1. Is-servizzi tekniċi jistgħu jissottokuntrattaw, bi qbil mal-awtorità tal-approvazzjoni tat-tip li tiddeżinja, uħud mill-kategoriji ta' attivitajiet li jkunu ġew deżinjati għalihom f'konformità mal-Artikolu 68(1), jew inkella jqabdbu sussidjarju biex iwettaq dawk l-attivitajiet għalihom.
2. Fejn servizz tekniku jissottokuntratta kompiti speċifiċi minn fost il-kategoriji ta' attivitajiet li għalihom ikun ġie deżinjat jew għandu sussidjarju biex iwettaq dawk il-kompiti, huwa għandu jiżgura li s-sottokuntrattur jew is-sussidjarju jkun konformi mar-rekwiżiti stabbiliti fl-Artikoli 68, 69 u 70 u għandu jgħarraf lill-awtorità tal-approvazzjoni tat-tip b'dan.

3. Is-servizzi tekniċi għandhom jerfgħu r-responsabbiltà sħiħa għall-kompiti mwettqa mis-sottokuntratturi jew mis-sussidjarji tagħhom, irrispettivament mill-post ta' stabbiliment tagħhom.
4. Is-servizzi tekniċi għandhom iżommu, għad-dispożizzjoni tal-awtorità tal-approvazzjoni tat-tip li tiddeżinja, id-dokumenti rilevanti li jikkonċernaw il-valutazzjoni mwettqa mill-awtorità tal-approvazzjoni tat-tip jew l-akkreditazzjoni mwettqa mill-korp nazzjonali ta' akkreditazzjoni tas-sottokuntrattur jew tas-sussidjarju u l-kompiti mwettqa minnhom.

Artikolu 72

Servizz tekniku intern tal-manifattur

1. Servizz tekniku intern ta' manifattur jista' jiġi deżinjat bħala servizz tekniku għal attivitajiet taħt il-kategorija A kif imsemmi fil-punt (a) tal-Artikolu 68(1) u biss fir-rigward tal-atti regolatorji elenkati fl-Anness VII. Servizz tekniku intern għandu jikkostitwixxi parti separata u distinta tal-kumpannija tal-manifattur u ma għandux ikun involut fid-disinn, fil-manifattura, fil-forniment jew fil-manutenzjoni tal-vetturi, tas-sistemi, tal-komponenti jew tal-unitajiet tekniċi separati li huwa jivvaluta.
2. Servizz tekniku intern imsemmi fil-paragrafu 1 għandu jkun konformi mar-rekwiżiti li ġejjin:
 - (a) ikun ġie akkreditat minn korp nazzjonali ta' akkreditazzjoni u jikkonforma mar-rekwiżiti stabbiliti fl-Appendiċijiet 1 u 2 tal-Anness III;

- (b) is-servizz tekniku intern, inkluż il-persunal tiegħu, ikun identifikabbli fuq livell organizzazzjonali u jkollu metodi ta' rapportar fil-kumpannija tal-manifattur li jiffirma parti minnha li jiżguraw l-imparzjalità tiegħu u juri dik l-imparzjalità lill-awtorità tal-approvazzjoni tat-tip u lill-korp nazzjonali ta' akkreditazzjoni rilevanti;
 - (c) la s-servizz tekniku intern u lanqas il-persunal tiegħu ma jkun involut f'attività li tista' tkun konfligġenti mal-indipendenza jew l-integrità tiegħu sabiex iwettaq l-attivitajiet li għalihom gie dezinjat;
 - (d) iforni s-servizzi tiegħu biss lill-kumpannija tal-manifattur li jiffirma parti minnha.
3. Il-Kummissjoni hija mogħtija s-setgħa li tadotta atti delegati f'konformità mal-Artikolu 82 li jemendaw l-Anness VII sabiex jittieħed kont tal-iżviluppi tekniċi u regolatorji billi tigi aġġornata l-lista ta' atti regolatorji u r-restrizzjonijiet inklużi fihom.

Artikolu 73

Valutazzjoni u dezinjazzjoni tas-servizzi tekniċi

1. Is-servizz tekniku applikant għandu jressaq applikazzjoni formali lill-awtorità tal-approvazzjoni tat-tip tal-Istat Membru li fih jitlob li jiġi dezinjat f'konformità mal-punt 4 tal-Appendiċi 2 tal-Anness III. L-applikazzjoni għandha tispeċifika l-kategoriji tal-attivitajiet li għalihom is-servizz tekniku qed japplika biex jiġi dezinjat.

2. Qabel ma awtorità tal-approvazzjoni tat-tip tiddeżinja servizz tekniku, l-awtorità tal-approvazzjoni tat-tip jew il-korp nazzjonali ta' akkreditazzjoni għandhom jivvalutawh skont lista ta' kontroll tal-valutazzjoni li tal-inqas tkopri r-rekwiżiti stabbiliti fl-Appendiċi 2 tal-Anness III. Il-valutazzjoni għandha tinkludi valutazzjoni fuq il-post fil-bini tas-servizz tekniku li japplika, u, fejn rilevanti, ta' kwalunkwe sussidjarju jew sottokuntrattur, li jkun jinsab kemm ġewwa jew barra l-Unjoni.
3. Fil-każijiet fejn il-valutazzjoni ssir minn korp nazzjonali ta' akkreditazzjoni, is-servizz tekniku applikant għandu jagħti lill-awtorità tal-approvazzjoni tat-tip ċertifikat ta' akkreditazzjoni validu u r-rapport ta' valutazzjoni korrispondenti li jattestaw li s-servizz tekniku jissodisfa r-rekwiżiti stabbiliti fl-Appendiċi 2 tal-Anness III għall-kategoriji tal-attivitatiet li s-servizz tekniku applikant ikun qed japplika biex jiġi deżinjat għalihom.
4. F'każijiet fejn il-valutazzjoni ssir mill-awtorità tal-approvazzjoni tat-tip, l-awtorità tal-approvazzjoni tat-tip tal-Istat Membru li lilu s-servizz tekniku applikant ikun talab li jiġi deżinjat għandha formalment taħtar tim ta' valutazzjoni kongunta li jkun jinkludi wkoll rappreżentanti tal-awtoritajiet tal-approvazzjoni tat-tip ta' mill-inqas żewġ Stati Membri oħra u rappreżentant tal-Kummissjoni.

Fejn is-servizz tekniku japplika biex jiġi deżinjat fi Stat Membru għajr l-Istat Membru tal-istabbiliment tiegħu, wiehed mir-rappreżentanti tat-tim ta' valutazzjoni kongunta għandu jkun mill-awtorità tal-approvazzjoni tat-tip tal-Istat Membru tal-istabbiliment tiegħu, hlief jekk l-awtorità tal-approvazzjoni tat-tip tiddeċiedi kontra l-parteeċipazzjoni fit-tim ta' valutazzjoni kongunta.

It-tim ta' valutazzjoni kongunta għandu jipparteċipa fil-valutazzjoni tas-servizz tekniku applikant, inkluż il-valutazzjoni fuq il-post. L-awtorità tal-approvazzjoni tat-tip li tiddezinja tal-Istat Membru li fih is-servizz tekniku applikant ikun talab li jiġi dezinjat għandha tagħti lit-tim ta' valutazzjoni kongunta l-assistenza kollha neċessarja u tipprovdi aċċess fil-hin għad-dokumentazzjoni kollha meħtieġa sabiex jiġi vvalutat is-servizz tekniku applikant.

5. F'kazijiet fejn il-valutazzjoni ssir mill-awtorità tal-approvazzjoni tat-tip li jiddezinjaw servizzi tekniċi li japplikaw biex iwettqu testijiet esklużivament għal approvazzjonijiet ta' vetturi individwali nazzjonali f'konformità mal-Artikolu 45, l-awtorità tal-approvazzjoni tat-tip tal-Istat Membru li fih is-servizz tekniku applikant ikun talab li jiġi dezinjat għandha tkun eżentata mill-obbligu li taħtar tim ta' valutazzjoni kongunta. Is-servizzi tekniċi li jikkontrollaw biss l-installazzjoni korretta tal-komponenti fil-kategoriji O₁ u O₂ għandhom jiġu eżentati wkoll mill-valutazzjoni.
6. Jekk is-servizz tekniku jkun talab li jiġi dezinjat minn waħda jew iktar awtoritajiet tal-approvazzjoni tat-tip minn Stati Membri li ma jkunux l-Istat Membru li fih huwa stabbilit f'konformità mal-Artikolu 74(2), il-valutazzjoni għandha ssir darba biss, dment li f'dik il-valutazzjoni jkun ġie kopert l-ambitu kollu tad-dezinjazzjoni tas-servizz tekniku.
7. Matul il-proċess ta' valutazzjoni, it-tim ta' valutazzjoni kongunta għandu jippreżenta s-sejbiet tiegħu li jikkonċernaw in-nonkonformità tas-servizz tekniku applikant mar-rekwiziti stabbiliti fl-Artikoli 68 sa 72, fl-Artikoli 80 u 81 u fl-Appendiċi 2 tal-Anness III. Tali sejbiet għandhom jiġu diskussi fi hdan it-tim ta' valutazzjoni kongunta.

8. Wara li tkun saret il-valutazzjoni fuq il-post, it-tim ta' valutazzjoni kongunta għandu jipproduċi rapport li jstabilixxi sa fejn is-servizz tekniku applikant jikkonforma mar-rekwiziti stabbiliti fl-Artikoli 68 sa 72, fl-Artikoli 80 u 81 u fl-Appendiċi 2 tal-Anness III.
9. Ir-rapport imsemmi fil-paragrafu 8 għandu jinkludi sommarju ta' kwalunkwe nonkonformità identifikata, flimkien ma' rakkomandazzjoni dwar jekk l-applikant jistax jiġi dezinjat bhala servizz tekniku.
10. L-awtorità tal-approvazzjoni tat-tip għandha tinnotifika lill-Kummissjoni bl-ismijiet u l-qasam tal-għarfien espert tar-rappreżentanti tagħha li ser jippartecipaw fit-tim ta' valutazzjoni kongunta.
11. L-awtorità tal-approvazzjoni tat-tip tal-Istat Membru fejn is-servizz tekniku applikant talab li jiġi dezinjat għandha tibgħat ir-rapport dwar l-eżitu tal-valutazzjoni f'konformità mal-proċeduri stabbiliti fl-Appendiċi 2 tal-Anness III, lill-Kummissjoni u, fuq talba, lill-awtoritajiet tal-approvazzjoni tat-tip tal-Istati Membri l-oħrajn. Dak ir-rapport għandu jinkludi evidenza dokumentarja dwar il-kompetenza tas-servizz tekniku u l-arrangamenti li jkollha stabbiliti l-awtorità tal-approvazzjoni tat-tip għall-monitoraġġ regolari tas-servizz tekniku.
12. L-awtoritajiet tal-approvazzjoni tat-tip tal-Istati Membri l-oħrajn u l-Kummissjoni jistgħu jirrieżaminaw ir-rapport ta' valutazzjoni u l-evidenza dokumentarja, iqajmu mistoqsijiet jew tħassib u jitolbu iktar evidenza dokumentarja fi żmien xahar mid-data meta jirċievu r-rapport tal-valutazzjoni u l-evidenza dokumentarja.

13. L-awtorità tal-approvazzjoni tat-tip tal-Istat Membru fejn is-servizz tekniku applikant ikun talab biex jiġi deżinjat għandha twieġeb għall-mistoqsijiet, it-tħassib u t-talbiet għal iktar evidenza dokumentarja fi żmien erba' ġimgħat minn meta jaslulha.
14. Fi żmien erba' ġimgħat mir-riċezzjoni tat-tweġiba msemmija fil-paragrafu 13, l-awtoritajiet tal-approvazzjoni tat-tip tal-Istati Membri l-oħrajn jew il-Kummissjoni jistgħu, b'mod individwali jew kongunt, jindirizzaw rakkomandazzjonijiet lill-awtorità tal-approvazzjoni tat-tip tal-Istat Membru fejn is-servizz tekniku applikant ikun talab biex jiġi deżinjat. Dik l-awtorità tal-approvazzjoni tat-tip għandha tqis ir-rakkomandazzjonijiet meta tiegħu d-deċiżjoni dwar id-deżinjazzjoni tas-servizz tekniku. Fejn dik l-awtorità tal-approvazzjoni tat-tip tiddeċiedi li ma ssegwix ir-rakkomandazzjonijiet indirizzati mill-Istati Membri l-oħrajn jew mill-Kummissjoni, għandha tagħti r-raġunijiet għal dan fi żmien ġimgħatejn minn meta tiegħu d-deċiżjoni tagħha.
15. Il-validità tad-deżinjazzjoni tas-servizzi tekniċi għandha tkun limitata għal massimu ta' ħames snin.
16. L-awtorità tal-approvazzjoni tat-tip li beħsiebha tiġi deżinjata bhala servizz tekniku f'konformità mal-Artikolu 68(2) għandha tiddokumenta l-konformità ma' dan ir-Regolament permezz ta' valutazzjoni mwettqa minn awdituri indipendenti. Dawk l-awdituri jistgħu jkunu mill-istess organizzazzjoni dment li huma ġestiti b'mod awtonomu mill-persunal li jkun qed jaġġmel l-attività vvalutata, u dment li jikkonformaw mar-rekwiziti stipulati fl-Appendiċi 2 tal-Anness III.

Artikolu 74
Notifika lill-Kummissjoni
dwar id-deżinjazzjoni tas-servizzi tekniċi

1. L-awtoritajiet tal-approvazzjoni tat-tip għandhom jinnotifikaw lill-Kummissjoni l-isem, l-indirizz, inkluż l-indirizz elettroniku, il-persuni responsabbli u l-kategorija tal-attivitajiet ta' kull servizz tekniku li huma jkunu ddeżinjaw. In-notifika għandha tispeċifika b'mod ċar l-ambitu tad-deżinjazzjoni, l-attivitajiet tal-valutazzjoni tal-konformità u l-proċeduri, it-tip ta' vetturi, sistemi, komponenti u unitajiet tekniċi separati, u s-sugġetti elenkati fl-Anness II li għalihom ġew deżinjati s-servizzi tekniċi, kif ukoll kwalunkwe sottokuntrattur jew sussidjarju tas-servizzi tekniċi, u kwalunkwe modifika sussegwenti għal kwalunkwe wieħed minn dawk id-dettalji.

Tali notifika għandha ssir qabel is-servizz tekniku deżinjat ikkonċernat iwettaq kwalunkwe attività msemmija fl-Artikolu 68(1).

2. Servizz tekniku jista' jiġi deżinjat minn waħda jew iktar awtoritajiet tal-approvazzjoni tat-tip ta' Stati Membri li ma jkunux l-Istat Membru li fih huwa stabbilit, dment li l-ambitu kollu tad-deżinjazzjoni mill-awtorità tal-approvazzjoni tat-tip ikun kopert minn akkreditazzjoni mahruġa f'konformità mal-Artikolu 73(3), jew permezz ta' valutazzjoni mwettqa f'konformità mal-Artikolu 73(4).
3. Il-Kummissjoni għandha tippubblika fuq is-sit web tagħha, u taggorna, lista bid-dettalji għal kuntatt mas-servizzi tekniċi deżinjati, is-sottokuntratturi u s-sussidjarji tagħhom li ġew innotifikati lilha f'konformità ma' dan l-Artikolu.

Artikolu 75

Tibdil fid-deżinjazzjonijiet tas-servizzi tekniċi u t-tiġdid tagħhom

1. Fejn l-awtorità tal-approvazzjoni tat-tip tkun aċċertat jew giet mġarrfa li servizz tekniku ma għadux konformi mar-rekwiżiti stipulati f'dan ir-Regolament, dik l-awtorità tal-approvazzjoni għandha tirrestringi, tissospendi jew tirtira d-deżinjazzjoni kif xieraq, skont il-gravità tan-nonkonformità ma' dawk ir-rekwiżiti.

L-awtorità nazzjonali għandha tinnotifika minnufih lill-Kummissjoni u lill-awtoritajiet tal-approvazzjoni tat-tip tal-Istati Membri l-oħrajn dwar kwalunkwe restrizzjoni, sospensjoni jew irtirar ta' deżinjazzjoni.

Il-Kummissjoni għandha taggorna l-lista msemmija fl-Artikolu 74(3) kif xieraq.

2. Fil-każ ta' restrizzjoni, sospensjoni jew irtirar tad-deżinjazzjoni, jew meta s-servizz tekniku jkun waqqaf l-attività tiegħu, l-awtorità tal-approvazzjoni tat-tip għandha żżomm il-fajls ta' dak is-servizz tekniku disponibbli għall-awtoritajiet tal-approvazzjoni jew għall-awtoritajiet tas-sorveljanza tas-suq jew titrasferixxi dawk il-fajls lil servizz tekniku ieħor magħżul mill-manifattur bi qbil ma' dak is-servizz tekniku.

3. L-awtorità tal-approvazzjoni tat-tip għandha tivvaluta fi żmien tliet xhur min-notifika msemmija fit-tieni subparagrafu tal-paragrafu 1 jekk in-nonkonformità tas-servizz tekniku għandhiex impatt fuq iċ-ċertifikati tal-approvazzjoni tat-tip tal-UE maħruġa abbażi tar-rapporti tal-ispezzjoni u t-testijiet maħruġin mis-servizz tekniku soġġett għall-bidla fid-deżinjazzjoni u tinforma lill-awtoritajiet tal-approvazzjoni tat-tip l-oħra u lill-Kummissjoni b'dan.

Fi żmien xahrejn mindu tkun innotifikat il-bidliet fid-deżinjazzjoni, l-awtorità tal-approvazzjoni tat-tip għandha tissottometti rapport dwar is-sejbiet tagħha dwar in-nonkonformità lill-Kummissjoni u lill-awtoritajiet tal-approvazzjoni tat-tip l-oħrajn. Fejn meħtieġ, sabiex tiġi żgurata s-sikurezza tal-vetturi, is-sistemi, il-komponenti jew l-unitajiet tekniċi separati li diġà tqieghdu fis-suq, l-awtorità tal-approvazzjoni tat-tip li tiddeżinja għandha tagħti struzzjonijiet lill-awtoritajiet tal-approvazzjoni tat-tip ikkonċernati sabiex jissospendu jew jirtiraw, fi hdan perijodu ta' żmien raġonevoli, kwalunkwe ċertifikat tal-approvazzjoni tat-tip tal-UE li ma kellux jinħareġ.

4. Fejn d-deżinjazzjoni ta' servizzi tekniċi tkun giet ristretta, sospiża jew irtirata, iċ-ċertifikati tal-approvazzjoni tat-tip tal-UE li nħarġu abbażi tar-rapporti tal-ispezzjoni u tat-testijiet maħruġin minn dawk is-servizzi tekniċi għandhom jibqgħu validi hlief jekk dawk l-approvazzjonijiet tat-tip isiru invalidi f'konformità mal-punt (f) tal-Artikolu 35(2).

5. L-estensjonijiet tal-ambitu tad-deżinjazzjoni tas-servizz tekniku li jwasslu għad-deżinjazzjoni ta' kategorija addizzjonali ta' attivitajiet imsemmija fl-Artikolu 68(1) għandhom jiġu vvalutati f'konformità mal-proċedura stabbilita fl-Artikolu 73.

Jistgħu jsiru estensjonijiet tal-ambitu ta' deżinjazzjoni tas-servizz tekniku biss għall-atti regolatorji elenkati fl-Anness II f'konformità mal-proċeduri stabbiliti fl-Appendiċi 2 tal-Anness III u soġġett għan-notifika msemmija fl-Artikolu 74.

6. Id-deżinjazzjoni ta' servizz tekniku għandha tiġġedded biss wara li l-awtorità tal-approvazzjoni tat-tip tkun ivverifikat li s-servizz tekniku għadu jikkonforma mar-rekwiżiti ta' dan ir-Regolament. Dik il-valutazzjoni għandha ssir f'konformità mal-proċedura stabbilita fl-Artikolu 73.

Artikolu 76

Monitoraġġ tas-servizzi tekniċi

1. L-awtorità tal-approvazzjoni tat-tip li tiddeżinja għandha timmonitorja kontinwament is-servizzi tekniċi sabiex tiżgura li tinzamm konformità mar-rekwiżiti stabbiliti fl-Artikoli 68 sa 72, fl-Artikoli 80 u 81, u fl-Appendiċi 2 għall-Anness III.

L-ewwel subparagrafu ta' dan il-paragrafu ma għandu japplika għal ebda attività tas-servizzi tekniċi li hija mmonitorjata mill-korpi ta' akkreditazzjoni f'konformità mal-Artikolu 67(1) biex tiġi żgurata l-konformità mar-rekwiżiti stabbiliti fl-Artikoli 68 sa 72, fl-Artikoli 80 u 81 u fl-Appendiċi 2 tal-Anness III.

Fuq talba, is-servizzi tekniċi għandhom jipprovdu l-informazzjoni u d-dokumenti rilevanti kollha li jkunu meħtieġa sabiex l-awtorità tal-approvazzjoni tat-tip li tiddeżinja jew korp nazzjonali ta' akkreditazzjoni jkunu jistgħu jivverifikaw il-konformità ma' dawk ir-rekwiziti.

Is-servizzi tekniċi għandhom jinformat, mingħajr dewmien, lill-awtorità tal-approvazzjoni tat-tip li tiddeżinja jew lill-korp nazzjonali ta' akkreditazzjoni dwar kwalunkwe bidla, b'mod partikolari rigward il-persunal, il-faċilitajiet, is-sussidjarji jew is-sottokuntratturi tagħhom, li tista' taffettwa l-konformità mar-rekwiziti stabbiliti fl-Artikoli 68 sa 72, fl-Artikoli 80 u 81, u fl-Appendiċi 2 tal-Anness III, jew il-hila tagħhom li jwettqu l-kompiti tal-valutazzjoni tal-konformità marbutin mal-vetturi, is-sistemi, il-komponenti u l-unitajiet tekniċi separati li ġew deżinjati għalihom.

2. Is-servizzi tekniċi għandhom iwieġbu mingħajr dewmien għal talbiet minn awtorità tal-approvazzjoni tat-tip jew mill-Kummissjoni b'rabta mal-valutazzjonijiet tal-konformità li jkunu wettqu.
3. L-awtorità tal-approvazzjoni tat-tip li tiddeżinja għandha tiżgura li s-servizz tekniku jwettaq l-obbligu tiegħu stabbilit fil-paragrafu 2 ta' dan l-Artikolu, hliet jekk ikun hemm raġuni legittima għaliex ma jagħmilx dan.

Fejn dik l-awtorità tal-approvazzjoni tat-tip tirrikonoxxi raġuni legittima, għandha tgħarraf lill-Kummissjoni b'dan.

Il-Kummissjoni għandha tikkonsulta lill-Istati Membri mingħajr dewmien. Abbazi ta' dik il-konsultazzjoni, il-Kummissjoni għandha tadotta atti ta' implimentazzjoni biex tiddeċiedi jekk ir-raguni legittima hijiex iġġustifikata jew le. Dawk l-atti ta' implimentazzjoni għandhom jiġu adottati f'konformità mal-proċedura ta' eżami msemmija fl-Artikolu 83(2).

Is-servizz tekniku u l-awtorità tal-approvazzjoni tat-tip li tiddeżinja tista' titlob li kwalunkwe informazzjoni mibgħuta lill-awtorità tal-approvazzjoni tat-tip ta' Stat Membru ieħor jew lill-Kummissjoni tiġi ttrattata b'mod kunfidenzjali.

4. Tal-inqas kull 30 xahar, l-awtorità tal-approvazzjoni tat-tip li tiddeżinja għandha tivvaluta jekk kull servizz tekniku taħt ir-responsabbiltà tagħha għadux jissodisfa r-rekwiżiti stabbiliti fl-Artikoli 68 sa 72, fl-Artikoli 80 u 81, u fl-Appendiċi 2 għall-Anness III. Dik il-valutazzjoni għandha tinkludi valutazzjoni fuq il-post lil kull servizz tekniku taħt ir-responsabbiltà tagħha.

Fi żmien xahrejn mill-finalizzazzjoni tal-valutazzjoni tas-servizz tekniku, kull Stat Membru għandu jirrapporta lill-Kummissjoni u lill-Istati Membri l-oħrajn dwar l-attivitajiet ta' monitoraġġ tiegħu. Dawk ir-rapporti għandu jkun fihom sommarju tal-valutazzjoni, li għandu jitqieghed għad-dispożizzjoni pubblika.

Artikolu 77

Kontestazzjoni tal-kompetenza tas-servizzi tekniċi

1. Il-Kummissjoni, b'kooperazzjoni mal-awtorità tal-approvazzjoni tat-tip tal-Istat Membru kkonċernat, għandha tinvestiga l-kazijiet kollha fejn tkun ingibditilha l-attenzjoni għat-thassib dwar il-kompetenza ta' servizz tekniku jew dwar il-konformità kontinwa minn servizz tekniku mar-rekwiżiti u tar-responsabbiltajiet li huwa soġġett għalihom skont dan ir-Regolament. Il-Kummissjoni tista' wkoll tiftaħ tali investigazzjonijiet fuq inizjattiva proprja.

Il-Kummissjoni għandha tinvestiga r-responsabbiltà tas-servizz tekniku fil-każ fejn jintwera jew fejn hemm raġunijiet iġġustifikati biex jitqies, li ngħatat approvazzjoni tat-tip abbazi ta' data falza, jew li r-riżultati tal-ittestjar ġew iffalsifikati jew li nżammet data jew speċifikazzjonijiet tekniċi li kienu jwasslu għar-rifjut tal-approvazzjoni tat-tip.

2. Il-Kummissjoni għandha tikkonsulta l-awtorità tal-approvazzjoni tat-tip li tiddezinja, bħala parti mill-investigazzjoni msemmija fil-paragrafu 1. Dik l-awtorità tal-approvazzjoni tat-tip għandha tipprovdi lill-Kummissjoni, fuq talba, l-informazzjoni rilevanti kollha relatata mal-prestazzjoni u l-konformità tar-rekwiżiti li jikkonċernaw l-indipendenza u l-kompetenza tas-servizz tekniku kkonċernat.

3. Il-Kummissjoni għandha tiżgura li l-informazzjoni sensittiva kollha miksuba matul l-investigazzjonijiet tagħha tiġi ttrattata b'mod kunfidenzjali.
4. Fejn il-Kummissjoni taċċerta li servizz tekniku mhuwiex konformi jew ma għadux konformi mar-rekwiżiti għad-deżinjazzjoni tiegħu jew li huwa responsabbli għal xi waħda mis-sitwazzjonijiet imsemmija fil-paragrafu 1, hija għandha tgħarraf b'dan lill-Istat Membru tal-awtorità tal-approvazzjoni tat-tip li tiddeżinja.

Fejn meħtieġ, il-Kummissjoni għandha titlob lil dak l-Istat Membru sabiex jieħu miżuri restrittivi, inklużi r-restrizzjoni, is-sospensjoni jew l-irtirar tad-deżinjazzjoni.

Fejn Stat Membru jonqos milli jieħu l-miżuri restrittivi neċessarji, il-Kummissjoni tista' tadotta atti ta' implimentazzjoni biex tiddeciedi li tirrestringi, tissospendi jew tirtira d-deżinjazzjoni tas-servizz tekniku kkonċernat. Dawk l-atti ta' implimentazzjoni għandhom jiġu adottati f'konformità mal-proċedura ta' eżami msemmija fl-Artikolu 83(2). Il-Kummissjoni għandha tinnotifika lill-Istat Membru kkonċernat dwar dawk l-atti ta' implimentazzjoni u għandha taġġorna l-informazzjoni ppubblikata msemmija fl-Artikolu 74(3) kif xieraq.

Artikolu 78

*L-iskambju ta' informazzjoni dwar il-valutazzjoni, id-deżinjazzjoni
u l-monitoraġġ tas-servizzi tekniċi*

1. L-awtoritajiet tal-approvazzjoni tat-tip għandhom jikkonsultaw lil xulxin u lill-Kummissjoni fuq mistoqsijiet b'rilevanza ġenerali fir-rigward tal-implimentazzjoni tar-rekwiżiti stabbiliti f'dan ir-Regolament b'rabta mal-valutazzjoni, id-deżinjazzjoni u l-monitoraġġ tas-servizzi tekniċi.
2. L-awtoritajiet tal-approvazzjoni tat-tip għandhom jikkomunikaw lil xulxin u lill-Kummissjoni l-mudell għal-lista ta' kontroll tal-valutazzjoni użat skont l-Artikolu 73(2) sa ... [sentejn wara d-data tad-dhul fis-seħħ ta' dan ir-Regolament] u, sussegwentement, l-adattamenti li jkunu saru f'dik il-lista ta' kontroll, sa meta l-Kummissjoni tkun adottat lista ta' kontroll tal-valutazzjoni armonizzata. Il-Kummissjoni hija mogħtija s-setgħa li tadotta atti ta' implimentazzjoni biex tistabbilixxi l-mudell tal-lista ta' kontroll tal-valutazzjoni armonizzata. Dawk l-atti ta' implimentazzjoni għandhom jiġu adottati f'konformità mal-proċedura ta' eżami msemmija fl-Artikolu 83(2).
3. Fejn ir-rapporti tal-valutazzjoni msemmijin fl-Artikolu 73(8) jindikaw diskrepanzi fil-prattika ġenerali tal-awtoritajiet tal-approvazzjoni tat-tip, l-Istati Membri jew il-Kummissjoni jistgħu jitolbu skambju ta' informazzjoni.

L-iskambju ta' informazzjoni għandu jiġi kkoordinat mill-Forum.

Artikolu 79

Kooperazzjoni ma' korpi nazzjonali ta' akkreditazzjoni

1. Fejn id-deżinjazzjoni ta' servizz tekniku tkun ibbażata fuq l-akkreditazzjoni skont it-tifsira tar-Regolament (KE) Nru 765/2008, il-korp nazzjonali ta' akkreditazzjoni u l-awtorità tal-approvazzjoni tat-tip għandhom jikkooperaw b'mod sħiħ u għandhom jiskambjaw l-informazzjoni rilevanti f'konformità mar-Regolament (KE) Nru 765/2008, inkluż rapporti ta' inċidenti u informazzjoni oħra marbutin ma' kwistjonijiet li jaqgħu taht il-kontroll tas-servizz tekniku meta dik l-informazzjoni tkun rilevanti għall-valutazzjoni tal-prestazzjoni tas-servizz tekniku.
2. L-Istati Membri għandhom jiżguraw li l-awtorità tal-approvazzjoni tat-tip tal-Istat Membru li fih ikun stabbilit is-servizz tekniku żżomm lill-korp nazzjonali ta' akkreditazzjoni inkarigat mill-akkreditazzjoni ta' servizz tekniku partikolari informat dwar kwalunkwe sejba li tkun rilevanti għall-akkreditazzjoni. Il-korp nazzjonali ta' akkreditazzjoni għandu jgħarraf lill-awtorità tal-approvazzjoni tat-tip tal-Istat Membru li fih ikun stabbilit is-servizz tekniku dwar is-sejbiet tiegħu.

Artikolu 80

Obbligi operazzjonali tas-servizzi tekniċi

1. Is-servizzi tekniċi għandhom iwettqu l-attivitajiet li għalihom ġew iddeżinjati f'konformità mal-Artikolu 68(1).
2. F'kull ħin, is-servizzi tekniċi għandhom:
 - (a) jippermettu lill-awtorità tal-approvazzjoni tat-tip li tiddeżinja li tkun xhud għat-twettiq tas-servizz tekniku matul l-ittestjar għall-approvazzjoni tat-tip; u
 - (b) fuq talba, jipprovdu lill-awtorità tal-approvazzjoni tat-tip li tiddeżinja informazzjoni dwar il-kategoriji ta' attivitajiet li għalihom ġew iddeżinjati.
3. Fejn servizz tekniku jsib li manifattur mhuwiex konformi mar-rekwiżiti stipulati f'dan ir-Regolament, huwa għandu jirrapporta din in-nonkonformità lill-awtorità tal-approvazzjoni tat-tip sabiex dik l-awtorità tal-approvazzjoni tat-tip tkun tista' titlob lill-manifattur jieħu miżuri korrettivi xierqa. L-awtorità tal-approvazzjoni tat-tip għandha tirrifjuta li toħroġ ċertifikat ta' approvazzjoni tat-tip meta ma jkunux ittieħdu daww il-miżuri korrettivi xierqa.

Artikolu 81

Obbligi ta' informazzjoni tas-servizzi tekniċi

1. Is-servizzi tekniċi għandhom jgħarrfu lill-awtorità tal-approvazzjoni tat-tip li tiddeżinja dwar dawn li ġejjin:
 - (a) kwalunkwe nonkonformità li ltaqgħu magħha u li tista' tirrikjedi r-rifjut, restrizzjoni, sospensjoni jew irtirar ta' ċertifikat tal-approvazzjoni tat-tip;
 - (b) kwalunkwe ċirkostanza li taffettwa l-ambitu u l-kondizzjonijiet għad-deżinjazzjoni tagħhom;
 - (c) kwalunkwe talba għall-informazzjoni li rċevew mingħand l-awtoritajiet tas-sorveljanza tas-suq rigward l-attivitajiet tagħhom.
2. Fuq talba mill-awtorità tal-approvazzjoni tat-tip li tiddeżinja, is-servizzi tekniċi għandhom jipprovdu informazzjoni dwar l-attivitajiet li jaqgħu fl-ambitu tad-deżinjazzjoni tagħhom jew dwar kwalunkwe attività oħra li għet imwettqa minnhom, fosthom attivitajiet transkonfinali u sottokuntrattar.

Kapitolu XVI

Setgħat delegati u ta' implimentazzjoni

Artikolu 82

Eżerċizzju tad-delega

1. Il-Kummissjoni hija mogħtija s-setgħa li tadotta atti delegati soġġett għall-kondizzjonijiet stabbiliti f'dan l-Artikolu.

2. Is-setgħa tal-adozzjoni ta' atti delegati msemija fl-Artikolu 4(2), l-Artikolu 5(3), l-Artikolu 26(3), l-Artikolu 30(8), l-Artikolu 31(8), l-Artikolu 41(5), l-Artikolu 44(7), l-Artikolu 55(3) u (4), l-Artikolu 57(2), l-Artikolu 61(11), l-Artikolu 70(3), l-Artikolu 72(3) u l-Artikolu 85(2) hija mogħtija lill-Kummissjoni għal perijodu ta' hames snin minn ...[id-data tad-dhul fis-seħħ ta' dan ir-Regolament]. Il-Kummissjoni għandha tfassal rapport fir-rigward tad-delega ta' setgħa mhux iktar tard minn disa' xhur qabel it-tmiem tal-perijodu ta' hames snin. Id-delega ta' setgħa għandha tiġi estiża awtomatikament għal perijodi ta' zmien identiċi, hliet jekk il-Parlament Ewropew jew il-Kunsill joġġezzjona għal tali estensjoni mhux iktar tard minn tliet xhur qabel it-tmiem ta' kull perijodu.

3. Id-delega ta' setgħa msemija fl-Artikolu 4(2), l-Artikolu 5(3), l-Artikolu 26(3), l-Artikolu 30(8), l-Artikolu 31(8), l-Artikolu 41(5), l-Artikolu 44(7), l-Artikolu 55(3) u (4), l-Artikolu 57(2), l-Artikolu 61(11), l-Artikolu 70(3), l-Artikolu 72(3) u l-Artikolu 85(2) tista' tiġi revokata fi kwalunkwe mument mill-Parlament Ewropew jew mill-Kunsill. Deċiżjoni li tirrevoka għandha ttejjem id-delega ta' setgħa speċifikata f'dik id-deċiżjoni. Għandha ssir effettiva fil-jum wara l-pubblikazzjoni tad-deċiżjoni f'Il-Ġurnal Uffiċjali tal-Unjoni Ewropea jew f'data aktar tard speċifikata fih. M'għandhiex taffettwa l-validità ta' kwalunkwe att delegat li jkun diġà fis-seħħ.
4. Qabel ma tadotta att delegat, il-Kummissjoni għandha tikkonsulta esperti innominati minn kull Stat Membru skont il-prinċipji stipulati fil-Ftehim Interistituzzjonali tat-13 ta' April 2016 dwar it-Tfassil Ahjar tal-Liġijiet.
5. Hekk kif tadotta att delegat, il-Kummissjoni għandha tinnotifikah simultanjament lill-Parlament Ewropew u lill-Kunsill.

6. Att delegat adottat skont l-Artikolu 4(2), l-Artikolu 5(3), l-Artikolu 26(3), l-Artikolu 30(8), l-Artikolu 31(8), l-Artikolu 41(5), l-Artikolu 44(7), l-Artikolu 55(3) u (4), l-Artikolu 57(2), l-Artikolu 61(11), l-Artikolu 70(3), l-Artikolu 72(3) u l-Artikolu 85(2) għandu jidhhol fis-seħh biss jekk ma jkun hemm ebda oġġezzjoni la mill-Parlament Ewropew u lanqas mill-Kunsill fi żmien xahrejn min-notifika ta' dak l-att lill-Parlament Ewropew u lill-Kunsill jew jekk, qabel l-iskadenza ta' dak il-perijodu, il-Parlament Ewropew u l-Kunsill ikunu infurmaw lill-Kummissjoni li mhumiex ser joġġezzjonaw. Dak il-perijodu għandu jiġi estiż b'xahrejn fuq l-inizjattiva tal-Parlament Ewropew jew tal-Kunsill.

Artikolu 83

Proċedura ta' kumitat

1. Il-Kummissjoni għandha tkun assistita mill-Kumitat Tekniku – Vetturi bil-Mutur (TCMV). Dan il-kumitat għandu jkun kumitat fis-sens tar-Regolament (UE) Nru 182/2011.
2. Fejn issir referenza għal dan il-paragrafu, għandu japplika l-Artikolu 5 tar-Regolament (UE) Nru. 182/2011.

Fejn il-kumitat ma jagħti l-ebda opinjoni, il-Kummissjoni ma għandhiex tadotta l-abbozz tal-att ta' implimentazzjoni u għandu japplika t-tielet subparagrafu tal-Artikolu 5(4) tar-Regolament (UE) Nru 182/2011.

Kapitolu XVII

Dispożizzjonijiet finali

Artikolu 84

Penali

1. L-Istati Membri għandhom jistabbilixxu r-regoli dwar il-penali applikabbli għal ksur mill-operaturi ekonomiċi u s-servizzi tekniċi ta' dan ir-Regolament u għandhom jieħdu l-miżuri kollha meħtieġa sabiex jiżguraw li dawn jiġu implimentati. Il-penali previsti għandhom ikunu effettivi, proporzjonati u dissważivi. B'mod partikolari, dawk il-penali għandhom ikunu proporzjonati għall-gravità ta' nonkonformità u għall-għadd ta' vetturi, sistemi, komponenti jew unitajiet tekniċi separati mhux konformi li jitqiegħdu għad-disponibbiltà fis-suq tal-Istat Membru kkonċernat. L-Istati Membri għandhom, sal-1 ta' Settembru 2020, jinnotifikaw lill-Kummissjoni b'dawk ir-regoli u dawk il-miżuri u għandhom jinnotifikawha mingħajr dewmien bi kwalunkwe emenda sussegwenti li tolqothom.

2. It-tipi ta' ksur mill-operaturi ekonomiċi u s-servizzi tekniċi soġġetti għal penali għandhom ikunu tal-inqas dawn li ġejjin:
- (a) dikjarazzjonijiet foloz matul il-proċeduri tal-approvazzjoni jew miżuri korrettivi jew restrittivi imposti f'konformità mal-Kapitolu XI;
 - (b) l-iffalsifikar tar-riżultati tat-testijiet għal approvazzjoni tat-tip jew għas-sorveljanza tas-suq;
 - (c) iż-żamma ta' data jew speċifikazzjonijiet tekniċi li jistgħu jwasslu għas-sejha lura ta' vetturi, sistemi, komponenti u unitajiet tekniċi separati jew għar-rifjut jew l-irtirar ta' ċertifikat ta' approvazzjoni tat-tip tal-UE;
 - (d) in-nonkonformità tas-servizzi tekniċi fir-rigward tar-rekwiziti għad-deżinjazzjoni tagħhom.
3. Minbarra t-tipi ta' ksur stipulati fil-paragrafu 2, it-tipi ta' ksur mill-operaturi ekonomiċi li huma wkoll soġġetti għall-penali għandhom tal-inqas ikunu dawn li ġejjin:
- (a) ir-rifjut tal-għoti ta' aċċess għall-informazzjoni;
 - (b) it-tqeghid għad-disponibbiltà fis-suq ta' vetturi, sistemi, komponenti jew unitajiet tekniċi separati soġġetti għal approvazzjoni mingħajr tali approvazzjoni jew l-iffalsifikar ta' dokumenti, ċertifikati ta' konformità, pjanċi statutorji jew marki tal-approvazzjoni b'dik l-intenzjoni.

4. L-Istati Membri għandhom jirrapportaw lill-Kummissjoni kull sena dwar il-penali li jkunu imponew fis-sena preċedenti. Fil-każ li ma jkun gie impost ebda penali f'sena partikolari l-Istati Membri mhumiex meħtieġa jirrapportaw lill-Kummissjoni.
5. Kull sena, il-Kummissjoni għandha tfassal rapport fil-qosor dwar il-penali imposti mill-Istati Membri. Dak ir-rapport jista' jinkludi rakkomandazzjonijiet għall-Istati Membri u għandu jiġi pprezentat lill-Forum.

Artikolu 85

Multi amministrattivi b'appogg għal miżuri korrettivi u restrittivi fil-livell tal-Unjoni

1. Meta l-Kummissjoni tiegħu deċiżjonijiet skont l-Artikolu 53, hija tista' timponi multi amministrattivi fuq l-operaturi ekonomiċi kkonċernati għal nonkonformità tal-vettura, tas-sistema, tal-komponent jew tal-unità teknika separata mar-rekwiziti stabbiliti f'dan ir-Regolament. Il-multi amministrattivi previsti għandhom ikunu effettivi, proporzjonati u dissważivi. B'mod partikolari l-multi għandhom ikunu proporzjonati mal-ghadd ta' vetturi mhux konformi rreġistrati fis-suq tal-Unjoni, jew man-numru ta' sistemi, komponenti jew unitajiet tekniċi separati mhux konformi mqieghda għad-disponibbiltà fis-suq tal-Unjoni.

Il-multi amministrattivi imposti mill-Kummissjoni ma għandhomx ikunu addizzjonali għall-penali imposti mill-Istati Membri skont l-Artikolu 84 għall-istess ksur. Il-multi amministrattivi imposti mill-Kummissjoni ma għandhomx jaqbu EUR 30 000 għal kull vettura, sistema, komponent jew unità teknika separata li ma tkunx konformi.

Il-Kummissjoni ma tistax tressaq, tibda mill-bidu jew tkompli proċedimenti taht dan l-Artikolu kontra operaturi ekonomiċi għal ksur ta' dan ir-Regolament li għalih l-operaturi ekonomiċi kkonċernati jkunu ġew ippenalizzati jew iddikjarati bhala mhux responsabbli f'konformità mal-Artikolu 84 minn deċiżjoni preċedenti li ma tistax terġa' tigi kkontestata.

2. Il-Kummissjoni għandha tadotta, abbażi tal-prinċipji stipulati fil-paragrafu 3 ta' dan l-Artikolu, atti delegati f'konformità mal-Artikolu 82, li jissupplimentaw dan ir-Regolament billi jistabbilixxu l-proċedura għal, u l-metodi għall-kalkolu u l-ġbir ta', il-multi amministrattivi msemmijin fil-paragrafu 1 ta' dan l-Artikolu.
3. L-atti delegati msemmija fil-paragrafu 2 għandhom jirrispettaw il-prinċipji li ġejjin:
 - (a) il-proċedura mill-Kummissjoni għandha tirrispetta d-dritt għal amministrazzjoni tajba, u b'mod partikolari d-dritt li wiehed jinstema' u d-dritt ta' aċċess għall-fajl, filwaqt li jiġu rrispettati l-interessi leġittimi tal-kunfidenzjalità u s-sigrieti kummerċjali;

- (b) fil-kalkolu tal-multa amministrattiva xierqa, il-Kummissjoni għandha tkun iggwidata mill-prinċipji ta' effettività, proporzjonalità u dissważività, filwaqt li jittiehed kont, fejn rilevanti, tal-gravità u l-effetti tal-ksur, il-bona fide tal-operatur ekonomiku kkonċernat, il-livell ta' diligenza u kooperazzjoni tal-operatur ekonomiku, ir-repetizzjoni, il-frekwenza jew it-tul tal-ksur kif ukoll sanzjonijiet imposti qabel fuq l-istess operatur ekonomiku;
 - (c) il-multi amministrattivi għandhom jingabru mingħajr dewmien żejjed billi jiġu ffissati skadenzi għall-ħlas u, skont il-każ, tiġi inkluża l-possibbiltà li l-ħlas jinqasam f'diversi pagamenti u fazijiet.
4. L-ammonti ta' multi amministrattivi għandhom jitqiesu bħala dħul għall-baġit ġenerali tal-Unjoni.

Artikolu 86

Emendi għar-Regolament (KE) Nru 715/2007

1. Ir-Regolament (KE) Nru 715/2007 huwa emendat kif ġej:
- (1) it-titolu huwa sostitwit b'li ġej:

"Regolament (KE) Nru 715/2007 tal-Parlament Ewropew u tal-Kunsill tal-20 ta' Ġunju 2007 dwar l-approvazzjoni tat-tip ta' vetturi bil-mutur fir-rigward tal-emissjonijiet ta' vetturi ħfief tal-passiġġieri u ta' vetturi kummerċjali (Euro 5 u Euro 6)";

(2) fl-Artikolu 1, il-paragrafu 2 huwa sostitwit b'li ġej:

"2. Barra minn hekk, dan ir-Regolament jistabbilixxi regoli għall-konformità waqt is-servizz, għad-durabbiltà tal-mezzi għall-kontroll tat-tniġġis, għas-sistemi dijanjostiċi abbord (OBD) tal-vetturi u għall-kejl tal-konsum tal-karburanti.";

(3) fl-Artikolu 3, il-punti 14 u 15 huma mħassrin;

(4) il-Kapitolu III huwa mħassar;

(5) fl-Artikolu 13(2), il-punt (e) huwa mħassar.

2. Ir-referenzi għad-dispożizzjonijiet imħassrin tar-Regolament (KE) Nru 715/2007 għandhom jitqiesu bħala referenzi għal dan ir-Regolament u għandhom jinqraw f'konformità mat-tabella ta' korrelazzjoni stabbilita fil-punt 1 tal-Anness XI għal dan ir-Regolament.

Artikolu 87
Emendi għar-Regolament (KE) Nru 595/2009

1. Ir-Regolament (KE) Nru 595/2009 huwa emendat kif ġej:

(1) it-titolu huwa sostitwit b'li ġej:

'Regolament (KE) Nru 595/2009 tal-Parlament Ewropew u tal-Kunsill tat-18 ta' Ġunju 2009 dwar l-approvazzjoni tat-tip ta' vetturi bil-mutur u magni fir-rigward tal-emissjonijiet minn vetturi heavy-duty (Euro VI) u li jemenda r-Regolament (KE) Nru 715/2007 u d-Direttiva 2007/46/KE u li jhassar id-Direttivi 80/1269/KEE, 2005/55/KE u 2005/78/KE';

(2) fl-Artikolu 1, it-tieni paragrafu huwa sostitwit b'li ġej:

'Dan ir-Regolament jistabbilixxi wkoll regoli għall-konformità waqt is-servizz ta' vetturi u magni, għad-durabbiltà tal-mezzi għall-kontroll tat-tniġġis, għas-sistemi dijanjostiċi abbord (OBD) tal-vetturi u għall-kejl tal-konsum tal-karburanti u tal-emissjonijiet tas-CO₂.';

(3) fl-Artikolu 3, il-punti 11 u 13 huma mħassrin;

(4) l-Artikolu 6 huwa mhassar;

(5) fl-Artikolu 11(2), il-punt (e) huwa mhassar.

2. Ir-referenzi għad-dispożizzjonijiet imhassrin tar-Regolament (KE) Nru 595/2009 għandhom jitqiesu bhala referenzi għal dan ir-Regolament u għandhom jinqraw f'konformità mat-tabella ta' korrelazzjoni stabbilita fil-punt 2 tal-Anness XI għal dan ir-Regolament.

Artikolu 88

Tfassir tad-Direttiva 2007/46/KE

Id-Direttiva 2007/46/KE tithassar b'effett mill-1 ta' Settembru 2020.

Ir-referenzi għad-Direttiva 2007/46/KE għandhom jitqiesu bhala referenzi għal dan ir-Regolament u għandhom jinqraw f'konformità mat-tabella ta' korrelazzjoni stabbilita fil-punt 3 tal-Anness XI għal dan ir-Regolament.

Artikolu 89

Dispożizzjonijiet tranżizzjonali

1. Dan ir-Regolament ma għandu jinvalida l-ebda approvazzjoni tat-tip tal-vettura kollha jew approvazzjoni tat-tip tal-UE mogħtija lil vetturi jew lil sistemi, komponenti jew unitajiet tekniċi separati sal-31 ta' Awwissu 2020.

2. L-awtoritajiet tal-approvazzjoni għandhom jagħtu estensjonijiet u reviżjonijiet tal-approvazzjonijiet tat-tip tal-vettura kollha u approvazzjonijiet tat-tip tal-UE għall-vetturi, għas-sistemi, għall-komponenti jew għall-unitajiet tekniċi separati msemmija fil-paragrafu 1 ta' dan l-Artikolu f'konformità mal-Artikoli 33 u 34.
3. Is-servizzi tekniċi diġà deżinjati qabel ...[id-data tad-dhul fis-seħh ta' dan ir-Regolament] għandhom ikunu soġġetti għall-valutazzjoni msemmija fl-Artikolu 73.

Id-deżinjazzjoni tas-servizzi tekniċi diġà deżinjati qabel ...[id-data tad-dhul fis-seħh ta' dan ir-Regolament] għandha tiġgedded sa ... [erba' snin wara d-data tad-dhul fis-seħh ta' dan ir-Regolament] fejn daww is-servizzi tekniċi jikkonformaw mar-rekwiżiti rilevanti stabbiliti f'dan ir-Regolament.

Il-validità tad-deżinjazzjoni tas-servizzi tekniċi magħmula qabel ...[id-data tad-dhul fis-seħh ta' dan ir-Regolament] għandha tintemm sa ...[erba' snin wara d-data tad-dhul fis-seħh ta' dan ir-Regolament].

Artikolu 90

Rapportar

1. Sal-1 ta' Settembru 2025, l-Istati Membri għandhom jgħarrfu lill-Kummissjoni dwar l-applikazzjoni tal-approvazzjoni tat-tip u l-proċeduri ta' sorveljanza tas-suq stabbiliti f'dan ir-Regolament.
2. Sal-1 ta' Settembru 2026, abbażi tal-informazzjoni mogħtija skont il-paragrafu 1 ta' dan l-Artikolu, il-Kummissjoni għandha tippreżenta rapport ta' evalwazzjoni lill-Parlament Ewropew u lill-Kunsill dwar l-applikazzjoni ta' dan ir-Regolament, inkluż dwar il-funzjonament tal-verifika ta' konformità skont l-Artikolu 9.

Artikolu 91

Dħul fis-seħħ u applikazzjoni

Dan ir-Regolament għandu jidhrol fis-seħħ fl-għoxrin jum wara dak tal-pubblikazzjoni tiegħu f'Il-Ġurnal Uffiċjali tal-Unjoni Ewropea.

Huwa għandu japplika mill-1 ta' Settembru 2020.

Madankollu, minn ... [24 xahar wara d-data tad-dhul fis-sehh ta' dan ir-Regolament], l-awtoritajiet nazzjonali ma ghandhomx jirrifjutaw li jaghtu approvazzjoni tat-tip tal-UE jew approvazzjoni tat-tip nazzjonali ghal tip gdid ta' vettura, jew jipprojbixxu r-registrazzjoni, it-tqeghid fis-suq jew it-tqeghid fic-cirkolazzjoni ta' vettura gdida fejn il-vettura kkoncernata tikkonforma ma' dan ir-Regolament, jekk manifattur jitlob dan.

Dan ir-Regolament ghandu jorbot fl-intier tieghu u japplika direttament fl-Istati Membri kollha.

Magħmul fi ...,

Għall-Parlament Ewropew
Il-President

Għall-Kunsill
Il-President

Lista ta' Annessi

Anness I	Definizzjonijiet generali, kriterji għat-tqassim tal-vetturi f'kategoriji, tipi ta' vetturi u tipi ta' karożzeriji
Appendiċi 1:	Il-proċedura għall-kontroll ta' jekk vettura tistax tiġi kategorizzata bħala vettura off-road
Appendiċi 2:	Il-figuri użati biex jissupplimentaw il-kodiċijiet li ser jintużaw għal diversi tipi ta' karożzerija
Anness II	Rekwiżiti għall-finijiet ta' approvazzjoni tat-tip tal-UE tal-vetturi, sistemi, komponenti jew unitajiet tekniċi separati
Parti I	Atti regolatorji għall-approvazzjoni tat-tip tal-UE ta' vetturi prodotti f'serje illimitata
Appendiċi 1:	Atti regolatorji għall-approvazzjoni tat-tip tal-UE ta' vetturi prodotti f'serje żgħira skont l-Artikolu 41
Appendiċi 2:	Rekwiżiti għall-approvazzjoni tal-UE ta' vetturi individwali skont l-Artikolu 44
Parti II	Lista ta' Regolamenti tan-NU rikonoxxuti bħala alternattiva għad-Direttivi jew ir-Regolamenti li hemm referenza għalihom fil-Parti I
Parti III	Lista ta' atti regolatorji li jistabbilixxu r-rekwiżiti għall-finijiet tal-approvazzjoni tat-tip tal-UE ta' vetturi bi skop speċjali
Appendiċi 1:	Karavans bil-mutur, ambulanzi u karożzi tal-mejtin
Appendiċi 2:	Vetturi blindati
Appendiċi 3:	Vetturi aċċessibbli għal sigġijiet tar-roti
Appendiċi 4:	Vetturi oħra bi skop speċjali (inkluż il-grupp speċjali, vetturi għall-garr ta' tagħmir u karavan li jinġibed)

Appendiċi 5:	Krejnijiet mobbli
Appendiċi 6:	Trejlers għat-trasport ta' tagħbijiet eċċezzjonali
Anness III	Il-proċeduri li jridu jiġu segwiti fir-rigward tal-approvazzjoni tat-tip tal-UE
Appendiċi 1:	Standards li s-servizzi tekniċi msemmija fl-Artikolu 68 għandhom jikkonformaw magħhom
Appendiċi 2:	Proċedura għall-valutazzjoni tas-servizzi tekniċi
Anness IV	Konformità tal-proċeduri ta' produzzjoni
Anness V	Limiti ta' serje żgħar u ta' tmiem is-serje
Anness VI	Lista tal-partijiet jew tagħmir li jistgħu jipprezentaw riskju serju għall-funzjonament korrett ta' sistemi li huma essenzjali għas-sikurezza tal-vettura jew għall-prestazzjoni ambjentali tagħha, ir-rekwiżiti tal-prestazzjoni ta' tali partijiet u tagħmir, il-proċeduri ta' ttestjar xierqa, u d-dispożizzjonijiet tal-immarkar u l-ippakkjar
Anness VII	Atti regolatorji li għalihom manifattur jista' jiġi dezinjat bħala servizz tekniku
Appendiċi:	Dezinjazzjoni ta' manifattur bħala servizz tekniku u sottokuntrattar

Anness VIII	Kondizzjonijiet għall-użu ta' metodi ta' ttestjar virtwali minn manifattur jew servizz tekniku
Appendiċi 1:	Kondizzjonijiet ġenerali għall-użu ta' metodi ta' ttestjar virtwali
Appendiċi 2:	Kondizzjonijiet speċifiċi għall-użu ta' metodi ta' ttestjar virtwali
Appendiċi 3:	Proċess ta' validazzjoni
Anness IX	Proċeduri li għandhom jiġu segwiti matul l-approvazzjoni tat-tip tal-UE f'diversi stadji
Appendiċi:	Mudell tal-pjanċa addizzjonali tal-manifattur
Anness X	L-aċċess għall-informazzjoni dwar l-OBD tal-vettura u għall-informazzjoni dwar it-tiswija u l-manutenzjoni tal-vettura
Appendiċi 1:	Iċ-ċertifikat tal-manifattur dwar l-aċċess għall-informazzjoni dwar l-OBD tal-vettura u għall-informazzjoni dwar it-tiswija u l-manutenzjoni tal-vettura
Appendiċi 2:	Informazzjoni dwar l-OBD tal-vettura
Anness XI	Tabella ta' korrelazzjoni

ANNEX I

DEFINIZZJONIJIET ĠENERALI, KRITERJI ĠĦAT-TQASSIM TAL-VETTURI F'KATEGORIJI, TIPI TA' VETTURI U TIPI TA' KAROZZERJI

PARTI INTRODUTTORJA

Definizzjonijiet u dispozizzjonijiet ġenerali

1. Definizzjonijiet
 - 1.1. "Pożizzjoni bilqiegħda" tfisser kwalunkwe post li kapaċi jilqa' persuna waħda bilqiegħda li tal-anqas hija kbira daqs:
 - (a) il-manekin ta' raġel adult tal-50 perċentil fil-każ tas-sewwieq;
 - (b) il-manekin ta' mara adulta tal-5 perċentil fil-każijiet kollha l-oħrajn.
 - 1.2. "Sit" tfisser struttura sħiħa b'finitura, integrali jew le mal-istruttura tal-qafas tal-vettura, li hija maħsuba sabiex fuqha tpoġġi persuna waħda.

Dan jinkludi kemm sit waħdu kif ukoll sit forma ta' bank, kif ukoll sits li jingħalqu u sits li jinqalġu.
 - 1.3. "Ogġetti" tfisser primarjament kwalunkwe ogġett mobbli.

Jinkludi prodotti bl-ingrossa, ogġetti manifatturati, likwidi, annimali ħajjin, għelejjel, tagħbijiet li ma jistgħux jinqasmu.

- 1.4. "Massa massima" tfisser il-"massa massima mgħobbija teknikament permissibbli".
2. Dispożizzjonijiet ġenerali
- 2.1. Numru ta' pożizzjonijiet bilqiegħda:
- 2.1.1. Ir-rekwiżiti fuq in-numru ta' pożizzjonijiet bilqiegħda japplikaw għal sits li huma mfasslin sabiex jintużaw meta l-vettura tkun qed tivvjaġġa fit-triq.
- 2.1.2. Ma japplikawx għal sits li huma mfasslin sabiex jintużaw meta l-vettura tkun wieqfa u li għandhom jiġu identifikati biċ-ċar lill-utenti jew permezz ta' pittogramma jew sinjal bi kliem adattat.
- 2.1.3. Ir-rekwiżiti li ġejjin japplikaw għall-għadd tal-pożizzjonijiet bilqiegħda:
- (a) kull sit individwali għandu jingħadd daqs pożizzjoni bilqiegħda waħda;
 - (b) fil-każ ta' sit forma ta' bank, kwalunkwe spazju b'wisa' minima ta' 400 mm imkejla fil-livell tal-kuxin tas-sit għandu jingħadd bhala pożizzjoni bilqiegħda waħda.

Din il-kondizzjoni ma għandhiex iżzomm lura lill-manifattur milli juża d-dispożizzjonijiet ġenerali msemmijin fil-punt 1.1;

- (c) madankollu, spazju msemmi fil-punt (b) ma għandux jingħadd bħala pożizzjoni bilqiegħda waħda fejn:
- (i) is-sit forma ta' bank ikun jinkludi funzzjonijiet li ma jhallux lill-manekin ipogġi b'mod naturali - pereżempju: il-preżenza ta' kaxxa tal-konsol fissa, parti bla kuxin jew finitura interna li xxekkel il-wiċċ tas-sit nominali;
 - (ii) id-disinn tal-art eżatt quddiem pożizzjoni bilqiegħda preżunta (pereżempju l-preżenza ta' mina) ma jhallix lis-saqajn tal-manekin joqogħdu b'mod naturali.

2.1.4. Fir-rigward tal-vetturi koperti mir-Regolamenti Nru 66 u Nru 107 tan-NU, il-qies imsemmi fil-punt 2.1.3(b) għandu jiġi allinjat mal-ispazju minimu meħtieġ għal persuna waħda b'rabta mal-bosta klassijiet ta' vetturi.

2.1.5. Meta jkun hemm ankri tas-sit għal sit li jinqala' f'vettura, is-sit li jinqala' għandu jingħadd meta jiġi stabbilit in-numru ta' pożizzjonijiet bilqiegħda.

2.1.6. Żona maħsuba għal sigġu tar-roti okkupat għandha titqies bħala pożizzjoni bilqiegħda waħda.

2.1.6.1. Din id-dispożizzjoni għandha tkun mingħajr preġudizzju għar-rekwiziti tal-paragrafi 3.6.1 u 3.7 tal-Anness 8 għar-Regolament Nru 107 tan-NU.

2.2. Il-massa massima

- 2.2.1. Fil-każ ta' unità ta' trakter għal semitrejler, il-massa massima li trid tiġi kkunsidrata għall-klassifikazzjoni tal-vettura għandha tinkludi l-massa massima tas-semitrejler imġarrba mill-akkoppjament bin-nagħla.
 - 2.2.2. Fil-każ ta' vettura bil-mutur li tista' tirmonka trejler b'fus ċentrali jew trejler riġidu bl-iżbarra tal-irmonk, il-massa massima li trid tiġi kkunsidrata sabiex tiġi kklassifikata l-vettura bil-mutur trid tinkludi l-massa massima ttrasferita lill-vettura tal-irmonk mill-akkoppjament.
 - 2.2.3. Fil-każ ta' semitrejler jew trejler b'fus fiċ-ċentru u trejler bil-ganċ tal-ġbid riġidu, il-massa massima li trid tiġi kkunsidrata għall-klassifikazzjoni tal-vettura għandha tikkorrispondi għall-massa massima ttrasmessa lill-art mir-roti ta' fus jew grupp ta' fusien meta gganċjati mal-vettura tal-irmunkar.
 - 2.2.4. Fil-każ ta' converter dolly, il-massa massima li trid tiġi kkunsidrata sabiex tiġi kklassifikata l-vettura bil-mutur trid tinkludi l-massa massima tas-semitrejler imġarrba mill-akkoppjament bin-nagħla.
- ## 2.3. Tagħmir speċjali
- 2.3.1. Vetturi primarjament mġhamrin b'tagħmir fiss bħal makkinarju jew apparat għandhom jitqiesu bħala tal-kategorija N jew O.

2.4. Unitajiet

2.4.1. Sakemm ma jkunx stipulat mod ieħor, kwalunkwe unità ta' kejl u simbolu assoċjat għandhom ikunu konformi mad-Direttiva tal-Kunsill 80/181/KEE¹.

3. Tqassim f'kategoriji ta' vetturi

3.1. Il-manifattur huwa responsabbli għat-tqassim ta' tip ta' vettura f'kategorija speċifika.

Għal dawn il-finijiet, għandhom jiġu ssodisfati l-kriterji rilevanti kollha deskritti f'dan l-Anness.

3.2. L-awtorità tal-approvazzjoni tista' titlob aktar informazzjoni mingħand il-manifattur bil-għan li turi li tip ta' vettura jrid jiddaħhal f'kategorija ta' vettura bi skop speċjali fil-grupp speċjali ("Kodiċi SG").

¹ Direttiva tal-Kunsill 80/181/KEE tal-20 ta' Diċembru 1979 dwar l-approssimazzjoni tal-ligijiet tal-Istati Membri dwar l-unitajiet ta' kejl u dwar l-irrevokar tad-Direttiva 71/354/KEE (GU L 39, 15.2.1980, p. 40).

PARTI A

Kriterji għall-kategorizzazzjoni tal-vetturi

1. Kategoriji ta' vetturi

Għall-finijiet ta' approvazzjoni tat-tip tal-UE u approvazzjoni tat-tip nazzjonali, kif ukoll għall-approvazzjoni tal-vettura individwali tal-UE u għall-approvazzjoni tal-vettura individwali nazzjonali, il-vetturi għandhom jitqassmu fil-kategoriji skont il-klassifikazzjoni msemmija fl-Artikolu 4.

L-approvazzjoni tista' tingħata biss għall-kategoriji msemmijin fl-Artikolu 4(1).

2. Sottokategoriji ta' vetturi

2.1. Vetturi off-road

"Vettura off-road (ORV)" tfisser vettura li tappartjeni għall-kategorija M jew N, b'karatteristiċi tekniċi speċifiċi li jippermettu li tintuża f'toroq ohrajn mhux tas-soltu.

Għal dawk tal-kategoriji ta' vetturi, l-ittra "G" għandha tiżdied bhala suffiss mal-ittra u ċifra li tidentifika l-kategorija tal-vettura.

Il-kriterji għat-tqassim f'sottokategoriji ta' vetturi bhala ORV huma speċifikati fil-punt 4 ta' din il-Parti.

2.2. Vetturi bi skop speċjali (SPV)

2.2.1. Għal vetturi mhux kompleti li huma maħsuba li jaqgħu taħt is-sottokategorija SPV, għandha tiżdied l-ittra "S" bħala suffiss mal-ittra u ċ-ċifra li jidentifikaw il-kategorija tal-vettura.

Id-diversi tipi ta' vetturi bi skop speċjali huma ddefiniti u elenkati fil-punt 5.

2.3. Vetturi bi skop speċjali off-road

2.3.1. "Vettura bi skop speċjali off-road (ORV-SPV)" tfisser vettura li tappartjeni għall-kategorija M jew N u li jkollha l-karatteristiċi tekniċi speċifiċi msemmijin fil-punti 2.1 u 2.2.

Għal dawg tal-kategoriji ta' vetturi, l-ittra "G" għandha tiżdied bħala suffiss mal-ittra u ċifra li tidentifika l-kategorija tal-vettura.

Barra minn hekk, għal vetturi mhux kompleti li huma maħsubin li jaqgħu fis-sottokategorija tal-SPV, l-ittra "S" għandha tiżdied bħala t-tieni suffiss.

3. Kriterji għat-tqassim tal-vetturi fil-kategorija N

3.1. It-tqassim ta' tip ta' vettura fil-kategorija N għandu jkun imsejjes fuq il-karatteristiċi tekniċi tal-vettura kif imsemmi fil-punti 3.2 sa 3.6.

3.2. Bħala principju, il-kompartiment(i) li fihom jinsabu l-pożizzjonijiet bilqiegħda kollha, għandhom ikunu separati għalkollox miż-zona ta' tagħbija.

- 3.3. Permezz ta' deroga mir-rekwiziti tal-punt 3.2, persuni u oġġetti jistgħu jiġu ttrasportati fl-istess kompartment bil-patt li ż-żona ta' tagħbija tkun ipprovduta b'apparati ta' sigurtà mfasslin sabiex jiproteġu lin-nies ittrasportati mill-ispostament tat-tagħbija matul is-sewqan, inklużi brejkijiet u liwjiet qawwijin.
- 3.4. Apparati tas-sigurtà - apparati ta' rbit - maħsubin għall-irbit sigur tat-tagħbija meħtieġa fil-punt 3.3 kif ukoll sistemi ta' diviżjonar, maħsubin għal vetturi li jaslu sa 7,5 tunnelli għandhom jitfasslu skont id-dispożizzjonijiet tas-sezzjonijiet 3 u 4 tal-istandard internazzjonali ISO 27956:2009 "Vetturi tat-triq – L-irbit sigur tal-merkanzija fil-vannijiet tal-kunsinna – Rekwiziti u metodi ta' ttestjar".
- 3.4.1. Ir-rekwiziti msemmijin fil-punt 3.4 jistgħu jiġu vverifikati permezz ta' dikjarazzjoni ta' konformità pprovduta mill-manifattur.
- 3.4.2. Bħala alternattiva għar-rekwiziti tal-punt 3.4, il-manifattur jista' juri għas-sodisfazzjon tal-awtorità tal-approvazzjoni li l-apparati li jaqflu mmuntati juru livell ekwivalenti ta' protezzjoni kif ipprovdut mill-istandard imsemmi.
- 3.5. In-numru ta' pożizzjonijiet ta' bilqiegħda, eskluż il-pożizzjoni ta' bilqiegħda tax-xufier, ma għandux jaqbeż:
- (a) 6 fil-każ ta Vetturi N₁;
 - (b) 8 fil-każ ta Vetturi N₂ jew N₃;

3.6. Il-vetturi għandhom juru kapacità ta' garr ta' oġġetti li hija daqs jew oġġla mill-kapacità ta' garr ta' persuni mogħtija f'kg.

3.6.1. Għal finijiet bħal dawn, l-ekwazzjonijiet li ġejjin għandhom jiġu ssodisfati fil-konfigurazzjonijiet kollha, b'mod partikolari meta l-pożizzjonijiet bilqieghda kollha jkunu okkupati:

(a) meta $N = 0$:

$$P - M \geq 100 \text{ kg}$$

(b) meta $0 < N \leq 2$:

$$P - (M + N \times 68) \geq 150 \text{ kg};$$

(c) meta $N > 2$:

$$P - (M + N \times 68) \geq N \times 68;$$

fejn l-ittri għandhom it-tifsira li ġejja:

"P" hija l-massa massima mgħobbija teknikament permissibbli;

"M" hija l-massa f'kondizzjoni ta' sewqan;

"N" hija n-numru ta' pożizzjonijiet ta' bilqieghda, eskluż il-pożizzjoni ta' bilqieghda tas-sewwieq.

- 3.6.2. Il-massa ta' tagħmir li huwa mqabbad mal-vettura sabiex jilqa' fih oġġetti (eż. tank, karożzerija, eċċ.), biex jitqandlu l-oġġetti (eż. krejn, lift, eċċ.) u biex jintrabtu l-oġġetti (eż. apparati ta' sigurtà għall-merkanzija) għandha tkun inkluża f'M.
- 3.6.3. Il-massa tat-tagħmir li ma jintużax għall-iskopijiet imsemmijin fil-punt 3.6.2 (bħal kumpressur, winċ, ġeneratur tal-enerġija elettrika, tagħmir tax-xandir, eċċ.) ma għandhiex tkun inkluża f'M għall-finijiet tal-applikazzjoni tal-formuli msemmijin fil-punt 3.6.1.
- 3.7. Ir-rekwiżiti msemmijin fil-punti 3.2 sa 3.6 għandhom jiġu sodisfatti għall-varjanti u l-verżjonijiet kollha tat-tip ta' vettura.
- 3.8. Il-kriterji għat-tqassim tal-vetturi f'kategoriji bħala N_1 .
- 3.8.1. Vettura għandha titqiegħed f'kategorija bħala N_1 meta tissodisfa l-kriterji applikabbli kollha.
- Meta ma jkunx issodisfat wieħed jew aktar mill-kriterji, il-vettura għandha titqiegħed f'kategorija bħala M_1 .
- 3.8.2. Minbarra l-kriterji generali msemmijin fil-punti 3.2 sa 3.6, il-kriterji speċifikati f'dan il-punt għandhom ikunu ssodisfati għall-kategorizzazzjoni ta' vetturi li għalihom il-kompartiment fejn jinsab ix-xufier u t-tagħbija jkun jinsabu fi hdan unità waħda (jiġifieri karożzerija "BB").
- 3.8.2.1. Il-fatt li hajt jew diviżjoni, sħaħ jew parzjali, jitwaħħlu bejn ringiela ta' sits u ż-żona tal-merkanzija ma għandux jeskludi l-obbligu li jiġu ssodisfati l-kriterji meħtieġa.

3.8.2.2. Il-kriterji għandhom ikunu kif ġej:

- (a) it-tagħbija tal-prodotti għandha tkun tista' ssir mill-bieba ta' wara, mill-pjanċa ta' wara jew mill-bieba fil-ġenb imfassla jew mibnija għal dak il-għan;
- (b) fil-każ ta' bieba jew pjanċa ta' wara, il-fetħa għat-tagħbija għandha tkun tissodisfa r-rekwiżiti li ġejjin:
 - (i) fil-każ li l-vettura tkun mgħammra b'ringiela waħda biss ta' sits jew bis-sit tax-xufier biss, l-għoli minimu tal-fetħa tat-tagħbija għandu jkun tal-anqas 600 mm;
 - (ii) fil-każ li l-vettura tkun mgħammra b'żewġ ringieli sits jew aktar, l-għoli minimu tal-fetħa tat-tagħbija għandu jkun tal-anqas 800 mm u l-fetħa għandha turi superfice minima ta' mill-anqas 12 800 cm²;
- (c) Iż-zona tal-merkanzija għandha tissodisfa r-rekwiżiti li ġejjin:

"żona tal-merkanzija" tfisser il-parti tal-vettura li tinsab wara r-ringiela/i sits jew wara s-sit tax-xufier fejn il-vettura tkun mgħammra b'sit tax-xufier wiehed biss;

 - (i) ġeneralment, is-superfice tat-tagħbija taż-żona tal-merkanzija għandha tkun ċatta;

- (ii) meta l-vettura tkun mgħammra biss b'ringiela waħda sits jew sit wiehed, it-tul minimu taż-żona tal-merkanzija għandu jkun tal-anqas 40 % tal-baži tar-roti;
- (iii) meta l-vettura tkun mgħammra b'żewġ ringieli sits jew aktar, it-tul minimu taż-żona tal-merkanzija għandu jkun tal-anqas 30 % tal-baži tar-roti.

Meta s-sits tal-aħħar ringiela ta' sits ikunu jistgħu jinqalghu faċilment mill-vettura bla ma tintuża xi għodda speċjali, ir-rekwiziti fuq it-tul taż-żona tal-merkanzija għandhom jiġu ssodisfati bis-sits kollha installati fil-vettura;

- (iv) ir-rekwiziti dwar it-tul taż-żona tal-merkanzija għandhom jiġu ssodisfati meta s-sits tal-ewwel ringiela jew l-aħħar ringiela, skont xi jkun il-każ, ikunu weqfin fil-pożizzjoni normali tagħhom sabiex jintużaw minn min ikun fil-vettura.

3.8.2.3. Il-kondizzjonijiet speċifiċi għall-kejl

3.8.2.3.1. Definizzjonijiet

- (a) "L-għoli tal-fetha tat-tagħbija", tfisser id-distanza vertikali bejn żewġ sulari orizzontali tangenti rispettivament għall-oghla punt tal-parti l-aktar baxxa tad-dahla tal-bieb u tal-punt l-aktar baxx fuq tad-dahla tal-bieb;

- (b) "Is-superfiċe tal-fetħa tat-tagħbija" tfisser l-akbar superfiċe tal-projjezzjoni ortogonali fuq pjan vertikali, perpendikolari għal-linja tan-nofs tal-vettura, tal-fetħa massima awtorizzata meta l-bieb/bibien ta' wara jew il-pjanċa ta' wara jkun miftuħin berah;
- (c) "Il-bażi tar-roti", għall-finijiet tal-applikazzjoni tal-formuli fil-punti 3.8.2.2 u 3.8.3.1, tfisser id-distanza bejn:
 - (i) il-linja tan-nofs tal-fus ta' quddiem u l-linja tan-nofs tat-tieni fus fil-każ ta' vettura b'żewġ fusien; jew
 - (ii) il-linja tan-nofs mill-fus ta' quddiem u l-linja tan-nofs ta' fus virtwali daqstant ieħor imbiegħed mit-tieni u t-tielet fus fil-każ ta' vettura bi tliet fusien.

3.8.2.3.2. Aggustamenti tas-sit

- (a) Is-sits għandhom jiġu agġustati fl-aktar pożizzjoni lura tagħhom;
- (b) Id-dahar tas-siġġu, jekk jista' jiġi agġustat, għandu jiġi agġustat biex jakkomoda l-magna tridimensjonali tal-punt H f'angolu tas-sider ta' 25°;
- (c) Id-dahar tas-siġġu, jekk ma jkunx jista' jiġi agġustat, għandu jkun fil-pożizzjoni magħzula mill-manifattur tal-vettura;
- (d) Meta jkun jista' jiġi agġustat l-għoli tas-sit, għandu jiġi agġustat għall-aktar pożizzjoni baxxa.

3.8.2.3.3. Kondizzjonijiet tal-vettura

(a) Il-vettura għandha tkun f'kondizzjonijiet ta' tagħbija li jikkorrespondu għall-massa massima tagħha;

(b) Il-vettura għandu jkollha r-roti tagħha ssettjati dritti 'l quddiem.

3.8.2.3.4. Ir-rekwiziti tal-punt 3.8.2.3.2 ma għandhomx japplikaw meta l-vettura jkollha ħajt jew diviżjoni.

3.8.2.3.5. Il-kejl tat-tul taż-żona tal-merkanzija

(a) Meta l-vettura ma jkollhiex diviżjoni jew ħajt, it-tul għandu jitkejjel minn tangent ta' pjan vertikali sal-aktar punt imbiegħed fuq wara ta' fuq tas-sit sat-tieqa interna jew bieb jew pjanċa ta' wara, f'pożizzjoni magħluqa;

(b) Meta l-vettura jkollha diviżjoni jew ħajt, it-tul għandu jitkejjel minn pjan vertikali tangenti sal-aktar punt imbiegħed fuq wara tad-diviżjoni jew tal-ħajt sat-tieqa interna jew bieb jew pjanċa ta' wara, skont xi jkun il-każ, f'pożizzjoni magħluqa;

(c) Ir-rekwiziti li jikkoncernaw it-tul għandhom jiġu ssodisfati mill-inqas tul linja orizzontali li tinsab fil-pjan vertikali longitudinali li jgħaddi mil-linja tan-nofs tal-vettura, fil-livell tal-art tat-tagħbija.

- 3.8.3. Minbarra l-kriterji ġenerali msemmijin fil-punti 3.2 sa 3.6, il-kriterji speċifikati f'dan il-punt għandhom jiġu ssodisfati għall-kategorizzazzjoni tal-vetturi li għalihom il-kompartiment fejn jinsab ix-xufier u t-tagħbija mhumiex f'unità waħda (jiġifieri karozzerija "BE").
- 3.8.3.1. Meta l-vettura tkun mmuntata ma' qafas tat-tip li jingħalaq, għandhom jiġu applikati dawn li ġejjin:
- (a) it-tagħbija tal-prodotti għandha tkun tista' ssir minn bieba ta' wara, pjanċa ta' wara jew pannella jew mezz ieħor;
 - (b) l-għoli minimu tal-fetha tat-tagħbija għandu jkun tal-anqas 800 mm u l-fetha għandha turi superfiċe ta' tal-anqas 12 800 cm²;
 - (c) It-tul minimu taż-żona tal-merkanzija għandha tkun tal-anqas 40 % tal-bażi tar-roti.
- 3.8.3.2. Meta l-vettura jkollha zona tal-merkanzija tat-tip miftuħ, għandhom japplikaw biss id-dispożizzjonijiet fil-punti 3.8.3.1(a) u (c).
- 3.8.3.3. Għall-applikazzjoni tad-dispożizzjonijiet imsemmijin fil-punt 3.8.3, għandhom japplikaw id-definizzjonijiet fil-punt 3.8.2.3.1.
- 3.8.3.4. Madankollu, ir-rekwiziti li jikkonċernaw it-tul taż-żona tal-merkanzija għandhom jiġu ssodisfati tul linja orizzontali li tinsab fil-pjan longitudinali li jgħaddi minn ġol-linja taċ-ċentru tal-vettura fil-livell tal-art tat-tagħbija.

4. Il-kriterji għas-sottokategorizzazzjoni tal-vetturi bħala vetturi off-road
- 4.1. Il-vetturi M_1 jew N_1 għandhom jitqassmu fis-sottokategorija ta' vetturi off-road jekk jissodisfaw il-kondizzjonijiet li ġejjin fl-istess hin:
- (a) tal-anqas fus wieħed ta' quddiem u tal-anqas wieħed ta' wara ddisinjati biex jinsaq fl-istess hin irrispettivament jekk wieħed mill-fusien motorizzati jistax jiġi dizingranat jew le;
 - (b) tal-anqas ikun immuntat mekkanizmu li jsakkar differenzjali wieħed jew mekkanizmu li għandu effett simili;
 - (c) huma kapaċi jitolgħu tal-anqas gradjent ta' 25 % bħala vettura waħedha;
 - (d) huma jissodisfaw ħamsa mis-sitt rekwiziti li ġejjin:
 - (i) l-angolu tal-approċċ għandu jkun tal-anqas 25 grad;
 - (ii) l-angolu tat-tluq għandu jkun tal-anqas 20 grad;
 - (iii) l-angolu tar-rampa għandu jkun tal-anqas 20 grad;
 - (iv) il-bogħod tal-qiegh tal-vettura mill-art taht il-fus ta' quddiem għandu jkun tal-anqas 180 mm;
 - (v) il-bogħod tal-qiegh tal-vettura mill-art taht il-fus ta' wara għandu jkun tal-anqas 180 mm;
 - (vi) il-bogħod tal-qiegh tal-vettura mill-art bejn il-fusien għandu jkun tal-anqas 200 mm.

- 4.2. Il-vetturi M₂, N₂ jew M₃ li l-massa massima tagħhom ma taqbiżx it-12-il tunnellata għandhom jitqassmu fis-sottokategorija ta' vetturi off-road jekk jissodisfaw jew il-kondizzjoni stabbilita fil-punt (a) jew il-kondizzjonijiet stabbiliti kemm fil-punt (b) kif ukoll fil-punt (c):
- (a) il-fusien kollha tagħhom jinsaq fl-istess hin, irrispettivament minn jekk fus motorizzati wieħed jew aktar jistax jiġi dizingranat;
 - (b)
 - (i) tal-anqas fus ta' quddiem wieħed u tal-anqas wieħed ta' wara huma ddisinjati biex jinsaq fl-istess hin irrispettivament jekk fus motorizzati wieħed jistax jinħall;
 - (ii) ikun mġammar tal-anqas mekkanizmu wieħed li jissakkar jew mekkanizmu li għandu l-istess effett;
 - (iii) huma kapaċi jtilgħu gradjent ta' 25 % bħala vettura waħedha;
 - (c) huma jissodisfaw tal-anqas ħamsa mis-sitt rekwiżiti li ġejjin jekk il-massa massima tagħhom ma tkunx taqbeż is-7,5 tunnellati u tal-anqas erba' jekk il-massa massima tagħhom taqbeż is-7,5 tunnellati:
 - (i) l-angolu tal-approċċ għandu jkun tal-anqas 25 grad;
 - (ii) l-angolu tat-tluq għandu jkun tal-anqas 25 grad;
 - (iii) l-angolu tar-rampa għandu jkun tal-anqas 25 grad;

- (iv) il-bogħod tal-qiegħ tal-vettura mill-art taħt il-fus ta' quddiem għandu jkun tal-anqas 250 mm;
- (v) il-bogħod tal-qiegħ tal-vettura mill-art bejn il-fusien irid ikun tal-anqas 300 mm;
- (vi) il-bogħod tal-qiegħ tal-vettura mill-art taħt il-fus ta' wara għandu jkun tal-anqas 250 mm;

4.3. Il-vetturi M₃ jew N₃ li l-massa massima tagħhom taqbeż it-12-il tunnellata għandhom jitqassmu fis-sottokategorija ta' vetturi off-road jekk jissodisfaw jew il-kondizzjoni stabbilita fil-punt (a) jew il-kondizzjonijiet stabbiliti kemm fil-punt (b) kif ukoll fil-punt (c):

- (a) il-fusien kollha tagħhom jinsaq fl-istess hin, irrispettivament minn jekk fus motorizzat wieħed jew aktar jistax jinħall;
- (b) (i) tal-anqas nofs il-fusien (jew żewġ fusien minn tlieta fil-każ ta' vettura bi tliet fusien u tliet fusien fil-każ ta' vettura b'ħames fusien) huma mfaqqsin biex jinsaq fl-istess hin, anki jekk fus wieħed li jaħdem bil-mutur jista' jigi dizingranat;
- (ii) hemm tal-anqas mekkanizmu li jsakkar differenzjali wieħed jew mekkanizmu li għandu effett simili;
- (iii) huma kapaċi jtilgħu gradjent ta' 25 % b'ħala vettura waħedha;
- (c) tal-anqas jissodisfaw erba' mis-sitt rekwiżiti li ġejjin:
 - (i) l-angolu tal-approċċ għandu jkun tal-anqas 25 grad;

- (ii) l-angolu tat-tluq għandu jkun tal-anqas 25 grad;
- (iii) l-angolu tar-rampa għandu jkun tal-anqas 25 grad;
- (iv) il-bogħod tal-qiegh tal-vettura mill-art taht il-fus ta' quddiem għandu jkun tal-anqas 250 mm;
- (v) il-bogħod tal-qiegh tal-vettura mill-art bejn il-fusien irid ikun tal-anqas 300 mm;
- (vi) il-bogħod tal-qiegh tal-vettura mill-art taht il-fus ta' wara għandu jkun tal-anqas 250 mm.

4.4. Il-proċedura għall-kontroll tal-konformità mad-dispożizzjonijiet ġeometriċi msemmijin f'din il-Parti għandha tkun stabbilita fl-Appendiċi 1.44

4.5. Ir-rekwiżiti fil-punti 4.1(a), 4.2(a), 4.2(b), 4.3(a), 4.3(b) dwar fusien operati simultanjament jitqiesu bħala sodisfatti jekk tiġi sodisfatta waħda mill-kondizzjonijiet li ġejjin:

- (a) it-trażmissjoni tal-potenza tal-ġibda għall-fusien kollha ssir biss b'mezzi mekkaniċi u tipprovdi ġibda f'toroq off-road diffiċli; jew
- (b) kull waħda mir-roti tal-fus inkwistjoni tinsaq minn mutur individwali idrawlika jew elettrika.

Jekk il-fusien skont ir-rekwiziti fil-punti 4.1(a), 4.2(a), 4.2(b), 4.3(a), 4.3(b) dwar fusien operati simultanjament ma jaħdmux b'mezzi mekkaniċi biss, il-propulsjoni tar-roti individwali għandha tkun iddisinjata għal operazzjoni f'toroq off-road diffiċli. F'tali każ għandu jiġi żgurat li mill-inqas 75 % tal-potenza totali tal-gibda tista' tiġi trażmessa għar-rotta inkwistjoni meta l-kondizzjonijiet tal-gibda taħt ir-roti l-oħrajn ma jippermettux it-trażmissjoni tajba tal-potenza tal-gibda permezz ta' dawn ir-roti.

Is-sistema ta' gibda awżiljarja skont il-punt 4.5(b) m'għandhiex tippermetti li l-potenza tal-gibda tiġi dizingranata awtomatikament sakemm il-vettura tilhaq 75 % tal-veloċità massima tal-vettura skont id-disinn jew tilhaq 65 km fis-siegħa.

5. Vetturi bi skop speċjali

	Isem	Kodiċi	Definizzjoni
5.1.	Karavan bil-mutur	SA	Vettura tal-kategorija M bi spazju ta' akkomodazzjoni fejn jgħixu n-nies li fih tal-inqas it-tagħmir li ġej: (a) sits u mejda; (b) akkomodazzjoni tal-irqad li tista' tkun sit ikkonvertit; (c) faċilitajiet ta' fejn issajjar; (d) faċilitajiet ta' hażna. Dan it-tagħmir għandu jkun imwahaħhal b'mod rigidu mal-kompartiment tal-għajxien. Madankollu, il-mejda tista' titfassal biex tkun tista' tinqala' faċilment.
5.2.	Vettura blindata	SB	Vettura maħsuba għall-protezzjoni ta' persuni jew oġġetti ttrasportati b'kisja li tiflaħ għall-balal.
5.3.	Ambulanza	SC	Vettura tal-kategorija M maħsuba għat-trasport ta' persuni morda jew feruti u li jkollhom tagħmir speċjali għal għan bħal dan.
5.4.	Karozza tal-mejtin	SD	Vettura tal-kategorija M maħsuba għat-trasport ta' persuni deċeduti li jkollhom tagħmir speċjali għal għan bħal dan.
5.5.	Vetturi aċċessibbli għal sigġijiet tar-roti	SH	Vettura tal-kategorija M ₁ mibnija jew ikkonvertita speċifikament biex b'hekk tkun tista' takkomoda persuna bilqiegħda wahda jew aktar fis-sigġijiet tar-roti matul vjaġġ bit-triq.
5.6.	Karavan bit-trejler	SE	Vettura tal-kategorija O kif iddefinita fit-terminu 3.2.1.3 tal-istandard internazzjonali ISO 3833:1977.

	Isem	Kodiċi	Definizzjoni
5.7.	Krejn mobbli	SF	Vettura tal-kategorija N ₃ , mhux mgħammra għall-garr ta' merkanzija, provduta bi krejn li l-mument ta' rfiġ tagħha huwa daqs jew ogħla aktar minn 400 kNm.
5.8.	Grupp speċjali	SG	Vettura bi skop speċjali li ma tidhol fl-ebda waħda mid-definizzjonijiet imsemmijin f'din il-Parti.
5.9.	Converter dolly	SJ	Vettura tal-kategorija O mgħammra b'akkoppjament tal-ħames rota li jsostni semitrejler bil-ħsieb li dan tal-aħħar isir trejler.
5.10	Trejler għat-trasport ta' tagħbijiet eċċezzjonali	SK	Vettura tal-kategorija O ₄ maħsuba għat-trasport ta' tagħbijiet li ma jistgħux jinqasmu li hija soġġetta għal restrizzjonijiet fuq il-veloċità u t-traffiku minhabba d-dimensjonijiet tagħha. Taht dan it-terminu hemm inkluzi wkoll karrijiet modulari idrawliċi, ikun xi jkun in-numru ta' moduli.
5.11	Vettura bil-mutur għat-trasport ta' tagħbija eċċezzjonali	SL	Trakter tat-triq jew unità ta' trakter għal semitrejler tal-kategorija N ₃ , li jissodisfaw il-kondizzjonijiet kollha li ġejjin: (a) għandhom aktar minn żewġ fusien u tal-anqas nofshom (żewġ fusien minn tlieta fil-każ ta' vettura bi tliet fusien u tliet fusien minn ħamsa fil-każ ta' vettura b'ħames fusien) imfasslin sabiex jinsaq fl-istess ħin, irrispettivament minn jekk fus wiehed bil-mutur jistax jiġi dizingranat; (b) huma mfasslin għall-irmunkar u l-imbottar ta' trejler għat-trasport ta' tagħbijiet eċċezzjonali tal-kategorija O ₄ ; (c) għandhom saħħa minima tal-magna ta' 350 kW; u (d) jista' jitqabbad magħhom apparat ta' akkoppjament addizzjonali fuq quddiem għal mases irmunkabbli tqal.

	Isem	Kodiċi	Definizzjoni
5.12	Trasportatur ta' hafna tagħmir	SM	<p>Vettura off-road tal-kategorija N (kif iddefinita fil-punt 2.3) mfassla u mibnija għall-ġbid, l-imbottar, il-ġarr u l-attwar ta' ċertu tagħmir interkambjabbli:</p> <p>(a) b'mhux anqas żewġ żoni ta' mmuntar għal dan it-tagħmir;</p> <p>(b) b'interfaċċji standardizzati, mekkaniċi, idrawliċi u/jew elettriċi (eż. Konnessjoni motorizzata) għax-xegħil u l-attwar tat-tagħmir interkambjabbli; u</p> <p>(c) li tissodisfa d-definizzjoni tal-istandard internazzjonali ISO 3833-1977, paragrafu 3.1.4 (vettura speċjali).</p> <p>Jekk il-vettura hija mġhammra bi pjattaforma awżiljari tat-tagħbija, it-tul massimu tagħha ma jistax jaqbeż:</p> <p>(a) 1,4 darbiet il-wisa' bejn il-linji ta' quddiem jew wara tal-vettura, l-akbar waħda minnhom fil-każ ta' vetturi b'żewġ fusien; jew</p> <p>(b) 2,0 darbiet il-wisa' bejn il-linji ta' quddiem jew wara tal-vettura, l-akbar waħda minnhom fil-każ ta' vetturi li jkollhom aktar minn żewġ fusien.</p>

6. Rimarki

6.1. L-approvazzjoni tat-tip ma għandhiex tinghata:

- (a) lil converter dolly kif iddefinita fil-punt 5.9 ta' din il-Parti;

(b) lil karrijiet bid-drawbar tal-irmonk kif iddefiniti fil-punt 5.4 tal-Parti C;

(c) lil karrijiet li fihom jistgħu jiġu ttrasportati n-nies għal vjaġġi bit-triq.

6.2. Il-Punt 6.1 huwa mingħajr preġudizzju għall-Artikolu 42 dwar l-approvazzjoni tat-tip ta' serje żgħar nazzjonali.

PARTI B

Kriterji għal tipi ta' vettura, varjanti u verżjonijiet

1. Kategorija M₁

1.1. Tip ta' vettura

1.1.1. "Tip ta' vettura" għandha tikkonsisti minn vetturi li għandhom il-karatteristiċi li ġejjin komuni:

(a) l-isem tal-kumpanija tal-manifattur.

Bidla fil-forma legali tas-sjieda tal-kumpanija ma teħtieġx il-bżonn li tingħata approvazzjoni ġdida;

(b) id-disinn u l-assemblaġġ tal-partijiet essenzjali tal-istruttura tal-karozzerija fil-każ ta' karozzerija li ssostni lilha nnifisha.

L-istess għandu japplika għal vetturi li l-karozzerija tagħhom hija marbuta bil-boltijiet magħhom jew iwweldjata ma' qafas separat;

1.1.2. Permezz ta' deroga mir-reqwiziti tal-punt 1.1.1(b), meta l-manifattur juża l-porzjon tal-art tal-istruttura tal-bodi kif ukoll l-elementi kostitwenti essenzjali li jsawru l-parti ta' quddiem tal-istruttura tal-bodi li tinsab direttament quddiem il-parti tal-windskrin, fil-bini ta' tipi differenti ta' karozzeriji (pereżempju saloon u coupe), daww il-vetturi jistgħu jiġu kkunsidrati li jappartjenu għall-istess tip. L-evidenza ta' dan għandha tiġi pprovduta mill-manifattur.

1.1.3. Tip għandu jikkonsisti tal-anqas minn varjant wieħed u verżjoni waħda.

1.2. Varjant

1.2.1. "Varjant" fi hdan tip ta' vettura għandu jiġbor flimkien il-vetturi li għandhom il-karatteristiċi ta' kostruzzjoni li ġejjin komuni:

- (a) in-numru ta' bibien laterali jew it-tip ta' karozzerija kif iddefiniti fil-punt 2 tal-Parti C meta l-manifattur juża l-kriterju tal-punt 1.1.2;
- (b) l-impjant tal-enerġija rigward il-karatteristiċi tal-kostruzzjoni li ġejjin:
 - (i) it-tip ta' provvista tal-enerġija (magna b'kombustjoni interna, mutur elettriku jew ieħor);
 - (ii) il-prinċipju ta' hidma (positive ignition, compression ignition jew ieħor);
 - (iii) in-numru u l-arranġament ta' ċilindri fil-każ ta' magna b'kombustjoni interna (L4, V6 jew oħra);

- (c) in-numru ta' fusien;
- (d) in-numru u l-interkonnessjoni tal-fusien motorizzati;
- (e) in-numru ta' fusien ikkwartjati;
- (f) l-istadju ta' tlestija (eż. kompleta/mhux kompleta).
- (g) f'każ ta' vetturi mibnijin f'diversi stadji, il-manifattur u t-tip tal-vettura fi stadju preċedenti.

1.3. Verżjoni

1.3.1. "Verżjoni" fi hdan varjant għandha tigbor flimkien vetturi li għandhom il-karatteristiċi li ġejjin komuni:

- (a) il-massa massima mgħobbija teknikament permissibbli;
- (b) il-kapaċità tal-magna f'każ ta' magna b'kombustjoni interna;
- (c) l-output massimu tas-saħħa tal-magna jew il-potenza nominali kontinwa massima (mutur elettriku);
- (d) in-natura tal-karburant (petrol, żejt tal-gass, LPG, bijokarburant jew oħra);
- (e) in-numru massimu ta' pożizzjonijiet bilqiegħda;

- (f) livell ta' hoss waqt is-sewqan;
- (g) livell ta' emissjonijiet tal-egzost (pereżempju Euro 5, Euro 6 jew ieħor);
- (h) emissjonijiet kombinati, kombinati jew ponderati ta' CO₂;
- (i) konsum tal-enerġija elettrika (ponderat, ikkombinat);
- (j) konsum kombinat, kombinat jew ponderat tal-karburant;

Bħala alternattiva għall-kriterji fil-punti (h), (i) u (j), il-vetturi miġbura f'verżjoni għandu jsir ilhom kull test b'mod komuni għall-kalkolu tal-emissjonijiet tas-CO₂, tal-konsum tal-enerġija elettrika u tal-konsum tal-karburant tagħhom skont is-subanness 6 tal-Anness XXI tar-Regolament tal-Kummissjoni (UE) 2017/1151¹.

¹ Regolament tal-Kummissjoni (UE) 2017/1151 tal-1 ta' Ġunju 2017 li jissupplimenta r-Regolament (KE) Nru 715/2007 tal-Parlament Ewropew u tal-Kunsill dwar l-approvazzjoni tat-tip ta' vetturi bil-mutur fir-rigward tal-emissjonijiet ta' vetturi ħfief għall-passiġġieri u ta' vetturi kummerċjali (Euro 5 u Euro 6) u dwar l-aċċess għal informazzjoni dwar it-tiswija u l-manutenzjoni tal-vetturi, li jemenda d-Direttiva 2007/46/KE tal-Parlament Ewropew u tal-Kunsill, ir-Regolament tal-Kummissjoni (KE) Nru 692/2008 u r-Regolament tal-Kummissjoni (UE) Nru 1230/2012 u li jhassar ir-Regolament tal-Kummissjoni (KE) Nru 692/2008 (ĠU L 175, 7.7.2017, p. 1).

2. Kategoriji M₂ u M₃

2.1. Tip ta' vettura

2.1.1. "Tip ta' vettura" għandha tikkonsisti minn vetturi li għandhom il-karatteristiċi li ġejjin komuni:

- (a) l-isem tal-kumpanija tal-manifattur.

Bidla fil-forma legali tas-sjieda tal-kumpanija ma tehtiegħ il-bżonn li tinghata approvazzjoni għdida;

- (b) il-kategorija;

- (c) l-aspetti li ġejjin ta' kostruzzjoni u disinn:

(i) id-disinn u l-kostruzzjoni tal-elementi kostitwenti essenzjali li jiffurmaw ix-xażi;

(ii) id-disinn u l-kostruzzjoni tal-elementi kostitwenti essenzjali li jiffurmaw l-istruttura tal-karozzerija fil-każ ta' karozzerija li ssostni lilha nnifisha;

- (d) in-numru ta' sulari (wieħed jew tnejn);

- (e) in-numru ta' sezzjonijiet (riġidi/artikolati);

- (f) in-numru ta' fusien;

- (g) il-modalità tal-provvista tal-enerġija (abbord jew mhux abbord);

2.1.2. Tip ta' vettura għandha tikkonsisti tal-anqas minn varjant wiehed u verżjoni waħda.

2.2. Varjant

2.2.1. "Varjant" fi hdan tip ta' vettura għandu jigbor flimkien il-vetturi li għandhom il-karatteristiċi ta' kostruzzjoni kollha komuni:

- (a) it-tip ta' karożzerija kif iddefinit fil-punt 3 tal-Parti C;
- (b) il-klassi jew it-taħlita ta' klassijiet ta' vetturi kif iddefiniti fil-paragrafu 2.1.1 tar-Regolament Nru 107 tan-NU (biss fil-każ ta' vetturi kompleti u kompluti);
- (c) l-istadju ta' tlestija (eż. kompleta/mhux kompleta/kompluta);
- (d) l-impjant tal-enerġija rigward il-karatteristiċi tal-kostruzzjoni li ġejjin:
 - (i) it-tip ta' provvista tal-enerġija (b'kombustjoni interna, mutur elettriku jew ieħor);
 - (ii) il-prinċipju ta' hidma (positive ignition, compression ignition jew ieħor);
 - (iii) in-numru u l-arrangament taċ-ċilindri fil-każ ta' magna b'kombustjoni interna (L6, V8 jew oħra).
- (e) f'każ ta' vetturi mibnijin f'diversi stadji, il-manifattur u t-tip tal-vettura fi stadju preċedenti.

2.3. Verżjoni

2.3.1. "Verżjoni" fi hdan varjant għandha tiġbor flimkien vetturi li għandhom il-karatteristiċi li ġejjin komuni:

- (a) il-massa massima mgħobbija teknikament permissibbli;
- (b) il-ħila tal-vettura li tirmonka trejler jew le;
- (c) il-kapaċità tal-magna f'każ ta' magna b'kombustjoni interna;
- (d) l-output massimu tas-saħħa tal-magna jew il-potenza nominali kontinwa massima (mutur elettriku);
- (e) in-natura tal-karburant (petrol, żejt tal-gass, LPG, bijokarburant jew oħra);
- (f) livell ta' hoss waqt is-sewqan;
- (g) livell ta' emissjonijiet tal-egzost (perezempju Euro IV, Euro V jew ieħor).

3. Kategorija N₁

3.1. Tip ta' vettura

3.1.1. "Tip ta' vettura" għandha tikkonsisti minn vetturi li għandhom il-karatteristiċi li ġejjin komuni:

(a) l-isem tal-kumpanija tal-manifattur.

Bidla fil-forma legali tas-sjieda tal-kumpanija ma tehtieġx il-bżonn li tinghata approvazzjoni ġdida;

(b) id-disinn u l-assemblaġġ tal-partijiet essenzjali tal-istruttura tal-karozzerija fil-każ ta' karozzerija li ssostni lilha nnifisha;

(c) id-disinn u l-kostruzzjoni tal-elementi kostitwenti essenzjali li jiffurmaw ix-xażi fil-każ ta' karozzerija li ma ssostnix lilha nnifisha.

3.1.2. Permezz ta' deroga mir-rekwiżiti tal-punt 3.1.1(b), meta l-manifattur juża l-porzjon tal-art tal-istruttura tal-bodi kif ukoll l-elementi kostitwenti essenzjali li jsawru l-parti ta' quddiem tal-istruttura tal-bodi li tinsab direttament quddiem il-parti tal-windskrin, fil-bini ta' tipi differenti ta' karozzeriji (pereżempju vann u chassis-cab, bażijiet tar-roti differenti u għoli tas-saqaf differenti), daww il-vetturi jistgħu jitqiesu li jappartjenu għall-istess tip. L-evidenza ta' dan għandha tigi pprovduta mill-manifattur.

3.1.3. Tip ta' vettura għandha tikkonsisti tal-anqas minn varjant wieħed u verżjoni waħda.

3.2. Varjant

3.2.1. "Varjant" fi hdan tip ta' vettura għandu jiġbor flimkien il-vetturi li għandhom il-karatteristiċi ta' kostruzzjoni li ġejjin komuni:

- (a) in-numru ta' bibien laterali jew it-tip ta' karozzerija kif iddefinita fil-punt 4 tal-Parti C (għal vetturi kompleti u kompluti) meta l-manifattur juża l-kriterju tal-punt 3.1.2;
- (b) l-istadju ta' tlestija (eż. kompleta/mhux kompleta/kompluta);
- (c) l-impjant tal-enerġija rigward il-karatteristiċi tal-kostruzzjoni li ġejjin:
 - (i) it-tip ta' provvista tal-enerġija (magna b'kombustjoni interna, mutur elettriku jew ieħor);
 - (ii) il-prinċipju ta' hidma (positive ignition, compression ignition jew ieħor);
 - (iii) in-numru u l-arranġament ta' ċilindri fil-każ ta' magna b'kombustjoni interna (L6, V8 jew oħra);
- (d) in-numru ta' fusien;
- (e) in-numru u l-interkonnessjoni tal-fusien motorizzati;
- (f) in-numru ta' fusien ikkwartjati.
- (g) f'każ ta' vetturi mibnjin f'diversi stadji, il-manifattur u t-tip tal-vettura fi stadju preċedenti.

3.3. Verżjoni

3.3.1. "Verżjoni" fi hdan varjant għandha tiġbor flimkien vetturi li għandhom il-karatteristiċi li ġejjin komuni:

- (a) il-massa massima mgħobbija teknikament permissibbli;
- (b) il-kapaċità tal-magna f'każ ta' magna b'kombustjoni interna;
- (c) l-output massimu tas-saħħa tal-magna jew il-potenza nominali kontinwa massima (mutur elettriku);
- (d) in-natura tal-karburant (petrol, żejt tal-gass, LPG, bijokarburant jew oħra);
- (e) in-numru massimu ta' pożizzjonijiet bilqiegħda;
- (f) livell ta' hoss waqt is-sewqan;
- (g) livell ta' emissjonijiet tal-egzost (perezempju Euro 5, Euro 6 jew ieħor);
- (h) emissjonijiet kombinati, kombinati jew ponderati ta' CO₂;
- (i) konsum tal-enerġija elettrika (ponderat, ikkombinat);

- (j) konsum kombinat, kombinat jew ponderat tal-karburant.
- (k) l-eżistenza ta' sett uniku ta' teknoloġiji innovattivi, kif speċifikat fl-Artikolu 12 tar-Regolament (UE) Nru 510/2011 tal-Parlament Ewropew u tal-Kunsill¹.

Bhala alternattiva għall-kriterji fil-punti (h), (i) u (j), il-vetturi miġbura f'verżjoni għandu jsirilhom kull test b'mod komuni għall-kalkolu tal-emissjonijiet tas-CO₂, tal-konsum tal-enerġija elettrika u tal-konsum tal-karburant tagħhom skont is-subanness 6 tal-Anness XXI tar-Regolament (UE) 2017/1151.

4. Kategoriji N₂ u N₃

4.1. Tip ta' vettura

4.1.1. "Tip ta' vettura" għandha tikkonsisti minn vetturi li għandhom il-karatteristiċi li ġejjin komuni:

- (a) l-isem tal-kumpanija tal-manifattur.

Bidla fil-forma legali tas-sjieda tal-kumpanija ma teħtieġx il-bżonn li tingħata approvazzjoni ġdida;

- (b) il-kategorija;

¹ Regolament (UE) Nru 510/2011 tal-Parlament Ewropew u tal-Kunsill tal-11 ta' Mejju 2011 li jstabbilixxi standards ta' rendiment fir-rigward tal-emissjonijiet tal-vetturi kummerċjali hfief godda bhala parti mill-approċċ integrat tal-Unjoni biex jitnaqqsu l-emissjonijiet tas-CO₂ minn vetturi hfief (ĠU L 145, 31.5.2011, p. 1).

- (c) id-disinn u l-kostruzzjoni tax-xaži li huma komuni għal linja waħda ta' prodott;
- (d) in-numru ta' fusien;

4.1.2. Tip ta' vettura għandha tikkonsisti tal-anqas minn varjant wieħed u verżjoni waħda.

4.2. Varjant

4.2.1. "Varjant" fi hdan tip ta' vettura għandu jigbor flimkien il-vetturi li għandhom il-karatteristiċi ta' kostruzzjoni li ġejjin komuni:

- (a) il-kunċett tal-istruttura tal-karozzerija jew it-tip ta' karozzerija kif iddefinit fil-punt 4 tal-Parti C u fl-Appendiċi 2 (għal vetturi kompleti u kompluti biss);
- (b) l-istadju ta' tlestija (eż. kompleta/mhux kompleta/kompluta);
- (c) l-impjant tal-enerġija rigward il-karatteristiċi tal-kostruzzjoni li ġejjin:
 - (i) it-tip ta' provvista tal-enerġija (magna b'kombustjoni interna, mutur elettriku jew ieħor);
 - (ii) il-prinċipju ta' hidma (positive ignition, compression ignition jew ieħor);
 - (iii) in-numru u l-arranġament ta' ċilindri fil-każ ta' magna b'kombustjoni interna (L6, V8 jew oħra);

- (d) in-numru u l-interkonnessjoni tal-fusien motorizzati;
- (e) in-numru ta' fusien ikkwartjati;
- (f) f'każ ta' vetturi mibnijin f'diversi stadji, il-manifattur u t-tip tal-vettura fi stadju preċedenti.

4.3. Verżjoni

4.3.1. "Verżjoni" fi hdan varjant għandha tigbor flimkien vetturi li għandhom il-karatteristiċi li ġejjin komuni:

- (a) il-massa massima mgħobbija teknikament permissibbli;
- (b) il-ħila li tirmonka jew le t-trejler kif ġej;
 - (i) trejler bla brejkijiet;
 - (ii) trejler b'sistema ta' bbrejkjar bl-inerzja kif definit fil-paragrafu 2.12 tar-Regolament Nru 13 tan-NU;
 - (iii) trejler b'sistema ta' bbrejkjar kontinwa jew semikontinwa kif iddefinita fil-paragrafi 2.9 u 2.10 tar-Regolament Nru 13 tan-NU;

- (iv) trejler tal-kategorija O₄ li jirrizulta fmassa massima tal-kombinament li ma taqbiżx l-44 tunnellata;
- (v) trejler tal-kategorija O₄ li jirrizulta fmassa massima tal-kombinament li jaqbez l-44 tunnellata;
- (c) il-kapaċità tal-magna;
- (d) l-output massimu tas-saħħa tal-magna;
- (e) in-natura tal-karburant (petrol, żejt tal-gass, LPG, bijokarburant jew oħra);
- (f) livell ta' hoss waqt is-sewqan;
- (g) livell ta' emissjonijiet tal-egzost (pereżempju Euro IV, Euro V jew ieħor);

5. Kategoriji O₁ u O₂

5.1. Tip ta' vettura

5.1.1. "Tip ta' vettura" għandha tikkonsisti minn vetturi li għandhom il-karatteristiċi li ġejjin komuni:

- (a) l-isem tal-kumpanija tal-manifattur.

Bidla fil-forma legali tas-sjieda tal-kumpanija ma teħtieġx il-bżonn li tinghata approvazzjoni ġdida;

- (b) il-kategorija;
- (c) il-kunċett kif definit fil-punt 5 tal-Parti C;
- (d) l-aspetti li ġejjin ta' kostruzzjoni u disinn:
 - (i) id-disinn u l-kostruzzjoni tal-elementi kostitwenti essenzjali li jiffurmaw ix-xażi;
 - (ii) id-disinn u l-kostruzzjoni tal-elementi kostitwenti essenzjali li jiffurmaw l-istruttura tal-karozzerija fil-każ ta' karozzerija li ssostni lilha nnifisha;
- (e) in-numru ta' fusien.

5.1.2. Tip ta' vettura għandha tikkonsisti tal-anqas minn varjant wieħed u verżjoni waħda.

5.2. Varjant

5.2.1. "Varjant" fi hdan tip ta' vettura għandu jiġbor flimkien il-vetturi li għandhom il-karatteristiċi ta' kostruzzjoni li ġejjin komuni:

- (a) it-tip ta' karozzerija msemmi fl-Appendiċi 2 (għal vetturi kompleti u kompluti);
- (b) l-istadju ta' tlestija (eż. kompleta/mhux kompleta/kompluta);

- (c) it-tip ta' sistema tal-ibbrejkjar (pereżempju, mhux ibbrejkjat/inerzja/potenza).
- (d) f'każ ta' vetturi mibnjin f'diversi stadji, il-manifattur u t-tip tal-vettura fi stadju preċedenti.

5.3. Verżjoni

5.3.1. "Verżjoni" fi hdan varjant għandha tiġbor flimkien vetturi li għandhom il-karatteristiċi li ġejjin komuni:

- (a) il-massa massima mgħobbija teknikament permissibbli;
- (b) il-kunċett tas-sospensjoni (sospensjoni bl-arja, bl-azzar jew bil-lasktu, bil-virga ta' torsjoni jew oħra);
- (c) il-kunċett tal-iżbarra (triangolari, tubu jew oħra).

6. Kategoriji O₃ u O₄

6.1. Tip ta' vettura

6.1.1. "Tip ta' vettura" għandha tikkonsisti minn vetturi li għandhom il-karatteristiċi li ġejjin komuni:

- (a) l-isem tal-kumpanija tal-manifattur.

Bidla fil-forma legali tas-sjieda tal-kumpanija ma teħtieġx il-bżonn li tingħata approvazzjoni ġdida;

- (b) il-kategorija;
- (c) il-kunċett tat-trejler b'rabta mad-definizzjonijiet fil-punt 5 tal-Parti C;
- (d) l-aspetti li ġejjin ta' kostruzzjoni u disinn:
 - (i) id-disinn u l-kostruzzjoni tal-elementi kostitwenti essenzjali li jiffurmaw ix-xażi;
 - (ii) id-disinn u l-kostruzzjoni tal-elementi kostitwenti essenzjali li jiffurmaw l-istruttura tal-karozzerija fil-każ ta' karozzerija li ssostni lilha nnifisha;
- (e) in-numru ta' fusien.

6.1.2. Tip ta' vettura għandha tikkonsisti tal-anqas minn varjant wieħed u verżjoni waħda.

6.2. Varjanti

6.2.1. "Varjant" fi hdan tip ta' vettura għandu jiġbor flimkien il-vetturi li għandhom il-karatteristiċi ta' kostruzzjoni li ġejjin komuni:

- (a) it-tip ta' karozzerija msemmi fl-Appendiċi 2 (għal vetturi kompleti u kompluti);
- (b) l-istadju ta' tlestija (eż. kompleta/mhux kompleta/kompluta);
- (c) il-kunċett tas-sospensjonijiet (sospensjoni tal-azzar, arja jew idrawlika);

- (d) il-karatteristiċi tekniċi li ġejjin:
 - (i) il-hila jew le li x-xażi jiġi estiż;
 - (ii) l-għoli tas-sular (normali, low loader, semi-low loader, eċċ.);
- (e) f'każ ta' vetturi mibnjin f'diversi stadji, il-manifattur u t-tip tal-vettura fi stadju preċedenti.

6.3. Verżjonijiet

6.3.1. "Verżjoni" fi hdan varjant għandha tiġbor flimkien vetturi li għandhom il-karatteristiċi li ġejjin komuni:

- (a) il-massa massima mgħobbija teknikament permissibbli;
- (b) is-subdivizjonijiet jew taħlita ta' subdivizjonijiet imsemmija fil-punti 3.2 u 3.3 tal-Anness I għad-Direttiva 96/53/KE li fihom jappartjeni l-ispazjar tal-fusien bejn żewġ fusien konsekuttivi li jiformaw grupp;
- (c) id-definizzjoni tal-fusien fid-dawl ta' dawn li ġejjin:
 - (i) fusien jogħlew (numru u pożizzjoni);
 - (ii) fusien karikabbli (numru u pożizzjoni);
 - (iii) fus manuvrabbli (numru u pożizzjoni).

7. Ir-rekwiziti komuni għall-kategoriji kollha ta' vetturi
- 7.1. Meta vettura taqa' taht bosta kategoriji minhabba l-massa massima tagħha jew in-numru ta' pozizzjonijiet bilqiegħda jew it-tnejn li huma, il-manifattur jista' jagħzel li juża l-kriterji ta' waħda jew l-oħra mill-kategorija ta' vetturi għad-definizzjoni tal-varjanti u l-verżjonijiet.
- 7.1.1. Eżempji:
- (a) vettura "A" tista' tirċievi approvazzjoni tat-tip bħala N_1 (3,5 tunnellati) u N_2 (4,2 tunnellati) b'rabta mal-massa massima tagħha. F'dan il-każ, il-parametri msemmijin fil-kategorija N_1 jistgħu jintużaw ukoll għall-vetturi li jaqgħu fil-kategorija N_2 (jew vice versa).
 - (b) vettura "B" tista' tirċievi approvazzjoni tat-tip bħala M_1 u M_2 b'rabta man-numru ta' pozizzjonijiet bilqiegħda (7 + 1 jew 10 + 1), il-parametri msemmijin fil-kategorija M_1 jistgħu jintużaw ukoll għall-vetturi li jaqgħu fil-kategorija M_2 (jew vice versa).
- 7.2. Vettura tal-kategorija N tista' tirċievi approvazzjoni tat-tip skont id-dispożizzjonijiet meħtieġa għall-kategorija M_1 jew M_2 , skont xi jkun il-każ, meta jkun maħsub li ser tiġi kkonvertita f'vettura ta' dik il-kategorija matul l-istadju li jmiss ta' proċedura b'bosta stadji ta' approvazzjoni tat-tip.
- 7.2.1. Dan huwa possibbli biss għal vetturi mhux kompleti.
- It-tali vetturi għandhom jiġu identifikati minn kodiċi speċifiku tal-varjant mogħti mill-manifattur tal-vettura bażi.

- 7.3. Deżinjazzjonijiet tat-tip, tal-varjant u tal-verżjoni
- 7.3.1. Il-manifattur għandu jalloka kodiċi alfanumeriku lil kull tip ta' vettura, varjant u verżjoni, magħmul minn ittri Rumani u/jew numri Għarab.
- L-użu ta' parentesi u singijiet huwa awtorizzat, dment li ma jiġdux post ittra jew numru.
- 7.3.2. Il-kodiċi sħiħ għandu jiġi ddeżinjat: Tip-Varjant-Verżjoni jew "TVV".
- 7.3.3. It-TVV għandu jidentifika biċ-ċar u mingħajr ekwivoċi taħlita unika tal-karatteristiċi tekniċi b'rabta mal-kriterji definiti f'din il-Parti.
- 7.3.4. L-istess manifattur jista' juża l-istess kodiċi sabiex jiddefinixxi tip ta' vettura meta din tal-aħħar taqa' taħt żewġ kategoriji jew aktar.
- 7.3.5. L-istess manifattur ma għandux juża l-istess kodiċi sabiex jiddefinixxi tip ta' vettura għal aktar minn approvazzjoni waħda tat-tip fi ħdan l-istess kategorija ta' vetturi.
- 7.4. Numru ta' karattri għat-TVV
- 7.4.1. In-numru ta' karattri ma għandux jaqbez:
- (a) 15 għall-kodiċi tat-tip ta' vettura;

(b) 25 għall-kodiċi ta' varjant wieħed;

(c) 35 għall-kodiċi ta' verżjoni waħda.

7.4.2. It-"TVV" alfanumeriku shiħ ma għandux ikun fih aktar minn 75 karattru.

7.4.3. Meta jintuża t-TVV shiħ, għandu jithalla spazju bejn it-tip, il-varjant u l-verżjoni.

Eżempju ta' TVV bħal din: 159AF[...space]0054[...space]977K(BE).

PARTIC

Definizzjonijiet tat-tipi ta' karożzerija

1. Ġenerali

1.1. It-tip ta' karożzerija kif ukoll il-kodiċi għall-karożzerija għandhom ikunu indikati permezz ta' kodiċijiet.

Il-lista ta' kodiċijiet għandha tapplika prinċipalment għal vetturi kompleti u kompluti.

1.2. Fir-rigward ta' vetturi tal-kategoriji M, it-tip ta' karożzerija għandu jikkonsisti minn żewġ ittri kif speċifikat fil-punti 2 u 3.

- 1.3. Fir-rigward ta' vetturi tal-kategoriji N u O, it-tip ta' karozzerija għandu jikkonsisti minn żewġ ittri kif imsemmi fil-punti 4 u 5.
- 1.4. Meta jkun hemm bżonn (speċjalment għat-tipi ta' karozzerija msemminjin rispettivament fil-punti 4.1 u 4.6 u fil-punti 5.1 sa 5.4), dawn għandhom ikunu supplimentati minn żewġ figuri.
 - 1.4.1. Il-lista ta' figuri għandha tiġi stabbilita fl-Appendiċi 2.
- 1.5. Għal vetturi bi skop speċjali, it-tip ta' karozzerija li jintuża għandu jkun assoċjat mal-kategorija tal-vettura.

2. Vetturi tal-kategorija M₁

Ref.	Kodiċi	Isem	Definizzjoni
2.1.	AA	Saloon	Vettura ddefinita fit-terminu 3.1.1.1 tal-istandard internazzjonali ISO 3833:1977, li tal-anqas ikollha erba' twieqi tal-ġenb.
2.2.	AB	Hatchback	Saloon kif definita fi 2.1 bi sportell fuq wara tal-vettura.
2.3.	AC	Station wagon	Vettura ddefinita fit-terminu 3.1.1.4 tal-istandard internazzjonali ISO 3833:1977.
2.4.	AD	Coupé	Vettura ddefinita fit-terminu 3.1.1.5 tal-istandard internazzjonali ISO 3833:1977.
2.5.	AE	Convertible	Vettura ddefinita fit-termini Nru 3.1.1.6 tal-istandard internazzjonali ISO 3833:1977. Madankollu, karozza convertible m'għandux ikollha bieba.
2.6.	AF	Vetturi b'diversi skopijiet	Vetturi hlief għal AG u dawk imsemmija f'AA sa AE maħsuba għall-ġarr ta' persuni u l-bagalji jew okkażjonalment il-prodotti tagħhom, f'kompartment wiehed.
2.7.	AG	Trakk station wagon	Vettura ddefinita fit-terminu Nru 3.1.1.4.1 tal-istandard internazzjonali ISO 3833:1977. Madankollu, il-kompartment tal-bagalji jrid ikun separat għalkollox mill-kompartment tal-passiġġieri. Barra minn hekk, il-punt ta' referenza tal-post ta' bilqiegħda tax-xufier ma għandux għalfejn ikun mill-inqas 750 mm 'il fuq mill-wiċċ li jirfed il-vettura.

3. Vetturi li jappartjenu għall-kategorija M₂ jew M₃

Ref.	Kodiċi	Isem	Definizzjoni
3.1.	CA	Vettura b'sular wiehed	Vettura fejn l-ispazji pprovduti għall-persuni jkunu mqassmin f'livell wiehed jew b'mod li ma jikkostitwixxux żewġ livelli imposti fuq xulxin;
3.2.	CB	Vettura b'żewġ sulari	Vettura ddefinita fil-paragrafu 2.1.6 tar-Regolament Nru 107 tan-NU;
3.3.	CC	Vettura artikulata b'sular wiehed	Vettura ddefinita fil-paragrafu 2.1.3 tar-Regolament Nru 107 tan-NU b'sular wiehed;
3.4.	CD	Vettura artikulata b'żewġ sulari	Vettura ddefinita fil-paragrafu 2.1.3.1 tar-Regolament Nru 107 tan-NU;
3.5.	CE	Vettura b'qiegħ baxx u b'sular wiehed	Vettura ddefinita fil-paragrafu 2.1.4 tar-Regolament Nru 107 tan-NU b'sular wiehed;
3.6.	CF	Vettura b'qiegħ baxx u b'żewġ sulari	Vettura ddefinita fil-paragrafu 2.1.4 tar-Regolament Nru 107 tan-NU b'żewġ sulari;
3.7.	CG	Vettura b'sular wiehed baxxa u artikulata	Vettura li tgħaqqad il-karatteristiċi tekniċi tal-punti 3.3 u 3.5 ta' din it-tabella;
3.8.	CH	Vettura b'żewġ sulari baxxa u artikulata	Vettura li tgħaqqad il-karatteristiċi tekniċi tal-punti 3.4 u 3.6 ta' din it-tabella;
3.9.	CI	Vettura b'sular wiehed u bis-saqaf miftuħ	Vettura b'saqaf parzjali jew bla saqaf;
3.10.	CJ	Vettura b'żewġ sulari bis-saqaf miftuħ	Vettura bla saqaf fuq it-tieni sular kollu tagħha jew parti minnu;
3.11.	CX	Xaži tax-xarabank	Vettura mhux kompleta bir-rejls tax-xaži jew assemblaġġ tat-tubi, sistema tal-motopropulsjoni, fusien biss, li hija maħsuba sabiex titlesta bil-karozzerija, personalizzata skont il-htigijiet tal-operatur tat-trasport.

4. Vetturi motorizzati tal-kategorija N₁, N₂ jew N₃

Ref.	Kodiċ i	Isem	Definizzjoni
4.1.	BA	Trakk	Vettura mfassla u mibnija esklussivament jew primarjament għall-garr ta' oġġetti. Tista' tiġbed ukoll trejler.
4.2.	BB	Vann	Trakk li l-kompartiment fejn jinsab ix-xufier u zona tal-merkanzija tiegħu jkun fi hdan unità waħda;
4.3.	BC	Unità ta' trakter għal semitrejler	Vettura tal-irmonkar li hija mfassla u mibnija esklussivament jew primarjament biex tirmonka semitrejlers;
4.4.	BD	Trakter tat-triq	Vettura tal-irmonk li hija mfassla u mibnija esklussivament biex tirmonka trejlers għajr semitrejlers;
4.5.	BE	Trakk pick-up	Vettura b'massa massima li ma taqbiżx 3 500 kg li fiha l-pożizzjonijiet bilqiegħda u ż-zona tal-merkanzija ma jinsabux f'kompartiment wieħed;
4.6.	BX	Kabina tax-xaži jew ventilatur tax-xaži	Vettura mhux kompleta b'kabina (shiha jew parzjali), rejls tax-xaži, sistema tal-motopropulsjoni, fusien biss, li hija maħsuba sabiex titlesta bil-karozzerija, personalizzata skont il-htigijiet tal-operatur tat-trasport.

5. Vetturi tal-kategorija O

Ref.	Kodiċ i	Isem	Definizzjoni
5.1.	DA	Semitrejler	Trejler li huwa mfassal u mibni biex jiġi akkoppjat ma' unità ta' trakter jew ma' converter dolly u sabiex jimponi tagħbija vertikali sostanzjali fuq il-vettura tal-irmonk jew fuq il-converter dolly. L-akkoppjament li jintuża għal taħlita ta' vetturi għandu jikkonsisti f'king pin u nagħla.
5.2.	DB	Trejler bil-ganċ tal-ġbid	Trejler b'tal-anqas żewġ fusien, li tal-anqas wiehed minnhom huwa fus manuvrabbli: (a) mghammar b'apparat tal-irmonk li jista' jiċċaqlaq vertikament (fir-rigward tat-trejler); u (b) li jittrażmetti anqas minn 100 daN bħala tagħbija vertikali statika lill-vettura tal-irmonk.
5.3.	DC	Trejler bil-fus fin-nofs	Trejler li fih il-fus(ien) jinsab(u) qrib iċ-ċentru tal-gravità tal-vettura (meta mghobbija b'mod uniformi) sabiex tagħbija vertikali statika zghira biss, li ma taqbiżx 1-10 % ta' dik li tikkorrispondi mal-massa massima tat-trejler jew tagħbija ta' 1 000 daN (skont liema tkun l-anqas waħda) tiġi trażmessa lill-vettura tal-irmonk.
5.4.	DE	Trejler bil-ganċ tal-ġbid riġidu	Trejler b'fus wiehed jew grupp wiehed ta' fusien mghammar bi zbarra tal-irmonk li tittrażmetti tagħbija statika li ma taqbiżx 4 000 daN lill-vettura tal-irmonk minhabba l-binja tagħha u li ma jissodisfax id-definizzjoni ta' trejler b'fus ċentrali. L-akkoppjament li jintuża għal taħlita ta' vetturi ma għandux jikkonsisti f'king pin u nagħla.

Appendiċi 1

Il-proċedura għall-kontroll ta' jekk vettura tistax tiġi kategorizzata bħala vettura off-road

1. Ġenerali
 - 1.1. Għall-finijiet ta' klassifikazzjoni ta' vettura bħala vettura off-road, għandha tapplika l-proċedura deskritta f'dan l-Appendiċi.
2. Kondizzjonijiet tal-ittestjar għall-kejl ġeometriku
 - 2.1. Vetturi li jappartjenu għall-kategorija M_1 jew N_1 għandhom ikunu f'kondizzjonijiet ta' ħatt b'manekin ta' raġel tal-50 percentil imqiegħed fuq is-sit tax-xufier u mġhamrin bi fluwidu berried, lubrikanti, karburant, għodod, rota ta' riżerva (jekk mġhamra bħala tagħmir OEM).

Il-manekin jista' jiġi sostitwit b'apparat simili bl-istess massa.
 - 2.2. Vetturi minbarra dawk imsemmija fil-punt 2.1 għandhom jitgħabbew sal-massa massima mġhobbija teknikament permissibbli tagħhom.

It-tqassim tal-massa fuq il-fusien għandu jkun dak li jirrappreżenta l-aġar xenarju possibbli fir-rigward tal-konformità mal-kriterji rispettivi.

- 2.3. Vettura li tirrappreżenta t-tip għandha tiġi sottomessa għas-servizz tekniku fil-kondizzjonijiet speċifikati fil-punt 2.1 jew 2.2. Il-vettura għandha tkun f'pożizzjoni wieqfa bir-roti tagħha ssettjati 'l quddiem.
- L-art li fuqha jsir il-kejl għandha tkun ċatta u orizzontali (inklinazzjoni massima ta' 0,5 %) kemm jista' jkun.
3. Il-kejl tal-angoli tal-avvicinament, it-tluq u r-rampa
- 3.1. L-angolu tal-avvicinament għandu jitkejjel skont il-paragrafu 6.10 tal-istandard internazzjonali ISO 612:1978.
- 3.2. L-angolu tat-tluq għandu jitkejjel skont il-paragrafu 6.11 tal-istandard internazzjonali ISO 612:1978.
- 3.3. L-angolu tar-rampa għandu jitkejjel skont il-paragrafu 6.9 tal-istandard internazzjonali ISO 612:1978.
- 3.4. Meta jitkejjel l-angolu tat-tluq, l-apparati ta' protezzjoni tal-qiegħ fuq wara bl-għoli aġġustabbli jistgħu jiġu ssettjati fil-pożizzjoni superjuri.
- 3.5. Dak li hu stipulat fil-punt 3.4 ma għandux jinftiehem bħala obbligu li l-vettura bażi għandha tiġi mgħammra bi protezzjoni tal-qiegħ fuq wara bħala tagħmir oriġinali. Madankollu, il-manifattur tal-vettura bażi għandu jgħarraf lill-manifattur tal-istadju li jmiss li l-vettura trid tirrispetta r-rekwiżiti dwar l-angolu tat-tluq meta titqabbad magħha protezzjoni tal-qiegħ fuq wara.

4. Kejl tal-qtugħ mill-art

4.1. Il-qtugħ mill-art bejn il-fusien

4.1.1. "Il-qtugħ mill-art bejn il-fusien" tfisser l-iqsar distanza bejn il-pjanura tal-art u l-punt fiss l-aktar baxx tal-vettura.

Għall-applikazzjoni tad-definizzjoni, għandha titqies id-distanza bejn l-aħħar fus ta' grupp ta' quddiem ta' fusien u l-ewwel fus tal-grupp fuq wara ta' fusien.

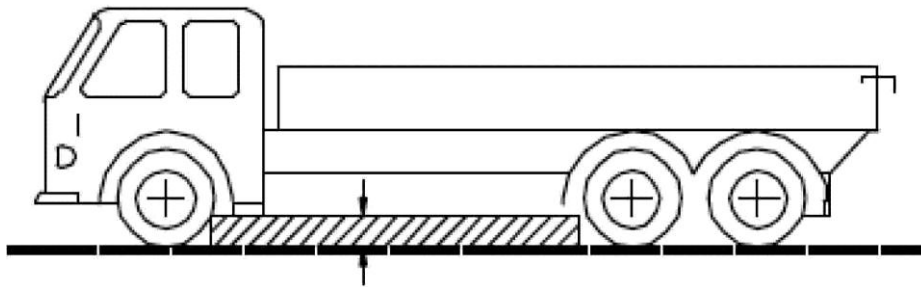

4.1.2. L-ebda parti rigida tal-vettura ma tista' tipprogetta lejn iż-żona skura fid-dijagramma.

4.2. Il-qtuġ mill-art taht fus wiehed

4.2.1. "Il-qtuġ mill-art taht fus wiehed" tfisser id-distanza taht l-oghla punt ta' hnejja ta' ċirklu li jgħaddi miċ-ċentru tal-marka tat-tajer tar-roti fuq fus wiehed (ir-roti ta' ġewwa fil-każ ta' tajers tewmin) u li jmiss il-punt fiss l-aktar baxx tal-vettura bejn ir-roti.

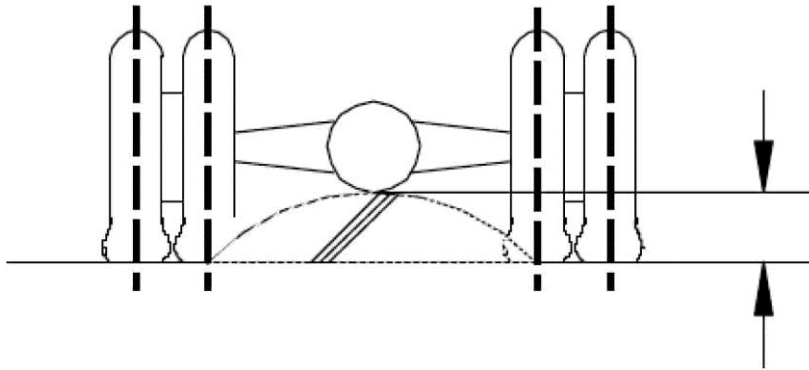

4.2.2. Meta dan ikun xieraq, il-kejl tal-qtuġ mill-art għandu jsir fuq kull wiehed mill-bosta fusien ta' grupp ta' fusien.

5. Gradabbiltà

5.1. "Gradabbiltà" tfisser il-ħila li vettura titla' gradjent.

5.2. Bil-għan li tiġi ċċekkjata l-gradabbiltà ta' vettura mhux kompleta u kompleta tal-kategorija M_2 , M_3 , N_2 u N_3 , għandu jsir test.

- 5.3. It-test għandu jsir mis-servizz tekniku fuq vettura li tirrappreżenta t-tip li għandu jiġi ttestjat.
- 5.4. Fuq talba tal-manifattur u skont il-kondizzjonijiet speċifikati fl-Anness VIII, il-gradabbiltà ta' tip ta' vettura tista' tintwera permezz ta' ttestjar virtwali.
6. Il-kondizzjonijiet tat-test u l-kriterju biex tgħaddi jew tehel
 - 6.1. Għandhom japplikaw il-kondizzjonijiet stabbiliti fl-Anness II għar-Regolament tal-Kummissjoni (UE) Nru 1230/2012¹.
 - 6.2. Il-vettura għandha titla' l-gradjent b'veloċità kostanti bla ma jiżolqu r-roti, b'mod longitudinali jew laterali.

¹ Regolament tal-Kummissjoni (UE) Nru 1230/2012 tat-12 ta' Dicembru 2012 li jimplimenta r-Regolament (KE) Nru 661/2009 tal-Parlament Ewropew u tal-Kunsill dwar rekwiziti għall-approvazzjoni tat-tip għall-mases u d-dimensjonijiet tal-vetturi bil-mutur u t-trejlers tagħhom u li jemenda d-Direttiva 2007/46/KE tal-Parlament Ewropew u tal-Kunsill (ĠU L 353, 21.12.2012, p. 31).

Appendiċi 2

Il-figuri użati biex jissupplimentaw il-kodiċijiet li jintużaw għal diversi tipi ta' karożzerija

- 01 Flat bed;
- 02 Drop-side;
- 03 Karożzerija forma ta' kaxxa;
- 04 Bodi kondizzjonat b'hitan iżolati u tagħmir sabiex iżommu t-temperatura ta' ġewwa;
- 05 Bodi kondizzjonat b'hitan iżolati iżda bla tagħmir sabiex iżommu t-temperatura ta' ġewwa;
- 06 Naħa bil-purtieri;
- 07 Kaxxa skambjabbli (superstruttura interkambjabbli);
- 08 Trasportatur f'forma ta' kontejners;
- 09 Vetturi mgħammrin b'hook lift;
- 10 Tipper;
- 11 Tank;
- 12 Tankijiet maħsuba għat-trasport ta' oġġetti perikolużi;

- 13 Trasportatur tal-bhejjem;
- 14 Trasportatur tal-vetturi;
- 15 Mikser tal-konkrit;
- 16 Vettura b'pompa tal-konkrit;
- 17 Injam;
- 18 Vettura għall-ġbir tal-iskart;
- 19 Vettura li tiknes it-toroq, tnaddaf u tiftaħ id-drejns;
- 20 Kumpressur;
- 21 Trasportatur tad-dgħajjes;
- 22 Trasportatur tal-glajders;
- 23 Vetturi għal skopijiet ta' bejgħ fil-livell tal-konsumatur jew bhala vetrina;
- 24 Vettura tal-irkupru;
- 25 Vettura b'sellum;
- 26 Trakk bil-krejn (għajr krejn mobbli kif iddefinit fil-punt 5.7 tal-Parti A);

- 27 Vettura bi pjattaforma għax-xogħol fl-ajru;
 - 28 Vettura digger derrick;
 - 29 Trejler bl-art baxxa;
 - 30 Trasportatur tal-ħgieg;
 - 31 Karozza tat-tifi tan-nar;
 - 99 Karozzerija li mhijiex inkluża f'din il-lista.
-

ANNEX II

REKWIŻITI GHALL-FINIJIET TA' APPROVAZZJONI TAT-TIP TAL-UE TAL-VETTURI, SISTEMI, KOMPONENTI JEW UNITAJIET TEKNIČI SEPARATI

PARTI I

Atti regolatorji għall-approvazzjoni tat-tip tal-UE ta' vetturi prodotti f'serje illimitata

Partita	Suġġett	Referenza għall-Att regolatorju	Applikabbiltà										STU jew komponent
			M ₁	M ₂	M ₃	N ₁	N ₂	N ₃	O ₁	O ₂	O ₃	O ₄	
1A	Livell ta' hoss	Regolament (UE) Nru 540/2014 tal-Parlament Ewropew u tal-Kunsill ¹	X	X	X	X	X	X					X
2A	Emissjonijiet (Euro 5 u Euro 6) ta' vetturi ħfief/aċċess għall-informazzjoni	Regolament (KE) Nru 715/2007	X ⁽¹⁾	X ⁽¹⁾		X ⁽¹⁾	X ⁽¹⁾						X

¹ Regolament (UE) Nru 540/2014 tal-Parlament Ewropew u tal-Kunsill tas-16 ta' April 2014 dwar il-livell ta' hoss tal-vetturi bil-mutur u s-sostituzzjoni tas-sistemi tas-sajlenser, u li jemenda d-Direttiva 2007/46/KE u li jhassar id-Direttiva 70/157/KEE (ĠU L 158, 27.5.2014, p. 131).

Partita	Suġġett	Referenza għall-Att regolatorju	Applikabbiltà										STU jew komponent
			M ₁	M ₂	M ₃	N ₁	N ₂	N ₃	O ₁	O ₂	O ₃	O ₄	
3A	Prevenzjoni tar-riskji tan-nar (tankijiet tal-karburant likwidu)	Regolament (KE) Nru 661/2009 Regolament Nru 34 tan-NU	X	X	X	X	X	X	X	X	X	X	
3B	Apparati ta' protezzjoni tal-qiegħ fuq wara (RUPDs) u l-installazzjoni tagħhom; protezzjoni tal-qiegħ fuq wara (RUP)	Regolament (KE) Nru 661/2009 Regolament Nru 58 tan-NU	X	X	X	X	X	X	X	X	X	X	X
4A	Spazju għall-immuntar u l-iffissar ta' pjanċi ta' registrazzjoni fuq wara	Regolament (KE) Nru 661/2009 Regolament tal-Kummissjoni (UE) Nru 1003/2010 ¹	X	X	X	X	X	X	X	X	X	X	

¹ Regolament tal-Kummissjoni (UE) Nru 1003/2010 tat-8 ta' Novembru 2010 dwar rekwiżiti għall-approvazzjoni għall-ispażju għall-immuntar u l-iffissar ta' pjanċi ta' registrazzjoni fuq wara fuq vetturi bil-mutur u t-trejlers tagħhom u li jimplementa r-Regolament (KE) Nru 661/2009 dwar rekwiżiti għall-approvazzjoni tat-tip għas-sikurezza generali tal-vetturi bil-mutur, it-trejlers tagħhom, u s-sistemi, il-komponenti u l-unitajiet tekniċi separati destinati għalihom (GU L 291, 9.11.2010, p. 22).

Partita	Suġġett	Referenza għall-Att regolatorju	Applikabbiltà										STU jew komponent
			M ₁	M ₂	M ₃	N ₁	N ₂	N ₃	O ₁	O ₂	O ₃	O ₄	
5A	Tagħmir tal-istering	Regolament (KE) Nru 661/2009 Regolament Nru 79 tan-NU	X	X	X	X	X	X	X	X	X	X	
6A	Aċċess u manuvrabbiltà tal-vetturi (skaluni, stafef u mqabad tal-idejn)	Regolament (KE) Nru 661/2009 Regolament tal-Kummissjoni (UE) Nru 130/2012 ¹	X			X	X	X					
6B	Lukketti tal-bibien u komponenti li jzommu l-bibien	Regolament (KE) Nru 661/2009 Regolament Nru 11 tan-NU	X			X							

¹ Regolament tal-Kummissjoni (UE) Nru 130/2012 tal-15 ta' Frar 2012 li jikkonċerna r-rekwiziti għall-approvazzjoni tat-tip ta' vetturi bil-mutur fir-rigward tal-aċċess u l-manuvrabbiltà tal-vettura u li jimplementa r-Regolament (KE) Nru 661/2009 tal-Parlament Ewropew u tal-Kunsill dwar rekwiziti għall-approvazzjoni tat-tip għas-sikurezza generali tal-vetturi bil-mutur, it-trejlers tagħhom, u s-sistemi, il-komponenti u l-unitajiet tekniċi separati destinati għalihom (ĠU L 43, 16.2.2012, p. 6).

Partita	Suġġett	Referenza għall-Att regolatorju	Applikabbiltà										STU jew komponent
			M ₁	M ₂	M ₃	N ₁	N ₂	N ₃	O ₁	O ₂	O ₃	O ₄	
7A	Apparat u sinjali ta' twissija li jinstemgħu	Regolament (KE) Nru 661/2009 Regolament Nru 28 tan-NU	X	X	X	X	X	X					X
8A	Tagħmir għal viżjoni indiretta u l-installazzjoni tiegħu	Regolament (KE) Nru 661/2009 Regolament Nru 46 tan-NU	X	X	X	X	X	X					X
9A	Ibbrejkjar tal-vetturi u t-trejlers	Regolament (KE) Nru 661/2009 Regolament Nru 13 tan-NU		X ⁽³⁾	X ⁽³⁾	X ⁽³⁾	X ⁽³⁾	X ⁽³⁾	X ⁽³⁾	X ⁽³⁾	X ⁽³⁾	X ⁽³⁾	
9B	Ibbrejkjar tal-karozzi tal-passiġġieri	Regolament (KE) Nru 661/2009 Regolament Nru 13-H tan-NU	X ⁽⁴⁾			X ⁽⁴⁾							

Partita	Sugġett	Referenza għall-Att regolatorju	Applikabbiltà										STU jew komponent
			M ₁	M ₂	M ₃	N ₁	N ₂	N ₃	O ₁	O ₂	O ₃	O ₄	
10A	Kompatibbiltà elettromanjetika	Regolament (KE) Nru 661/2009 Regolament Nru 10 tan-NU	X	X	X	X	X	X	X	X	X	X	X
12A	Aċċessorji ta' ġewwa	Regolament (KE) Nru 661/2009 Regolament Nru 21 tan-NU	X										
13A	Protezzjoni tal-vetturi bil-mutur kontra użu mhux awtorizzat	Regolament (KE) Nru 661/2009 Regolament Nru 18 tan-NU		X ^(4A)	X ^(4A)		X ^(4A)	X ^(4A)					X
13B	Protezzjoni tal-vetturi bil-mutur kontra użu mhux awtorizzat	Regolament (KE) Nru 661/2009 Regolament Nru 116 tan-NU	X			X							X

Partita	Suġġett	Referenza għall-Att regolatorju	Applikabbiltà										STU jew komponent
			M ₁	M ₂	M ₃	N ₁	N ₂	N ₃	O ₁	O ₂	O ₃	O ₄	
14A	Protezzjoni tas-sewwieq mill-mekkanizmu tal-istering jekk ikun hemm impatt	Regolament (KE) Nru 661/2009 Regolament Nru 12 tan-NU	X			X							
15A	Sits, l-ankraġġi tagħhom u kull ilqugħ protettiv tar-ras	Regolament (KE) Nru 661/2009 Regolament Nru 17 tan-NU	X	X ^(4B)	X ^(4B)	X	X	X					
15B	Sits ta' vetturi kbar għall-passiġġieri	Regolament (KE) Nru 661/2009 Regolament Nru 80 tan-NU		X	X								
16A	Sporġenzi esterni	Regolament (KE) Nru 661/2009 Regolament Nru 26 tan-NU	X										X
17A	Aċċess u manuvrabbiltà tal-vettura (ger tar-rivers)	Regolament (KE) Nru 661/2009 Regolament (UE) Nru 130/2012	X	X	X	X	X	X					

Partita	Suġġett	Referenza għall-Att regolatorju	Applikabbiltà										STU jew komponent
			M ₁	M ₂	M ₃	N ₁	N ₂	N ₃	O ₁	O ₂	O ₃	O ₄	
17B	Tagħmir tal-ispidometru inkluż l-installazzjoni tiegħu	Regolament (KE) Nru 661/2009 Regolament Nru 39 tan-NU	X	X	X	X	X	X					
18A	Pjanċa statutorja tal-manifattur u VIN	Regolament (KE) Nru 661/2009 Regolament (UE) Nru 19/2011	X	X	X	X	X	X	X	X	X	X	
19A	Ankraġġi taċ-ċinturini tas-sikurezza, sistemi ta' ankraġġi ISOFIX u ankraġġi ISOFIX tal-irbit ta' fuq	Regolament (KE) Nru 661/2009 Regolament Nru 14 tan-NU	X	X	X	X	X	X					
20A	Installazzjoni ta' dwal u apparat ta' sinjalazzjoni bid-dawl fuq il-vetturi	Regolament (KE) Nru 661/2009 Regolament Nru 48 tan-NU	X	X	X	X	X	X	X	X	X	X	

Partita	Suġġett	Referenza għall-Att regolatorju	Applikabbiltà										STU jew komponent
			M ₁	M ₂	M ₃	N ₁	N ₂	N ₃	O ₁	O ₂	O ₃	O ₄	
21A	Mezzi ta' retroriflessjoni għal vetturi motorizzati u t-trejlers tagħhom	Regolament (KE) Nru 661/2009 Regolament Nru 3 tan-NU	X	X	X	X	X	X	X	X	X	X	X
22A	Fanali ta' quddiem u ta' wara, fanali tal-waqfien u fanali li jimmarkaw il-kontorn tat-tarf għal vetturi awtomobilistiċi u t-trejlers tagħhom	Regolament (KE) Nru 661/2009 Regolament Nru 7 tan-NU	X	X	X	X	X	X	X	X	X	X	X
22B	Fanali għal binhar għal vetturi bil-mutur	Regolament (KE) Nru 661/2009 Regolament Nru 87 tan-NU	X	X	X	X	X	X					X
22C	Fanali li jimmarkaw il-ġnub għall-vetturi bil-mutur u t-trejlers tagħhom	Regolament (KE) Nru 661/2009 Regolament Nru 91 tan-NU	X	X	X	X	X	X	X	X	X	X	X

Partita	Suġġett	Referenza għall-Att regolatorju	Applikabbiltà										STU jew komponent
			M ₁	M ₂	M ₃	N ₁	N ₂	N ₃	O ₁	O ₂	O ₃	O ₄	
23A	Indikaturi tad-direzzjoni għall-vetturi bil-mutur u t-trejlers tagħhom	Regolament (KE) Nru 661/2009 Regolament Nru 6 tan-NU	X	X	X	X	X	X	X	X	X	X	X
24A	Illuminazzjoni tal-pjanċi tar-registrazzjoni ta' wara tal-vetturi bil-mutur u t-trejlers tagħhom	Regolament (KE) Nru 661/2009 Regolament Nru 4 tan-NU	X	X	X	X	X	X	X	X	X	X	X
25A	Fanali ta' quddiem issigillati ta' vetturi mmotorizzati (SB) li jitfgħu raġġ ta' dawl baxx jew raġġ ta' dawl tas-sewqan Ewropew asimmetriku jew it-tnejn	Regolament (KE) Nru 661/2009 Regolament Nru 31 tan-NU	X	X	X	X	X	X					X
25B	Bozoz tal-filament għal użu f'unitajiet tal-fanali approvati għall-vetturi bil-mutur u t-trejlers tagħhom	Regolament (KE) Nru 661/2009 Regolament Nru 37 tan-NU	X	X	X	X	X	X	X	X	X	X	X

Partita	Suġġett	Referenza għall-Att regolatorju	Applikabbiltà										STU jew komponent
			M ₁	M ₂	M ₃	N ₁	N ₂	N ₃	O ₁	O ₂	O ₃	O ₄	
25C	Fanali ta' quddiem ta' vetturi awtomotivi mġammra b'sorsi tad-dawl li jitfgħu il-gass	Regolament (KE) Nru 661/2009 Regolament Nru 98 tan-NU	X	X	X	X	X	X					X
25D	Fontijiet ta' dawl bi skarikar tal-gass għall-użu f'unitajiet ta' fanali bi skarikar ta' gass approvati għal vetturi bil-mutur	Regolament (KE) Nru 661/2009 Regolament Nru 99 tan-NU	X	X	X	X	X	X					X
25E	Fanali ta' quddiem ta' vetturi awtomotivi li jitfgħu raġġ tal-passaġġ u/jew raġġ tas-sewqan asimetriku u mġammra b'bozoz tal-filament u/jew b'moduli b'dajowds li jarmu d-dawl (moduli LED)	Regolament (KE) Nru 661/2009 Regolament Nru 112 tan-NU	X	X	X	X	X	X					X

Partita	Sugġett	Referenza għall-Att regolatorju	Applikabbiltà										STU jew komponent
			M ₁	M ₂	M ₃	N ₁	N ₂	N ₃	O ₁	O ₂	O ₃	O ₄	
25F	Sistemi adattivi tad-dawl ta' quddiem (AFS) għal vetturi awtomotivi	Regolament (KE) Nru 661/2009 Regolament Nru 123 tan-NU	X	X	X	X	X	X					X
26A	Fanali ta' quddiem ta' kontra ċ-ċpar għall-vetturi bil-mutur	Regolament (KE) Nru 661/2009 Regolament Nru 19 tan-NU	X	X	X	X	X	X					X
27A	Apparat għall-irmunkar	Regolament (KE) Nru 661/2009 Regolament tal-Kummissjoni (UE) Nru 1005/2010 ¹	X	X	X	X	X	X					

¹ Regolament tal-Kummissjoni (UE) Nru 1005/2010 tat-8 ta' Novembru 2010 dwar rekwiżiti għall-approvazzjoni tat-tip ta' apparat għall-irmunkar tal-vetturi motorizzati u li jimplementa r-Regolament (KE) Nru 661/2009 tal-Parlament Ewropew u tal-Kunsill dwar rekwiżiti għall-approvazzjoni tat-tip għas-sikurezza generali tal-vetturi bil-mutur, it-trejlers tagħhom, u s- sistemi, il-komponenti u l-unitajiet tekniċi separati destinati għalihom (ĠU L 291, 9.11.2010, p. 36).

Partita	Suġġett	Referenza għall-Att regolatorju	Applikabbiltà										STU jew komponent
			M ₁	M ₂	M ₃	N ₁	N ₂	N ₃	O ₁	O ₂	O ₃	O ₄	
28A	Fanali taċ-ċpar ta' wara għal vetturi bil-magna u t-trejlers tagħhom	Regolament (KE) Nru 661/2009 Regolament Nru 38 tan-NU	X	X	X	X	X	X	X	X	X	X	X
29A	Fanali tar-rivers għall-vetturi bil-mutur u t-trejlers tagħhom	Regolament (KE) Nru 661/2009 Regolament Nru 23 tan-NU	X	X	X	X	X	X	X	X	X	X	X
30A	Lampi tal-ipparkjar għal vetturi bil-mutur	Regolament (KE) Nru 661/2009 Regolament Nru 77 tan-NU	X	X	X	X	X	X					
31A	Ċinturini tas-sikurezza, sistemi ta' trażzin, sistemi ta' trażzin għat-tfal u sistemi ISOFIX ta' trażzin għat-tfal	Regolament (KE) Nru 661/2009 Regolament Nru 16 tan-NU	X	X	X	X	X	X					X

Partita	Sugġett	Referenza għall-Att regolatorju	Applikabbiltà										STU jew komponent	
			M ₁	M ₂	M ₃	N ₁	N ₂	N ₃	O ₁	O ₂	O ₃	O ₄		
32A	Firxa viziva fuq quddiem	Regolament (KE) Nru 661/2009 Regolament Nru 125 tan-NU	X											
33A	Lok u identifikazzjoni tal-kontrolli manwali, tal-indikaturi operatorji u tal-indikaturi	Regolament (KE) Nru 661/2009 Regolament Nru 121 tan-NU	X	X	X	X	X	X						

Partita	Sugġett	Referenza għall-Att regolatorju	Applikabbiltà										STU jew komponent
			M ₁	M ₂	M ₃	N ₁	N ₂	N ₃	O ₁	O ₂	O ₃	O ₄	
34A	Sistemi li jneħħu l-ġelu u t-titpin minn mal-windskrin	Regolament (KE) Nru 661/2009 Regolament tal-Kummissjoni (UE) Nru 672/2010 ¹	X	(⁵)	(⁵)	(⁵)	(⁵)	(⁵)					
35A	Sistemi tal-wajper u l-washer tal-windskrin	Regolament (KE) Nru 661/2009 Regolament tal-Kummissjoni (UE) Nru 1008/2010 ²	X	(⁶)	(⁶)	(⁶)	(⁶)	(⁶)					X

¹ Regolament tal-Kummissjoni (UE) Nru 672/2010 tas-27 ta' Lulju 2010 dwar rekwiżiti għall-approvazzjoni tat-tip għal sistemi li jneħħu l-ġelu u t-titpin minn mal-windskrin ta' ċerti vetturi bil-mutur u li jimplementa r-Regolament (KE) Nru 661/2009 dwar rekwiżiti għall-approvazzjoni tat-tip għas-sikurezza ġenerali tal-vetturi bil-mutur, it-trejlers tagħhom, u s-sistemi, il-komponenti u l-unitajiet tekniċi separati destinati għalihom (ĠU L 196, 28.7.2010, p. 5).

² Regolament tal-Kummissjoni (UE) Nru 1008/2010 tad-9 ta' Novembru 2010 dwar rekwiżiti għall-approvazzjoni tat-tip għas-sistemi tal-wajper u l-washer tal-windskrin ta' ċerti vetturi bil-mutur u li jimplementa r-Regolament (KE) Nru 661/2009 tal-Parlament Ewropew u tal-Kunsill dwar rekwiżiti għall-approvazzjoni tat-tip għas-sikurezza ġenerali tal-vetturi bil-mutur, it-trejlers tagħhom u s-sistemi, il-komponenti u l-unitajiet tekniċi destinati għalihom (ĠU L 292, 10.11.2010, p. 2).

Partita	Sugġett	Referenza għall-Att regolatorju	Applikabbiltà										STU jew komponent	
			M ₁	M ₂	M ₃	N ₁	N ₂	N ₃	O ₁	O ₂	O ₃	O ₄		
36A	Sistemi tas-shana	Regolament (KE) Nru 661/2009 Regolament Nru 122 tan-NU	X	X	X	X	X	X	X	X	X	X	X	X
37A	Protezzjoni tar-roti	Regolament (KE) Nru 661/2009 Regolament tal-Kummissjoni (UE) Nru 1009/2010 ¹	X											
38A	Trazzin tar-ras (headrests), inkorporati fis-sits tal-vettura jew le	Regolament (KE) Nru 661/2009 Regolament Nru 25 tan-NU	X											
41A	Emissjonijiet (Euro VI) minn vetturi heavy-duty/aċċess għal informazzjoni	Regolament (KE) Nru 595/2009	X ⁽⁹⁾	X ⁽⁹⁾	X	X ⁽⁹⁾	X ⁽⁹⁾	X						X

¹ Regolament tal-Kummissjoni (UE) Nru 1009/2010 tad-9 ta' Novembru 2010 dwar rekwiżiti għall-approvazzjoni tat-tip għall-parafangi tal-vetturi bil-mutur u li jimplementa r- Regolament (KE) Nru 661/2009 tal-Parlament Ewropew u tal-Kunsill dwar rekwiżiti għall-approvazzjoni tat-tip għas-sikurezza generali tal-vetturi bil-mutur, it-trejlers u s-sistemi tagħhom, il-komponenti u l-unitajiet tekniċi separati maħsuba għal dan l-iskop (ĠU L 292, 10.11.2010, p. 21).

Partita	Sugġett	Referenza għall-Att regolatorju	Applikabbiltà										STU jew komponent
			M ₁	M ₂	M ₃	N ₁	N ₂	N ₃	O ₁	O ₂	O ₃	O ₄	
42A	Protezzjoni laterali tal-vetturi tal-merkanzija	Regolament (KE) Nru 661/2009 Regolament Nru 73 tan-NU					X	X			X	X	X
43A	Sistemi ta' sospensjoni tat-titjir	Regolament (KE) Nru 661/2009 Regolament tal-Kummissjoni (UE) Nru 109/2011 ¹				X	X	X	X	X	X	X	X
44A	Piżijiet u dimensjonijiet	Regolament (KE) Nru 661/2009 Regolament (UE) Nru 1230/2012	X										

¹ Regolament tal-Kummissjoni (UE) Nru 109/2011 tas-27 ta' Jannar 2011 li jimplimenta r-Regolament (KE) Nru 661/2009 tal-Parlament Ewropew u tal-Kunsill dwar rekwiżiti għall-approvazzjoni tat-tip għal ċerti kategoriji ta' vetturi bil-mutur u t-trejlers tagħhom fil-qasam tas-sistemi ta' sospensjoni tat-titjir (ĠU L 34, 9.2.2011, p. 2).

Partita	Sugġett	Referenza għall-Att regolatorju	Applikabbiltà										STU jew komponent
			M ₁	M ₂	M ₃	N ₁	N ₂	N ₃	O ₁	O ₂	O ₃	O ₄	
45A	Materjali tal-ħġieġ tas-sikurezza u l-installazzjoni tagħhom fuq vetturi	Regolament (KE) Nru 661/2009 Regolament Nru 43 tan-NU	X	X	X	X	X	X	X	X	X	X	X
46A	Installazzjoni tat-tajers	Regolament (KE) Nru 661/2009 Regolament tal-Kummissjoni (UE) Nru 458/2011 ¹	X	X	X	X	X	X	X	X	X	X	
46B	Tajers pneumatici għall-vetturi bil-mutur u t-trejlers tagħhom (Klassi C ₁)	Regolament (KE) Nru 661/2009 Regolament Nru 30 tan-NU	X			X			X	X			X

¹ Regolament tal-Kummissjoni (UE) Nru 458/2011 tat-12 ta' Mejju 2011 li jikkonċerna r-rekwiziti għall-approvazzjoni tat-tip ta' vetturi bil-mutur u t-trejlers tagħhom fir-rigward tal-istallazzjoni tat-tajers tagħhom u li jimplementa r-Regolament (KE) Nru 661/2009 tal-Parlament Ewropew u tal-Kunsill dwar rekwiżiti għall-approvazzjoni tat-tip għas-sikurezza generali tal-vetturi bil-mutur, it-trejlers u s-sistemi tagħhom, il-komponenti u l-unitajiet tekniċi separati destinati għalihom (ĠU L 124, 13.5.2011, p. 11).

Partita	Suġġett	Referenza għall-Att regolatorju	Applikabbiltà										STU jew komponent
			M ₁	M ₂	M ₃	N ₁	N ₂	N ₃	O ₁	O ₂	O ₃	O ₄	
46C	Tajers pnevmatiċi għal vetturi kummerċjali u t-trejlers tagħhom (Klassijiet C ₂ u C ₃)	Regolament (KE) Nru 661/2009 Regolament Nru 54 tan-NU		X	X	X	X	X			X	X	X
46D	Emissjonijiet tal-ħoss tat-tajers għat-tidwir, adeżjoni fuq uċuħ imxarrbin u r-reżistenza tat-tidwir (Klassijiet C ₁ , C ₂ u C ₃)	Regolament (KE) Nru 661/2009 Regolament Nru 117 tan-NU	X	X	X	X	X	X	X	X	X	X	X
46E	Stepni għall-użu temporanju, tajers run-flat u/jew sistema run-flat u/jew sistema ta' monitoraġġ tal-pessjoni tat-tajers	Regolament (KE) Nru 661/2009 Regolament Nru 64 tan-NU	X ^(9A)			X ^(9A)							X
47A	Limitazzjoni tal-velocità tal-vetturi	Regolament (KE) Nru 661/2009 Regolament Nru 89 tan-NU		X	X		X	X					X

Partita	Suġġett	Referenza għall-Att regolatorju	Applikabbiltà										STU jew komponent
			M ₁	M ₂	M ₃	N ₁	N ₂	N ₃	O ₁	O ₂	O ₃	O ₄	
48A	Piżijiet u dimensjonijiet	Regolament (KE) Nru 661/2009 Regolament (UE) Nru 1230/2012		X	X	X	X	X	X	X	X	X	
49A	Vetturi kummerċjali fir-rigward tal-isporġenzi esterni tagħhom quddiem il-panew ta' wara tal-kabina	Regolament (KE) Nru 661/2009 Regolament Nru 61 tan-NU				X	X	X					
50A	Komponenti tal-akkoppjar mekkaniku ta' vetturi magħquda	Regolament (KE) Nru 661/2009 Regolament Nru 55 tan-NU	X ⁽¹⁰⁾	X ⁽¹⁰⁾	X ⁽¹⁰⁾	X ⁽¹⁰⁾	X ⁽¹⁰⁾	X ⁽¹⁰⁾	X	X	X	X	X
50B	Apparat ta' gganċjar magħluq (CCD); twaħhil ta' tip approvat ta' CCD	Regolament (KE) Nru 661/2009 Regolament Nru 102 tan-NU					X ⁽¹⁰⁾	X ⁽¹⁰⁾			X ⁽¹⁰⁾	X ⁽¹⁰⁾	X

Partita	Suġġett	Referenza għall-Att regolatorju	Applikabbiltà										STU jew komponent
			M ₁	M ₂	M ₃	N ₁	N ₂	N ₃	O ₁	O ₂	O ₃	O ₄	
51A	Agir ta' ħruq tal-materjali użati fil-kostruzzjoni ta' ġewwa ta' ċerti kategoriji ta' vetturi bil-mutur	Regolament (KE) Nru 661/2009 Regolament Nru 118 tan-NU			X								
52A	Vetturi M ₂ u M ₃	Regolament (KE) Nru 661/2009 Regolament Nru 107 tan-NU		X	X								
52B	Sahħa tas-superstruttura ta' vetturi tal-passiġġiera kbar	Regolament (KE) Nru 661/2009 Regolament Nru 66 tan-NU		X	X								
53A	Protezzjoni tal-okkupanti fil-każ ta' habta frontali	Regolament (KE) Nru 661/2009 Regolament Nru 94 tan-NU	X ⁽¹¹⁾										
54A	Protezzjoni tal-okkupanti fil-każ ta' habta laterali	Regolament (KE) Nru 661/2009 Regolament Nru 95 tan-NU	X ⁽¹²⁾			X ⁽¹²⁾							

Partita	Sugġett	Referenza għall-Att regolatorju	Applikabbiltà										STU jew komponent
			M ₁	M ₂	M ₃	N ₁	N ₂	N ₃	O ₁	O ₂	O ₃	O ₄	
56A	Vetturi għat-trasport ta' merkanzija perikoluża	Regolament (KE) Nru 661/2009 Regolament Nru 105 tan-NU				X ⁽¹³⁾	X ⁽¹³⁾	X ⁽¹³⁾	X ⁽¹³⁾	X ⁽¹³⁾	X ⁽¹³⁾	X ⁽¹³⁾	
57A	Apparat protettiv underrun ta' quddiem (FUPDs) u l-installazzjoni tiegħu; protezzjoni underrun ta' quddiem (FUP)	Regolament (KE) Nru 661/2009 Regolament Nru 93 tan-NU					X	X					X
58	Harsien tal-persuni mexjin	Regolament (KE) Nru 78/2009 tal-Parlament Ewropew u tal-Kunsill ¹	X			X							X

¹ Regolament (KE) Nru 78/2009 tal-Parlament Ewropew u tal-Kunsill tal-14 ta' Jannar 2009 dwar l-approvazzjoni tat-tip ta' vetturi bil-mutur fir-rigward tal-harsien tal-persuni mexjin u ta' utenti vulnerabbli oħra tat-triq, li jemenda d-Direttiva 2007/46/KE u jhassar id-Direttivi 2003/102/KE u 2005/66/KE (ĠU L 035, 4.2.2009, p. 1).

Partita	Sugġett	Referenza għall-Att regolatorju	Applikabbiltà										STU jew komponent
			M ₁	M ₂	M ₃	N ₁	N ₂	N ₃	O ₁	O ₂	O ₃	O ₄	
59	Riċiklabbiltà	Direttiva 2005/64/KE tal-Parlament Ewropew u tal-Kunsill ¹	X			X							
61	Sistema ta' kondizzjonament tal-arja	Direttiva 2006/40/KE tal-Parlament Ewropew u tal-Kunsill ²	X			X ⁽¹⁴⁾							
62	Sistema tal-idroġenu	Regolament (KE) Nru 79/2009 tal-Parlament Ewropew u tal-Kunsill ³	X	X	X	X	X	X					

¹ Direttiva 2005/64/KE tal-Parlament Ewropew u tal-Kunsill tas-26 ta' Ottubru 2005 dwar l-approvazzjoni tat-tip ta' vetturi bil-mutur fir-rigward tal-possibiltajiet tal-użu mill-ġdid, tar-riċiklaġġ u tal-irkupru tagħhom, u li temenda d-Direttiva tal-Kunsill 70/156/KEE (ĠU L 310, 25.11.2005, p. 10).

² Direttiva 2006/40/KE tal-Parlament Ewropew u tal-Kunsill tas-17 ta' Mejju 2006 dwar emissjonijiet minn sistemi ta' kondizzjonament tal-arja f'vetturi bil-mutur li temenda d-Direttiva tal-Kunsill 70/156/KEE (ĠU L 161, 14.6.2006, p. 12).

³ Regolament (KE) Nru 79/2009 tal-Parlament Ewropew u tal-Kunsill tal-14 ta' Jannar 2009 dwar l-approvazzjoni tat-tip ta' vetturi motorizzati li jahdmu bl-idroġenu u li jemenda d-Direttiva 2007/46/KE (ĠU L 35, 4.2.2009, p. 32).

Partita	Sugġett	Referenza għall-Att regolatorju	Applikabbiltà										STU jew komponent
			M ₁	M ₂	M ₃	N ₁	N ₂	N ₃	O ₁	O ₂	O ₃	O ₄	
63	Sikurezza Ġenerali	Regolament (KE) Nru 661/2009	X ⁽¹⁵⁾	X ⁽¹⁵⁾	X ⁽¹⁵⁾	X ⁽¹⁵⁾	X ⁽¹⁵⁾	X ⁽¹⁵⁾	X ⁽¹⁵⁾	X ⁽¹⁵⁾	X ⁽¹⁵⁾	X ⁽¹⁵⁾	
64	Indikaturi tat-tibdil tal-gerijiet	Regolament (KE) Nru 661/2009 Regolament tal-Kummissjoni (UE) Nru 65/2012 ¹	X										
65	Sistema avanzata għal ibbrejkjar f'emergenza	Regolament (KE) Nru 661/2009 Regolament tal-Kummissjoni (UE) Nru 347/2012 ²		X	X		X	X					

¹ Regolament tal-Kummissjoni (UE) Nru 65/2012 tal-24 ta' Jannar 2012 li jimplimenta r-Regolament (KE) Nru 661/2009 tal-Parlament Ewropew u tal-Kunsill dwar l-indikaturi tat-tibdil tal-gerijiet u li jemenda d-Direttiva 2007/46/KE tal-Parlament Ewropew u tal-Kunsill (ĠU L 28, 31.1.2012, p. 24).

² Regolament tal-Kummissjoni (UE) Nru 347/2012 tas-16 ta' April 2012 li jimplimenta r-Regolament (KE) Nru 661/2009 tal-Parlament Ewropew u tal-Kunsill dwar ir-rekwiżiti għall-approvazzjoni tat-tip għal ċerti kategoriji ta' vetturi bil-mutur fir-rigward ta' sistemi avanzati għal ibbrejkjar f'emergenza (ĠU L 109, 21.4.2012, p. 1).

Partita	Suġġett	Referenza għall-Att regolatorju	Applikabbiltà										STU jew komponent
			M ₁	M ₂	M ₃	N ₁	N ₂	N ₃	O ₁	O ₂	O ₃	O ₄	
66	Sistema ta' indikazzjoni ta' ħruġ mill-karreġġata	Regolament (KE) Nru 661/2009 Regolament tal-Kummissjoni (UE) Nru 351/2012 ¹		X	X		X	X					
67	Komponenti speċifiċi għall-gassijiet likwifikati miż-żejt (LPG) u l-installazzjoni tagħhom fuq vetturi bil-mutur	Regolament (KE) Nru 661/2009 Regolament Nru 67 tan-NU	X	X	X	X	X	X					X
68	Sistemi ta' allarm tal-vettura (VAS)	Regolament (KE) Nru 661/2009 Regolament Nru 97 tan-NU	X			X							X

¹ Regolament tal-Kummissjoni (UE) Nru 351/2012 tat-23 ta' April 2012 li jimplementa r-Regolament (KE) Nru 661/2009 tal-Parlament Ewropew u tal-Kunsill dwar ir-rekwiżiti għall-approvazzjoni tat-tip għall-installazzjoni ta' sistemi ta' indikazzjoni ta' ħruġ mill-karreġġata f'vetturi bil-mutur (ĠU L 110, 24.4.2012, p. 18).

Partita	Sugġett	Referenza għall-Att regolatorju	Applikabbiltà										STU jew komponent
			M ₁	M ₂	M ₃	N ₁	N ₂	N ₃	O ₁	O ₂	O ₃	O ₄	
69	Is-sikurezza elettrika	Regolament (KE) Nru 661/2009 Regolament Nru 100 tan-NU	X	X	X	X	X	X					
70	Komponenti speċifiċi għas-CNG u l-installazzjoni tagħhom fuq il-vetturi bil-mutur	Regolament (KE) Nru 661/2009 Regolament Nru 110 tan-NU	X	X	X	X	X	X					X
71	Saħħa tal-kabina	Regolament (KE) Nru 661/2009 Regolament Nru 29 tan-NU				X	X	X					
72	sistema eCall	Regolament (UE) 2015/758 tal-Parlament Ewropew u tal-Kunsill ¹	X			X							

¹ Regolament (UE) 2015/758 tal-Parlament Ewropew u tal-Kunsill tad-29 ta' April 2015 li jikkonċerna rekwiżiti għall-approvazzjoni skont it-tip għall-iskjerament tas-sistema eCall immuntata fil-vettura bbażata fuq is-servizz 112 u li jemenda d-Direttiva 2007/46/KE (ĠU L 123, 19.5.2015, p. 77).

Noti ta' spjega

X Att regolatorju rilevanti.

- (¹) Għal vetturi b'massa ta' referenza li ma taqbiżx l-2 610 kg. Fuq talba tal-manifattur, ir-Regolament (KE) Nru 715/2007 jista' japplika għall-vetturi b'massa ta' referenza li ma taqbiżx 2 840 kg.
- (²) Fil-każ ta' vetturi mgħammrin b'installazzjoni ta' LPG jew CNG, hemm bżonn ta' approvazzjoni tat-tip tal-vettura skont ir-Regolament Nru 67 tan-NU jew ir-Regolament Nru 110 tan-NU.
- (³) It-twaħħil ta' sistema ta' kontroll tal-istabbiltà elettronika ("ESC") huwa meħtieġ skont l-Artikolu 12 u l-Artikolu 13 tar-Regolament (KE) Nru 661/2009.
- (⁴) It-twaħħil ta' sistema ESC huwa meħtieġ skont l-Artikolu 12 u l-Artikolu 13 tar-Regolament (KE) Nru 661/2009.
- (^{4A}) Jekk ikun imqabbad, l-apparat protettiv għandu jissodisfa r-rekwiziti tar-Regolament Nru 18 tan-NU.
- (^{4B}) Dan ir-Regolament japplika għal sits li ma jaqghux taħt il-kamp ta' applikazzjoni tar-Regolament Nru 80 tan-NU.
- (⁵) Vetturi ta' din il-kategorij għandhom jiġu mgħammra b' apparat adegwat li jneħhi l-gelu u t-titpin minn mal-windskrin.
- (⁶) Vetturi ta' din il-kategorij għandhom jiġu mgħammra b' apparat adegwat li jaħsel u jimsaħ il-windskrin.

- (⁹) Għal vetturi b'massa ta' referenza li teċċedi l-2 610 kg li mhumiex approvati għat-tip (fuq it-talba tal-manifattur u sakemm il-massa ta' referenza tagħhom ma teċċedix l-2 840 kg) skont ir-Regolament (KE) Nru 715/2007.
- (^{9A}) Japplika biss meta t-tali vetturi jkunu mghammrin b'tagħmir kopert mir-Regolament Nru 64 tan-NU. Is-sistema ta' monitoraġġ tal-pressure tat-tajers għal vetturi M₁ tapplika fuq bażi obbligatorja skont l-Artikolu 9(2) tar-Regolament (KE) Nru 661/2009.
- (¹⁰) Japplika biss għal vetturi mghammrin b'akkoppjament(i).
- (¹¹) Tapplika għal vetturi b'massa massima ta' tagħbija teknikament permissibbli li ma taqbiżx it-2,5 tunnellati.
- (¹²) Applikabbli biss għal vetturi fejn il-"Punt ta' Referenza tal-Post ta' Bilqiegħda (il-punt "R")" tal-aktar sit baxx mhux aktar għoli minn 700 mm 'il fuq mill-art.
- (¹³) Tapplika biss meta l-manifattur japplika għall-approvazzjoni tat-tip ta' vetturi maħsuba għall-garr ta' merkanzija perikoluza.
- (¹⁴) Japplika biss għal vetturi tal-kategorija N1, klassi I kif deskritt fl-Anness I għar-Regolament (KE) Nru 715/2007.
- (¹⁵) Konformità mar-Regolament (KE) Nru 661/2009 hija obbligatorja, madankollu, l-approvazzjoni tat-tip skont dan in-numru tal-oġġett mhijiex prevista peress li tirrappreżenta l-gbir ta' oġġetti individwali 3A, 3B, 4A, 5A, 6A, 6B, 7A, 8A, 9A, 9B, 10A, 12A, 13A, 13B, 14A, 15A, 15B, 16A, 17A, 17B, 18A, 19A, 20A, 21A, 22A, 22B, 22C, 23A, 24A, 25A, 25B, 25C, 25D, 25E, 25F, 26A, 27A, 28A, 29A, 30A, 31A, 32A, 33A, 34A, 35A, 36A, 37A, 38A, 42A, 43A, 44A, 45A, 46A, 46B, 46C, 46D, 46E, 47A, 48A, 49A, 50A, 50B, 51A, 52A, 52B, 53A, 54A, 56A, 57A u 64 sa 71. Is-serje ta' emendi tar-Regolamenti tan-NU li japplikaw fuq bażi

Appendiċi 1

Atti regolatorji għall-approvazzjoni tat-tip tal-UE ta' vetturi prodotti f'serje żgħar skont l-Artikolu 41

Tabella 1
Vetturi M₁

Partita	Suġġett	Referenza għall-Att regolatorju	Kwistjonijiet speċifiċi	Applikabbiltà u rekwiżiti speċifiċi
1A	Livell ta' hoss	Regolament (UE) Nru 540/2014		A
2A	Emissjonijiet (Euro 5 u Euro 6) ta' vetturi ħfief/aċċess għall-informazzjoni	Regolament (KE) Nru 715/2007		A
			(a)OBD	Il-vettura għandha tkun mghammra b'sistema OBD li tissodisfa r-rekwiżiti tal-Artikolu 4(1) u (2) tar-Regolament (KE) Nru 692/2008 (Is-sistema OBD għandha tkun imfassla sabiex tal-anqas tirreġistra l-ħsara fis-sistema ta' mmanigġjar tal-magna). L-interfaċċa tal-OBD għandha tkun tista' tikkomunika ma' għodod dijanjostiċi komunement disponibbli
			(b)Konformità waqt is-servizz	Mhux applikabbli
			(c)Aċċess għall-informazzjoni	Huwa suffiċjenti li l-manifattur jipprovdi aċċess għall-informazzjoni dwar it-tiswija u l-manutenzjoni b'mod aċċessibbli faċilment u minnufih.

Partita	Suġġett	Referenza għall-Att regolatorju	Kwistjonijiet speċifiċi	Applikabbiltà u rekwiżiti speċifiċi
			(d)Kejl tas-saħħa	(Meta l-manifattur tal-vetturi juża magna minn manifattur ieħor) data tal-bench test mill-manifattur tal-magna hija aċċettata, dment li s-sistema ta' ġestjoni tal-magna tkun identika (jiġifieri jkollha tal-anqas l-istess unità ta' kontroll elettroniku (ECU)). Test tal-output tas-saħħa jista' jitwettaq biss fuq dinamometru tax-xażi. Dan għandu jitqies minhabba t-telf ta' qawwa fit-trażmissjoni.
3A	Prevenzjoni tar-riskji tan-nar (tankijiet tal-karburant likwidu)	Regolament (KE) Nru 661/2009 Regolament Nru 34 tan-NU	(a)Tankijiet tal-karburant likwidu	B
			(b)Installazzjoni fuq il-vettura	B
3B	Apparati ta' protezzjoni tal-qiegh fuq wara (RUPDs) u l-installazzjoni tagħhom; protezzjoni tal-qiegh fuq wara (RUP)	Regolament (KE) Nru 661/2009 Regolament Nru 58 tan-NU		B
4A	Spazju għall-immuntar u l-iffissar ta' pjanċi ta' reġistrazzjoni fuq wara	Regolament (KE) Nru 661/2009 Regolament (UE) Nru 1003/2010		B

Partita	Suġġett	Referenza għall-Att regolatorju	Kwistjonijiet speċifiċi	Applikabbiltà u rekwiżiti speċifiċi
5A	Tagħmir tal-istering	Regolament (KE) Nru 661/2009 Regolament Nru 79 tan-NU		C
			(a) Sistemi mekkaniċi	Id-dispożizzjonijiet tal-paragrafu 5 tar-Regolament Nru 79 tan-NU għandhom japplikaw. Għandhom isiru t-testijiet kollha stipulati fil-paragrafu 6.2 tar-Regolament Nru 79 tan-NU u għandhom ikunu japplikaw ir-rekwiżiti tal-paragrafu 6.1 tar-Regolament Nru 79 tan-NU.
			(b) Sistema elettronika kumplessa ta' kontroll tal-vettura	Għandhom japplikaw ir-rekwiżiti kollha tal-Anness 6 tar-Regolament Nru 79 tan-NU. Il-konformità ma' dawn ir-rekwiżiti tista' tiġi ċċekkjata biss minn servizz tekniku.
6B	Lukketti tal-bibien u komponenti li jzommu l-bibien	Regolament (KE) Nru 661/2009 Regolament Nru 11 tan-NU		C
			(a) Rekwiżiti ġenerali (Paragrafu 5 tar-Regolament Nru 11 tan-NU)	Għandhom japplikaw ir-rekwiżiti kollha.
			(b) Rekwiżiti tal-prestazzjoni (Paragrafu 6 tar-Regolament Nru 11 tan-NU)	Għandhom japplikaw biss ir-rekwiżiti tal-paragrafu 6.1.5.4 u l-paragrafu 6.3 tar-Regolament Nru 11 tan-NU.
7A	Apparat u sinjali ta' twissija li jinstemgħu	Regolament (KE) Nru 661/2009 Regolament Nru 28 tan-NU	(a) Komponenti	X
			(b) Installazzjoni fuq il-vettura	B

Partita	Suġġett	Referenza għall-Att regolatorju	Kwistjonijiet speċifiċi	Applikabbiltà u rekwiżiti speċifiċi
8A	Tagħmir għal vizjoni indiretta u l-installazzjoni tiegħu	Regolament (KE) Nru 661/2009 Regolament Nru 46 tan-NU	(a)Komponenti	X
			(b)Installazzjoni fuq il-vettura	B
9B	Ibbrejkjar tal-karozzi tal-passiġġieri	Regolament (KE) Nru 661/2009 Regolament Nru 13-H tan-NU	(a)Rekwiżiti dwar id-disinn u t-testijiet	A
			(b)Kontroll tal-istabbiltà elettroniku (ESC) u sistemi ta' assistenza fil-brejkijiet (BAS)	It-twaħħil ta' BAS u ESC ma għandux ikun meħtieġ. Jekk ikunu mwahħlin, dawn għandhom jikkonformaw mar-rekwiżiti tar-Regolament Nru 13-H tan-NU.
10A	Kompatibbiltà elettromanjetika	Regolament (KE) Nru 661/2009 Regolament Nru 10 tan-NU		B
12A	Aċċessorji ta' ġewwa	Regolament (KE) Nru 661/2009 Regolament Nru 21 tan-NU		C
			(a)Arrangament ta' ġewwa	
			(i) Rekwiżiti dwar ir-raġġi u l-protrużjoni għal swiċċijiet, pull-knobs u l-bqija, kontrolli u fittings ġenerali ta' ġewwa	Ir-rekwiżiti tal-paragrafu 5.1 sa 5.6 tar-Regolament Nru 21 tan-NU jistgħu jiġu rinunzjati fuq talba tal-manifattur. Ir-rekwiżiti tal-paragrafu 5.2 tar-Regolament Nru 21 tan-NU bl-eċċezzjoni tal-paragrafi 5.2.3.1, 5.2.3.2 u 5.2.4 ta' dak ir-Regolamenti għandhom japplikaw.
			(ii)Testijiet ta' assorbiment tal-enerġija fuq id-daxxbord ta' fuq	Testijiet ta' assorbiment tal-enerġija fuq id-daxxbord ta' fuq għandhom isiru biss meta l-vettura ma jkollhiex minimu ta' zewġ airbags jew zewġ ċineġ integrali statiči b'erba' punti.
(iii) Test ta' assorbiment tal-enerġija fuq il-parti ta' wara tas-sits	Mhux applikabbli			

Partita	Suġġett	Referenza għall-Att regolatorju	Kwistjonijiet speċifiċi	Applikabbiltà u rekwiżiti speċifiċi
			(b)Thaddim bid-dawl tat-twieqi, sistemi tal-pannelli tas-soqfa u sistemi ta' diviżjonar	Ghandhom japplikaw ir-rekwiżiti kollha tal-paragrafu 5.8 tar-Regolament Nru 21 tan-NU.
13B	Protezzjoni tal-vetturi bil-mutur kontra użu mhux awtorizzat	Regolament (KE) Nru 661/2009 Regolament Nru 116 tan-NU		A Id-dispożizzjonijiet tal-paragrafu 8.3.1.1.1. tar-Regolament Nru 116 tan-NU jistgħu jiġu applikati minflok il-paragrafu 8.3.1.1.2 ta' dak ir-Regolament, ikun xi jkun it-tip ta' sistema tal-motopropulsjoni.
14A	Protezzjoni tas-sewwieq mill-mekkanizmu tal-istering jekk ikun hemm impatt	Regolament (KE) Nru 661/2009 Regolament Nru 12 tan-NU		C
				It-testijiet huma meħtieġa meta l-vettura ma tkunx ġiet ittestjata skont ir-Regolament Nru 94 tan-NU (ara l-punt 53A)

Partita	Suġġett	Referenza għall-Att regolatorju	Kwistjonijiet speċifiċi	Applikabbiltà u rekwiżiti speċifiċi
15A	Sits, l-ankraġġi tagħhom u kull ilqugh protettiv tar-ras	Regolament (KE) Nru 661/2009 Regolament Nru 17 tan-NU		C
			(a) Rekwiżiti ġenerali (i) Speċifikazzjonijiet	Għandhom japplikaw ir-rekwiżiti tal-paragrafu 5.2 tar-Regolament Nru 17 tan-NU bl-eċċezzjoni tal-paragrafu 5.2.3 ta' dak ir-Regolament.
			(ii) Testijiet tas-saħħa għad-dahar tas-sit u s-sistemi ta' trazzin tar-ras	Għandhom japplikaw ir-rekwiżiti tal-paragrafu 6.2 tar-Regolament Nru 17 tan-NU.
			(iii) Testijiet ta' fuq u aġġustament	It-test għandu jitwettaq skont ir-rekwiżiti tal-Anness 7 tar-Regolament Nru 17 tan-NU.
			(b) Trazzin tar-ras (i) Speċifikazzjonijiet	Għandhom japplikaw ir-rekwiżiti tal-paragrafi 5.4, 5.5, 5.6, 5.10, 5.11 u 5.12 tar-Regolament Nru 17 tan-NU, għajr il-paragrafu 5.5.2 ta' dak ir-Regolament.
			(ii) Testijiet tas-saħħa fuq is-sistemi ta' trazzin tar-ras	Għandu jitwettaq it-test preskritt fil-paragrafu 6.4 tar-Regolament Nru 17 tan-NU.
			(c) Rekwiżiti speċjali rigward il-protezzjoni tal-okkupanti minn bagalji li jinqalghu minn posthom	Ir-rekwiżiti tal-Anness 9 għar-Regolament Nru 26 tan-NU jista' jiġu rrinunzjati fuq talba mill-manifattur.

Partita	Suġġett	Referenza għall-Att regolatorju	Kwistjonijiet speċifiċi	Applikabbiltà u rekwiżiti speċifiċi
16A	Sporġenzi esterni	Regolament (KE) Nru 661/2009 Regolament Nru 26 tan-NU		C
			(a)Speċifikazzjonijiet ġenerali	Ir-rekwiżiti tal-paragrafu 5 tar-Regolament Nru 26 tan-NU għandhom japplikaw.
			(b)Speċifikazzjonijiet partikolari	Ir-rekwiżiti tal-paragrafu 6 tar-Regolament Nru 26 tan-NU għandhom japplikaw.
17A	Aċċess u manuvrabbiltà tal-vettura (ger tar-rivers)	Regolament (KE) Nru 661/2009 Regolament (UE) Nru 130/2012		D
17B	Tagħmir tal-ispidometru inkluż l-installazzjoni tiegħu	Regolament (KE) Nru 661/2009 Regolament Nru 39 tan-NU		B
18A	Pjanċa statutorja tal-manifattur u VIN	Regolament (KE) Nru 661/2009 Regolament (UE) Nru 19/2011		B
19A	Ankraġġi taċ-ċinturini tas-sikurezza, sistemi ta' ankraġġi ISOFIX u ankraġġi ISOFIX tal-irbit ta' fuq	Regolament (KE) Nru 661/2009 Regolament Nru 14 tan-NU		B

Partita	Suġġett	Referenza għall-Att regolatorju	Kwistjonijiet speċifiċi	Applikabbiltà u rekwiżiti speċifiċi
20A	Installazzjoni ta' dwal u apparat ta' sinjalazzjoni bid-dawl fuq il-vetturi	Regolament (KE) Nru 661/2009 Regolament Nru 48 tan-NU		B Ma' tip ġdid ta' vettura għandhom jitqabdu Dwal ta' Binhar (DRL).
21A	Mezzi ta' retroriflessjoni għal vetturi bil-mutur	Regolament (KE) Nru 661/2009 Regolament Nru 3 tan-NU		X
22A	Fanali ta' quddiem u ta' wara, fanali tal-waqfien u fanali li jimmarkaw il-kontorn tat-tarf għal vetturi awtomobilistiċi u t-trejlers tagħhom	Regolament (KE) Nru 661/2009 Regolament Nru 7 tan-NU		X
22B	Fanali għal binhar għal vetturi bil-mutur	Regolament (KE) Nru 661/2009 Regolament Nru 87 tan-NU		X
22C	Fanali li jimmarkaw il-ġnub għall-vetturi bil-mutur u t-trejlers tagħhom	Regolament (KE) Nru 661/2009 Regolament Nru 91 tan-NU		X
23A	Indikaturi tad-direzzjoni għal vetturi bil-mutur u t-trejlers tagħhom	Regolament (KE) Nru 661/2009 Regolament Nru 6 tan-NU		X
24A	Illuminazzjoni tal-pjanċi tar-registrazzjoni ta' wara tal-vetturi bil-mutur u t-trejlers tagħhom	Regolament (KE) Nru 661/2009 Regolament Nru 4 tan-NU		X

Partita	Suġġett	Referenza għall-Att regolatorju	Kwistjonijiet speċifiċi	Applikabbiltà u rekwiżiti speċifiċi
25A	Fanali ta' quddiem issiġillati ta' vetturi bil-mutur (SB) li jifgħu raġġ ta' dawl baxx jew raġġ ta' dawl tas-sewqan Ewropew asimmetriku jew it-tnejn	Regolament (KE) Nru 661/2009 Regolament Nru 31 tan-NU		X
25B	Bozoz tal-filament għal użu f'unitajiet tal-fanali approvati għall-vetturi bil-mutur u t-trejlers tagħhom	Regolament (KE) Nru 661/2009 Regolament Nru 37 tan-NU		X
25C	Fanali ta' quddiem ta' vetturi awtomotivi mghammra b'sorsi tad-dawl li jifgħu il-gass	Regolament (KE) Nru 661/2009 Regolament Nru 98 tan-NU		X
25D	Fontijiet ta' dawl bi skarikar tal-gass għall-użu f'unitajiet ta' fanali bi skarikar ta' gass approvati għal vetturi awtomotivi	Regolament (KE) Nru 661/2009 Regolament Nru 99 tan-NU		X
25E	Fanali ta' quddiem ta' vetturi bil-mutur li jifgħu raġġ tal-passaġġ u/jew raġġ tas-sewqan asimmetriku u mghammra b'bozoz tal-filament u/jew b'moduli b'dajowds li jarmu d-dawl (moduli LED)	Regolament (KE) Nru 661/2009 Regolament Nru 112 tan-NU		X

Partita	Suġġett	Referenza għall-Att regolatorju	Kwistjonijiet speċifiċi	Applikabbiltà u rekwiżiti speċifiċi
25F	Sistemi adattivi tad-dawl ta' quddiem (AFS) għal vetturi awtomotivi	Regolament (KE) Nru 661/2009 Regolament Nru 123 tan-NU		X
26A	Fanali ta' quddiem ta' kontra ċ-ċpar għall-vetturi bil-mutur	Regolament (KE) Nru 661/2009 Regolament Nru 19 tan-NU		X
27A	Apparat għall-irmunkar	Regolament (KE) Nru 661/2009 Regolament (UE) Nru 1005/2010		B
28A	Fanali taċ-ċpar ta' wara għal vetturi bil-mutur u t-trejlers tagħhom	Regolament (KE) Nru 661/2009 Regolament Nru 38 tan-NU		X
29A	Fanali tar-rivers għall-vetturi bil-mutur u t-trejlers tagħhom	Regolament (KE) Nru 661/2009 Regolament Nru 23 tan-NU		X
30A	Lampi tal-ipparkjar għal vetturi bil-mutur	Regolament (KE) Nru 661/2009 Regolament Nru 77 tan-NU		X
31A	Ċinturini tas-sikurezza, sistemi ta' trazzin, sistemi ta' trazzin ghat-tfal u sistemi ISOFIX ta' trazzin ghat-tfal	Regolament (KE) Nru 661/2009 Regolament Nru 16 tan-NU	(a)Komponenti	X
			(b)Rekwiżiti ta' installazzjoni	B

Partita	Suġġett	Referenza għall-Att regolatorju	Kwistjonijiet speċifiċi	Applikabbiltà u rekwiżiti speċifiċi
32A	Firxa viżiva fuq quddiem	Regolament (KE) Nru 661/2009 Regolament Nru 125 tan-NU		A
33A	Lok u identifikazzjoni tal-kontrolli manwali, tal-indikaturi operatorji u tal-indikaturi	Regolament (KE) Nru 661/2009 Regolament Nru 121 tan-NU		A
34A	Sistemi li jnehhu l-gelu u t-titpin minn mal-windskrin	Regolament (KE) Nru 661/2009 Regolament (UE) Nru 672/2010		C
			(a) Tnehhija tal-gelu mill-windskrin	Il-punt 1.1.1 tal-Anness II għar-Regolament (UE) Nru 672/2010 biss għandu japplika, dment li l-fluss tal-arja shuna jingħadda tul is-superfiċe shiha tal-windskrin jew dan tal-aħhar ikun imsahhan bl-elettriku fuq is-superfiċe shiha tiegħu.
			(b) Tnehhija taċ-ċpar mill-windskrin	Il-punt 1.2.1 tal-Anness II għar-Regolament (UE) Nru 672/2010 biss għandu japplika, dment li l-fluss tal-arja shuna jingħadda tul is-superfiċe shiha tal-windskrin jew dan tal-aħhar ikun imsahhan bl-elettriku fuq is-superfiċe shiha tiegħu.

Partita	Suġġett	Referenza għall-Att regolatorju	Kwistjonijiet speċifiċi	Applikabbiltà u rekwiżiti speċifiċi
35A	Sistemi tal-wajper u l-washer tal-windskrin	Regolament (KE) Nru 661/2009 Regolament (UE) Nru 1008/2010		C
			(a) Sistema tal-wajpers tal-windskrin	Għandhom ikunu japplikaw il-punti 1.1 sa 1.1.10 tal-Anness III għar-Regolament (UE) Nru 1008/2010. Għandu jitwettaq biss it-test deskritt fil-punt 2.1.10 tal-Anness III għar-Regolament (UE) Nru 1008/2010.
			(b) Sistema tal-ħasil tal-windskrin	Għandujapplika l-punt 1.2 tal-Anness III għar-Regolament (UE) Nru 1008/2010, għajr il-punti 1.2.2, 1.2.3 u 1.2.5.
36A	Sistemi tas-šhana	Regolament (KE) Nru 661/2009 Regolament Nru 122 tan-NU		C It-twaħħil ta' sistema tas-šhana ma għandux ikun meħtieġ.
			(a) Is-sistemi tas-šhana kollha	Ir-rekwiżiti tal-paragrafi 5.3 u 6 tar-Regolament Nru 122 tan-NU għandhom japplikaw.
			(b) is-sistemi tas-šhana LPG	Ir-rekwiżiti tal-Anness 8 għar-Regolament Nru 122 tan-NU għandhom japplikaw.
37A	Protezzjoni tar-roti	Regolament (KE) Nru 661/2009 Regolament (UE) Nru 1009/2010		B

Partita	Suġġett	Referenza għall-Att regolatorju	Kwistjonijiet speċifiċi	Applikabbiltà u rekwiżiti speċifiċi
38A	Trażzin tar-ras (headrests), inkorporati fis-sits tal-vettura jew le	Regolament (KE) Nru 661/2009 Regolament Nru 25 tan-NU		X
41A	Emissjonijiet (Euro VI) minn vetturi heavy-duty/aċċess għal informazzjoni	Regolament (KE) Nru 595/2009		A Bl-eċċezzjoni tas-sett ta' rekwiżiti relatati mal-OBDs u l-aċċess għall-informazzjoni.
			Kejl tas-saħħa	(Meta l-manifattur tal-vetturi juża magna minn manifattur ieħor) Data tal-bench test mill-manifattur tal-magna hija aċċettata, dment li s-sistema ta' ġestjoni tal-magna tkun identika (jiġifieri jkollha tal-anqas l-istess ECU). Test tal-output tas-saħħa jista' jitwettaq biss fuq dinamometru tax-xażi. Dan għandu jsir minhabba t-telf ta' qawwa fit-trażmissjoni.
44A	Piżijiet u dimensjonijiet	Regolament (KE) Nru 661/2009 Regolament (UE) Nru 1230/2012		B It-test ta' tluq f'telgħa bil-massa kombinata massima deskritt fil-punt 5.1 tal-Parti A tal-Anness I għar-Regolament (UE) Nru 1230/2012 jista' jiġi rinunzjat fuq talba tal-manifattur.

Partita	Suġġett	Referenza għall-Att regolatorju	Kwistjonijiet speċifiċi	Applikabbiltà u rekwiżiti speċifiċi
45A	Materjali tal-ħġieġ tas-sikurezza u l-installazzjoni tagħhom fuq vetturi	Regolament (KE) Nru 661/2009 Regolament Nru 43 tan-NU	(a)Komponenti	X
			(b)Installazzjoni	B
46A	Installazzjoni tat-tajers	Regolament (KE) Nru 661/2009 Regolament (UE) Nru 458/2011		B Id-dati għall-applikazzjoni progressiva għandhom ikunu daww stabbiliti fl-Artikolu 13 tar-Regolament (KE) Nru 661/2009.
46B	Tajers pnevmatiċi għall-vetturi bil-mutur u t-trejlers tagħhom (Klassi C ₁)	Regolament (KE) Nru 661/2009 Regolament Nru 30 tan-NU	Komponenti	X
46D	Emissjonijiet tal-hoss tat-tajers għat-tidwir, adeżjoni fuq uċuħ imxarrbin u r-reżistenza tat-tidwir (Klassijiet C ₁ , C ₂ u C ₃)	Regolament (KE) Nru 661/2009 Regolament Nru 117 tan-NU	Komponenti	X
46E	Stepni għall-użu temporanju, tajers run-flat u/jew sistema run-flat u/jew sistema ta' monitoraġġ tal-pessjoni tat-tajers	Regolament (KE) Nru 661/2009 Regolament Nru 64 tan-NU	Komponenti	X
			It-tqabbid ta' sistema ta' monitoraġġ tal-pessjoni tat-tajers (TPMS)	B It-twaħħil ta' TPMS ma għandux ikun meħtieġ.
50A	Komponenti tal-akkoppjar mekkaniku ta' vetturi magħquda	Regolament (KE) Nru 661/2009 Regolament Nru 55 tan-NU	(a)Komponenti	X
			(b)Installazzjoni	B

Partita	Suġġett	Referenza għall-Att regolatorju	Kwistjonijiet speċifiċi	Applikabbiltà u rekwiżiti speċifiċi
53A	Protezzjoni tal-okkupanti fil-każ ta' habta frontali	Regolament (KE) Nru 661/2009 Regolament Nru 94 tan-NU		C Ir-rekwiżiti tar-Regolament Nru 94 tan-NU għandhom japplikaw għall-vetturi mghammra b'airbags fuq quddiem. Vetturi li ma għandhomx airbags għandhom jissodisfaw ir-rekwiżit tal-punt 14A ta' din it-tabella.
54A	Protezzjoni tal-okkupanti fil-każ ta' habta laterali	Regolament (KE) Nru 661/2009 Regolament Nru 95 tan-NU		C
			Test tal-forma tar-ras	Il-manifattur għandu jipprovdi s-servizz tekniku b'informazzjoni xierqa dwar impatt possibbli tar-ras tal-pupu mal-istruttura tal-vettura jew il-ħġieġa tal-ġenb jekk magħmula minn ħġieġ laminat. Meta jintwera li aktarx li t-tali impatt iseħh, għandu jsir it-test parzjali bl-użu tat-test tal-forma tar-ras deskritt fil-paragrafu 3.1 tal-Anness 8 għar-Regolament Nru 95 tan-NU u għandu jiġi ssodisfat il-kriterju speċifikat fil-paragrafu 5.2.1.1 tar-Regolament Nru 95 tan-NU. Bi qbil mas-servizz tekniku, il-proċedura tat-test deskritta fl-Anness 4 għar-Regolament Nru 21 tan-NU jista' jintuza bħala alternattiva għat-test tar-Regolament Nru 95 tan-NU.

Partita	Suġġett	Referenza għall-Att regolatorju	Kwistjonijiet speċifiċi	Applikabbiltà u rekwiżiti speċifiċi
58	Harsien tal-persuni mexjin	Regolament (KE) Nru 78/2009	(a) Rekwiżiti tekniċi applikabbli għall-vettura	Mhux disponibbli
			(b) Sistemi ta' protezzjoni ta' quddiem	X
59	Riċiklabbiltà	Direttiva 2005/64/KE		Mhux disponibbli - Għandu japplika biss l-Artikolu 7 dwar l-użu mill-ġdid tal-partijiet tal-komponenti.
61	Sistema ta' kondizzjonament tal-arja	Direttiva 2006/40/KE		A
62	Sistema tal-idroġenu	Regolament (KE) Nru 79/2009		X
63	Sikurezza Ġenerali	Regolament (KE) Nru 661/2009		Ara nota ta' spjega ⁽¹⁵⁾ tat-tabella f'din il-Parti b'atti regolatorji għall-approvazzjoni tat-tip tal-UE ta' vetturi prodotti f'serje illimitata.
64	Indikaturi tat-tibdil tal-gerijiet	Regolament (KE) Nru 661/2009 Regolament (UE) Nru 65/2012		Mhux disponibbli
67	Komponenti speċifiċi għall-gassijiet likwifikati miz-zejt (LPG) u l-installazzjoni tagħhom fuq vetturi bil-mutur	Regolament (KE) Nru 661/2009 Regolament Nru 67 tan-NU	(a) Komponenti	X
			(b) Installazzjoni	A

Partita	Suġġett	Referenza għall-Att regolatorju	Kwistjonijiet speċifiċi	Applikabbiltà u rekwiżiti speċifiċi
68	Sistemi ta' allarm tal-vettura (VAS)	Regolament (KE) Nru 661/2009 Regolament Nru 97 tan-NU	(a)Komponenti	X
			(b)Installazzjoni	B
69	Sikurezza elettrika	Regolament (KE) Nru 661/2009 Regolament Nru 100 tan-NU		B
70	Komponenti speċifiċi għas-CNG u l-installazzjoni tagħhom fuq il-vetturi bil-mutur	Regolament (KE) Nru 661/2009 Regolament Nru 110 tan-NU	(a)Komponenti	X
			(b)Installazzjoni	A
72	sistema eCall	Regolament (UE) 2015/758		Mhux disponibbli

Noti ta' spjega

X

Applikazzjoni sħiha tal-att regolatorju kif ġej:

- (a) għandu jinhareg ċertifikat ta' approvazzjoni tat-tip;
- (b) it-testijiet u l-verifiki għandhom isiru mis-servizz tekniku jew il-manifattur skont il-kondizzjonijiet stabbiliti fl-Artikoli 67 sa 81;
- (c) għandu jiġi abbozzat rapport tat-ittestjar skont l-Anness III;
- (d) Għandha tiġi żgurata Konformità tal-Produzzjoni (COP).

A

Applikazzjoni tal-att regolatorju kif ġej:

- (a) għandhom jiġu ssodisfati r-rekwiziti kollha tal-att regolatorju sakemm ma jkunx stipulat mod ieħor;
- (b) ma għandu jkun meħtieġ ebda ċertifikat tal-approvazzjoni tat-tip;
- (c) it-testijiet u l-verifiki għandhom isiru mis-servizz tekniku jew il-manifattur skont il-kondizzjonijiet stabbiliti fl-Artikoli 67 sa 81;
- (d) għandu jiġi abbozzat rapport tat-ittestjar skont l-Anness III;
- (e) għandha tiġi żgurata COP.

B

Applikazzjoni tal-att regolatorju kif ġej:

L-istess għall-ittra "A", bl-eċċezzjoni li t-testijiet u l-verifiki jistgħu jsiru mill-manifattur stess, soġġett għall-qbil tal-awtorità tal-approvazzjoni.

C

Applikazzjoni tal-att regolatorju kif ġej:

- (a) ir-rekwiżiti tekniċi mir-regolatorji biss għandhom jiġu ssodisfati, indipendentement minn kwalunkwe dispożizzjoni tranżizzjonali;
- (b) ma għandu jkun meħtieġ ebda ċertifikat tal-approvazzjoni tat-tip;
- (c) it-testijiet u l-verifiki għandhom isiru mis-servizz tekniku jew il-manifattur (ara d-deċiżjonijiet għall-ittra "B");
- (d) għandu jiġi abbozzat rapport tat-ittestjar skont l-Anness III;
- (e) għandha tiġi żgurata COP.

D

L-istess għad-deċiżjonijiet fl-ittri "B" u "C", bl-eċċezzjoni li dikjarazzjoni tal-konformità sottomessa mill-manifattur hija biżżejjed. Ma għandu jkun hemm bżonn ta' ebda rapport tat-test.

L-awtorità ta' approvazzjoni jew is-servizz tekniku jista' jkun jeħtieġ informazzjoni addizzjonali għal aktar evidenza, jekk ikun hemm bżonn.

Mhux disponibbli

L-att regolatorju ma għandux japplika. Iżda l-konformità ma' aspekt speċifiku wieħed jew aktar inklużi fl-att regolatorju tista' tkun imposta.

Is-serje ta' emendi tar-Regolamenti tan-NU li għandhom jintużaw huma elenkati fl-Anness IV għar-Regolament (KE) Nru 661/2009. Is-serje ta' emendi adottati sussegwentement huma aċċettati bħala alternattiva.

Tabella 2
Vetturi N₁¹

Partita	Sugġett	Att regolatorju	Kwistjonijiet speċifiċi	Applikabbiltà u rekwiżiti speċifiċi
1A	Livell ta' hoss	Regolament (UE) Nru 540/2014		A
2A	Emissjonijiet (Euro 5 u Euro 6) ta' vetturi ħfief/aċċess għall-informazzjoni	Regolament (KE) Nru 715/2007		A
			(a)OBD	Il-vettura għandha tkun mġhammra b'sistema OBD li tissodisfa r-rekwiżiti tal-Artikolu 4(1) u (2) tar-Regolament (KE) Nru 692/2008 (is-sistema OBD għandha tkun imfassla sabiex tal-anqas tirreġistra l-ħsara fis-sistema ta' mmaniġġjar tal-magna). L-interfaċċa tal-OBD għandha tkun tista' tikkomunika ma' għodod dijanjostiċi komunement disponibbli.
			(b)Konformità waqt is-servizz	Mhux disponibbli
	(c)Aċċess għall-informazzjoni	Huwa suffiċjenti li l-manifattur jipprovdi aċċess għall-informazzjoni dwar it-tiswija u l-manutenzjoni tal-vettura b'mod aċċessibbli faċilment u minnufih.		

¹ In-noti ta' spjega marbutin mat-Tabella "Atti regolatorji għall-approvazzjoni tat-tip tal-UE ta' vetturi prodotti f'serje illimitata" ta' din il-Parti japplikaw għal din it-Tabella wkoll. L-ittri f'din it-Tabella għandhom l-istess tifsira bħal fit-Tabella 1 ta' dan l-Appendiċi.

Partita	Sugġett	Att regolatorju	Kwistjonijiet speċifiċi	Applikabbiltà u rekwiżiti speċifiċi
			(d)Kejl tas-saħħa	(Meta l-manifattur tal-vetturi juża magna minn manifattur ieħor) Data tal-bench test mill-manifattur tal-magna hija aċċettata, dment li s-sistema ta' ġestjoni tal-magna tkun identika (jigifieri jkollha tal-anqas l-istess ECU). Test tal-output tas-saħħa jista' jitwettaq biss fuq dinamometru tax-xażi. Dan għandu jsir minhabba t-telf ta' qawwa fit-trażmissjoni.
3A	Prevenzjoni tar-riskji tan-nar (tankijiet tal-karburant likwidu)	Regolament (KE) Nru 661/2009 Regolament Nru 34 tan-NU	(a) Tankijiet tal-karburant likwidu	B
			(b) Installazzjoni fuq il-vettura	B
3B	Apparati ta' protezzjoni tal-qiegh fuq wara (RUPDs) u l-installazzjoni tagħhom; protezzjoni tal-qiegh fuq wara (RUP)	Regolament (KE) Nru 661/2009 Regolament Nru 58 tan-NU		B
4A	Spazju għall-immuntar u l-iffissar ta' pjanċi ta' registrazzjoni fuq wara	Regolament (KE) Nru 661/2009 Regolament (UE) Nru 1003/2010		B

Partita	Sugġett	Att regolatorju	Kwistjonijiet speċifiċi	Applikabbiltà u rekwiżiti speċifiċi
5A	Tagħmir tal-istering	Regolament (KE) Nru 661/2009 Regolament Nru 79 tan-NU		C
			(a) Sistemi mekkaniċi	Id-dispożizzjonijiet tal-paragrafu 5 tar-Regolament Nru 79.01 tan-NU għandhom japplikaw. Għandhom isiru t-testijiet kollha stipulati fil-paragrafu 6.2 tar-Regolament Nru 79 tan-NU u għandhom japplikaw ir-rekwiżiti tal-paragrafu 6.1 tar-Regolament Nru 79 tan-NU.
			(b) Sistema elettronika kumplessa ta' kontroll tal-vettura	Għandhom japplikaw ir-rekwiżiti kollha tal-Anness 6 tar-Regolament Nru 79 tan-NU. Il-konformità ma' dawn ir-rekwiżiti tista' tigi ċċekkjata biss minn servizz tekniku.
6B	Lukketti tal-bibien u komponenti li jzommu l-bibien	Regolament (KE) Nru 661/2009 Regolament Nru 11 tan-NU		C
			(a) Rekwiżiti ġenerali (Paragrafu 5 tar-Regolament Nru 11 tan-NU)	Għandhom japplikaw ir-rekwiżiti kollha.
			(b) Rekwiżiti tal-prestazzjoni (Paragrafu 6 tar-Regolament Nru 11 tan-NU)	Għandhom japplikaw biss ir-rekwiżiti tal-paragrafu 6.1.5.4 u l-paragrafu 6.3 tar-Regolament Nru 11 tan-NU.
7A	Apparat u sinjali ta' twissija li jinstemgħu	Regolament (KE) Nru 661/2009 Regolament Nru 28 tan-NU	(a) Komponenti	X
			(b) Installazzjoni fuq il-vettura	B

Partita	Suġġett	Att regolatorju	Kwistjonijiet speċifiċi	Applikabbiltà u rekwiżiti speċifiċi
8A	Apparat għal vizjoni indiretta u l-installazzjoni tiegħu	Regolament (KE) Nru 661/2009 Regolament Nru 46 tan-NU	(a)Komponenti	X
			(b)Installazzjoni fuq il-vettura	B
9A	Ibbrejkjar tal-vetturi u t-trejlers	Regolament (KE) Nru 661/2009 Regolament Nru 13 tan-NU.	(a)rekwiżiti dwar id-disinn u t-testijiet	A
			(b)Kontroll tal-istabbiltà elettroniku (ESC)	It-twaħħil ta' ESC ma għandux ikun meħtieġ. Jekk jitqabbad, għandu jikkonforma mar-rekwiżiti tar-Regolament Nru 13 tan-NU.
9B	Ibbrejkjar tal-karozzi tal-passiġġieri	Regolament (KE) Nru 661/2009 Regolament Nru 13-H tan-NU	(a)Rekwiżiti dwar id-disinn u t-testijiet	A
			(b)ESC u sistemi ta' assistenza fil-brejkijiet (BAS)	It-twaħħil ta' BAS u ESC ma għandux ikun meħtieġ. Jekk ikunu mwahħlin, dawn għandhom jikkonformaw mar-rekwiżiti tar-Regolament Nru 13-H tan-NU.
10A	Kompatibbiltà elettromanjetika	Regolament (KE) Nru 661/2009 Regolament Nru 10 tan-NU		B
13B	Protezzjoni tal-vetturi bil-mutur kontra użu mhux awtorizzat	Regolament (KE) Nru 661/2009 Regolament Nru 116 tan-NU		A Id-dispożizzjonijiet tal-paragrafu 8.3.1.1.1. tar-Regolament Nru 116 tan-NU jistgħu jiġu applikati minflok il-paragrafu 8.3.1.1.2 ta' dak ir-Regolament, ikun xi jkun it-tip ta' sistema tal-motopropulsjoni.
14A	Protezzjoni tas-sewwieq mill-mekkanizmu tal-istering jekk ikun hemm impatt	Regolament (KE) Nru 661/2009 Regolament Nru 12 tan-NU		C
			(a)Test tal-impatt mal-ostaklu	Għandu jkun meħtieġ test.
			(b)Test tal-impatt tal-imblokkar tal-gisem mal-istering	Mhux meħtieġa jekk ir-rota tal-istering hija mgħammra b'airbag.
			(c)Test tal-forma tar-ras	Mhux meħtieġa jekk ir-rota tal-istering hija mgħammra b'airbag.

Partita	Suġġett	Att regolatorju	Kwistjonijiet speċifiċi	Applikabbiltà u rekwiżiti speċifiċi
15A	Sits, l-ankraġġi tagħhom u kull ilqugh protettiv tar-ras	Regolament (KE) Nru 661/2009 Regolament Nru 17 tan-NU		B
17A	Aċċess u manuvrabbiltà tal-vettura (ger tar-rivers)	Regolament (KE) Nru 661/2009 Regolament (UE) Nru 130/2012		D
17B	Tagħmir tal-ispidometru inkluż l-installazzjoni tiegħu	Regolament (KE) Nru 661/2009 Regolament Nru 39 tan-NU		B
18A	Pjanċa statutorja tal-manifattur u VIN	Regolament (KE) Nru 661/2009 Regolament (UE) Nru 19/2011		B
19A	Ankraġġi taċ-ċinturini tas-sikurezza, sistemi ta' ankraġġi ISOFIX u ankraġġi ISOFIX tal-irbit ta' fuq	Regolament (KE) Nru 661/2009 Regolament Nru 14 tan-NU		B
20A	Installazzjoni ta' dawl u apparat ta' sinjalazzjoni bid-dawl fuq il-vetturi bil-magna	Regolament (KE) Nru 661/2009 Regolament Nru 48 tan-NU		B Ma' tip ġdid ta' vettura għandhom jitqabdu DRLs.
21A	Mezzi ta' retroriflessjoni għal vetturi bil-mutur	Regolament (KE) Nru 661/2009 Regolament Nru 3 tan-NU		X

Partita	Suġġett	Att regolatorju	Kwistjonijiet speċifiċi	Applikabbiltà u rekwiżiti speċifiċi
22A	Fanali ta' quddiem u ta' wara, fanali tal-waqfien u fanali li jimmarkaw il-kontorn tat-tarf għal vetturi awtomotivi u t-trejlers tagħhom	Regolament (KE) Nru 661/2009 Regolament Nru 7 tan-NU		X
22B	Fanali għal binhar għal vetturi bil-mutur	Regolament (KE) Nru 661/2009 Regolament Nru 87 tan-NU		X
22C	Fanali li jimmarkaw il-ġnub għall-vetturi bil-mutur u t-trejlers tagħhom	Regolament (KE) Nru 661/2009 Regolament Nru 91 tan-NU		X
23A	Indikaturi tad-direzzjoni għal vetturi bil-mutur u t-trejlers tagħhom	Regolament (KE) Nru 661/2009 Regolament Nru 6 tan-NU		X
24A	Illuminazzjoni tal-pjanċi tar-reġistrazzjoni ta' wara tal-vetturi bil-mutur u t-trejlers tagħhom	Regolament (KE) Nru 661/2009 Regolament Nru 4 tan-NU		X
25A	Fanali ta' quddiem issiġillati ta' vetturi bil-mutur (SB) li jitfgħu raġġ ta' dawl baxx jew raġġ ta' dawl tas-sewqan Ewropew asimmetriku jew it-tnejn	Regolament (KE) Nru 661/2009 Regolament Nru 31 tan-NU		X

Partita	Suġġett	Att regolatorju	Kwistjonijiet speċifiċi	Applikabbiltà u rekwiżiti speċifiċi
25B	Bozoz tal-filament għal użu f'unitajiet tal-fanali approvati għall-vetturi bil-mutur u t-trejlers tagħhom	Regolament (KE) Nru 661/2009 Regolament Nru 37 tan-NU		X
25C	Fanali ta' quddiem ta' vetturi awtomotivi mġammra b'sorsi tad-dawl li jitfegħu il-gass	Regolament (KE) Nru 661/2009 Regolament Nru 98 tan-NU		X
25D	Fontijiet ta' dawl bi skarikar tal-gass għall-użu f'unitajiet ta' fanali bi skarikar ta' gass approvati għal vetturi bil-mutur	Regolament (KE) Nru 661/2009 Regolament Nru 99 tan-NU		X
25E	Fanali ta' quddiem ta' vetturi bil-mutur li jitfegħu raġġ tal-passaġġ u/jew raġġ tas-sewqan asimetriku u mġammra b'bozoz tal-filament u/jew b'moduli b'dajowds li jarmu d-dawl (moduli LED)	Regolament (KE) Nru 661/2009 Regolament Nru 112 tan-NU		X
25F	Sistemi adattivi tad-dawl ta' quddiem (AFS) għal vetturi awtomotivi	Regolament (KE) Nru 661/2009 Regolament Nru 123 tan-NU		X
26A	Fanali ta' quddiem ta' kontra ċ-ċpar għall-vetturi bil-mutur	Regolament (KE) Nru 661/2009 Regolament Nru 19 tan-NU		X

Partita	Suġġett	Att regolatorju	Kwistjonijiet speċifiċi	Applikabbiltà u rekwiżiti speċifiċi
27A	Apparat għall-irmunkar	Regolament (KE) Nru 661/2009 Regolament (UE) Nru 1005/2010		B
28A	Fanali taċ-ċpar ta' wara għal vetturi bil-magna u t-trejlers tagħhom	Regolament (KE) Nru 661/2009 Regolament Nru 38 tan-NU		X
29A	Fanali tar-rivers għall-vetturi bil-mutur u t-trejlers tagħhom	Regolament (KE) Nru 661/2009 Regolament Nru 23 tan-NU		X
30A	Lampi tal-ipparkjar għal vetturi bil-mutur	Regolament (KE) Nru 661/2009 Regolament Nru 77 tan-NU		X
31A	Ċinturini tas-sikurezza, sistemi ta' trazzin, sistemi ta' trazzin għat-tfal u sistemi ISOFIX ta' trazzin għat-tfal	Regolament (KE) Nru 661/2009 Regolament Nru 16 tan-NU	(a)Komponenti	X
			(b)Rekwiżiti ta' installazzjoni	B
33A	Lok u identifikazzjoni tal-kontrolli manwali, tal-indikaturi operatorji u tal-indikaturi	Regolament (KE) Nru 661/2009 Regolament Nru 121 tan-NU		A
34A	Sistemi li jneħhu l-ġelu u t-titpin minn mal-windskrin	Regolament (KE) Nru 661/2009 Regolament (UE) Nru 672/2010		Mhux disponibbli Il-vettura għandha tkun mghammra b'sistema li tneħhi l-ġelu u t-titpin minn mal-windskrin adegwata.

Partita	Sugġett	Att regolatorju	Kwistjonijiet speċifiċi	Applikabbiltà u rekwiżiti speċifiċi
35A	Sistemi tal-wajper u l-washer tal-windskrin	Regolament (KE) Nru 661/2009 Regolament (UE) Nru 1008/2010		Mhux disponibbli Il-vettura għandha tkun mġhammra b'sistema ta' wajpers u ħassiela.
36A	Sistemi tas-šhana	Regolament (KE) Nru 661/2009 Regolament Nru 122 tan-NU		C It-twaħħil ta' sistema tas-šhana ma għandux ikun meħtieġ.
			(a) Is-sistemi tas-šhana kollha	Ir-rekwiżiti tal-paragrafi 5.3 u 6 tar-Regolament Nru 122 tan-NU għandhom japplikaw.
			(b) is-sistemi tas-šhana LPG	Ir-rekwiżiti tal-Anness 8 għar-Regolament Nru 122 tan-NU għandhom japplikaw.
41A	Emissjonijiet (Euro VI) minn vetturi heavy-duty/aċċess għal informazzjoni	Regolament (KE) Nru 595/2009		A Bl-eċċezzjoni tas-sett ta' rekwiżiti relatati mal-OBDs u l-aċċess għall-informazzjoni.
			Kejl tas-saħħa	(Meta l-manifattur tal-vetturi juża magna minn manifattur ieħor) data tal-bench test mill-manifattur tal-magna hija aċċettata, sakemm dik is-sistema ta' gestjoni tal-magna tkun l-istess (jigifieri jkollha tal-anqas l-istess ECU). Test tal-output tas-saħħa jista' jitwettaq biss fuq dinamometru tax-xażi. Dan għandu jsir minhabba t-telf ta' qawwa fit-trażmissjoni.

Partita	Suġġett	Att regolatorju	Kwistjonijiet speċifiċi	Applikabbiltà u rekwiżiti speċifiċi
43A	Sistemi ta' sospensjoni tat-titjir	Regolament (KE) Nru 661/2009 Regolament (UE) Nru 109/2011		B
45A	Materjali tal-ħġieġ tas-sikurezza u l-installazzjoni tagħhom fuq vetturi	Regolament (KE) Nru 661/2009 Regolament Nru 43 tan-NU	(a) Komponenti	X
			(b) Installazzjoni	B
46A	Installazzjoni tat-tajers	Regolament (KE) Nru 661/2009 Regolament (UE) Nru 458/2011		B Id-dati għall-applikazzjoni progressiva għandhom ikunu daww stabbiliti fl-Artikolu 13 tar-Regolament (KE) Nru 661/2009.
46B	Tajers pnevmatiċi għall-vetturi bil-mutur u t-trejlers tagħhom (Klassi C ₁)	Regolament (KE) Nru 661/2009 Regolament Nru 30 tan-NU	Komponenti	X
46C	Tajers pnevmatiċi għal vetturi kummerċjali u t-trejlers tagħhom (Klassijiet C ₂ u C ₃)	Regolament (KE) Nru 661/2009 Regolament Nru 54 tan-NU	Komponenti	X
46D	Emissjonijiet tal-ħoss tat-tajers għat-tidwir, adeżjoni fuq uċuħ imxarrbin u r-reżistenza tat-tidwir (Klassijiet C ₁ , C ₂ u C ₃)	Regolament (KE) Nru 661/2009 Regolament Nru 117 tan-NU	Komponenti	X

Partita	Suġġett	Att regolatorju	Kwistjonijiet speċifiċi	Applikabbiltà u rekwiżiti speċifiċi
46E	Stepni għall-użu temporanju, tajers run-flat u/jew sistema run-flat u/jew sistema ta' monitoraġġ tal-pessjoni tat-tajers	Regolament (KE) Nru 661/2009 Regolament Nru 64 tan-NU	Komponenti	X
			It-tqabbid ta' sistema ta' monitoraġġ tal-pessjoni tat-tajers	B It-twaħħil ta' TPMS ma għandux ikun meħtieġ
48A	Pizijiet u dimensjonijiet	Regolament (KE) Nru 661/2009 Regolament (UE) Nru 1230/2012		B
			It-test ta' xegħil fit-telgħa bil-massa kombinata massima	It-test ta' tluq f'telgħa bil-massa kombinata massima deskritt fil-punt 5.1 tal-Parti A tal-Anness 1 għar-Regolament (UE) Nru 1230/2012 jista' jiġi rinunzjat fuq talba tal-manifattur.
49A	Vetturi kummerċjali fir-rigward tal-isporġenzi esterni tagħhom quddiem il-panew ta' wara tal-kabina	Regolament (KE) Nru 661/2009 Regolament Nru 61 tan-NU		C
			(a)Speċifikazzjonijiet generali	Ir-rekwiżiti tal-paragrafu 5 tar-Regolament Nru 61 tan-NU għandhom japplikaw.
			(b)Speċifikazzjonijiet partikolari	Ir-rekwiżiti tal-paragrafu 6 tar-Regolament Nru 61 tan-NU għandhom japplikaw.
50A	Komponenti tal-akkoppjar mekkaniku ta' vetturi magħquda	Regolament (KE) Nru 661/2009 Regolament Nru 55 tan-NU	(a) Komponenti	X
			(b) Installazzjoni	B

Partita	Suġġett	Att regolatorju	Kwistjonijiet speċifiċi	Applikabbiltà u rekwiżiti speċifiċi
54A	Protezzjoni tal-okkupanti fil-każ ta' habta laterali	Regolament (KE) Nru 661/2009 Regolament Nru 95 tan-NU	C	C
			Test tal-forma tar-ras	Il-manifattur għandu jipprovdi s-servizz tekniku b'informazzjoni xierqa dwar impatt possibbli tar-ras tal-pupu mal-istruttura tal-vettura jew il-ħġieġa tal-ġenb jekk magħmula minn ħġieġ laminat. Meta jintwera li aktarx li t-tali impatt iseħħ, għandu jsir it-test parzjali bl-użu tat-test tal-forma tar-ras deskritt fil-paragrafu 3.1 tal-Anness 8 għar-Regolament Nru 95 tan-NU u għandu jiġi ssodisfat il-kriterju speċifikat fil-paragrafu 5.2.1.1 tar-Regolament Nru 95 tan-NU. Bi qbil mas-servizz tekniku, il-proċedura tat-test deskritta fl-Anness 4 għar-Regolament Nru 21 tan-NU tista' tintuża bħala alternattiva għat-test tar-Regolament Nru 95 tan-NU msemmi aktar 'il fuq.
56A	Vetturi għat-trasport ta' merkanzija perikoluża	Regolament (KE) Nru 661/2009 Regolament Nru 105 tan-NU		A
58	Ħarsien tal-persuni mexjin	Regolament (KE) Nru 78/2009	(a) Ir-rekwiżiti tekniċi applikabbli għal vettura	Mhux disponibbli
			(b) Sistemi ta' protezzjoni ta' quddiem	X
59	Riċiklabbiltà	Direttiva 2005/64/KE		Mhux disponibbli Għandu jkun japplika biss l-Artikolu 7 dwar l-użu mill-ġdid tal-partijiet tal-komponenti.
61	Sistema ta' kondizzjonament tal-arja	Direttiva 2006/40/KE		B

Partita	Suġġett	Att regolatorju	Kwistjonijiet speċifiċi	Applikabbiltà u rekwiżiti speċifiċi
62	Sistema tal-idroġenu	Regolament (KE) Nru 79/2009		X
63	Sikurezza Ġenerali	Regolament (KE) Nru 661/2009		Ara nota ta' spjega ⁽¹⁵⁾ tat-tabella f' din il-Parti b'atti regolatorji għall-approvazzjoni tat-tip tal-UE ta' vetturi prodotti f'serje illimitata.
67	Komponenti speċifiċi għall-gassijiet likwifikati miż-zejt (LPG) u l-installazzjoni tagħhom fuq vetturi bil-mutur	Regolament (KE) Nru 661/2009 Regolament Nru 67 tan-NU	(a) Komponenti	X
			(b) Installazzjoni	A
68	Sistemi ta' allarm tal-vettura (VAS)	Regolament (KE) Nru 661/2009 Regolament Nru 97 tan-NU	(a) Komponenti	X
			(b) Installazzjoni	B
69	Is-sikurezza elettrika	Regolament (KE) Nru 661/2009 Regolament Nru 100 tan-NU		B
70	Komponenti speċifiċi għas-CNG u l-installazzjoni tagħhom fuq il-vetturi bil-mutur	Regolament (KE) Nru 661/2009 Regolament Nru 110 tan-NU	(a) Komponenti	X
			(b) Installazzjoni	A
71	Saħħa tal-kabina	Regolament (KE) Nru 661/2009 Regolament Nru 29 tan-NU		C
72	Sistema eCall	Regolament (UE) 2015/758		Ma japplikax

Appendiċi 2

Rekwiżiti għall-approvazzjoni tal-UE ta' vetturi individwali skont l-Artikolu 44

1. APPLIKAZZJONI

Għall-fini tal-applikazzjoni ta' dan l-Appendiċi, vettura titqies li hija ġdida meta:

- (a) qatt ma tkun ġiet irreġistrata qabel; jew
- (b) tkun ilha rreġistrata anqas minn sitt xhur meta ssir l-applikazzjoni għall-approvazzjoni tal-vettura individwali.

Vettura għandha titqies irreġistrata meta tkun kisbet awtorizzazzjoni amministrattiva permanenti, temporanja jew għal perjodu qasir sabiex titqiegħed fiċ-ċirkolazzjoni fit-toroq, li tinvolvi l-identifikazzjoni tagħha u l-ħruġ ta' numru ta' reġistrazzjoni ⁽¹⁾.

⁽¹⁾ Fin-nuqqas ta' dokument ta' reġistrazzjoni, l-awtorità kompetenti tista' tirreferi għall-evidenza dokumentata disponibbli tad-data tal-manifattura jew l-evidenza dokumentata tal-ewwel xirja

2. DISPOŻIZZJONIJIET AMMINISTRATTIVI

2.1. Kategorizzazzjoni tal-vettura

Il-vetturi għandhom jitqassmu f'kategoriji skont il-kriterji stabbiliti fl-Anness I kif ġej:

- (a) in-numru propju ta' pożizzjonijiet bilqiegħda għandu jiġi kkunsidrat; u
- (b) il-massa massima mgħobbija teknikament permissibbli għandha tkun il-massa massima ddikjarata mill-manifattur fil-pajjiż ta' orijġiniu disponibbli fid-dokumenti uffiċjali tiegħu.

Fejn ma jkunx possibbli li tiġi stabbilita faċilment il-kategorija ta' vettura minhabba d-disinn tal-karozzerija, għandhom ikunu japplikaw il-kondizzjonijiet stabbiliti fl-Anness I.

2.2. Applikazzjoni għal approvazzjoni tal-vettura individwali

- (a) L-applikant għandu jissottometti applikazzjoni lill-awtorità tal-approvazzjoni flimkien mad-dokumentazzjoni rilevanti kollha meħtieġa għat-thaddim tal-proċedura ta' approvazzjoni.

Meta d-dokumentazzjoni sottomessa ma tkunx kompleta, iffalsifikata jew folza, l-applikazzjoni għall-approvazzjoni għandha tiġi rifjutata.

- (b) Tista' tiġi sottomessa biss applikazzjoni waħda għal vettura partikolari fi Stat Membru wieħed. L-awtorità ta' approvazzjoni tista' titlob mingħand l-applikant impenn bil-miktub li ser tiġi sottomessa applikazzjoni waħda biss fl-Istat Membru tal-awtorità ta' approvazzjoni.

B'vettura partikolari, wieħed għandu jifhem vettura fiżika li l-VIN tagħha jkun identifikat b'mod ċar.

Madankollu, kwalunkwe applikant jista' japplika għal approvazzjoni ta' vettura individwali tal-UE fi Stat Membru ieħor fir-rigward ta' vettura partikolari oħra b'karatteristiċi tekniċi identiċi jew simili għal dik li tkun inghatat approvazzjoni ta' vettura individwali tal-UE.

- (c) Il-mudell tal-formola ta' applikazzjoni u t-tifsila tal-fajl għandhom ikunu stipulati mill-awtorità ta' approvazzjoni.

Id-dettalji mitluba tal-vettura jistgħu jikkonsistu biss f'għażla xierqa mill-informazzjoni inkluża fl-Anness I.

- (d) Ir-rekwiżiti tekniċi li għandhom jiġu rrispettati huma dawk stabbiliti fil-punt 4.

Ir-rekwiżiti tekniċi għandhom ikunu dawk applikabbli għal vetturi li jappartjenu għal tip ta' vettura li attwalment qed tiġi prodotta, fir-rigward tad-data tas-sottomissjoni tal-applikazzjoni.

- (e) Fir-rigward tat-testijiet meħtieġa taħt l-atti regolatorji elenkati f'dan l-Anness, l-applikant għandu jissottometti dikjarazzjoni ta' konformità mal-istandards jew ir-regolamenti internazzjonali rikonoxxuti. Id-dikjarazzjoni inkwistjoni tista' tinhareġ biss mill-manifattur tal-vettura.

"Dikjarazzjoni ta' konformità" għandha tfisser dikjarazzjoni mahruġa mill-uffiċċju jew id-dipartiment fi hdan l-organizzazzjoni tal-manifattur li huwa awtorizzat debitament manigment biex jorbot b'mod sħiħ lill-manifattur bir-responsabbiltà legali fir-rigward tad-disinn u l-bini ta' vettura.

L-atti regolatorji li għalihom għandha tiġi pprovduta dikjarazzjoni bħal din għandhom ikunu daww imsemmijin fil-punt 4.

Meta dikjarazzjoni ta' konformità ġgħib magħha inċertezzi, l-applikant jista' jintalab jikseb mingħand il-manifattur l-evidenza, inkluż rapport tat-test, li tikkonferma d-dikjarazzjoni tal-manifattur.

2.3. Is-servizzi tekniċi inkarigati mill-approvazzjonijiet ta' vetturi individwali

- (a) Is-servizzi tekniċi inkarigati mill-approvazzjonijiet tal-vetturi individwali għandhom ikunu tal-kategorija A kif imsemmi fl-Artikolu 68(1).

- (b) Permezz ta' deroga mir-rekwiżit biex tintwera l-konformità tagħhom mal-istandards elenkati fl-Appendiċi 1 għall-Anness III, is-servizzi tekniċi għandhom jikkonformaw mal-istandards li ġejjin:
 - (i) EN ISO/IEC 17025:2005 meta jagħmlu t-testijiet huma stess;
 - (ii) EN ISO/IEC 17020:2012 meta jikkontrollataw il-konformità tal-vettura mar-rekwiżiti inklużi f'dan l-Appendiċi.
- (c) Meta fuq talba tal-applikant ikunu jridu jsiru testijiet speċifiċi li jehtiegu ħiliet speċifiċi, dawn għandhom isiru minn wiehed mis-servizzi tekniċi notifikati lill-Kummissjoni tal-għażla tal-applikant.

2.4. Rapporti tat-testijiet

- (a) Ir-rapporti tat-testijiet għandhom jiġu abbozzati skont il-paragrafu 5.10.2 tal-istandard EN ISO/IEC 17025:2005.
- (b) Ir-rapporti tat-testijiet għandhom jiġu abbozzati f'waħda mil-lingwi tal-Unjoni determinata mill-awtorità ta' approvazzjoni.

Meta fl-applikazzjoni tal-punt 1.3(c) ikun inhareġ rapport tat-test fi Stat Membru li mhux dak inkarigat bl-approvazzjoni ta' vettura individwali, l-awtorità ta' approvazzjoni tista' tkun teħtieġ li l-applikant jissottometti traduzzjoni vera tar-rapport tat-test.

- (c) Ir-rapporti tat-testijiet għandhom jinkludu deskrizzjoni tal-vettura ttestjata, inkluż l-identifikazzjoni tagħha. Il-partijiet li għandhom rwol importanti fir-rigward tar-riżultati tat-testijiet għandhom jiġu deskritti u jiġi rrapportat in-numru ta' identifikazzjoni tagħhom.
- (d) Fuq it-talba ta' applikant, rapport tat-test mibgħut għal sistema marbuta ma' vettura partikolari jista' jiġi pprezentat ripetutamente jew mill-istess applikant inkella minn ieħor għall-finijiet ta' approvazzjoni individwali għal vettura oħra.

F'każ bħal dan, l-awtorità ta' approvazzjoni għandha tiżgura li l-karatteristiċi tekniċi tal-vettura huma spezzjonati kif suppost skont tar-rapport tat-test.

L-ispezzjoni tal-vettura u d-dokumentazzjoni li tintbagħat flimkien mar-rapport tat-test għandhom juru li l-vettura li għaliha tiffittex approvazzjoni individwali għandha l-istess karatteristiċi bħall-vettura deskritta fir-rapport.

- (e) Jistgħu jiġu sottomessi biss kopji awtentikati ta' rapport tat-test.
- (f) Ir-rapporti tat-testijiet imsemmijin fil-punt (d) ma jinkludux ir-rapporti mfasslin sabiex tingħata approvazzjoni ta' vettura individwali.

2.5. Fil-proċedura tal-approvazzjoni ta' vettura individwali kull vettura partikolari għandha tiġi spezzjonata fizikament mis-servizz tekniku.

Ma għandha tkun awtorizzata ebda eżenzjoni għal dan il-prinċipju.

- 2.6. Meta l-awtorità ta' approvazzjoni tkun issodisfata li l-vettura tissodisfa r-rekwiżiti tekniċi speċifikati f'dan l-Appendiċi u tikkonforma mad-deskrizzjoni inkluża fl-applikazzjoni, din għandha tagħti l-approvazzjoni tagħha skont l-Artikolu 44.
- 2.7. Iċ-ċertifikat tal-approvazzjoni għandu jitfassal skont l-Artikolu 44.
- 2.8. L-awtorità ta' approvazzjoni għandha iżzomm rekord tal-approvazzjonijiet kollha mogħtijin skont l-Artikolu 44.

3. REVIŻJONI TAR-REKWIŻITI TEKNIĊI

Il-lista tar-rekwiżiti tekniċi inkluża fil-punt 4 għandha tigi riveduta b'mod regolari sabiex tqis ir-riżultati tal-ħidma ta' armonizzazzjoni li qed issir fil-Forum Dinji għall-Armonizzazzjoni tar-Regolamenti dwar il-Vetturi (WP.29) f'Ġinevra u l-iżviluppi legiſlattivi fil-pajjiżi terzi.

4. REKWIZITI TEKNIĊI

Parti I: Vetturi tal-kategorija M₁

Partita	Referenza għal att regolatorju	Rekwiziti alternattivi
1	Direttiva tal-Kunsill 70/157/KEE ¹ (Livell permissibbli tal-ħoss)	<p>Test waqt is-sewqan</p> <p>(a) Għandu jitwettaq test skont il-"Metodu A" msemmi fl-Anness 3 għar-Regolament Nru 51 tan-NU. Il-limiti huma dawk speċifikati fil-punt 2.1 tal-Anness I għad-Direttiva 70/157/KEE. Jista' jkun li l-limiti permessi jithallew jinqabżu b'deċibel (1).</p> <p>(b) Il-korsa tat-test għandha tikkonforma mal-Anness 8 għar-Regolament Nru 51 tan-NU. Tista' tintuża korsa tat-testijiet bi speċifikazzjonijiet differenti bil-kondizzjoni li t-testijiet ta' korrelazzjoni jkunu saru mis-servizz tekniku. Għandu jiġi applikat fattur ta' korrezzjoni jekk ikun hemm bżonn.</p> <p>(c) Sistemi tal-egżost li fihom materjali fibrużi ma għandhomx bżonn ikunu kondizzjonati kif stipulat fl-Anness 5 għar-Regolament Nru 51 tan-NU</p> <p>Test stazzjonarju Għandu jitwettaq test skont il-paragrafu 3.2 tal-Anness 3 tar-Regolament Nru 51-H tan-NU.</p>

¹ Direttiva tal-Kunsill 70/157/KEE tas-6 ta' Frar 1970 dwar l-approssimazzjoni tal-liġijiet tal-Istati Membri li jirrigwardjaw il-livell permissibbli tal-ħoss u tas-sistema tal-exhaust tal-vetturi bil-mutur (ĠU L 42, 23.2.1970, p. 16).

Partita	Referenza għal att regolatorju	Rekwiziti alternattivi
2A	<p>Regolament (KE) Nru 715/2007</p> <p>(Emissjonijiet Euro 5 u Euro 6 ta' vetturi ħfief/aċċess għall-informazzjoni)</p>	<p>Emissjonijiet mill-pajp tal-egzost</p> <p>(a) Għandu jitwettaq test tat-tip I skont l-Anness III għar-Regolament (KE) Nru 692/2008 permezz tal-fatturi ta' deterjorament stabbiliti fil-punt 1.4 tal-Anness VII għar-Regolament (KE) Nru 692/2008. Il-limiti li għandhom jiġu applikati għandhom ikunu dawk speċifikati fit-Tabella I u t-Tabella II fl-Anness I għar-Regolament (KE) Nru 715/2007.</p> <p>(b) Il-vettura ma għandhiex tkun meħtieġa turi 3 000 km kif imsemmi fil-paragrafu 3.1.1 tal-Anness 4 għar-Regolament Nru 83 tan-NU.</p> <p>(c) Il-karburant li għandu jintuża għat-test għandu jkun il-karburant ta' referenza kif stipulat fl-Anness IX għar-Regolament (KE) Nru 692/2008.</p> <p>(d) Id-dinamometru għandu jiġi stabbilit skont ir-rekwiziti tekniċi stabbiliti fil-paragrafu 3.2 tal-Anness 4 għar-Regolament Nru 83 tan-NU.</p> <p>(e) It-test imsemmi fil-punt (a) ma għandux isir meta jkun jista' jintwera li l-vettura tikkonforma mar-Regolamenti dwar il-Kodiċi ta' Kalifornja msemmijin fil-punt 2.1.1 tal-Anness I għar-Regolament (KE) Nru 692/2008.</p> <p>Emissjonijiet tal-evaporazzjoni</p> <p>Għal magni li jaħdmu bil-petrol, għandha tkun meħtieġa l-preżenza ta' sistema ta' kontroll tal-emissjonijiet ta' evaporat (eż. kannestru tal-karbonju).</p> <p>Emissjonijiet mill-crankcase</p> <p>Għandha tkun meħtieġa l-preżenza ta' apparat għar-riċiklaġġ ta' gassijiet tal-crankcase.</p> <p>OBD</p> <p>(a) Il-vettura għandha tkun mġammra b'sistema OBD.</p> <p>(b) L-interfaċċa tal-OBD trid tkun tista' tikkomunika ma' għodod dijanjostiċi komuni użati għall-ispezzjonijiet tekniċi perjodiċi.</p> <p>Opacità tad-duhhan</p> <p>(a) Vetturi mġammrin b'magna dizil għandhom jiġu ttestjati skont il-metodi ta' ttestjar imsemmijin fl-Appendiċi 2 għall-Anness IV għar-Regolament (KE) Nru 692/2008.</p> <p>(b) Il-valur korrett tal-koeffiċjent ta' assorbiment għandu jitwahaħal b'mod evidenti u f'post faċilment aċċessibbli.</p>

Partita	Referenza għal att regolatorju	Rekwiziti alternattivi
		<p>Emissjonijiet ta' CO₂ u l-konsum tal-karburant</p> <p>(a) Għandu jitwettag test skont l-Anness XII għar-Regolament (KE) Nru 692/2008.</p> <p>(b) Il-vettura ma għandhiex tkun meħtieġa turi 3 000 km kif mitlub fil-paragrafu 3.1.1 tal-Anness 4 għar-Regolament Nru 83 tan-NU.</p> <p>(c) Meta l-vettura tkun tikkonforma mar-Regolamenti dwar il-Kodiċi ta' Kalifornja msemmijin fil-punt 2.1.1 tal-Anness I għar-Regolament (KE) Nru 692/2008 u, għaldaqstant, ma hemm bżonn li jsir l-ebda test tal-emissjonijiet mill-pajp tal-egżost, l-Istati Membri għandhom jikkalkolaw l-emissjonijiet ta' CO₂ u l-konsum ta' karburant bil-formula stabbilita fin-noti ta' spjega ^(b) u ^(c).</p> <p>Aċċess għall-informazzjoni</p> <p>Id-dispożizzjonijiet dwar l-aċċess għall-informazzjoni ma għandhomx japplikaw.</p> <p>Kejl tas-saħħa</p> <p>(a) L-applikant għandu jissottometti dikjarazzjoni mingħand il-manifattur li tiddikjara l-output massimu tas-saħħa tal-magna f'kW kif ukoll il-veloċità korrispondenti tal-magna f'rivoluzzjonijiet kull minuta.</p> <p>(b) L-applikant jista' inkella jipprovdi kurva tal-output tas-saħħa tal-magna li ttiprovdi l-istess informazzjoni.</p>
3A	<p>Regolament Nru 34 tan-NU</p> <p>(Tankijiet tal-karburant - Apparat ta' protezzjoni fuq wara)</p>	<p>Tankijiet tal-karburant</p> <p>(a) It-tankijiet tal-karburant għandhom ikunu konformi mal-paragrafu 5 tar-Regolament Nru 34 tan-NU bl-eċċezzjoni tal-paragrafi 5.1, 5.2 u 5.12. B'mod partikolari, għandhom jikkonformaw mal-paragrafi 5.9 u 5.9.1, iżda ma għandu jsir ebda test tat-tqattir.</p> <p>(b) Tankijiet tal-LPG jew tas-CNG għandhom ikunu rċevew approvazzjoni tat-tip skont ir-Regolament Nru 67 tan-NU, serje ta' emendi 01, jew ir-Regolament Nru 110 tan-NU ^(a), rispettivament.</p> <p>Dispożizzjonijiet speċifiċi għal tankijiet tal-karburant magħmulin minn materjal tal-plastik</p> <p>L-applikant għandu jissottometti dikjarazzjoni mill-manifattur li tistabbilixxi li t-tank tal-karburant fil-vettura partikolari, li l-VIN tagħha għandu jiġi speċifikat, jikkonforma ma' tal-anqas wieħed minn dawn li ġejjin:</p> <ul style="list-style-type: none"> — FMVSS Nru 301 (Integrità tas-sistema tal-karburant); jew — Anness 5 għar-Regolament Nru 34 tan-NU. <p>Apparat protettiv ta' wara</p> <p>Il-parti ta' wara tal-vettura għandha tinbena skont il-paragrafi 8 u 9 tar-Regolament Nru 34 tan-NU.</p>

Partita	Referenza għal att regolatorju	Rekwiziti alternattivi
3B	Regolament Nru 58 tan-NU (Protezzjoni underrun ta' wara)	Il-parti ta' wara tal-vettura għandha tinbena skont il-paragrafu 2 tar-Regolament Nru 58 tan-NU. Bizzejjed li jiġu ssodisfati r-rekwiziti stipulati fil-paragrafu 2.3.
4A	Regolament (UE) Nru 1003/2010 (Spazju għal pjanċi ta' reġistrazzjoni fuq wara)	L-ispazju, l-inklinazzjoni, l-angoli għall-viżibbiltà u l-pożizzjoni tal-pjanċa ta' reġistrazzjoni għandhom jikkonformaw mar-Regolament (UE) Nru 1003/2010.
5A	Regolament Nru 79 tan-NU (Tagħmir tal-istering)	<p>Sistemi mekkaniċi</p> <p>(a) Il-mekkanizmu tal-istering għandu jinbena b'tali mod li jiċċentra ruhu. Sabiex tiġi kkontrollata l-konformità ma' din id-dispożizzjoni, għandu jitwettaq test skont il-paragrafi 6.1.2 u 6.2.1 tar-Regolament Nru 79 tan-NU.</p> <p>(b) Hsara f'tagħmir ta' power steering ma għandhiex twassal għal telf totali tal-kontroll tal-vettura.</p> <p>Sistema elettronika kumplessa ta' kontroll tal-vettura (Apparat 'drive-by wire')</p> <p>Sistema elettronika kumplessa ta' kontroll għandha tkun awtorizzata biss jekk tikkonforma mal-Anness 6 għar-Regolament Nru 79 tan-NU.</p>
6A	Regolament Nru 11 tan-NU (Lukketti u ċappetti tal-bibien)	Konformità mal-paragrafu 6.1.5.4 tar-Regolament Nru 11 tan-NU.
7A	Regolament Nru 28 tan-NU (Twissija li tinstema')	<p>Komponenti</p> <p>L-apparat ta' twissija bil-hoss mhumiex meħtieġ li jkun approvat għat-tip skont ir-Regolament Nru 28 tan-NU. Madankollu, għandu jarmi hoss kontinwu kif meħtieġ fil-paragrafu 6.1.1 tar-Regolament Nru 28 tan-NU.</p> <p>Installazzjoni fuq il-vettura</p> <p>(a) Għandu jitwettaq test skont il-paragrafu 6.2 tar-Regolament Nru 28 tan-NU.</p> <p>(b) Il-livell massimu tal-pressjoni tal-hoss għandu jkun skont il-paragrafu 6.2.7.</p>

Partita	Referenza għal att regolatorju	Rekwiziti alternattivi
8A	Regolament Nru 46 tan-NU (Apparat għall-vizjoni indiretta)	<p>Komponenti</p> <p>(a) Il-vettura għandha tkun mġammra b'mirja li juru wara stipulati fil-paragrafu 15.2 tar-Regolament Nru 46 tan-NU.</p> <p>(b) Mhumiex meħtieġa li jkunu approvati għat-tip skont ir-Regolament Nru 46 tan-NU.</p> <p>(c) Ir-raġġi tal-kurvatura tal-mirja ma għandhomx jikkawżaw distorsjonijiet sinifikanti tal-immagni. Bid-diskrezzjoni tas-servizz tekniku, ir-raġġijiet tal-kurvatura għandhom jiġu kkontrollati skont il-metodu deskritt fl-Anness 7 għar-Regolament Nru 46 tan-NU. Ir-raġġijiet tal-kurvatura ma għandhomx ikunu anqas minn dawk meħtieġa mill-paragrafu 6.1.2.2.4. tar-Regolament Nru 46 tan-NU.</p> <p>Installazzjoni fuq il-vettura</p> <p>Għandu jsir il-kejl sabiex jiġi żgurat li l-kampi tal-vista jikkonformaw mal-paragrafu 15.2.4. tar-Regolament Nru 46 tan-NU.</p>
9B	Regolament Nru 13-H tan-NU (Ibbrejkjar)	<p>Dispożizzjonijiet ġenerali</p> <p>(a) Is-sistema tal-brejkijiet għandha tkun mibnija skont il-paragrafu 5 tar-Regolament Nru 13-H tan-NU.</p> <p>(b) Il-vetturi għandhom ikunu mġammra b'sistema elettronika tal-ibbrejkjar antilock li taġixxi fuq ir-roti kollha.</p> <p>(c) Il-prestazzjonijiet tas-sistema tal-brejkijiet għandhom jikkonformaw mal-Anness III għar-Regolament Nru 13-H tan-NU.</p> <p>(d) Għal dak il-ghan, it-testijiet fit-triq għandhom isiru fuq korsa li s-superfiċe tagħha jkollha adeżjoni kbira. It-test fuq il-brejk tal-ipparkjar għandu jitwettaq fuq pendil ta' 18 % ('il fuq u 'l isfel).</p> <p>Għandhom jitwettqu biss dawk it-testijiet imsemmijin taħt l-intestaturi "Brejk tas-servizz" u "Brejk tal-ipparkjar". F'kull każ, il-vettura għandha tkun f'kondizzjonijiet ta' taġbija bis-sħiħ.</p> <p>(e) It-test fit-triq imsemmi fil-punt (d) ma għandux isir meta l-applikant jissottometti dikjarazzjoni mingħand il-manifattur li tistabbilixxi li l-vettura tikkonforma jew mar-Regolament Nru 13-H tan-NU, inkluż is-suppliment 5, inkella mal-FMVSS Nru 135.</p> <p>Brejk tas-servizz</p> <p>(a) Għandu jitwettaq test tat-"tip 0" kif stipulat fil-paragrafi 1.4.2 u 1.4.3 tal-Anness 3 għar-Regolament Nru 13-H tan-NU.</p> <p>(b) Barra minn hekk, għandu jitwettaq test tat-"Tip I" kif stipulat fil-paragrafu 1.5 tal-Anness 3 għar-Regolament Nru 13-H tan-NU.</p> <p>Brejk tal-ipparkjar</p> <p>Għandu jitwettaq test skont il-paragrafu 2.3 tal-Anness 3 tar-Regolament Nru 13-H tan-NU.</p>

Partita	Referenza għal att regolatorju	Rekwiziti alternattivi
10A	Regolament Nru 10 tan-NU (Interferenza tar-radju (kompatibilità elettromanjetika))	<p>Komponenti</p> <p>(a) Subassemblaġġi elettrici/elettronici ma jehtigux li jkollhom it-tip approvat skont ir-Regolament Nru 10 tan-NU.</p> <p>(b) Madankollu, l-apparati elettrici/elettronici li jitwaxxlu godda għandhom jikkonformaw mar-Regolament Nru 10 tan-NU.</p> <p>Radjazzjonijiet elettromanjetiċi emessi</p> <p>L-applikant għandu jissottometti dikjarazzjoni mill-manifattur li tistabbilixxi li l-vettura tikkonforma mar-Regolament Nru 10 tan-NU jew mal-istandards alternattivi li ġejjin:</p> <p>— Radjazzjoni elettromanjetika bi frekwenza wiesgħa: CISPR 12 jew SAE J551-2; jew</p> <p>— Radjazzjoni elettromanjetika bi frekwenza dejqa: CISPR 12 (off-board) jew 25 (in-board) jew SAE J551-4 u SAE J1113-41.</p> <p>Testijiet tal-immunità</p> <p>Test tal-immunità għandu jiġi rinunzjat.</p>
12A	Regolament Nru 21 tan-NU (Aċċessorji ta' ġewwa)	<p>Arrangament ta' ġewwa</p> <p>(a) Fir-rigward tar-rekwiziti dwar l-assorbiment tal-enerġija, il-vettura għandha titqies li tikkonforma mar-Regolament Nru 21 tan-NU jekk il-vettura jkollha tal-anqas żewġ airbags fuq quddiem, waħda mdaħħla fl-istering u l-oħra fid-daxxbord.</p> <p>(b) Meta l-vettura tkun mghammra b'air bag waħda biss fuq quddiem imdaħħla fl-istering, id-daxxbord għandu jkun magħmul minn materjali li jassorbu l-enerġija.</p> <p>(c) Is-servizz tekniku għandu jivverifika li ma jkun hemm ebda tarf li jaqta' fiż-żoni ddefiniti fil-paragrafi 5.1 sa 5.7 tar-Regolament Nru 21 tan-NU.</p> <p>Kontrolli elettrici</p> <p>(a) It-twieqi li jaħdmu bl-elettriku, sistemi tal-pannelli tas-saqaf u sistemi diviżorji għandhom jiġu ttestjati skont il-paragrafu 5.8 tar-Regolament Nru 21 tan-NU.</p> <p>Is-sensittività tas-sistemi ta' awtorriversjar imsemmija fil-paragrafu 5.8.3 tista' tvarja mir-rekwiziti stipulati fil-paragrafu 5.8.3.1.1 tar-Regolament Nru 21 tan-NU.</p> <p>(b) It-twieqi elettrici li ma jistgħux jingħalqu meta l-ignixin tkun mitfija għandhom ikunu eżentati mir-rekwiziti li jikkonċernaw lil sistemi ta' awtorriversjar.</p>

Partita	Referenza għal att regolatorju	Rekwiziti alternattivi
13A	Regolament Nru 18 tan-NU (Apparat kontra s-serq u immobilizzatur)	<p>(a) Sabiex jiġi evitat l-użu mhux awtorizzat, il-vettura għandha tkun mgħammra bi:</p> <ul style="list-style-type: none"> — apparat li jissakkar kif iddefinit fil-paragrafu 2.3 tar-Regolament Nru 18 tan-NU; u — immobilizzatur li jissodisfa r-rekwiziti tekniċi tal-paragrafu 5 tar-Regolament Nru 18 tan-NU; <p>(b) Jekk, skont il-punt (a), immobilizzatur għandu jitwahaħhal ġdid, għandu jkun ta' tip approvat skont ir-Regolamenti Nru 18, Nru 97 jew Nru 116 tan-NU.</p>
14A	Regolament Nru 12 tan-NU (Sistema li tipproteġi s-sewwieq mill-istering)	<p>(a) L-applikant għandu jissottometti dikjarazzjoni mill-manifattur li tistabbilixxi li l-vettura partikolari, il-VIN tagħha li għandu jiġi speċifikat, jikkonforma ma' tal-anqas wiehed minn dawn li ġejjin:</p> <ul style="list-style-type: none"> — Regolament Nru 12 tan-NU; — FMVSS Nru 203 (Protezzjoni mill-impatt għas-sewwieq mis-sistema ta' kontroll tal-istering) inkluż FMVSS Nru 204 (Spostament lura tal-kontroll tal-istering); — Artikolu 11 tal-JSRRV. <p>(b) Jista' jitwettaq test skont l-Anness 3 għar-Regolament Nru 12 tan-NU fuq vettura tal-produzzjoni fuq talba tal-applikant.</p> <p>It-test għandu jitwettaq minn servizz tekniku li jkun ġie dezinjat biex iwettaq dan it-test. Għandu jinħareġ rapport iddetaljat minn dak is-servizz tekniku lill-applikant.</p>
15A	Regolament Nru 17 tan-NU (Sahħa tas-sit — trazzin tar-ras)	<p>Sits, ankrageġi tas-sits u sistemi ta' aġġustament</p> <p>L-applikant għandu jissottometti dikjarazzjoni mill-manifattur li tistabbilixxi li l-vettura partikolari, il-VIN tagħha li għandu jiġi speċifikat, jikkonforma ma' tal-anqas wiehed minn dawn li ġejjin:</p> <ul style="list-style-type: none"> — Regolament Nru 17 tan-NU; jew — FMVSS Nru 207 (Sistemi ta' bilqieghda). <p>Trazzin tar-ras</p> <p>(a) Meta d-dikjarazzjoni tkun ibbazata fuq l-FMVSS Nru 207, is-sistemi ta' trazzin tar-ras għandhom jissodisfaw ir-rekwiziti tal-paragrafu 5 u l-Anness 4 għar-Regolament Nru 17 tan-NU wkoll.</p> <p>(b) Għandhom jitwettqu biss it-testijiet deskritti fil-paragrafi 5.12, 6.5, 6.6 u 6.7 tar-Regolament Nru 17 tan-NU.</p> <p>(c) Fl-avveniment l-ieħor, l-applikant għandu jissottometti dikjarazzjoni mill-manifattur li tistabbilixxi li l-vettura partikolari, il-VIN tagħha li għandu jiġi speċifikat, jikkonforma ma' FMVSS Nru 202a (Trazzin tar-ras).</p>

Partita	Referenza għal att regolatorju	Rekwiziti alternattivi
16A	Regolament Nru 17 tan-NU (Sporġenzi esterni)	(a) Is-superfiċe esterna tal-karozzerija għandha tikkonforma mar-rekwiziti generali inkluzi fil-paragrafu 5 tar-Regolament Nru 17 tan-NU. (b) Bid-diskrezzjoni tas-servizz tekniku, għandhom jiġu kkontrollati d-dispożizzjonijiet imsemmijin fil-paragrafi 6.1, 6.5, 6.6, 6.7, 6.8 u 6.11 tar-Regolament Nru 17 tan-NU.
17A, 17B	Regolament Nru 39 tan-NU (Spidometru - ger tar-rivers)	Tagħmir tal-ispidometru (a) L-arloġġ għandu jikkonforma mal-paragrafi 5.1 sa 5.1.4 tar-Regolament Nru 39 tan-NU. (b) Meta s-servizz tekniku jkun jixtieq jivverifika li l-ispidometer ikun ikkalibrat bi preċiżjoni suffiċjenti, jista' jitlob li jsiru t-testijiet stipulati fil-paragrafu 5.2 tar-Regolament Nru 39 tan-NU. Ger tar-rivers Il-mekkanizmu tal-gerijiet għandu jinkludi ger tar-rivers.
18A	Regolament (UE) Nru 19/2011 (Pjanċi statutorji)	VIN (a) Il-vettura għandha tkun tal-anqas mġhammra b'VIN li jinkludi tal-anqas 8 sa massimu ta' 17-il karattru. VIN li jinkludi 17-il karattru għandu jissodisfa r-rekwiziti stabbiliti fl-istandards internazzjonali ISO 3779:1983 u 3780:1983. (b) VIN għandu jkun f'post fejn jidher ċar u f'pożizzjoni aċċessibbli b'mod li ma jkunx jista' jtkisser jew jitgħarraq. (c) Fejn ma jkun hemm ebda VIN immarkat fuq ix-xażi jew fl-istruttura, Stat Membru jista' jitlob lill-applikant sabiex il-VIN jiddaħhal b'applikazzjoni tal-liġi nazzjonali tiegħu. F'tali każ, l-awtorità kompetenti ta' dak l-Istat Membru għandha tissorvelja l-operazzjoni. Pjanċa statutorja Il-vettura għandha tkun mġhammra bi pjanċa ta' identifikazzjoni mwahhla mill-manifattur tal-vettura. Ma għandha tintalab ebda pjanċa addizzjonali wara li tkun inghatat l-approvazzjoni mill-awtorità ta' approvazzjoni.
19A	Regolament Nru 14 tan-NU (Ċintorini tas-sigurtà u sistemi ta' trazzin)	L-applikant għandu jissottometti dikjarazzjoni mill-manifattur li tistabilixxi li l-vettura partikolari, il-VIN tagħha li għandu jiġi speċifikat, jikkonforma ma' tal-anqas wiehed minn dawn li ġejjin: — Regolament Nru 14 tan-NU; — FMVSS Nru 210 (Ankraġġi tal-assemblaġġi taċ-ċinturin tas-sikurezza); jew — Artikolu 22-3 tal-JSRRV.

Partita	Referenza għal att regolatorju	Rekwiziti alternattivi
20A	Regolament Nru 48 tan-NU (Installazzjoni ta' dawl u apparat ta' sinjalazzjoni bid-dawl)	<p>(a) L-installazzjoni tad-dawl għandha tissodisfa r-rekwiziti tar-Regolament Nru 48 tan-NU, serje ta' emendi 03, bl-eċċezzjoni tar-rekwiziti tal-Annessi 5 u 6 għal dak ir-Regolament.</p> <p>(b) Ma għandha tkun awtorizzata ebda eċċezzjoni fir-rigward tan-numru, il-karatteristiċi tad-disinn essenzjali, il-konnessjonijiet elettrici u l-kulur tad-dawl li jiddi jew retrorifless mid-dwal u l-apparati ta' sinjalar imsemmijin fil-punti 21 sa 26 u 28 sa 30.</p> <p>(c) Id-dwal u l-apparati ta' sinjalar għodda li sabiex jiġu ssodisfati r-rekwiziti tal-punt (a) jridu jitwaħħlu wara għandu jkollhom marka ta' approvazzjoni tat-tip tal-UE ("EU").</p> <p>(d) Fanali mġhammra b'sors ta' dawl li jitfa' l-gass huma permessi biss flimkien mal-installazzjoni tal-apparat ta' tindif tal-fanali ta' quddiem u, apparat għal livellar awtomatiku tal-fanali fejn ikun xieraq.</p> <p>(e) Dipped-beams tal-fanali ta' quddiem għandhom jiġu adattati għad-direzzjoni tat-traffiku fis-seħh skont il-liġi tal-pajjiż fejn il-vettura tingħata approvazzjoni.</p>
21A	Regolament Nru 3 tan-NU (Retrorifletturi)	Meta jkun meħtieġ, għandhom jizdiedu żewġ retrorifletturi oħra li jkollhom marka ta' approvazzjoni "UE" fuq wara, li l-pożizzjoni tagħhom għandha tkun konformi mar-Regolament Nru 48 tan-NU.
22A	Regolament Nru 7, Nru 87 u Nru 91 tan-NU. (Fanali 'end-outline', fanali ta' quddiem (fuq il-ġenb), fanali ta' wara (fuq il-ġenb), fanali tal-waqfien, fanali li jimmarkaw il-ġenb, fanal tas-sewqan binhar)	Ir-rekwiziti stabbiliti fir-Regolament Nru 7, Nru 87 u Nru 91 tan-NU ma għandhomx japplikaw. Madankollu, il-funzjonament korrett tad-dwal għandu jiġi ċċekkjat mis-servizz tekniku.
23A	Regolament Nru 6 tan-NU (Indikaturi tad-direzzjoni)	Ir-rekwiziti stabbiliti fir-Regolament Nru 6 tan-NU ma għandhomx japplikaw. Madankollu, il-funzjonament korrett tad-dwal għandu jiġi ċċekkjat mis-servizz tekniku.
24A	Regolament Nru 4 tan-NU (Fanali tal-pjanċi tar-registrazzjoni fuq wara)	Ir-rekwiziti stabbiliti fir-Regolament Nru 4 tan-NU ma għandhomx japplikaw. Madankollu, il-funzjonament korrett tad-dwal għandu jiġi ċċekkjat mis-servizz tekniku.
25C, 25E, 25F	Regolamenti Nru 98, Nru 112 u Nru 123 tan-NU (Fanali ta' quddiem (inkluż il-bozoz))	<p>(a) L-illuminazzjoni prodotta mir-raġġ il-baxx tal-fanali ta' quddiem imqabbdin mal-vettura għandha tiġi kkontrollata fil-paragrafu 6 tar-Regolament Nru 112 tan-NU rigward il-fanali ta' quddiem li johorġu raġġ baxx asimetricu. It-tolleranza inkluża fl-Anness 5 għal dak ir-Regolament jista' jsir referenza għaliha għal dak il-għan.</p> <p>(b) Għandu jiġi ssodisfat l-istess rekwizit għar-raġġ il-baxx tal-fanali ta' quddiem koperti mir-Regolament Nru 98 jew Nru 123 tan-NU.</p>

Partita	Referenza għal att regolatorju	Rekwiziti alternattivi
26A	Regolament Nru 19 tan-NU (Fanali taċ-ċpar ta' quddiem)	Ir-rekwiziti stabbiliti fir-Regolament Nru 19 tan-NU ma għandhomx japplikaw. Madankollu, il-funzjonament korrett tad-dwal għandu jiġi ċċekkjat mis-servizz tekniku.
27A	Regolament (UE) Nru 1005/2010 (Apparat għall-irmunkar)	Ir-rekwiziti stabbiliti fir-Regolament (UE) Nru 1005/2010 ma għandhomx japplikaw.
28A	Regolament Nru 38 tan-NU (fanali taċ-ċpar ta' wara)	Ir-rekwiziti stabbiliti fir-Regolament Nru 38 tan-NU ma għandhomx japplikaw. Madankollu, il-funzjonament korrett tad-dwal għandu jiġi ċċekkjat mis-servizz tekniku.
29A	Regolament Nru 23 tan-NU (Lampi tar-rivers)	Ir-rekwiziti stabbiliti fir-Regolament Nru 23 tan-NU ma għandhomx japplikaw. Madankollu, il-funzjonament korrett tad-dwal għandu jiġi ċċekkjat mis-servizz tekniku.
30A	Regolament Nru 77 tan-NU (Lampi tal-ipparkjar)	Ir-rekwiziti stabbiliti fir-Regolament Nru 77 tan-NU ma għandhomx japplikaw. Madankollu, il-funzjonament korrett tad-dwal għandu jiġi ċċekkjat mis-servizz tekniku.
31A	Regolament Nru 16 tan-NU (Ċintorini tas-sigurtà u sistemi ta' trazzin)	<p>Komponenti</p> <p>(a) Iċ-ċintorini tas-sigurtà mhumiex meħtieġa li jkunu approvati għat-tip skont ir-Regolament Nru 16 tan-NU.</p> <p>(b) Madankollu, kull ċintorin tas-sigurtà għandu jkollu tikketta ta' identifikazzjoni.</p> <p>(c) L-indikazzjonijiet fuq it-tikketta għandhom ikunu konsistenti mad-deċiżjoni li tikkonċerna ċ-ċinturini tas-sikurezza (Re: l-entrata 19).</p> <p>Rekwiziti ta' installazzjoni</p> <p>(a) Il-vettura għandha tkun mgħammra b'ċintorini tas-sigurtà skont ir-rekwiziti stabbiliti fl-Anness XVI għar-Regolament Nru 16 tan-NU.</p> <p>(b) Meta numru ta' ċintorini tas-sigurtà jridu jitwählhu godda skont il-punt (a), għandhom ikunu ta' tip approvat skont ir-Regolament Nru 16 tan-NU.</p>
32A	Regolament Nru 125 tan-NU (Vista 'l quddiem)	<p>(a) Ma għandha tkun permessa ebda ostruzzjoni fil-kamp viżiv ta' 180° 'il quddiem tax-xufier kif iddefinit fil-paragrafu 5.1.3 tar-Regolament Nru 125 tan-NU.</p> <p>(b) Permezz ta' deroga mill-punt (a), il-"pilastru A" u t-tagħmir elenkat fil-paragrafu 5.1.3 tar-Regolament Nru 125 tan-NU ma għandhomx jitqiesu li huma ostruzzjoni.</p> <p>(c) In-numru ta' "pilastru A" ma għandux jaqbeż it-2.</p>

Partita	Referenza għal att regolatorju	Rekwiziti alternattivi
33A	Regolament Nru 121 tan-NU (Identifikazzjoni tal-kontrolli, tell-tales u indikaturi)	<p>(a) Is-simboli, inkluż il-kulur tal-indikaturi ordinarji korrispondenti tagħhom li l-preżenza tagħhom hija obligatorja permezz tar-Regolament Nru 121 tan-NU, għandhom jikkonformaw ma' dak ir-Regolament tan-NU.</p> <p>(b) Fejn dan ma jkunx il-każ, is-servizz tekniku għandu jivverifika li s-simboli, tell-tales u indikaturi mġhammra fuq il-vettura jipprovdu lis-sewwieq b'informazzjoni komprensiva dwar it-thaddim tal-kontrolli inkwistjoni.</p>
34A	Regolament (UE) Nru 672/2010 (Li jneħhu l-Ġelu/li jneħhu t-titpin)	<p>Il-vettura għandha tkun mġhammra b'apparat adattat għat-tneħhija tal-ġelu mill-windskrin u għat-tneħhija taç-ċpar mill-windskrin.</p> <p>Apparat li jneħhi s-silġ mill-windskrin li tal-anqas jikkonforma mal-punt 1.1.1 tal-Anness II għar-Regolament (UE) Nru 672/2010 għandu jitqies "adegwat".</p> <p>Apparat kontra t-titpin ta' fuq il-windskrin li jikkonforma mal-punt 1.2.1 tal-Anness II għar-Regolament (UE) Nru 672/2010 għandu jitqies "adegwat".</p>
35A	Regolament (UE) Nru 1008/2010 (sistemi tal-wajper u l-washer tal-windskrin)	<p>Il-vettura għandha tkun mġhammra b'apparat adattat tal-ħasil tal-windskrin u tal-imsiħ tal-windskrin.</p> <p>Apparat li jaħsel u jimsaħ il-windskrin li tal-anqas jikkonforma mal-kondizzjonijiet stabbiliti fil-punt 1.1.5 tal-Anness III għar-Regolament (UE) Nru 1008/2010 għandu jitqies "adegwat".</p>
36A	Regolament Nru 122 tan-NU (Sistemi tas-shana)	<p>(a) Il-kompartiment tal-passiġġieri għandu jkun mġhammar b'sistema tas-shana.</p> <p>(b) Il-ħiters tal-kombustjoni u l-installazzjoni tagħhom għandhom jikkonformaw mal-Anness 7 għar-Regolament Nru 122 tan-NU. Barra minn hekk, il-ħiters ta' kombustjoni LPG u s-sistemi tas-shana LPG għandhom jissodisfaw ir-rekwiziti stabbiliti fl-Anness 8 għar-Regolament Nru 122 tan-NU.</p> <p>(c) Sistemi tas-shana addizzjonali li jitwāħhlu wara għandhom jikkonformaw mar-rekwiziti stabbiliti f'dak ir-Regolament Nru 122 tan-NU.</p>
37A	Regolament (UE) Nru 1009/2010 (Protezzjoni tar-roti)	<p>(a) Il-vettura għandha tiġi ddiżinjata b'tali mod li tipproteġi lil utenti oħrajn tat-triq minn ġebel, tajn, silġ, borra u ilma li jittajjar u jnaqqas il-perikli dovuti għall-kuntatt ma' roti li jiċċaqilqu.</p> <p>(b) Is-servizz tekniku jista' jikkontrolla li jkun hemm konformità mar-rekwiziti tekniċi stabbiliti fl-Anness II għar-Regolament (UE) Nru 1009/2010.</p> <p>(c) Sezżjoni 3 tal-Anness I għar-Regolament ma għandhiex tapplika.</p>
38A	Regolament Nru 25 tan-NU (Trażżin tar-ras)	Ir-rekwiziti tar-Regolament Nru 25 tan-NU ma għandhomx japplikaw.

Partita	Referenza għal att regolatorju	Rekwiziti alternattivi
44A	Regolament (UE) Nru 1230/2012 (Mases u dimensjonijiet)	<p>(a) Ir-rekwiziti tal-punt 1 tal-Parti A tal-Anness I għar-Regolament (UE) Nru 1230/2012 iridu jiġu sodisfatti</p> <p>(b) Għall-finijiet tal-punt (a), il-mases li jridu jiġu kkunsidrati huma dawn li ġejjin:</p> <ul style="list-style-type: none"> — il-massa tal-vettura lesta biex taħdem iddefinita fil-punt (4) tar-Regolament (UE) Nru 1230/2012 kif imkejjet mis-servizz tekniku; u — il-mases mgħobbijin jew kif stipulat mill-manifattur tal-vettura jew kif muri fuq il-pjanċa tal-manifattur inklużi stikers jew informazzjoni disponibbli fil-manwal tas-sid. Dawn il-mases għandhom jitqiesu bħala l-mases massimi ta' tagħbija teknikament permissibbli. <p>(c) Ma għandha tkun awtorizzata ebda eżenzjoni fir-rigward tal-qisien massimi permissibbli.</p>
45A	Regolament Nru 43 tan-NU (Glazing tas-sikurezza)	<p>Komponenti</p> <p>(a) Il-glazing għandu jkun magħmul minn hġieg imwebbes (ittemprat) jew laminat.</p> <p>(b) It-twaħħil ta' glazing tal-plastik għandu jkun permess biss fuq postijiet sitwati wara l-pilastru "B".</p> <p>(c) Il-hġieg ma għandux ikun meħtieġ li jkun approvat skont ir-Regolament Nru43 tan-NU.</p> <p>Installazzjoni</p> <p>(a) Għandhom japplikaw ir-rekwiziti tal-installazzjoni stabbiliti fl-Anness 21 għar-Regolament Nru 43 tan-NU.</p> <p>(b) L-ebda film ikkullurit li jnaqqas it-trażmissjoni regolari tad-dawl taħt il-livell minimu meħtieġ ma għandhomx ikunu permessi la fuq il-windskrin u fuq il-glazing li jinsab quddiem il-pilastru "B".</p>

Partita	Referenza għal att regolatorju	Rekwiziti alternattivi
46	Direttiva 92/23/KEE (Tajers)	<p>Komponenti</p> <p>It-tajers għandu jkollhom marka tal-approvazzjoni tat-tip "KE" li tinkludi s-simbolu "s" (għall-hoss).</p> <p>Installazzjoni</p> <p>(a) Il-qisien, l-indiċi tal-kapaċità ta' tagħbija u l-kategorija ta' veloċità tat-tajers għandhom jissodisfaw ir-rekwiziti tal-Anness IV għad-Direttiva 92/23/KEE.</p> <p>(b) Is-simbolu tal-kategorija tal-veloċità tat-tajer għandu jkun kompatibbli mal-veloċità massima skont id-disinn tal-vettura.</p> <p>Dan ir-rekwizit għandu japplika minkejja l-preżenza ta' limitatur tal-veloċità.</p> <p>(c) Il-veloċità massima tal-vettura għandha tiġi ddikjarata mill-manifattur tal-vettura. Madankollu, is-servizz tekniku jista' jivvaluta l-veloċità massima skont id-disinn tal-vettura permezz tal-output massimu ta' qawwa tal-magna, in-numru massimu ta' dawriet fil-minuta u d-data li tikkonċerna l-katina kinematika.</p>
50A	Regolament Nru 55 tan-NU (Igganċjar)	<p>Unitajiet tekniċi separati</p> <p>(a) Akkoppjamenti OEM maħsubin għall-irmunkar ta' trejler li l-massa massima tiegħu ma taqbiżx l-1 500 kg ma għandhomx ikunu meħtieġa li jkollhom approvazzjoni tat-tip skont ir-Regolament Nru 55 tan-NU.</p> <p>Akkoppjament jitqies li huwa tagħmir OEM meta jkun deskritt fil-manwal tas-sid jew dokument ta' appoġġ ekwivalenti pprovdut lix-xerrej mill-manifattur tal-vettura.</p> <p>Meta t-tali akkoppjament ikun approvat mal-vettura, għandu jkun hemm test xieraq inkluż fiċ-ċertifikat tal-approvazzjoni li s-sid ikun responsabbli milli jiżgura kompatibbiltà mal-apparat ta' akkoppjament imqabbad mat-trejler.</p> <p>(b) Akkoppjamenti li mhumiex daww imsemmijin fil-punt (a), kif ukoll akkoppjamenti li huma mqabbdin godda, għandhom jirċievu approvazzjoni tat-tip skont ir-Regolament Nru 55 tan-NU.</p> <p>Installazzjoni fuq il-vettura</p> <p>Is-servizz tekniku għandu jara li l-installazzjoni tal-apparati ta' akkoppjament hija konformi mal-paragrafi 6 tar-Regolament Nru 55 tan-NU.</p>

Partita	Referenza għal att regolatorju	Rekwiziti alternattivi
53A	Regolament Nru 94 tan-NU (Impatt frontali) (e)	<p>(a) L-applikant għandu jissottometti dikjarazzjoni mill-manifattur li tistabbilixxi li l-vettura partikolari, li għandu jiġi speċifikat il-VIN tagħha, tikkonforma ma' tal-anqas wiehed minn dawn li ġejjin:</p> <ul style="list-style-type: none"> — Regolament Nru 94 tan-NU; — FMVSS Nru 208 (Protezzjoni tal-okkupant f'habta); — Artikolu 18 tal-JSRRV. <p>(b) Jista' jitwettaq test skont is-Sezzjoni 5 għar-Regolament Nru 94 tan-NU fuq vettura tal-produzzjoni fuq talba tal-applikant.</p> <p>It-test għandu jitwettaq minn servizz tekniku li jkun inġenjar biex iwettaq dan it-test. Għandu jinġenjar rapport iddettaljat maħruġ minn dak is-servizz tekniku lill-applikant.</p>
54A	Regolament Nru 95 tan-NU (Impatt laterali)	<p>(a) L-applikant għandu jissottometti dikjarazzjoni mill-manifattur li tistabbilixxi li l-vettura partikolari, li għandu jiġi speċifikat il-VIN tagħha, tikkonforma ma' tal-anqas wiehed minn dawn li ġejjin:</p> <ul style="list-style-type: none"> — Regolament Nru 95 tan-NU; — FMVSS Nru 214 (Protezzjoni mill-impatt fil-ġenb); — Artikolu 18 tal-JSRRV. <p>(b) Jista' jitwettaq test skont is-Sezzjoni 5 għar-Regolament Nru 95 tan-NU fuq vettura tal-produzzjoni fuq talba tal-applikant.</p> <p>It-test għandu jitwettaq minn servizz tekniku li jkun inġenjar biex iwettaq dan it-test. Għandu jinġenjar rapport iddettaljat maħruġ minn dak is-servizz tekniku lill-applikant.</p>

Partita	Referenza għal att regolatorju	Rekwiziti alternattivi
58	Regolament (KE) Nru 78/2009 (Harsien tal-persuni mexjin)	Assistenza fl-ibbrejkjar Il-vetturi għandhom ikunu mghammra b'sistema elettronika tal-ibbrejkjar antilock li taġixxi fuq ir-roti kollha. Harsien tal-persuni mexjinGħandhom japplikaw ir-rekwiziti tar-Regolament (KE) Nru 78/2009. Sistemi ta' protezzjoni ta' quddiem Is-sistemi ta' protezzjoni fuq quddiem installati fuq il-vettura għandhom jirċievu approvazzjoni tat-tip skont ir-Regolament (KE) Nru 78/2009 u l-installazzjoni tagħhom għandha tkun konformi mar-rekwiziti stabbiliti fil-punt 6 tal-Anness I għal dak ir-Regolament.
59	Direttiva 2005/64/KE (Riċiklabbiltà)	Ir-rekwiziti ta' dik id-Direttiva ma għandhomx japplikaw.
61	Direttiva 2006/40/KE (Sistema ta' kondizzjonament tal-arja)	Għandhom japplikaw ir-rekwiziti ta' dik id-Direttiva.
72	Regolament (UE) Nru 2015/758 (Sistema eCall)	Ir-rekwiziti ta' dak ir-Regolament ma għandhomx japplikaw.

Parti II: Vetturi tal-kategorija N₁

Partita	Referenza għal att regolatorju	Rekwiziti alternattivi
2A	<p>Regolament (KE) Nru 715/2007</p> <p>(Emissjonijiet (Euro 5 u Euro 6) ta' vetturi ħfief/aċċess għall-informazzjoni)</p>	<p>Emissjonijiet mill-pajp tal-egżost</p> <p>(a) Għandu jitwettaq test tat-tip1 skont l-Anness III għar-Regolament (KE) Nru 692/2008 permezz tal-fatturi ta' deterjorament stabbiliti fil-punt 1.4 tal-Anness VII għal dak ir-Regolament (KE). Il-limiti ta' emissjonijiet li għandhom jiġu applikati għandhom ikunu dawk speċifikati fit-Tabella 1 u t-Tabella 2 tal-Anness I għar-Regolament (KE) Nru 715/2007.</p> <p>(b) Il-vettura ma għandhiex tkun meħtieġa turi 3 000 km kif imsemmi fil-paragrafu 3.1.1 tal-Anness 4 għar-Regolament Nru 83 tan-NU.</p> <p>(c) Il-karburant li għandu jintuża għat-test għandu jkun il-karburant ta' referenza kif stipulat fl-Anness IX għar-Regolament (KE) Nru 692/2008.</p> <p>(d) Id-dinamometru għandu jiġi kkonfiguratur skont ir-rekwiziti tekniċi tal-paragrafu 3.2 tal-Anness 4 għar-Regolament Nru 83 tan-NU.</p> <p>(e) It-test imsemmi fil-punt (a) ma għandux isir meta jkun jista' jintwera li l-vettura tikkonforma mar-Regolamenti dwar il-Kodiċi ta' Kalifornja msemmijin fil-punt 2 tal-Anness I għar-Regolament (KE) Nru 692/2008.</p> <p>Emissjonijiet tal-evaporazzjoni</p> <p>Għal magni li jaħdmu bil-petrol, għandha tkun meħtieġa l-preżenza ta' sistema ta' kontroll tal-emissjonijiet ta' evaporat (eż. kannestru tal-karbonju).</p> <p>Emissjonijiet mill-crankcase</p> <p>Għandha tkun meħtieġa l-preżenza ta' apparat għar-riciklagġ ta' gassijiet tal-crankcase.</p> <p>OBD</p> <p>Il-vettura għandha tkun mġammra b'sistema OBD.</p> <p>L-interfaċċa tal-OBD għandha tkun tista' tikkomunika ma' għodod dijanjostiċi komuni użati għall-ispezzjonijiet tekniċi perjodiċi.</p>

Partita	Referenza għal att regolatorju	Rekwiziti alternattivi
		<p>Opacità tad-duhhan</p> <p>(a) Vetturi mghamrin b'magna dizil għandhom jiġu ttestjati skont il-metodi ta' ttestjar imsemmijin fl-Appendiċi 2 għall-Anness IV għar-Regolament (KE) Nru 692/2008.</p> <p>(b) Il-valur korrett tal-koeffiċjent ta' assorbiment għandu jitwahaħhal, b'mod evidenti u f'post faċilment aċċessibbli.</p> <p>Emissjonijiet ta' CO₂ u l-konsum tal-karburant</p> <p>(a) Għandu jitwettaq test skont l-Anness XII għar-Regolament (KE) Nru 692/2008.</p> <p>(b) Il-vettura ma għandhiex tkun meħtieġa turi 3 000 km kif mitlub fil-paragrafu 3.1.1 tal-Anness 4 għar-Regolament Nru 83 tan-NU.</p> <p>(c) Meta l-vettura tkun tikkonforma mar-Regolamenti dwar il-Kodiċi ta' Kalifornja msemmijin fil-punt 2.1.1 tal-Anness I għar-Regolament tal-Kummissjoni (KE) Nru 692/2008 u, għaldaqstant, l-ebda test tal-emissjonijiet tal-izbukk tad-duhhan mhux meħtieġ li jsir, l-Istati Membri għandhom jikkalkolaw l-emissjonijiet ta' CO₂ u l-konsum ta' karburant bil-formula stabbilita fin-noti ta' spjega ^(b) u ^(c).</p> <p>L-aċċess għall-informazzjoni</p> <p>Id-dispożizzjonijiet dwar l-aċċess għall-informazzjoni ma għandhomx japplikaw.</p> <p>Kejl tas-saħħa</p> <p>(a) L-applikant għandu jissottometti dikjarazzjoni minghand il-manifattur li tiddikjara l-output massimu tas-saħħa tal-magna f'kW kif ukoll il-velocità korrispondenti tal-magna f'revoluzzjonijiet il-minuta.</p> <p>(b) L-applikant jista' inkella jipprovdi kurva tal-output tas-saħħa tal-magna li ttiprovdi l-istess informazzjoni.</p>

Partita	Referenza għal att regolatorju	Rekwiżiti alternattivi
3A	Regolament Nru 34 tan-NU (Tankijiet tal-karburant - Apparat ta' protezzjoni fuq wara)	<p>Tankijiet tal-karburant</p> <p>(a) It-tankijiet tal-karburant għandhom ikunu konformi mal-paragrafu 5 tar-Regolament Nru 34 tan-NU bl-eċċezzjoni tal-paragrafi 5.1, 5.2 u 5.12. B'mod partikolari, għandhom jikkonformaw mal-paragrafi 5.9 u 5.9.1, iżda ma għandu jsir ebda test tat-tqattir.</p> <p>(b) Tankijiet tal-LPG jew tas-CNG għandhom ikunu rċevew approvazzjoni tat-tip skont, rispettivament, ir-Regolamenti Nru 67 tan-NU, serje ta' emendi 01, jew ir-Regolament Nru 110 tan-NU ^(a), rispettivament.</p> <p>Dispożizzjonijiet speċifiċi għal tankijiet tal-karburant magħmulin minn materjal tal-plastik</p> <p>L-applikant għandu jissottometti dikjarazzjoni mill-manifattur li tistabbilixxi li l-vettura partikolari, li għandu jiġi speċifikat il-VIN tagħha, tikkonforma ma' tal-anqas wiehed minn dawn li ġejjin:</p> <ul style="list-style-type: none"> — FMVSS Nru 301 (Integrità tas-sistema tal-karburant); — Anness 5 għar-Regolament Nru 34 tan-NU. <p>Apparat protettiv ta' wara</p> <p>(a) Il-parti ta' wara tal-vettura għandha tinbena skont il-paragrafi 8 u 9 tar-Regolament Nru 34 tan-NU.</p>
4A	Regolament (UE) Nru 1003/2010 (Spazju għal pjanċa ta' registrazzjoni fuq wara)	L-ispażju, l-inklinazzjoni, l-angoli għall-vizibbiltà u l-pożizzjoni tal-pjanċa ta' registrazzjoni għandhom jikkonformaw mar-Regolament (UE) Nru 1003/2010.
5A	Regolament Nru 79 tan-NU (Sforz għad-dawrien tal-istering)	<p>Sistemi mekkaniċi</p> <p>(a) Il-mekkanizmu tal-istering għandu jinbena b'tali mod li jiċċentra ruħu. Sabiex tiġi kkontrollata l-konformità ma' din id-dispożizzjoni, għandu jitwettaq test skont il-paragrafi 6.1.2 u 6.2.1 tar-Regolament Nru 79 tan-NU.</p> <p>(b) Hsara f'taġhmir ta' power steering ma għandhiex twassal għal telf totali tal-kontroll tal-vettura.</p> <p>Sistema elettronika kumplessa ta' kontroll tal-vettura (Apparat 'drive-by wire')</p> <p>Sistema elettronika kumplessa ta' kontroll għandha tkun awtorizzata biss jekk tikkonforma mal-Anness 6 għar-Regolament Nru 79 tan-NU.</p>

Partita	Referenza għal att regolatorju	Rekwiziti alternattivi
6A	Regolament Nru 11 tan-NU (Lukketti u ċappetti tal-bibien)	Konformità mal-paragrafu 6.1.5.4 tar-Regolament Nru 11 tan-NU.
7A	Regolament Nru 28 tan-NU (Twissija li tinstema')	<p>Komponenti</p> <p>L-apparat ta' twissija bil-hoss mhumiex meħtieġ li jkun approvat għat-tip skont ir-Regolament Nru 28 tan-NU. Madankollu, għandu jarmi hoss kontinwu kif meħtieġ fil-paragrafu 6.1.1 tar-Regolament Nru 28 tan-NU.</p> <p>Installazzjoni fuq il-vettura</p> <p>(a) Għandu jitwettaq test skont il-paragrafu 6.2 tar-Regolament Nru 28 tan-NU.</p> <p>(b) Il-livell massimu tal-pessjoni tal-hoss għandu jkun skont il-paragrafu 6.2.7</p>
8A	Regolament Nru 46 tan-NU (Apparat għall-viżjoni indiretta)	<p>Komponenti</p> <p>(a) Il-vettura għandha tkun mghammra b'mirja li juru wara stipulati fil-paragrafu 15.2 tar-Regolament Nru 46 tan-NU.</p> <p>(b) Mhumiex meħtieġa li jkunu approvati għat-tip skont ir-Regolament Nru 46 tan-NU.</p> <p>(c) Ir-raġġi tal-kurvatura tal-mirja ma għandhomx jikkawżaw distorsjonijiet sinifikanti tal-immagni. Bid-diskrezzjoni tas-servizz tekniku, ir-raġġijiet tal-kurvatura għandhom jiġu kkontrollati skont il-metodu deskritt fl-Appendiċi 1 għall-Anness 7 għar-Regolament Nru 46 tan-NU. Ir-raġġijiet tal-kurvatura ma għandhomx ikunu anqas minn dawk meħtieġa mill-paragrafu 6.1.2.2.4. tar-Regolament Nru 46 tan-NU.</p> <p>Installazzjoni fuq il-vettura</p> <p>Il-kejl għandu jitwettaq sabiex jiġi żgurat li l-kampijiet ta' viżjoni jikkonformaw mal-paragrafu 15.2.4. tar-Regolament Nru 46 tan-NU.</p>

Partita	Referenza għal att regolatorju	Rekwiziti alternattivi
9B	Regolament Nru 13-H tan-NU (Ibbrejkjar)	<p>Dispożizzjonijiet ġenerali</p> <p>(a) Is-sistema tal-brejkijiet għandha tkun mibnija skont il-paragrafu 5 tar-Regolament Nru 13-H tan-NU.</p> <p>(b) Il-vetturi għandhom ikunu mġhammra b'sistema elettronika tal-ibbrejkjar antilock li taġixxi fuq ir-roti kollha.</p> <p>(c) Il-prestazzjonijiet tas-sistema tal-brejkijiet għandhom jikkonformaw mal-Anness III għar-Regolament Nru 13-H tan-NU.</p> <p>(d) Għal dak il-għan, it-testijiet fit-triq għandhom isiru fuq korsa li s-superfiċe tagħha jkollha adeżjoni għolja. It-test fuq il-brejk tal-ipparkjar għandu jitwettaq fuq pendil ta' 18 % ('il fuq u 'l isfel).</p> <p>Għandhom jitwettqu biss dawk it-testijiet imsemmijin taht l-intestaturi "Brejk tas-servizz" u "Brejk tal-ipparkjar". F'kull każ, il-vettura trid tkun f'kondizzjonijiet ta' tagħbija bis-shih.</p> <p>(e) It-test fit-triq imsemmi fil-punt (c) ma għandux isir meta l-applikant jissottometti dikjarazzjoni mingħand il-manifattur li tistabbilixxi li l-vettura tikkonforma mar-Regolament Nru 13-H tan-NU, inkluż is-suppliment 5, jew inkella mal-FMVSS Nru 135.</p> <p>Brejk tas-servizz</p> <p>(a) Għandu jitwettaq test tat-"tip 0" kif stipulat fil-paragrafi 1.4.2 u 1.4.3 tal-Anness 3 għar-Regolament Nru 13-H tan-NU.</p> <p>(b) Barra minn hekk, għandu jitwettaq test tat-"Tip I" kif stipulat fil-paragrafu 1.5 tal-Anness 3 għar-Regolament Nru 13-H tan-NU.</p> <p>Brejk tal-ipparkjar</p> <p>Għandu jitwettaq test skont il-paragrafu 2. 3 tal-Anness 3 għar-Regolament Nru 13-H tan-NU.</p>

Partita	Referenza għal att regolatorju	Rekwiżiti alternattivi
10A	Regolament Nru 10 tan-NU (Interferenza tar-radju (kompatibbiltà elettromanjetika))	<p>Komponenti</p> <p>(a) Subassemblaġġi elettrici/elettronici ma jehtigux li jkollhom it-tip approvat skont ir-Regolament Nru 10 tan-NU.</p> <p>(b) Madankollu, l-apparati elettrici/elettronici li jitwahhlu godda għandhom jikkonformaw mar-Regolament Nru 10 tan-NU.</p> <p>Radjazzjonijiet elettromanjetiċi emessi</p> <p>L-applikant għandu jissottometti dikjarazzjoni mill-manifattur li tistabbilixxi li l-vettura tikkonforma mar-Regolament Nru 10 tan-NU jew mal-istandards alternattivi li ġejjin:</p> <ul style="list-style-type: none"> — Radjazzjoni elettromanjetika bi frekwenza wiesgħa: CISPR 12 jew SAE J551-2; — Radjazzjoni elettromanjetika bi frekwenza dejqa: CISPR 12 (off-board) jew 25 (in-board) jew SAE J551-4 u SAE J1113-41. <p>Testijiet tal-immunità</p> <p>Test tal-immunità għandu jiġi rinunzjat.</p>
13B	Regolament Nru 116 tan-NU (Apparat kontra s-serq u immobilizzatur)	<p>(a) Sabiex jiġi evitat użu mhux awtorizzat, mal-vettura għandu jitwahhal apparat li jsakkar kif definit fil-paragrafu 5.1.2 tar-Regolament Nru 116 tan-NU.</p> <p>(b) Jekk jitqabbd immobilizzatur, dan għandu jikkonforma mar-rekwiżiti tekniċi tal-paragrafu 8.1.1 tar-Regolament Nru 116 tan-NU.</p>
14A	Regolament Nru 12 tan-NU (Stering protettiv)	<p>(a) L-applikant għandu jissottometti dikjarazzjoni mill-manifattur li tistabbilixxi li l-vettura partikolari, il-VIN tagħha li għandu jiġi speċifikat, jikkonforma ma' tal-anqas wiehed minn dawn li ġejjin:</p> <ul style="list-style-type: none"> — Regolament Nru 12 tan-NU; — FMVSS Nru 203 (Protezzjoni mill-impatt għas-sewwieq mis-sistema ta' kontroll tal-istering) inkluż FMVSS Nru 204 (Spontament lura tal-kontroll tal-istering); — Artikolu 11 tal-JSRRV. <p>(b) Jista' jitwettaq test skont l-Anness 3 għar-Regolament Nru 12 tan-NU fuq vettura tal-produzzjoni fuq talba tal-applikant. It-test għandu jitwettaq minn servizz tekniku li jkun inġenjar biex iwettaq dan it-test. Għandu jinħareġ rapport iddetaljat mahruġ minn dak is-servizz tekniku lill-applikant.</p>

Partita	Referenza għal att regolatorju	Rekwiziti alternattivi
15A	Regolament Nru 17 tan-NU (Sahha tas-sits — trażzin tar-ras)	<p>Sits, ankraġġi tas-sits u sistemi ta' aġġustament</p> <p>Is-sits u s-sistemi aġġustabbli tagħhom għandhom jikkonformaw mal-paragrafu 5.3 tar-Regolament Nru 17 tan-NU.</p> <p>Trażzin tar-ras</p> <p>(a) Is-sistemi ta' trażzin tar-ras għandhom jissodisfaw ir-rekwiziti tas-sezzjoni 5 tar-Regolament Nru 17 tan-NU u l-Anness 4 għar-Regolament Nru 17 tan-NU.</p> <p>(b) Għandhom jitwettqu biss it-testijiet deskritti fil-paragrafi 5.12, 6.5, 6.6 u 6.7 tar-Regolament Nru 17 tan-NU.</p>
17A	Regolament Nru 39 tan-NU (Spidometru - ger tar-rivers)	<p>Tagħmir tal-ispidometru</p> <p>(a) L-arloġġ għandu jikkonforma mal-paragrafi 5.1 sa 5.1.4 tar-Regolament Nru 39 tan-NU.</p> <p>(b) Meta s-servizz tekniku jkollu raġunijiet validi għaliex jemmen li l-ispidometer ma jkunx ikkalibrat bi preċiżjoni suffiċjenti, jista' jitlob li t-testijiet stipulati fil-paragrafu 5.2 tar-Regolament Nru 39 tan-NU isiru.</p> <p>Ger tar-rivers</p> <p>Il-mekkanizmu tal-gerijiet għandu jinkludi ger tar-rivers.</p>
18A	Regolament (UE) Nru 19/2011 (Pjanċi statutorji)	<p>VIN</p> <p>(a) Il-vettura għandha tkun tal-anqas mgħammra b'VIN li jinkludi tal-anqas 8 sa massimu ta' 17-il karattru. VIN li jinkludi 17-il karattru għandu jissodisfa r-rekwiziti stabbiliti fl-Istandards internazzjonali ISO 3779:1983 u 3780:1983.</p> <p>(b) Il-VIN għandu jkun f'post fejn jidher ċar u f'pożizzjoni aċċessibbli b'mod li ma jkunx jista' jitkisser jew jitgħarraq.</p> <p>(c) Fejn ma jkun hemm ebda VIN immarkat fuq ix-xażi jew fl-istruttura, Stat Membru jista' jitlob lill-applikant sabiex idaħhal il-VIN b'applikazzjoni tal-ligi nazzjonali tiegħu. F'tali każ, l-awtorità kompetenti ta' dak l-Istat Membru għandha tissorvelja l-operazzjoni.</p> <p>Pjanċa statutorja</p> <p>Il-vettura għandha tkun mgħammra bi pjanċa ta' identifikazzjoni mwaħħla mill-manifattur tal-vettura.</p> <p>Ma għandha tintalab ebda pjanċa addizzjonali wara li l-awtorità ta' approvazzjoni tkun tat l-approvazzjoni.</p>

Partita	Referenza għal att regolatorju	Rekwiziti alternattivi
19A	Regolament Nru 14 tan-NU (Ankraggi għaċ-ċinturini tas-sigurtà)	L-applikant għandu jissottometti dikjarazzjoni mill-manifattur li tistabbilixxi li l-vettura partikolari, li għandu jiġi speċifikat il-VIN tagħha, tikkonforma ma' tal-anqas wiehed minn dawn li ġejjin: — Regolament Nru 14 tan-NU; — FMVSS Nru 210 (Ankraggi tal-assemblaġġi taċ-ċinturin tas-sikurezza); — Artikolu 22-3 tal-JSRRV.
20A	Regolament Nru 48 tan-NU (Installazzjoni ta' dawl u apparat ta' sinjalazzjoni bid-dawl)	(a) L-installazzjoni tad-dawl għandha tissodisfa r-rekwiziti tar-Regolament Nru 48 tan-NU, serje ta' emendi 03, bl-eċċezzjoni tar-rekwiziti tal-Annessi 5 u 6 għar-Regolament Nru 48 tan-NU. (b) Ma għandha tkun awtorizzata ebda eċċezzjoni fir-rigward tan-numru, il-karatteristiċi tad-disinn essenzjali, il-konnessjonijiet elettriċi u l-kulur tad-dawl li jiddi jew retrorifless mid-dwal u l-apparati ta' sinjalar imsemmijin fil-punti 21 sa 26 u 28 sa 30. (c) Id-dwal u l-apparati ta' sinjalar li sabiex jiġu ssodisfati r-rekwiziti tal-punt (a), jridu jitwaħħlu għodda għandu jkollhom marka ta' approvazzjoni tat-tip tal-UE ("EU"). (d) Fanali mgħammra b'sors ta' dawl li jitfa' l-gass huma permessi biss flimkien mal-installazzjoni tal-apparat ta' tindif tal-fanali ta' quddiem u, apparat għal livellar awtomatiku tal-fanali fejn ikun xieraq. (e) Dipped-beams tal-fanali ta' quddiem għandhom jiġu adattati għad-direzzjoni tat-traffiku fis-seħh skont il-liġi tal-pajjiż fejn il-vettura tinghata approvazzjoni.
21A	Regolament Nru 3 tan-NU (Retrorifletturi)	Meta jkun meħtieġ, għandhom jiżdiedu żewġ retrorifletturi oħra li jkollhom marka ta' approvazzjoni "KE" fuq wara, li l-pożizzjoni tagħhom għandha tkun konformi mar-Regolament Nru 48 tan-NU.

Partita	Referenza għal att regolatorju	Rekwiżiti alternattivi
22A	Regolamenti Nru 7, Nru 87 u Nru 91 tan-NU (Fanali 'end-outline', fanali ta' quddiem (fuq il-ġenb), fanali ta' wara (fuq il-ġenb), fanali tal-waqfien, fanali li jimmarkaw il-ġenb, fanal tas-sewqan binhar)	Ir-rekwiżiti stabbiliti fir-Regolament Nru 7, Nru 87 u Nru 91 tan-NU ma għandhomx japplikaw. Madankollu, il-funzjonament korrett tad-dwal għandu jiġi ċċekkjat mis-servizz tekniku.
23A	Regolament Nru 6 tan-NU (Indikaturi tad-direzzjoni)	Ir-rekwiżiti stabbiliti fir-Regolament Nru 6 tan-NU ma għandhomx japplikaw. Madankollu, il-funzjonament korrett tad-dwal għandu jiġi ċċekkjat mis-servizz tekniku.
24A	Regolament Nru 4 tan-NU (Fanali tal-pjanċi tar-registrazzjoni ta' wara)	Ir-rekwiżiti stabbiliti fir-Regolament Nru 4 tan-NU ma għandhomx japplikaw. Madankollu, il-funzjonament korrett tad-dwal għandu jiġi ċċekkjat mis-servizz tekniku.
25C, 25E, 25F	Regolamenti Nru 98, Nru 112 u Nru 123 tan-NU (Fanali ta' quddiem (inkluż il-bozoz))	(a) L-illuminazzjoni prodotta mir-raġġ il-baxx tal-fanali ta' quddiem imqabbdin mal-vettura għandha tiġi kkontrollata fil-paragrafu 6 tar-Regolament Nru 112 tan-NU rigward il-fanali ta' quddiem li joħorġu raġġ baxx asimmetriku. It-tolleranza inkluża fl-Anness 5 għal dak ir-Regolament jista' jsir referenza għaliha għal dak il-ghan. (b) Għandu jkun japplika l-istess rekwiżit għar-raġġ il-baxx tal-fanali ta' quddiem koperti mir-Regolament Nru 98 jew Nru 123 tan-NU.
26A	Regolament Nru 19 tan-NU (Fanali taċ-ċpar ta' quddiem)	Id-dispożizzjonijiet tar-Regolament Nru 19 tan-NU għandhom jiġu rinunzjati. Madankollu, il-funzjonament korrett tad-dwal għandu jiġi ċċekkjat mis-servizz tekniku.
27A	Regolament (UE) Nru 1005/2010 (Apparat għall-irmurkar)	Ir-rekwiżiti tar-Regolament (UE) Nru 1005/2010 għandhom jiġu rinunzjati.
28A	Regolament Nru 38 tan-NU (fanali taċ-ċpar ta' wara)	Id-dispożizzjonijiet tar-Regolament Nru 38 tan-NU għandhom jiġu rinunzjati. Madankollu, il-funzjonament korrett tad-dwal għandu jiġi ċċekkjat mis-servizz tekniku.
29A	Regolament Nru 23 tan-NU (Fanali tar-rivers)	Id-dispożizzjonijiet tar-Regolament Nru 23 tan-NU għandhom jiġu rinunzjati. Madankollu, il-funzjonament korrett tad-dwal għandu jiġi ċċekkjat mis-servizz tekniku.
30A	Regolament Nru 77 tan-NU (Lampi tal-ipparkjar)	Id-dispożizzjonijiet tar-Regolament Nru 77 tan-NU għandhom jiġu rinunzjati. Madankollu, il-funzjonament korrett tad-dwal għandu jiġi ċċekkjat mis-servizz tekniku.

Partita	Referenza għal att regolatorju	Rekwiziti alternattivi
31A	Regolament Nru 16 tan-NU (Ċintorini tas-sigurtà u sistemi ta' trazzin)	<p>Komponenti</p> <p>(a) Iċ-ċintorini tas-sigurtà mhumiex meħtieġa li jkunu approvati għat-tip skont ir-Regolament Nru 16 tan-NU.</p> <p>(b) Madankollu, kull ċintorin tas-sigurtà għandu jkollu tikketta ta' identifikazzjoni.</p> <p>(c) L-indikazzjonijiet fuq it-tikketta għandhom ikunu konsistenti mad-deċiżjoni li tikkonċerna ċ-ċintorini tas-sikurezza (Re: l-entrata 19).</p> <p>Rekwiziti ta' installazzjoni</p> <p>(a) Il-vettura għandha tkun mghammra b'ċintorini tas-sigurtà skont ir-rekwiziti stabbiliti fl-Anness XVI għar-Regolament Nru 16 tan-NU.</p> <p>(b) Meta numru ta' ċintorini tas-sigurtà jridu jitwählhu ġodda skont il-punt (a), għandhom ikunu ta' tip approvat skont ir-Regolament Nru 16 tan-NU.</p>
33A	Regolament Nru 121 tan-NU (Identifikazzjoni tal-kontrolli, tell-ales u indikaturi)	<p>(a) Is-simboli, inkluż il-kulur tal-indikaturi ordinarji korrispondenti tagħhom li l-preżenza tagħhom hija obligatorja permezz tar-Regolament Nru 121 tan-NU, għandhom jikkonformaw ma' dak ir-Regolament tan-NU.</p> <p>(b) Fejn dan ma jkunx il-każ, is-servizz tekniku għandu jivverifika li s-simboli, tell-ales u indikaturi mghammra fuq il-vettura jipprovdu lis-sewwieq b'informazzjoni komprensiva dwar it-thaddim tal-kontrolli inkwistjoni.</p>
34A	Regolament (UE) Nru 672/2010 (Sistemi li jnehħu l-Gelu/li jnehħu t-Titpin)	Il-vettura għandha tkun mghammra b'apparat adattat tad-defrosting tal-windskrin u tad-demisting tal-windskrin.
35A	Regolament (UE) Nru 1008/2010 (sistemi tal-wajper u l-washer tal-windskrin)	Il-vettura għandha tkun mghammra b'apparat adattat tal-ħasil tal-windskrin u tal-imsiħ tal-windskrin.
36A	Regolament Nru 122 tan-NU (Sistemi tas-šhana)	<p>(a) Il-kompartiment tal-passiġġieri għandu jkun mghammar b'sistema tas-šhana.</p> <p>(b) Il-ħiters tal-kombustjoni u l-installazzjoni tagħhom għandhom jikkonformaw mal-Anness 7 għar-Regolament Nru 122 tan-NU. Barra minn hekk, il-ħiters ta' kombustjoni LPG u s-sistemi tas-šhana LPG għandhom jissodisfaw ir-rekwiziti stabbiliti fl-Anness 8 għar-Regolament Nru 122 tan-NU.</p> <p>(c) Sistemi tas-šhana addizzjonali li jitwählhu ġodda għandhom jikkonformaw mar-rekwiziti stabbiliti fir-Regolament Nru 122 tan-NU.</p>

Partita	Referenza għal att regolatorju	Rekwiziti alternattivi
41A	<p>Regolament (KE) Nru 595/2009</p> <p>Emissjonijiet (Euro VI) minn vetturi heavy-duty – OBD</p>	<p>Emissjonijiet mill-pajp tal-egżost</p> <p>(a) Għandu jitwettaq test skont l-Anness III għar-Regolament tal-Kummissjoni (UE) Nru 582/2011¹ permezz tal-fatturi ta' deterjorament stabbiliti fil-punt 3.6.1 tal-Anness VI għar-Regolament (KE) Nru 582/2011.</p> <p>(b) Il-limiti li għandhom ikunu dawk stabbiliti fit-tabella tal-Anness I għar-Regolament (KE) Nru 595/2009.</p> <p>(c) Il-karburant li għandu jintuża għat-test għandu jkun il-karburant ta' referenza kif stipulat fl-Anness IX għar-Regolament (KE) Nru 582/2011.</p> <p>Emissjonijiet ta' CO₂</p> <p>L-emissjonijiet ta' CO₂ u l-konsum ta' karburant għandhom jiġu stabbiliti skont l-Anness VIII għar-Regolament (UE) Nru 582/2011.</p> <p>OBD</p> <p>(a) Il-vettura għandha tkun mghammra b'sistema OBD.</p> <p>(b) L-interfaċċja OBD trid tkun tista' tikkomunika ma' għodda esterna li tiskennja OBD kif spjegat fl-Anness X għar-Regolament (UE) Nru 582/2011.</p> <p>Rekwiziti biex jiġi żgurat it-tħaddim korrett ta' mizuri ta' kontroll NO_x</p> <p>Il-vettura għandha tkun mghammra b'sistema li tiżgura t-tħaddim kif suppost tal-mizuri ta' kontroll NO_x skont l-Anness XIII għar-Regolament (UE) Nru 582/2011.</p> <p>Kejl tas-saħħa</p> <p>(a) L-applikant irid jissottometti dikjarazzjoni minghand il-manifattur li tiddikjara l-output massimu tas-saħħa tal-magna f'kW kif ukoll ir-reġim korrispondenti.</p> <p>(b) L-applikant jista' inkella jipprovdi kurva tal-output tas-saħħa tal-magna li tipprovdi l-istess informazzjoni.</p>

¹ Regolament tal-Kummissjoni (UE) Nru 582/2011 tal-25 ta' Mejju 2011 li jimplementa u jemenda r-Regolament (KE) Nru 595/2009 tal-Parlament Ewropew u tal-Kunsill rigward l-emissjonijiet minn vetturi heavy-duty (Euro VI) u li jemenda l-Annessi I u III għad-Direttiva 2007/46/KE tal-Parlament Ewropew u tal-Kunsill (ĠU L 167, 25.6.2011, p. 1).

Partita	Referenza għal att regolatorju	Rekwiżiti alternattivi
45A	Regolament Nru 43 tan-NU	<p>Komponenti</p> <p>(a) Il-glazing għandu jkun magħmul minn hġieġ imwebbes (ittemprat) jew laminat.</p> <p>(b) It-twahħil ta' glazing tal-plastik għandu jkun permess biss fuq postijiet sitwati wara l-pilastru "B".</p> <p>(c) Il-hġieġ ma għandux ikun meħtieġ li jkun approvat skont ir-Regolament Nru 43 tan-NU.</p> <p>Installazzjoni</p> <p>(a) Għandhom japplikaw ir-rekwiżiti tal-installazzjoni stabbiliti fl-Anness 21 għar-Regolament Nru 43 tan-NU.</p> <p>(b) L-ebda film ikkullurit li jnaqqas it-trażmissjoni regolari tad-dawl taħt il-livell minimu meħtieġ ma għandu jkun permess la fuq il-windskrin, u fuq il-glazing li jinsab quddiem il-pilastru "B".</p>
46A	Regolament tal-Kummissjoni (UE) 458/2011 (Installazzjoni tat-tajers)	<p>Installazzjoni</p> <p>(a) Il-qisien, l-indiċi tal-kapaċità ta' tagħbija u l-kategorija ta' veloċità tat-tajers għandhom jissodisfaw ir-rekwiżiti tar-Regolament tal-Kummissjoni (UE) Nru 458/2011.</p> <p>(b) Is-simbolu tal-kategorija tal-veloċità tat-tajer għandu jkun kompatibbli mal-veloċità massima skont id-disinn tal-vettura.</p> <p>(c) Dan ir-rekwiżit għandu japplika minkejja l-preżenza ta' limitatur tal-veloċità.</p> <p>(d) Il-veloċità massima tal-vettura għandha tiġi ddikjarata mill-manifattur tal-vettura. Madankollu, is-servizz tekniku jista' jivvaluta l-veloċità massima skont id-disinn tal-vettura permezz tal-output massimu ta' qawwa tal-magna, in-numru massimu ta' dawriet fil-minuta u d-data li tikkonċerna l-katina kinematika.</p>
46B	Regolament Nru 30 tan-NU (tajers C ₁)	<p>Komponenti</p> <p>It-tajers għandu jkollhom marka tal-approvazzjoni tat-tip.</p>
46D	Regolament Nru 117 tan-NU (emissjonijiet tal-ħoss tat-tajers għat-tidwir, adeżjoni fuq uċuħ imxarrbin u r-reżistenza tat-tidwir)	<p>Komponenti</p> <p>It-tajers għandu jkollhom marka tal-approvazzjoni tat-tip.</p>

Partita	Referenza għal att regolatorju	Rekwiżiti alternattivi
46E	Regolament (KE) Nru 661/2009 Regolament Nru 64 tan-NU (Stepni għall-użu temporanju, tajers run-flat u/jew sistema run-flat u/jew sistema ta' monitoraġġ tal-pressjoni tat-tajers)	Komponenti It-tajers għandu jkollhom marka tal-approvazzjoni tat-tip. It-twahhil ta' TPMS ma għandux ikun mehtieg
48A	Regolament (UE) Nru 1230/2012 (Pizijiet u dimensjonijiet)	(a) Ir-rekwiżiti tal-Anness I, Parti A għar-Regolament (UE) Nru 1230/2012 iridu jiġu ssodisfati. Madankollu, ir-rekwiżiti stabbiliti fil-punt 5 tal-Parti A tal-Anness I ma għandhomx bżonn ikunu ssodisfati. (b) Għall-finijiet tal-punt (a), il-mases li jridu jiġu kkunsidrati huma dawn li ġejjin: — il-massa f'kondizzjoni ta' sewqan kif iddefinita fil-punt (4) tal-Artikolu 2 tar-Regolament (UE) Nru 1230/2012 kif imkejla mis-servizz tekniku; u — il-mases massimi mgħobbjin, jew iddikjarati mill-manifattur tal-vettura, jew muri fuq il-pjanċa tal-manifattur, inklużi stikers jew informazzjoni disponibbli fil-manwal tas-sid. Dawn il-mases għandhom jitqiesu bħala l-mases massimi ta' tagħbija teknikament permissibbli. (c) Bidliet tekniċi li għamel l-applikant sabiex inaqqas il-massa massima mgħobbija teknikament permissibbli tal-vettura għal 3,5 tunnelli jew anqas, sabiex il-vettura tkun tista' tingħata approvazzjoni tal-vettura individwali ma għandhomx ikunu permessi. (d) Ma għandha tkun awtorizzata ebda eżenzjoni fir-rigward tal-qisien massimi permissibbli.
49A	Regolament Nru 61 tan-NU (Sporgenzi esterni tal-kabini)	(a) Ir-rekwiżiti ġenerali stabbiliti fis-sezzjoni 5 tar-Regolament Nru 17 tan-NU għandhom jiġu sodisfatti. (b) Bid-diskrezzjoni tas-servizz tekniku, iridu jkunu ssodisfati r-rekwiżiti stipulati fil-paragrafi 6.1, 6.5, 6.6, 6.7, 6.8 u 6.11 tar-Regolament Nru 17 tan-NU.

Partita	Referenza għal att regolatorju	Rekwiziti alternattivi
50A	Regolament Nru 55 tan-NU (Igganċjar)	<p>Unitajiet tekniċi separati</p> <p>(a) Akkoppjamenti OEM maħsubin għall-irmonk ta' trejler li l-massa massima tiegħu ma taqbiżx l-1 500 kg ma għandhomx ikunu mehtieġa jirċievu approvazzjoni tat-tip skont ir-Regolament Nru 55 tan-NU.</p> <p>(b) Akkoppjament jitqies li huwa taġmir OEM meta jkun deskritt fil-manwal tas-sid jew f'dokument ta' appoġġ ekwivalenti pprovdut lix-xerrej mill-manifattur tal-vettura.</p> <p>(c) Meta t-tali akkoppjament ikun approvat mal-vettura, għandu jkun hemm test xieraq inkluż fiċ-ċertifikat tal-approvazzjoni li s-sid ikun responsabbli milli jiżgura kompatibbiltà mal-apparat ta' akkoppjament imqabbad mat-trejler.</p> <p>(d) Akkoppjamenti li mhumiex daww imsemmijin fil-punt (a), kif ukoll akkoppjamenti li huma mqabbdin godda, għandhom jirċievu approvazzjoni tat-tip skont ir-Regolament Nru 55 tan-NU.</p> <p>Installazzjoni fuq il-vettura</p> <p>Is-servizz tekniku għandu jikkontrolla li l-installazzjoni tal-apparati ta' akkoppjament tikkonforma mal-paragrafu 6 għar-Regolament Nru 55 tan-NU.</p>
54	Regolament Nru 95 tan-NU (Daqqa mill-ġenb)	<p>(a) L-applikant għandu jissottometti dikjarazzjoni mill-manifattur li tistabbilixxi li l-vettura partikolari, li għandu jiġi speċifikat il-VIN tagħha, tikkonforma ma' tal-anqas wiehed minn dawn li ġejjin:</p> <ul style="list-style-type: none"> — Regolament Nru 95 tan-NU; — FMVSS Nru 214 (Protezzjoni mill-impatt fil-ġenb); — Artikolu 18 tal-JSRRV. <p>(b) Jista' jitwettaq test skont is-Sezzjoni 5 għar-Regolament Nru 95 tan-NU fuq vettura tal-produzzjoni fuq talba tal-applikant.</p> <p>(c) It-test għandu jitwettaq minn servizz tekniku li jkun inġenjar biex iwettaq dan it-test. Għandu jinhareġ rapport iddettaljat maħruġ minn dak is-servizz tekniku lill-applikant.</p>
56A	Regolament Nru 105 tan-NU Vetturi maħsuba għat-trasport ta' merkanzija perikoluza	Il-vetturi maħsuba għat-trasport ta' merkanzija perikoluza għandhom jikkonformaw mar-Regolament Nru 105 tan-NU.

Partita	Referenza għal att regolatorju	Rekwiżiti alternattivi
58	Regolament (KE) Nru 78/2009 (Harsien tal-persuni mexjin)	Assistenza fl-ibbrejkjar Il-vetturi għandhom ikunu mghammra b'sistema elettronika tal-ibbrejkjar antilock li tagixxi fuq ir-roti kollha. Harsien tal-persuni mexjin Sal-24 ta' Frar 2018, ir-rekwiżiti tar-Regolament (KE) Nru 78/2009 ma għandhomx japplikaw għal vetturi li l-massa massima tagħhom ma taqbiżx 1-2 500 kg u, sal-24 ta' Awwissu 2019, għal vetturi li l-massa massima tagħhom ma taqbiżx 1-2 500 kg. Sistemi ta' protezzjoni ta' quddiem Madankollu, is-sistemi ta' protezzjoni fuq quddiem installati fuq il-vettura jridu jirċievu approvazzjoni tat-tip skont ir-Regolament (KE) Nru 78/2009 u l-installazzjoni tagħhom għandha tikkonforma mar-rekwiżiti stabbiliti fil-punt 6 tal-Anness I għal dak ir-Regolament.
59	Direttiva 2005/64/KE (Riċiklabbiltà)	Ir-rekwiżiti ta' dik id-Direttiva ma għandhomx japplikaw.
61	Direttiva 2006/40/KE (Sistema ta' kondizzjonament tal-arja)	Għandhom japplikaw ir-rekwiżiti ta' dik id-Direttiva.
72	Regolament (UE) Nru 2015/758 (Sistema eCall)	Ir-rekwiżiti ta' dak ir-Regolament ma għandhomx japplikaw.

Noti ta' spjega Appendiċi 2

1. Taqsiriet użati f'dan l-Appendiċi:

"OEM": tagħmir oriġinali pprovdut mill-manifattur

"FMVSS": Federal Motor Vehicle Safety Standard (Standard Federali dwar is-Sikurezza tal-Vetturi) tad-Department of Transportation tal-Istati Uniti

"JSRRV": Japan Safety Regulations for Road Vehicles (Regolamenti tal-Ġappun dwar is-Sikurezza għal Vetturi tat-Triq)

'SAE': Society of Automotive Engineers (L-Ghaqda tal-Inġiniera Awtomobilistiċi)

"CISPR": Comité international spécial des perturbations radioélectriques.

2. Rimarki:

- (a) l-installazzjoni shiħa tal-LPG jew CNG għandha tiġi kkontrollata skont r-Regolamenti Nru 67, Nru 110 jew Nru 115 tan-NU, kif xieraq;
- (b) il-formula li trid tintuża għall-valutazzjoni tal-emissjonijiet ta' CO₂ għandha tkun din li ġejja:

Gerboks manwali u ta' magna petrol:

$$\text{CO}_2 = 0,047 m + 0,561 p + 56,621$$

Magna petrol u gerboks awtomatika

$$\text{CO}_2 = 0,102 m + 0,328 p + 9,481$$

Magna petrol u elettriċa ibrida:

$$\text{CO}_2 = 0,116 m - 57,147$$

Gerboks manwali u ta' magna diżil:

$$\text{CO}_2 = 0,108 m - 11,371$$

Magna diżil u gerboks awtomatika:

$$\text{CO}_2 = 0,116 m - 6,432$$

Fejn: CO₂ hija l-massa kombinata ta' emissjonijiet ta' CO₂ fi g/km, "m" hija l-massa tal-vettura f'kondizzjoni ta' sewqan f'kg u "p" hija l-output massimu tas-saħħa tal-magna f'kW.

Il-massa kombinata ta' CO₂ għandha tiġi kkalkolata b'punt deċimali wieħed, imbagħad jitqarreb għall-eqreb numru sħiħ kif ġej:

- (i) jekk il-figura wara l-punt deċimali hija anqas minn 5, it-total jitqarreb lejn in-numru sħiħ iżgħar;
 - (ii) jekk il-figura wara l-punt deċimali hija 5 jew aktar, it-total jitqarreb lejn in-numru sħiħ akbar;
- (c) il-formuli li jintużaw għall-valutazzjoni tal-konsum tal-karburant iridu jsiru kif ġej:

$$CFC = CO_2 \times k^{-1}$$

Fejn: CFC hija l-konsum kombinat ta' karburant f'l/100 km, CO₂ hija l-massa kombinata ta' emissjonijiet ta' CO₂ fi g/km wara li tkun tqarreb skont ir-regola msemmija fir-Rimarka (2 b), "k" hija koeffiċjent ta':

23,81 fil-każ ta' magna petrol;

26,49 fil-każ ta' magna diżil.

Il-konsum kombinat ta' karburant għandu jiġi kkalkolat b'żewġ punti deċimali, imbagħad jitqarreb kif ġej:

- (i) jekk il-figura wara l-punt deċimali hija anqas minn 5, it-total jitqarreb lejn in-numru sħiħ iżgħar;
- (ii) jekk il-figura wara l-punt deċimali hija 5 jew aktar, it-total jitqarreb lejn in-numru sħiħ akbar.

PARTI II

Lista ta' Regolamenti tan-NU rikonoxxuti bħala alternattiva għad-Direttivi jew ir-Regolamenti li hemm referenza għalihom fil-Parti I

Fejn issir referenza għal Direttiva jew Regolament separat fit-tabella tal-Parti I, approvazzjoni mogħtija skont ir-Regolamenti tan-NU li ġejjin li l-Unjoni aċċettat bħala Parti Kontraenti għall-"Ftehim Rivedut tal-1958" bis-saħħa tad-Deciżjoni 97/836/KE, jew id-Deciżjonijiet sussegwenti tal-Kunsill kif imsemmijin fl-Artikolu 3(3) ta' dik id-Deciżjoni, għandha tiġi kkunsidrata bħala ekwivalenti għal approvazzjoni tat-tip tal-UE mogħtija skont id-Direttiva jew ir-Regolament separat rilevanti.

Kwalunkwe emenda sussegwenti fir-Regolamenti tan-NU elenkati fit-tabella¹ li ġejja għandha titqies anki hi li hija ekwivalenti għal approvazzjoni tat-tip tal-UE, sogġetta għad-Deciżjoni msemmija fl-Artikolu 4(2) tad-Deciżjoni 97/836/KE.

¹ Għal emendi sussegwenti, ara TRANS/WP.29/343 tal UNECE.

	Suġġett	Numru tar-Regolament tan-NU	Serje ta' emendi
1A *	Livell ta' hoss permess (ma jkoprix l-AVAS u s-sajlensers ta' sostituzzjoni)	51	03
	AVAS	138	00
	Sistemi ta' sajlensers ta' sostituzzjoni	59	02
9B	Ibbrejkjar ta' karożzi tal-passiġġieri (parti tal-ESC)	140	00
58	Harsien tal-persuni mexjin (ma tkoprix l-assistenza fl-ibbrejkjar)	127 (Harsien tal-persuni mexjin)	00
	Harsien tal-persuni mexjin (parti tal-assistenza fl-ibbrejkjar)	13-H (assistenza fl-ibbrejkjar) jew 139 (assistenza fl-ibbrejkjar)	00 (Suppliment 9 u aktar) 00
65	Sistema avvanzata għal ibbrejkjar f'emergenza	131	01
66	Sistema ta' indikazzjoni ta' hruġ mill-karreġġata	130	00
<p>Fejn id-Direttiva jew ir-Regolament separati fihom rekwiżiti ta' installazzjoni, dawn japplikaw ukoll għal komponenti u unitajiet tekniċi separati approvati skont ir-Regolamenti tan-NU.</p> <p>* L-enumrar tal-entrati f'din it-tabella jirreferi għall-enumrar użat fit-tabella tal-Parti I.</p>			

PARTI III

Lista ta' atti regolatorji li jistabilixxu r-rekwiziti għall-finijiet tal-approvazzjoni
tat-tip tal-UE ta' vetturi bi skop speċjali

Appendiċi 1

Karavans bil-mutur, ambulanzi u karozzi tal-mejtin

Partita	Suġġett	Referenza għal att regolatorju	$M_1 \leq 2500$ kg*	$M_1 > 2500$ kg*	M_2	M_3
1A	Livell ta' hoss	Regolament (UE) Nru 540/2014	H	G+H	G+H	G+H
2	Emissjonijiet (Euro 5 u Euro 6) ta' vetturi ħfief/aċċess għall-informazzjoni	Regolament (KE) Nru 715/2007	Q ⁽¹⁾	G + Q ⁽¹⁾	G + Q ⁽¹⁾	
3A	Prevenzjoni tar- riskji tan-nar (tankijiet tal- karburant likwidu)	Regolament (KE) Nru 661/2009 Regolament Nru 34 tan-NU	F ⁽²⁾	F ⁽²⁾	F ⁽²⁾	F ⁽²⁾
3B	Apparati ta' protezzjoni tal-qiegh fuq wara (RUPDs) u l- installazzjoni tagħhom; protezzjoni tal-qiegh fuq wara (RUP)	Regolament (KE) Nru 661/2009 Regolament Nru 58 tan-NU	X	X	X	X
4A	Spazju għall- immuntar u l-iffissar ta' pjanċi ta' reġistrazzjoni fuq wara	Regolament (KE) Nru 661/2009 Regolament (UE) Nru 1003/2010	X	X	X	X
5A	Tagħmir tal-istering	Regolament (KE) Nru 661/2009 Regolament Nru 79 tan-NU	X	G	G	G

Partita	Suġġett	Referenza għal att regolatorju	M ₁ ≤ 2500 kg*	M ₁ > 2500 kg*	M ₂	M ₃
6A	Aċċess u manuvrabbiltà tal-vettura	Regolament (KE) Nru 661/2009 Regolament (UE) Nru 130/2012	X	X		
6B	Lukketti tal-bibien u komponenti li jżommu l-bibien	Regolament (KE) Nru 661/2009 Regolament Nru 11 tan-NU	B	G+B		
7A	Apparat u sinjali ta' twissija li jinstemgħu	Regolament (KE) Nru 661/2009 Regolament Nru 28 tan-NU	X	X	X	X
8A	Tagħmir għal vizjoni indiretta u l-installazzjoni tiegħu	Regolament (KE) Nru 661/2009 Regolament Nru 46 tan-NU	X	G	G	G
9A	Ibbrejkjar tal-vetturi u t-trejlers	Regolament (KE) Nru 661/2009 Regolament Nru 13 tan-NU			G ⁽³⁾	G ⁽³⁾
9B	Ibbrejkjar tal-vetturi għall-passiġġieri	Regolament (KE) Nru 661/2009 Regolament Nru 13-H tan-NU	X ⁽⁴⁾	G+A ₁		
10A	Il-kompatibbiltà elettromanjetika	Regolament (KE) Nru 661/2009 Regolament Nru 10 tan-NU	X	X	X	X
12A	Aċċessorji ta' ġewwa	Regolament (KE) Nru 661/2009 Regolament Nru 21 tan-NU	C	G+C		
13A	Protezzjoni tal-vetturi awtomotivi kontra użu mhux awtorizzat	Regolament (KE) Nru 661/2009 Regolament Nru 18 tan-NU			G ^(4A)	G ^(4A)

Partita	Suġġett	Referenza għal att regolatorju	M ₁ ≤ 2500 kg*	M ₁ > 2500 kg*	M ₂	M ₃
13B	Protezzjoni tal-vetturi awtomotivi kontra użu mhux awtorizzat	Regolament (KE) Nru 661/2009 Regolament Nru 116 tan-NU	X	G		
14A	Protezzjoni tas-sewwieq mill-mekkaniżmu tal-istering jekk ikun hemm impatt	Regolament (KE) Nru 661/2009 Regolament Nru 12 tan-NU	X	G		
15A	Sits, l-ankraġġi tagħhom u kull ilqugh protettiv tar-ras	Regolament (KE) Nru 661/2009 Regolament Nru 17 tan-NU	D	G+D	G+D ^(4B)	G+D ^(4B)
15B	Sits ta' vetturi kbar għall-passiġġieri	Regolament (KE) Nru 661/2009 Regolament Nru 80 tan-NU			X	X
16A	Sporġenzi esterni	Regolament (KE) Nru 661/2009 Regolament Nru 26 tan-NU	X għall-kabina; A+Z għall-parti li jifdal	G għall-kabina; A+Z għall-parti li jifdal		
17A	Aċċess u manuvrabbiltà tal-vettura	Regolament (KE) Nru 661/2009 Regolament (UE) Nru 130/2012	X	X	X	X
17B	Tagħmir tal-ispidometru inkluż l-installazzjoni tiegħu	Regolament (KE) Nru 661/2009 Regolament Nru 39 tan-NU	X	X	X	X
18A	Pjanċa statutorja tal-manifattur u VIN	Regolament (KE) Nru 661/2009 Regolament (UE) Nru 19/2011	X	X	X	X

Partita	Suġġett	Referenza għal att regolatorju	$M_1 \leq 2500$ kg*	$M_1 > 2500$ kg*	M_2	M_3
19A	Ankraġġi taċ-ċinturini tas-sikurezza, sistemi ta' ankraġġi ISOFIX u ankraġġi ISOFIX tal-irbit ta' fuq	Regolament (KE) Nru 661/2009 Regolament Nru 14 tan-NU	D	G+L	G+L	G+L
20A	Installazzjoni ta' dawl u apparat ta' sinjalazzjoni bid-dawl fuq il-vetturi	Regolament (KE) Nru 661/2009 Regolament Nru 48 tan-NU	A+N	A+G+N għall-kabina; A+N għall-parti li jifdal	A+G+N għall-kabina; A+N għall-parti li jifdal	A+G+N għall-kabina; A+N għall-parti li jifdal
21A	Mezzi ta' retroriflessjoni għal vetturi bil-mutur	Regolament (KE) Nru 661/2009 Regolament Nru 3 tan-NU	X	X	X	X
22A	Fanali ta' quddiem u ta' wara, fanali tal-waqfien u fanali li jimmarkaw il-kontorn tat-tarf għal vetturi awtomotivi u t-trejlers tagħhom	Regolament (KE) Nru 661/2009 Regolament Nru 7 tan-NU	X	X	X	X
22B	Fanali għal binhar għal vetturi bil-mutur	Regolament (KE) Nru 661/2009 Regolament Nru 87 tan-NU	X	X	X	X
22C	Fanali li jimmarkaw il-gnub għall-vetturi bil-mutur u t-trejlers tagħhom	Regolament (KE) Nru 661/2009 Regolament Nru 91 tan-NU	X	X	X	X
23A	Indikaturi tad-direzzjoni għal vetturi bil-mutur u t-trejlers tagħhom	Regolament (KE) Nru 661/2009 Regolament Nru 6 tan-NU	X	X	X	X

Partita	Suġġett	Referenza għal att regolatorju	M ₁ ≤ 2500 kg*	M ₁ > 2500 kg*	M ₂	M ₃
24A	Illuminazzjoni tal-pjanċi tar-reġistrazzjoni ta' wara tal-vetturi bil-mutur u t-trejlers tagħhom	Regolament (KE) Nru 661/2009 Regolament Nru 4 tan-NU	X	X	X	X
25A	Fanali ta' quddiem issiġillati ta' vetturi mmotorizzati (SB) li jittfghu raġġ ta' dawl baxx jew raġġ ta' dawl tas-sewqan Ewropew asimmetriku jew it-tnejn	Regolament (KE) Nru 661/2009 Regolament Nru 31 tan-NU	X	X	X	X
25B	Bozoz tal-filament għal użu f'unitajiet tal-fanali approvati għall-vetturi bil-mutur u t-trejlers tagħhom	Regolament (KE) Nru 661/2009 Regolament Nru 37 tan-NU	X	X	X	X
25C	Fanali ta' quddiem ta' vetturi awtomotivi mghammra b'sorsi tad-dawl li jittfghu il-gass	Regolament (KE) Nru 661/2009 Regolament Nru 98 tan-NU	X	X	X	X
25D	Fontijiet ta' dawl bi skarikar tal-gass għall-użu f'unitajiet ta' fanali bi skarikar ta' gass approvati għal vetturi bil-mutur	Regolament (KE) Nru 661/2009 Regolament Nru 99 tan-NU	X	X	X	X
25E	Fanali ta' quddiem ta' vetturi bil-mutur li jittfghu raġġ tal-passaġġ u/jew raġġ tas-sewqan asimmetriku u mghammra b'bozoz tal-filament u/jew b'moduli b'dajowds li jarmu d-dawl (moduli LED)	Regolament (KE) Nru 661/2009 Regolament Nru 112 tan-NU	X	X	X	X
25F	Sistemi adattivi tad-dawl ta' quddiem (AFS) għal vetturi awtomotivi	Regolament (KE) Nru 661/2009 Regolament Nru 123 tan-NU	X	X	X	X

Partita	Suġġett	Referenza għal att regolatorju	M ₁ ≤ 2500 kg*	M ₁ > 2500 kg*	M ₂	M ₃
26A	Fanali ta' quddiem ta' kontra ċ-ċpar għall-vetturi bil-mutur	Regolament (KE) Nru 661/2009 Regolament Nru 19 tan-NU	X	X	X	X
27A	Apparat għall-irmunkar	Regolament (KE) Nru 661/2009 Regolament (UE) Nru 1005/2010	E	E	E	E
28A	Fanali taċ-ċpar ta' wara għal vetturi bil-mutur u t-trejlers tagħhom	Regolament (KE) Nru 661/2009 Regolament Nru 38 tan-NU	X	X	X	X
29A	Fanali tar-rivers għall-vetturi bil-mutur u t-trejlers tagħhom	Regolament (KE) Nru 661/2009 Regolament Nru 23 tan-NU	X	X	X	X
30A	Lampi tal-ipparkjar għal vetturi bil-mutur	Regolament (KE) Nru 661/2009 Regolament Nru 77 tan-NU	X	X	X	X
31A	Ċinturini tas-sikurezza, sistemi ta' trażżin, sistemi ta' trażżin għat-tfal u sistemi ISOFIX ta' trażżin għat-tfal	Regolament (KE) Nru 661/2009 Regolament Nru 16 tan-NU	D	G+M	G+M	G+M
32A	Firxa viziva fuq quddiem	Regolament (KE) Nru 661/2009 Regolament Nru 125 tan-NU	X	G		
33A	Lok u identifikazzjoni tal-kontrolli manwali, tal-indikaturi operatorji u tal-indikaturi	Regolament (KE) Nru 661/2009 Regolament Nru 121 tan-NU	X	X	X	X

Partita	Suġġett	Referenza għal att regolatorju	M ₁ ≤ 2500 kg*	M ₁ > 2500 kg*	M ₂	M ₃
34A	Sistemi li jneħhu l-ġelu u t-titpin minn mal-windskrin	Regolament (KE) Nru 661/2009 Regolament (UE) Nru 672/2010	X	G ⁽⁵⁾	(⁵)	(⁵)
35A	Sistemi tal-wajper u l-washer tal-windskrin	Regolament (KE) Nru 661/2009 Regolament (UE) Nru 1008/2010	X	G ⁽⁶⁾	(⁶)	(⁶)
36A	Sistemi tas-shana	Regolament (KE) Nru 661/2009 Regolament Nru 122 tan-NU	X	X	X	X
37A	Protezzjoni tar-roti	Regolament (KE) Nru 661/2009 Regolament (UE) Nru 1009/2010	X	G		
38A	Trażżin tar-ras (headrests), kemm jekk ikunu inkorporati fis-sits tal-vettura jew le	Regolament (KE) Nru 661/2009 Regolament Nru 25 tan-NU	D	G + D		
44A	Piżijiet u dimensjonijiet	Regolament (KE) Nru 661/2009 Regolament (UE) Nru 1230/2012	X	X		
45A	Materjali tal-ħġieġ tas-sikurezza u l-installazzjoni tagħhom fuq vetturi	Regolament (KE) Nru 661/2009 Regolament Nru 43 tan-NU	J	G+J	G+J	G+J
46A	Installazzjoni tat-tajers	Regolament (KE) Nru 661/2009 Regolament (UE) Nru 458/2011	X	G	G	G
46B	Tajers pnevmatiċi għall-vetturi bil-mutur u t-trejlers tagħhom (Klassi C ₁)	Regolament (KE) Nru 661/2009 Regolament Nru 30 tan-NU	X	G		

Partita	Suġġett	Referenza għal att regolatorju	$M_1 \leq 2500$ kg*	$M_1 > 2500$ kg*	M_2	M_3
46C	Tajers pnevmatiċi għal vetturi kummerċjali u t-trejlers tagħhom (Klassijiet C ₂ u C ₃)	Regolament (KE) Nru 661/2009 Regolament Nru 54 tan-NU	—	G	G	G
46D	Emissjonijiet tal-ħoss tat-tajers għat-tidwir, adeżjoni fuq uċuħ imxarrbin u r-reżistenza tat-tidwir (Klassijiet C ₁ , C ₂ u C ₃)	Regolament (KE) Nru 661/2009 Regolament Nru 117 tan-NU	X	G	G	G
46E	Stepni għall-użu temporanju, tajers run-flat u/jew sistema run-flat u/jew sistema ta' monitoraġġ tal-pressjoni tat-tajers	Regolament (KE) Nru 661/2009 Regolament Nru 64 tan-NU	X	G		
47A	Limitazzjoni tal-veloċità tal-vetturi	Regolament (KE) Nru 661/2009 Regolament Nru 89 tan-NU			X	X
48A	Piżijiet u dimensjonijiet	Regolament (KE) Nru 661/2009 Regolament (UE) Nru 1230/2012			X	X
50A	Komponenti tal-akkoppjar mekkaniku ta' vetturi magħquda	Regolament (KE) Nru 661/2009 Regolament Nru 55 tan-NU	X ⁽¹⁰⁾	G ⁽¹⁰⁾	G ⁽¹⁰⁾	G ⁽¹⁰⁾
51A	Aġir ta' ħruq tal-materjali użati fil-kostruzzjoni ta' ġewwa ta' ċerti kategoriji ta' vetturi bil-mutur	Regolament (KE) Nru 661/2009 Regolament Nru 118 tan-NU				G għall-kabina; X għall-parti li jifdal
52A	Vetturi M ₂ u M ₃	Regolament (KE) Nru 661/2009 Regolament Nru 107 tan-NU			A	A
52B	Saħħa tas-superstruttura ta' vetturi tal-passiġġiera kbar	Regolament (KE) Nru 661/2009 Regolament Nru 66 tan-NU			A	A

Partita	Suġġett	Referenza għal att regolatorju	$M_1 \leq 2500$ kg*	$M_1 > 2500$ kg*	M_2	M_3
53A	Protezzjoni tal-okkupanti fil-każ ta' habta frontali	Regolament (KE) Nru 661/2009 Regolament Nru 94 tan-NU	Mhux disponibbli	Mhux disponibbli		
54A	Protezzjoni tal-okkupanti fil-każ ta' habta laterali	Regolament (KE) Nru 661/2009 Regolament Nru 95 tan-NU	Mhux disponibbli	Mhux disponibbli		
58	Harsien tal-persuni mexjin	Regolament (KE) Nru 78/2009	X	Mhux disponibbli Madankollu, kwalunkwe sistema ta' protezzjoni fuq quddiem fornuta mal-vettura għandha tkun konformi u mmarkata.		
59	Riċiklabilità	Direttiva 2005/64/KE	Mhux disponibbli	Mhux disponibbli		
61	Sistema ta' kondizzjonament tal-arja	Direttiva 2006/40/KE	X	G ⁽¹⁴⁾		
62	Sistema tal-idroġenu	Regolament (KE) Nru 79/2009	Q	G + Q	G + Q	G + Q
63	Sikurezza ġenerali	Regolament (KE) Nru 661/2009	X ⁽¹⁵⁾	X ⁽¹⁵⁾	X ⁽¹⁵⁾	X ⁽¹⁵⁾
64	Indikaturi tat-tibdil tal-gerijiet	Regolament (KE) Nru 661/2009 Regolament (UE) Nru 65/2012	X	G		
65	Sistema avvanzata għal ibbrejtkjar f'emergenza	Regolament (KE) Nru 661/2009 Regolament (UE) Nru 347/2012			Mhux disponibbli ⁽¹⁶⁾	Mhux disponibbli ⁽¹⁶⁾
66	Sistema ta' indikazzjoni ta' hrug mill-karregġata	Regolament (KE) Nru 661/2009 Regolament (UE) Nru 351/2012			Mhux disponibbli ⁽¹⁷⁾	Mhux disponibbli ⁽¹⁷⁾

Partita	Suġġett	Referenza għal att regolatorju	M ₁ ≤ 2500 kg*	M ₁ > 2500 kg*	M ₂	M ₃
67	Komponenti speċifiċi għall-gassijiet likwifikati miż-żejt (LPG) u l-installazzjoni tagħhom fuq vetturi awtomotivi	Regolament (KE) Nru 661/2009 Regolament Nru 67 tan-NU	X	X	X	X
68	Sistemi ta' allarm tal-vettura (VAS)	Regolament (KE) Nru 661/2009 Regolament Nru 97 tan-NU	X	G		
69	Is-sigurtà elettrika	Regolament (KE) Nru 661/2009 Regolament Nru 100 tan-NU	X	X	X	X
70	Komponenti speċifiċi għas-CNG u l-installazzjoni tagħhom fuq il-vetturi bil-mutur	Regolament (KE) Nru 661/2009 Regolament Nru 110 tan-NU	X	X	X	X
72	sistema eCall	Regolament (UE) 2015/758	G	G	Mhux disponibbli	Mhux disponibbli

* Il-massa massima mgħobbija teknikament permissibbli.

Rekwiziti addizzjonali għall-ambulanzi

Il-kompartiment tal-pazjenti fl-ambulanzi għandhom jirrispettaw ir-rekwiziti tal-EN 1789:2007 +A1: 2010 +A2:2014 dwar Vetturi mediċi u t-tagħmir tagħhom – Ambulanzi tat-triq bl-eċċezzjoni tas-sezzjoni 6.5, lista ta' tagħmir. Għandha tiġi pprovduta prova tal-konformità ma' rapport tat-test ta' servizz tekniku. Jekk huwa previst spazju għal sigġu tar-roti, għandhom ikunu japplikaw ir-rekwiziti tal-Appendiċi 3 marbutin mal-irbit tas-sigġu tar-roti u s-sistemi ta' trazzin għall-okkupant.

Appendiċi 2

Vetturi blindati

Partita	Suġġett	Referenza għal att regolatorju	M ₁	M ₂	M ₃	N ₁	N ₂	N ₃	O ₁	O ₂	O ₃	O ₄
1A	Livell ta' hoss	Regolament (UE) Nru 540/2014	X	X	X	X	X	X				
2	Emissjonijiet (Euro 5 u Euro 6) ta' vetturi ħfief/aċċess għall-informazzjoni	Regolament (KE) Nru 715/2007	A ⁽¹⁾	A ⁽¹⁾		A ⁽¹⁾	A ⁽¹⁾					
3A	Prevenzjoni tar-riskji tan-nar (tankijiet tal-karburant likwidu)	Regolament (KE) Nru 661/2009 Regolament Nru 34 tan-NU	X ⁽²⁾	X ⁽²⁾	X ⁽²⁾	X ⁽²⁾	X ⁽²⁾	X ⁽²⁾	X	X	X	X
3B	Apparati ta' protezzjoni tal-qieġ fuq wara (RUPDs) u l-installazzjoni tagħhom; protezzjoni tal-qieġ fuq wara (RUP)	Regolament (KE) Nru 661/2009 Regolament Nru 58 tan-NU	X	X	X	X	A	A	X	X	X	X
4A	Spazju għall-immuntar u l-iffissar ta' pjanċi ta' reġistrazzjoni fuq wara	Regolament (KE) Nru 661/2009 Regolament (UE) Nru 1003/2010	X	X	X	X	X	X	X	X	X	X
5A	Tagħmir tal-istering	Regolament (KE) Nru 661/2009 Regolament Nru 79 tan-NU	X	X	X	X	X	X	X	X	X	X
6A	Aċċess u manuvrabbiltà tal-vettura (skaluni, stafef u mqabad tal-idejn)	Regolament (KE) Nru 661/2009 Regolament (UE) Nru 130/2012	X	X	X	X	X	X				
6B	Lukketti tal-bibien u komponenti li jzommu l-bibien	Regolament (KE) Nru 661/2009 Regolament Nru 11 tan-NU	X			X						

Partita	Suġġett	Referenza għal att regolatorju	M ₁	M ₂	M ₃	N ₁	N ₂	N ₃	O ₁	O ₂	O ₃	O ₄
7A	Apparat u sinjali ta' twissija li jinSTEMGħu	Regolament (KE) Nru 661/2009 Regolament Nru 28 tan-NU	A+K	A+K	A+K	A+K	A+K	A+K				
8A	Tagħmir għal viżjoni indiretta u l-installazzjoni tiegħu	Regolament (KE) Nru 661/2009 Regolament Nru 46 tan-NU	A	A	A	A	A	A				
9A	Ibbrejkjar tal-vetturi u t-trejlers	Regolament (KE) Nru 661/2009 Regolament Nru 13 tan-NU		X ⁽³⁾	X ⁽³⁾	X ⁽³⁾	X ⁽³⁾	X ⁽³⁾	X ⁽³⁾	X ⁽³⁾	X ⁽³⁾	X ⁽³⁾
9B	Ibbrejkjar tal-karozzi tal-passiġġieri	Regolament (KE) Nru 661/2009 Regolament Nru 13-H tan-NU	X ⁽⁴⁾			X ⁽⁴⁾						
10A	Il-kompatibbiltà elettromanjetika	Regolament (KE) Nru 661/2009 Regolament Nru 10 tan-NU	X	X	X	X	X	X	X	X	X	X
12A	Aċċessorji ta' ġewwa	Regolament (KE) Nru 661/2009 Regolament Nru 21 tan-NU	A									
13A	Protezzjoni tal-vetturi awtomotivi kontra użu mhux awtorizzat	Regolament (KE) Nru 661/2009 Regolament Nru 18 tan-NU		X ^(4A)	X ^(4A)		X ^(4A)	X ^(4A)				
13B	Protezzjoni tal-vetturi awtomotivi kontra użu mhux awtorizzat	Regolament (KE) Nru 661/2009 Regolament Nru 116 tan-NU	X			X						
14A	Protezzjoni tas-sewwieq mill-mekkanizmu tal-istering jekk ikun hemm impatt	Regolament (KE) Nru 661/2009 Regolament Nru 12 tan-NU	Mhux disponibbli			Mhux disponibbli						

Partita	Suġġett	Referenza ghal att regolatorju	M ₁	M ₂	M ₃	N ₁	N ₂	N ₃	O ₁	O ₂	O ₃	O ₄
15A	Sits, l-ankraġġi tagħhom u kull ilqugh protettiv tar-ras	Regolament (KE) Nru 661/2009 Regolament Nru 17 tan-NU	X	D ^(4B)	D ^(4B)	D	D	D				
15B	Sits ta' vetturi kbar għall-passiġġieri	Regolament (KE) Nru 661/2009 Regolament Nru 80 tan-NU		D	D							
16A	Sporġenzi esterni	Regolament (KE) Nru 661/2009 Regolament Nru 26 tan-NU	A									
17A	Aċċess u manuvrabbiltà tal-vettura (ger tar-rivers)	Regolament (KE) Nru 661/2009 Regolament (UE) Nru 130/2012	X	X	X	X	X	X				
17B	Tagħmir tal-ispidometru inkluż l-installazzjoni tiegħu	Regolament (KE) Nru 661/2009 Regolament Nru 39 tan-NU	X	X	X	X	X	X				
18A	Pjanċa statutorja tal-manifattur u VIN	Regolament (KE) Nru 661/2009 Regolament (UE) Nru 19/2011	X	X	X	X	X	X	X	X	X	X
19A	Ankraġġi taċ-ċinturini tas-sikurezza, sistemi ta' ankraġġi ISOFIX u ankraġġi ISOFIX tal-irbit ta' fuq	Regolament (KE) Nru 661/2009 Regolament Nru 14 tan-NU	A	A	A	A	A	A				
20A	Installazzjoni ta' dawl u apparat ta' sinjalazzjoni bid-dawl fuq il-vetturi	Regolament (KE) Nru 661/2009 Regolament Nru 48 tan-NU	A+N	A+N	A+N	A+N	A+N	A+N	A+N	A+N	A+N	A+N
21A	Mezzi ta' retroriflessjoni għal vetturi bil-mutur	Regolament (KE) Nru 661/2009 Regolament Nru 3 tan-NU	X	X	X	X	X	X	X	X	X	X

Partita	Suġġett	Referenza għal att regolatorju	M ₁	M ₂	M ₃	N ₁	N ₂	N ₃	O ₁	O ₂	O ₃	O ₄
22A	Fanali ta' quddiem u ta' wara, fanali tal-waqfien u fanali li jimmarkaw il-kontorn tat-tarf għal vetturi awtomotivi u t-trejlers tagħhom	Regolament (KE) Nru 661/2009 Regolament Nru 7 tan-NU	3	X	X	X	X	X	X	X	X	X
22B	Fanali għal binhar għal vetturi bil-mutur	Regolament (KE) Nru 661/2009 Regolament Nru 87 tan-NU	X	X	X	X	X	X				
	Fanali li jimmarkaw il-ġnub għall-vetturi bil-mutur u t-trejlers tagħhom	Regolament (KE) Nru 661/2009 Regolament Nru 91 tan-NU	X	X	X	X	X	X	X	X	X	X
23A	Indikaturi tad-direzzjoni għal vetturi bil-mutur u t-trejlers tagħhom	Regolament (KE) Nru 661/2009 Regolament Nru 6 tan-NU	X	X	X	X	X	X	X	X	X	X
24A	Illuminazzjoni tal-pjanċi tar-registrazzjoni ta' wara tal-vetturi bil-mutur u t-trejlers tagħhom	Regolament (KE) Nru 661/2009 Regolament Nru 4 tan-NU	X	X	X	X	X	X	X	X	X	X
25A	Fanali ta' quddiem issigillati ta' vetturi bil-mutur (SB) li jitfgħu raġġ ta' dawl baxx jew raġġ ta' dawl tas-sewqan Ewropew asimmetriku jew it-tnejn	Regolament (KE) Nru 661/2009 Regolament Nru 31 tan-NU	X	X	X	X	X	X				
25B	Bozoz tal-filament għal użu f'unitajiet tal-fanali approvati għall-vetturi motorizzati u t-trejlers tagħhom	Regolament (KE) Nru 661/2009 Regolament Nru 37 tan-NU	X	X	X	X	X	X	X	X	X	X
25C	Fanali ta' quddiem ta' vetturi awtomotivi mġhamra b'sorsi tad-dawl li jitfgħu il-gass	Regolament (KE) Nru 661/2009 Regolament Nru 98 tan-NU	X	X	X	X	X	X				

Partita	Suġġett	Referenza għal att regolatorju	M ₁	M ₂	M ₃	N ₁	N ₂	N ₃	O ₁	O ₂	O ₃	O ₄
25D	Fontijiet ta' dawl bi skarikar tal-gass għall-użu f'unitajiet ta' fanali bi skarikar ta' gass approvati għal vetturi bil-mutur	Regolament (KE) Nru 661/2009 Regolament Nru 99 tan-NU	X	X	X	X	X	X				
25E	Fanali ta' quddiem ta' vetturi awtomotivi li jitfgħu raġġ tal-passaġġ u/jew raġġ tas-sewqan asimetriku u mghammra b'bozoz tal-filament u/jew b'moduli b'dajowds li jarmu d-dawl (moduli LED)	Regolament (KE) Nru 661/2009 Regolament Nru 112 tan-NU	X	X	X	X	X	X				
25F	Sistemi adattivi tad-dawl ta' quddiem (AFS) għal vetturi awtomotivi	Regolament (KE) Nru 661/2009 Regolament Nru 123 tan-NU	X	X	X	X	X	X				
26A	Fanali ta' quddiem ta' kontra ċ-ċpar għall-vetturi bil-mutur	Regolament (KE) Nru 661/2009 Regolament Nru 19 tan-NU	X	X	X	X	X	X				
27A	Apparat għall-irmunkar	Regolament (KE) Nru 661/2009 Regolament (UE) Nru 1005/2010	A	A	A	A	A	A				
28A	Fanali taċ-ċpar ta' wara għal vetturi bil-magna u t-trejlers tagħhom	Regolament (KE) Nru 661/2009 Regolament Nru 38 tan-NU	X	X	X	X	X	X	X	X	X	X
29A	Fanali tar-rivers għall-vetturi bil-mutur u t-trejlers tagħhom	Regolament (KE) Nru 661/2009 Regolament Nru 23 tan-NU	X	X	X	X	X	X	X	X	X	X
30A	Lampi tal-ipparkjar għal vetturi bil-mutur	Regolament (KE) Nru 661/2009 Regolament Nru 77 tan-NU	X	X	X	X	X	X				
31A	Ċinturini tas-sikurezza, sistemi ta' trazzin, sistemi ta' trazzin għat-tfal u sistemi	Regolament (KE) Nru 661/2009 Regolament Nru 16 tan-NU	A	A	A	A	A	A				

Partita	Suġġett	Referenza għal att regolatorju	M ₁	M ₂	M ₃	N ₁	N ₂	N ₃	O ₁	O ₂	O ₃	O ₄
	ISOFIX ta' trazzin għat-tfal											
32A	Firxa viziva fuq quddiem	Regolament (KE) Nru 661/2009 Regolament Nru 125 tan-NU	S									
33A	Lok u identifikazzjoni tal-kontrolli manwali, tal-indikaturi operatorji u tal-indikaturi	Regolament (KE) Nru 661/2009 Regolament Nru 121 tan-NU	X	X	X	X	X	X				
34A	Sistemi li jnehħu l-gelu u t-titpin minn mal-windskrin	Regolament (KE) Nru 661/2009 Regolament (UE) Nru 672/2010	A	(⁵)	(⁵)	(⁵)	(⁵)	(⁵)				
35A	Sistemi tal-wajper u l-washer tal-windskrin	Regolament (KE) Nru 661/2009 Regolament (UE) Nru 1008/2010	A	(⁶)	(⁶)	(⁶)	(⁶)	(⁶)				
36A	Sistemi tas-shana	Regolament (KE) Nru 661/2009 Regolament Nru 122 tan-NU	X	X	X	X	X	X	X	X	X	X
37A	Protezzjoni tar-roti	Regolament (KE) Nru 661/2009 Regolament (UE) Nru 1009/2010	X									
38A	Trazzin tar-ras (headrests), kemm jekk ikunu inkorporati fis-sits tal-vettura jew le	Regolament (KE) Nru 661/2009 Regolament Nru 25 tan-NU	X									
41A	Emissjonijiet (Euro VI) minn vetturi heavy-duty/aċċess għal informazzjoni	Regolament (KE) Nru 595/2009	X (⁹)	X (⁹)	X	X (⁹)	X (⁹)	X				
42A	Protezzjoni laterali tal-vetturi tal-merkanzija	Regolament (KE) Nru 661/2009 Regolament Nru 73 tan-NU					X	X			X	X

Partita	Suġġett	Referenza għal att regolatorju	M ₁	M ₂	M ₃	N ₁	N ₂	N ₃	O ₁	O ₂	O ₃	O ₄
43A	Sistemi ta' sospensjoni tat-titjir	Regolament (KE) Nru 661/2009 Regolament (UE) Nru 109/2011				X	X	X	X	X	X	X
44A	Piżijiet u dimensjonijiet	Regolament (KE) Nru 661/2009 Regolament (UE) Nru 1230/2012	X									
45A	Materjali tal-ħġieġ tas-sikurezza u l-installazzjoni tagħhom fuq vetturi	Regolament (KE) Nru 661/2009 Regolament Nru 43 tan-NU	Mhux disponibbli	Mhux disponibbli	Mhux disponibbli	Mhux disponibbli	Mhux disponibbli	Mhux disponibbli	Mhux disponibbli	Mhux disponibbli	Mhux disponibbli	Mhux disponibbli
46A	Installazzjoni tat-tajers	Regolament (KE) Nru 661/2009 Regolament (UE) Nru 458/2011	A	A	A	A	A	A	A	A	A	A
46B	Tajers pnevmatiċi għall-vetturi bil-mutur u t-trejlers tagħhom (Klassi C ₁)	Regolament (KE) Nru 661/2009 Regolament Nru 30 tan-NU	A			A			A	A		
46C	Tajers pnevmatiċi għal vetturi kummerċjali u t-trejlers tagħhom (Klassijiet C ₂ u C ₃)	Regolament (KE) Nru 661/2009 Regolament Nru 54 tan-NU		A	A	A	A	A			A	A
46D	Emissjonijiet tal-ħoss tat-tajers għat-tidwir, adeżjoni fuq uċuħ imxarrbin u r-reżistenza tat-tidwir (Klassijiet C ₁ , C ₂ u C ₃)	Regolament (KE) Nru 661/2009 Regolament Nru 117 tan-NU	A	A	A	A	A	A	A	A	A	A
46E	Stepni għall-użu temporanju, tajers run-flat u/jew sistema run-flat u/jew sistema ta' monitoraġġ tal-pressjoni tat-tajers	Regolament (KE) Nru 661/2009 Regolament Nru 64 tan-NU	A ^(9A)			A ^(9A)						

Partita	Suġġett	Referenza għal att regolatorju	M ₁	M ₂	M ₃	N ₁	N ₂	N ₃	O ₁	O ₂	O ₃	O ₄
47A	Limitazzjoni tal-veloċità tal-vetturi	Regolament (KE) Nru 661/2009 Regolament Nru 89 tan-NU		X	X		X	X				
48A	Piżijiet u dimensjonijiet	Regolament (KE) Nru 661/2009 Regolament (UE) Nru 1230/2012		X	X	X	X	X	X	X	X	X
49A	Vetturi kummerċjali fir-rigward tal-isporġenzi esterni tagħhom quddiem il-panew ta' wara tal-kabina	Regolament (KE) Nru 661/2009 Regolament Nru 61 tan-NU				A	A	A				
50A	Komponenti tal-akkoppjar mekkaniku ta' vetturi magħquda	Regolament (KE) Nru 661/2009 Regolament Nru 55 tan-NU	X ⁽¹⁰⁾	X ⁽¹⁰⁾	X ⁽¹⁰⁾	X ⁽¹⁰⁾	X ⁽¹⁰⁾	X ⁽¹⁰⁾	X	X	X	X
50B	Apparat ta' gganċjar magħluq (CCD); twaħhil ta' tip approvat ta' CCD	Regolament (KE) Nru 661/2009 Regolament Nru 102 tan-NU					X ⁽¹⁰⁾	X ⁽¹⁰⁾			X ⁽¹⁰⁾	X ⁽¹⁰⁾
51A	Aġir ta' hruq tal-materjali użati fil-kostruzzjoni ta' ġewwa ta' ċerti kategoriji ta' vetturi bil-mutur	Regolament (KE) Nru 661/2009 Regolament Nru 118 tan-NU			X							
52A	Vetturi M ₂ u M ₃	Regolament (KE) Nru 661/2009 Regolament Nru 107 tan-NU		A	A							
52B	Sahha tas-superstruttura ta' vetturi tal-passiġġiera kbar	Regolament (KE) Nru 661/2009 Regolament Nru 66 tan-NU		A	A							

Partita	Suġġett	Referenza għal att regolatorju	M ₁	M ₂	M ₃	N ₁	N ₂	N ₃	O ₁	O ₂	O ₃	O ₄
53A	Protezzjoni tal-okkupanti fil-każ ta' habta frontali	Regolament (KE) Nru 661/2009 Regolament Nru 94 tan-NU	Mhux disponibbli									
54A	Protezzjoni tal-okkupanti fil-każ ta' habta laterali	Regolament (KE) Nru 661/2009 Regolament Nru 95 tan-NU	Mhux disponibbli			Mhux disponibbli						
56A	Vetturi għat-trasport ta' merkanzija perikoluża	Regolament (KE) Nru 661/2009 Regolament Nru 105 tan-NU				X ⁽¹³⁾	X ⁽¹³⁾	X ⁽¹³⁾	X ⁽¹³⁾	X ⁽¹³⁾	X ⁽¹³⁾	X ⁽¹³⁾
57A	Apparat protettiv underrun ta' quddiem (FUPDs) u l-installazzjoni tiegħu; protezzjoni underrun ta' quddiem (FUP)	Regolament (KE) Nru 661/2009 Regolament Nru 93 tan-NU					X	X				
58	Harsien tal-persuni mexjin	Regolament (KE) Nru 78/2009	Mhux disponibbli			Mhux disponibbli						
59	Riċiklabilità	Direttiva 2005/64/KE	Mhux disponibbli			Mhux disponibbli						
61	Sistema ta' kondizzjonament tal-arja	Direttiva 2006/40/KE	X			X ⁽¹⁴⁾						
62	Sistema tal-idroġenu	Regolament (KE) Nru 79/2009	A	A	A	A	A	A				
63	Sikurezza Ġenerali	Regolament (KE) Nru 661/2009	X ⁽¹⁵⁾	X ⁽¹⁵⁾	X ⁽¹⁵⁾	X ⁽¹⁵⁾	X ⁽¹⁵⁾	X ⁽¹⁵⁾	X ⁽¹⁵⁾	X ⁽¹⁵⁾	X ⁽¹⁵⁾	X ⁽¹⁵⁾
64	Indikaturi tat-tibdil tal-gerijiet	Regolament (KE) Nru 661/2009 Regolament (UE) Nru 65/2012	X									
65	Sistema avanzata għal ibbrejjar f'emergenza	Regolament (KE) Nru 661/2009 Regolament (UE) Nru 347/2012		⁽¹⁶⁾	⁽¹⁶⁾		⁽¹⁶⁾	⁽¹⁶⁾				

Partita	Suġġett	Referenza għal att regolatorju	M ₁	M ₂	M ₃	N ₁	N ₂	N ₃	O ₁	O ₂	O ₃	O ₄
66	Sistema ta' indikazzjoni ta' ħruġ mill-karreġġata	Regolament (KE) Nru 661/2009 Regolament (UE) Nru 351/2012		(¹⁷)	(¹⁷)		(¹⁷)	(¹⁷)				
67	Komponenti speċifiċi għall-gassijiet likwifikati miż-żejt (LPG) u l-installazzjoni ta' tagħhom fuq vetturi awtomotivi	Regolament (KE) Nru 661/2009 Regolament Nru 67 tan-NU	X	X	X	X	X	X				
68	Sistemi ta' allarm tal-vettura (VAS)	Regolament (KE) Nru 661/2009 Regolament Nru 97 tan-NU	X			X						
69	Sigurtà elettrika	Regolament (KE) Nru 661/2009 Regolament Nru 100 tan-NU	X	X	X	X	X	X				
70	Komponenti speċifiċi għas-CNG u l-installazzjoni ta' tagħhom fuq il-vetturi awtomotivi	Regolament (KE) Nru 661/2009 Regolament Nru 110 tan-NU	X	X	X	X	X	X				
72	sistema eCall	Regolament (UE) 2015/758	G	Mhux disponibbli	Mhux disponibbli	G	Mhux disponibbli	Mhux disponibbli	Mhux disponibbli	Mhux disponibbli	Mhux disponibbli	Mhux disponibbli

Appendiċi 3

Vetturi aċċessibbli għal sigġijiet tar-roti

Partita	Suġġett	Att regolatorju	M ₁
1A	Livell ta' hoss	Regolament (UE) Nru 540/2014	G+W ₉
2	Emissjonijiet (Euro 5 u Euro 6) ta' vetturi ħfief/aċċess għall-informazzjoni	Regolament (KE) Nru 715/2007	G+W ₁
3A	Prevenzjoni tar-riskji tan-nar (tankijiet tal-karburant likwidu)	Regolament (KE) Nru 661/2009 Regolament Nru 34 tan-NU	X+W ₂
3B	Apparati ta' protezzjoni tal-qiegh fuq wara (RUPDs) u l-installazzjoni tagħhom; protezzjoni tal-qiegh fuq wara (RUP)	Regolament (KE) Nru 661/2009 Regolament Nru 58 tan-NU	X
4A	Spazju għall-immuntar u l-iffissar ta' pjanċi ta' reġistrazzjoni fuq wara	Regolament (KE) Nru 661/2009 Regolament (UE) Nru 1003/2010	X
5A	Tagħmir tal-istering	Regolament (KE) Nru 661/2009 Regolament Nru 79 tan-NU	G
6A	Aċċess u manuvrabbiltà tal-vettura (skaluni, stafef u mqabad tal-idejn)	Regolament (KE) Nru 661/2009 Regolament (UE) Nru 130/2012	X
6B	Lukketti tal-bibien u komponenti li jzommu l-bibien	Regolament (KE) Nru 661/2009 Regolament Nru 11 tan-NU	X

Partita	Suġġett	Att regolatorju	M ₁
7A	Apparat u sinjali ta' twissija li jinstemgħu	Regolament (KE) Nru 661/2009 Regolament Nru 28 tan-NU	X
8A	Tagħmir għal vizjoni indiretta u l-installazzjoni tiegħu	Regolament (KE) Nru 661/2009 Regolament Nru 46 tan-NU	X
9B	Ibbrejkjar tal-karozzi tal-passiġġieri	Regolament (KE) Nru 661/2009 Regolament Nru 13-H tan-NU	G+A ₁
10A	Kompatibbiltà elettromanjetika	Regolament (KE) Nru 661/2009 Regolament Nru 10 tan-NU	X
12A	Aċċessorji ta' ġewwa	Regolament (KE) Nru 661/2009 Regolament Nru 21 tan-NU	G+C
13B	Protezzjoni tal-vetturi awtomotivi kontra użu mhux awtorizzat	Regolament (KE) Nru 661/2009 Regolament Nru 116 tan-NU	X
14A	Protezzjoni tas-sewwieq mill-mekkanizmu tal-istering jekk ikun hemm impatt	Regolament (KE) Nru 661/2009 Regolament Nru 12 tan-NU	G
15A	Sits, l-ankraġġi tagħhom u kull ilqugh protettiv tar-ras	Regolament (KE) Nru 661/2009 Regolament Nru 17 tan-NU	G+W ₃

Partita	Suġġett	Att regolatorju	M ₁
16A	Sporġenzi esterni	Regolament (KE) Nru 661/2009 Regolament Nru 26 tan-NU	G+W ₄
17A	Aċċess u manuvrabbiltà tal-vettura (ger tar-rivers)	Regolament (KE) Nru 661/2009 Regolament (UE) Nru 130/2012	X
17B	Tagħmir tal-ispidometru inkluż l-installazzjoni tiegħu	Regolament (KE) Nru 661/2009 Regolament Nru 39 tan-NU	X
18A	Pjanċa statutorja tal-manifattur u VIN	Regolament (KE) Nru 661/2009 Regolament (UE) Nru 19/2011	X
19A	Ankraġġi taċ-ċinturini tas-sikurezza, sistemi ta' ankraġġi ISOFIX u ankraġġi ISOFIX tal-irbit ta' fuq	Regolament (KE) Nru 661/2009 Regolament Nru 14 tan-NU	X+W ₅
20A	Installazzjoni ta' dawl u apparat ta' sinjalazzjoni bid-dawl fuq il-vetturi	Regolament (KE) Nru 661/2009 Regolament Nru 48 tan-NU	X
21A	Mezzi ta' retroriflessjoni għal vetturi bil-mutur	Regolament (KE) Nru 661/2009 Regolament Nru 3 tan-NU	X
22A	Fanali ta' quddiem u ta' wara, fanali tal-waqfien u fanali li jimmarkaw il-kontorn tat-tarf għal vetturi awtomotivi u t-trejlers tagħhom	Regolament (KE) Nru 661/2009 Regolament Nru 7 tan-NU	X

Partita	Suġġett	Att regolatorju	M ₁
22B	Fanali għal binhar għal vetturi bil-mutur	Regolament (KE) Nru 661/2009 Regolament Nru 87 tan-NU	X
22C	Fanali li jimmarkaw il-ġnub għall-vetturi bil-mutur u t-trejlers tagħhom	Regolament (KE) Nru 661/2009 Regolament Nru 91 tan-NU	X
23A	Indikaturi tad-direzzjoni għal vetturi bil-mutur u t-trejlers tagħhom	Regolament (KE) Nru 661/2009 Regolament Nru 6 tan-NU	X
24A	Illuminazzjoni tal-pjanċi tar-reġistrazzjoni ta' wara tal-vetturi bil-mutur u t-trejlers tagħhom	Regolament (KE) Nru 661/2009 Regolament Nru 4 tan-NU	X
25A	Fanali ta' quddiem issigillati ta' vetturi bil-mutur (SB) li jitfgħu raġġ ta' dawl baxx jew raġġ ta' dawl tas-sewqan Ewropew asimmetriku jew it-tnejn	Regolament (KE) Nru 661/2009 Regolament Nru 31 tan-NU	X
25B	Bozoz tal-filament għal użu f'unitajiet tal-fanali approvati għall-vetturi bil-mutur u t-trejlers tagħhom	Regolament (KE) Nru 661/2009 Regolament Nru 37 tan-NU	X
25C	Fanali ta' quddiem ta' vetturi awtomotivi mghammra b'sorsi tad-dawl li jitfgħu il-gass	Regolament (KE) Nru 661/2009 Regolament Nru 98 tan-NU	X
25D	Fontijiet ta' dawl bi skarikar tal-gass għall-użu f'unitajiet ta' fanali bi skarikar ta' gass approvati għal vetturi bil-mutur	Regolament (KE) Nru 661/2009 Regolament Nru 99 tan-NU	X

Partita	Suġġett	Att regolatorju	M ₁
25E	Fanali ta' quddiem ta' vetturi awtomotivi li jitfghu raġġ tal-passaġġ u/jew raġġ tas-sewqan asimetriku u mgħammra b'bozoz tal-filament u/jew b'moduli b'dajowds li jarmu d-dawl (moduli LED)	Regolament (KE) Nru 661/2009 Regolament Nru 112 tan-NU	X
25F	Sistemi adattivi tad-dawl ta' quddiem (AFS) għal vetturi awtomotivi	Regolament (KE) Nru 661/2009 Regolament Nru 123 tan-NU	X
26A	Fanali ta' quddiem ta' kontra ċ-ċpar għall-vetturi bil-mutur	Regolament (KE) Nru 661/2009 Regolament Nru 19 tan-NU	X
27A	Apparat għall-irmunkar	Regolament (KE) Nru 661/2009 Regolament (UE) Nru 1005/2010	E
28A	Fanali taċ-ċpar ta' wara għal vetturi bil-mutur u t-trejlers tagħhom	Regolament (KE) Nru 661/2009 Regolament Nru 38 tan-NU	X
29A	Fanali tar-rivers għall-vetturi bil-mutur u t-trejlers tagħhom	Regolament (KE) Nru 661/2009 Regolament Nru 23 tan-NU	X
30A	Lampi tal-ipparkjar għal vetturi bil-mutur	Regolament (KE) Nru 661/2009 Regolament Nru 77 tan-NU	X

Partita	Suġġett	Att regolatorju	M ₁
31A	Ċinturini tas-sikurezza, sistemi ta' trażżin, sistemi ta' trażżin għat-tfal u sistemi ISOFIX ta' trażżin għat-tfal	Regolament (KE) Nru 661/2009 Regolament Nru 16 tan-NU	X+W ₆
32A	Firxa viziva fuq quddiem	Regolament (KE) Nru 661/2009 Regolament Nru 125 tan-NU	G
33A	Lok u identifikazzjoni tal-kontrolli manwali, tal-indikaturi operatorji u tal-indikaturi	Regolament (KE) Nru 661/2009 Regolament Nru 121 tan-NU	X
34A	Sistemi li jneħħu l-gelu u t-titpin minn mal-windskrin	Regolament (KE) Nru 661/2009 Regolament (UE) Nru 672/2010	G ⁽⁵⁾
35A	Sistemi tal-wajper u l-washer tal-windskrin	Regolament (KE) Nru 661/2009 Regolament (UE) Nru 1008/2010	G ⁽⁶⁾
36A	Sistemi tas-šana	Regolament (KE) Nru 661/2009 Regolament Nru 122 tan-NU	X
37A	Protezzjoni tar-roti	Regolament (KE) Nru 661/2009 Regolament (UE) Nru 1009/2010	G
38A	Trażżin tar-ras (headrests), kemm jekk ikunu inkorporati fis-sits tal-vettura jew le	Regolament (KE) Nru 661/2009 Regolament Nru 25 tan-NU	X
41A	Emissjonijiet (Euro VI) minn vetturi heavy-duty/aċċess għal informazzjoni	Regolament (KE) Nru 595/2009	X+W ₁ (⁹)

Partita	Suġġett	Att regolatorju	M ₁
44A	Piżijiet u dimensjonijiet	Regolament (KE) Nru 661/2009 Regolament (UE) Nru 1230/2012	X+W ₈
45A	Materjali tal-ħġieġ tas-sikurezza u l-installazzjoni tagħhom fuq vetturi	Regolament (KE) Nru 661/2009 Regolament Nru 43 tan-NU	G
46A	Installazzjoni tat-tajers	Regolament (KE) Nru 661/2009 Regolament (UE) Nru 458/2011	X
46B	Tajers pnevmatiċi għall-vetturi bil-mutur u t-trejlers tagħhom (Klassi C ₁)	Regolament (KE) Nru 661/2009 Regolament Nru 30 tan-NU	X
46D	Emissjonijiet tal-ħoss tat-tajers għat-tidwir, adeżjoni fuq uċuħ imxarbin u r-reżistenza tat-tidwir (Klassijiet C ₁ , C ₂ u C ₃)	Regolament (KE) Nru 661/2009 Regolament Nru 117 tan-NU	X
46E	Stepni għall-użu temporanju, tajers run-flat u/jew sistema run-flat u/jew sistema ta' monitoraġġ tal-pressjoni tat-tajers	Regolament (KE) Nru 661/2009 Regolament Nru 64 tan-NU	G ^(9A)
50A	Komponenti tal-akkoppjar mekkaniku ta' vetturi magħquda	Regolament (KE) Nru 661/2009 Regolament Nru 55 tan-NU	X ⁽¹⁰⁾

Partita	Suġġett	Att regolatorju	M ₁
53A	Protezzjoni tal-okkupanti fil-każ ta' habta frontali	Regolament (KE) Nru 661/2009 Regolament Nru 94 tan-NU	Mhux disponibbli
54A	Protezzjoni tal-okkupanti fil-każ ta' habta laterali	Regolament (KE) Nru 661/2009 Regolament Nru 95 tan-NU	Mhux disponibbli
58	Ħarsien tal-persuni mexjin	Regolament (KE) Nru 78/2009	G
59	Riċiklabilità	Direttiva 2005/64/KE	Mhux disponibbli
61	Sistema ta' kondizzjonament tal-arja	Direttiva 2006/40/KE	G
62	Sistema tal-idroġenu	Regolament (KE) Nru 79/2009	X
63	Sikurezza Ġenerali	Regolament (KE) Nru 661/2009	X ⁽¹⁵⁾
64	Indikaturi tat-tibdil tal-gerijiet	Regolament (KE) Nru 661/2009 Regolament (UE) Nru 65/2012	G
67	Komponenti speċifiċi għall-gassijiet likwifikati miż-żejt (LPG) u l-installazzjoni tagħhom fuq vetturi bil-mutur	Regolament (KE) Nru 661/2009 Regolament Nru 67 tan-NU	X
68	Sistemi ta' allarm tal-vettura (VAS)	Regolament (KE) Nru 661/2009 Regolament Nru 97 tan-NU	X
69	Sikurezza elettrika	Regolament (KE) Nru 661/2009 Regolament Nru 100 tan-NU	X
70	Komponenti speċifiċi għas-CNG u l-installazzjoni tagħhom fuq il-vetturi awtomotivi	Regolament (KE) Nru 661/2009 Regolament Nru 110 tan-NU	X
72	sistema eCall	Regolament (UE) Nru 2015/758	G

Rekwiziti addizzjonali għall-ittestjar tal-irbit tas-siġġu tar-roti
u s-sistema ta' trazzin għall-okkupant

Għandhom japplikaw il-punt 2 li ġej u jew il-punt 3 jew 4.

1. Definizzjonijiet
 - 1.1. Siġġu tar-roti surrogat (SWC) tfisser siġġu tar-roti riġidu u li jista' jerġa' jintuża għat-testijiet, kif iddefinit fis-sezzjoni 3 tal-istandard internazzjonali ISO 10542-1:2012.
 - 1.2. Punt P tfisser rappreżentazzjoni tal-pożizzjoni tal-ġenb tal-koxxa tal-okkupant tas-siġġu tar-roti meta jpoġġi fl-SWC, kif iddefinit fis-sezzjoni 3 tal-istandard internazzjonali ISO 10542-1:2012.
2. Rekwiziti ġenerali
 - 2.1. Kull post tas-siġġu tar-roti għandu jiġi pprovdut b'ankraġġi li magħhom għandhom jitqabbd u l-irbit tas-siġġu tar-roti u s-sistema ta' trazzin tal-okkupant (WTORS).
 - 2.2. L-ankraġġi taċ-ċinturin t'isfel tal-okkupant tas-siġġu tar-roti għandhom jitqiegħdu skont il-paragrafu 5.4.2.2 tar-Regolament Nru 14.07 tan-NU, b'rabta mal-Punt P fuq l-SWC, meta jitqiegħdu fil-pożizzjoni ta' vvjaġġar magħzula mill-manifattur. L-ankraġġ(i) attwali superjuri għandu jitqiegħed tal-anqas 1 100 mm 'il fuq mill-pjan orizzontali li jgħaddi minn ġol-punti ta' kuntatt bejn it-tajers ta' wara tal-SWC u l-art tal-vettura. Dik il-kondizzjoni trid tibqa' ssodisfata wara li jsir it-test skont il-punt 3 ta' dan l-Appendiċi.

- 2.3. Għandha ssir valutazzjoni taċ-ċinturin tal-okkupant tad-WTORS sabiex jiġi żgurat li hija konformi mal-paragrafi 8.2.2 sa 8.2.2.4 u 8.3.1 sa 8.3.4 tar-Regolament Nru 16.06 tan-NU.
- 2.4. Ma hemmx bżonn li jiġi pprovdut in-numru minimu ta' ankraġġi tas-sit tat-tfal ISOFIX. Fil-każ ta' approvazzjoni-tat-tip b'bosta stadji li fiha sistema ta' ankraġġ ISOFIX tkun giet affettwata mill-konverżjoni, is-sistema għandha terġa' tiġi ttestjata jew inkella l-ankraġġi jridu jitbiddlu b'tali mod li ma jkunux jistgħu jibqgħu jintużaw. F'dan l-aħħar każ iridu jitneħħew it-tikketti ISOFIX u għandha tingħata l-informazzjoni xierqa lil min jixtri l-vettura.
3. Ittestjar statiku fil-vettura
- 3.1. Ankraġġi ta' trazzin tal-okkupant tas-siġġu tar-roti
- 3.1.1. L-ankraġġi ta' trazzin tal-okkupant tas-siġġu tar-roti għandhom jifilhu għall-forzi statiči stipulati għall-ankraġġi ta' trazzin tal-okkupant fir-Regolament Nru 14.07 tan-NU, u fl-istess ħin il-forzi statiči applikati għall-ankraġġi ta' rbit tas-siġġu tar-roti kif speċifikat fil-punt 3.2 ta' dan l-Appendiċi.
- 3.2. Ankraġġi ta' rbit tas-siġġu tar-roti
- L-ankraġġi ta' rbit tas-siġġu tar-roti għandhom jifilhu għall-forzi li ġejjin, għal tal-anqas 0,2 sekondi, applikati permezz tal-SWC (jew siġġu tar-roti surrogat xieraq b'bażi tar-roti, għoli tas-sit u punti ta' tqabid tal-irbit skont l-ispeċifikazzjoni għall-SWC), f'għoli ta' 300 +/- 100 mm mill-wiċċ li fuqu jistrieħ l-SWC:

- 3.2.1. Fil-każ ta' sigġu tar-roti li jħares 'il quddiem, forza simultanja, koinċidenti mal-forza applikata fuq l-ankraġġi ta' trażzin tal-okkupant, ta' 24,5 kN, u
- 3.2.2. test ieħor li japplika forza statika ta' 8,2 kN immirata lejn in-naħa ta' wara tal-vettura.
- 3.2.3. Fil-każ ta' sigġu tar-roti li jħares lura, forza simultanja, koinċidenti mal-forza applikata fuq l-ankraġġi ta' trażzin tal-okkupant, ta' 8,2 kN, u
- 3.2.4. test ieħor li japplika forza statika ta' 24,5 kN immirata lejn in-naħa ta' quddiem tal-vettura

3.3. Komponenti tas-sistema

- 3.3.1. Il-komponenti kollha tad-WTORS għandhom jissodisfaw ir-rekwiżiti rilevanti tal-istandard internazzjonali ISO 10542-1:2012. Madankollu, it-test dinamiku speċifikat fl-Anness A u l-paragrafi 5.2.2 u 5.2.3 tal-istandard internazzjonali ISO 10542-1:2012 għandu jsir fuq id-WTORS kompleti bl-użu tal-ġeometrija tal-ankraġġ tal-vettura minflok il-ġeometrija tat-test speċifikata fl-Anness A tal-istandard internazzjonali ISO 10542-1:2012. Dan jista' jsir fi hdan l-istruttura tal-vettura jew fuq struttura surrogata li tirrappreżenta l-ġeometrija tal-ankraġġ tad-WTORS tal-vettura. Il-post ta' kull ankraġġ għandu jkun jaqa' fi hdan it-tolleranza pprovduta fil-paragrafu 7.7.1 tar-Regolament Nru 16.06 tan-NU.
- 3.3.2. Meta l-parti ta' trażzin tal-okkupant tad-WTORS tkun approvata skont ir-Regolament Nru 16.06 tan-NU, din trid tkun soġġetta għat-test dinamiku tad-WTORS kompleti speċifikat fil-paragrafu 3.3.1 ta' dan l-Appendiċi, iżda r-rekwiżiti tal-paragrafi 5.1, 5.3 u 5.4 tal-istandard internazzjonali ISO 10542-1:2012 għandhom jitqiesu li ġew issodisfati

4. Ittestjar dinamiku fil-vettura
- 4.1. L-assemblaġġ sħiħ tas-sistema ta' WTORS għandu jiġi ttestjat permezz ta' test dinamiku fil-vettura skont il-paragrafi 5.2.2 u 5.2.3 u l-Anness A tal-istandard internazzjonali ISO 10542-1:2012, billi jiġu ttestjati l-komponenti/ankraġġi kollha fl-istess hin u billi tintuża struttura bajda ("body-in-white") tal-vettura jew waħda rappreżentattiva.
- 4.2. Il-partijiet komponenti tad-WTORS għandhom jissodisfaw ir-rekwiżiti rilevanti tal-paragrafi 5.1, 5.3 u 5.4 tal-istandard internazzjonali ISO10542-1:2012. Dawn ir-rekwiżiti jridu jitqiesu li ġew issodisfati fir-rigward tat-trażzin tal-okkupant jekk dan ikun approvat skont ir-Regolament Nru 16.06 tan-NU.

Appendiċi 4

Vetturi oħra bi skop speċjali

(inkluż il-grupp speċjali, vetturi għall-ġarr ta' tagħmir u karavan li jingibed)

L-eżenzjonijiet ipprovduti f'dan l-Appendiċi huma permessi biss jekk il-manifattur juri għas-sodisfazzjoni tal-awtorità ta' approvazzjoni li l-vettura, minhabba l-funzjoni speċjali, ma tistax tissodisfa r-rekwiżiti kollha stabbiliti fil-Parti I ta' dan l-Anness.

Partita	Suġġett	Att regolatorju ta' referenza	M ₂	M ₃	N ₁	N ₂	N ₃	O ₁	O ₂	O ₃	O ₄
1A	Livell ta' ħoss	Regolament (UE) Nru 540/2014		H	H	H	H	H			
2	Emissjonijiet (Euro 5 u Euro 6) ta' vetturi ħfief/aċċess għall-informazzjoni	Regolament (KE) Nru 715/2007	Q ⁽¹⁾		Q+V ₁ (¹)	Q+V ₁ (¹)					
3A	Prevenzjoni tar-riskji tan-nar (tankijiet tal-karburant likwidu)	Regolament (KE) Nru 661/2009 Regolament Nru 34 tan-NU	F	F	F	F	F	X	X	X	X
3B	Apparati ta' protezzjoni tal-qiegh fuq wara (RUPDs) u l-installazzjoni tagħhom; protezzjoni tal-qiegh fuq wara (RUP)	Regolament (KE) Nru 661/2009 Regolament Nru 58 tan-NU	X	X	A	A	A	X	X	X	X
4A	Spazju għall-immuntar u l-iffissar ta' pjanċi ta' registrazzjoni fuq wara	Regolament (KE) Nru 661/2009 Regolament (UE) Nru 1003/2010	A+R	A+R	A+R	A+R	A+R	A+R	A+R	A+R	A+R

Partita	Suġġett	Att regolatorju ta' referenza	M ₂	M ₃	N ₁	N ₂	N ₃	O ₁	O ₂	O ₃	O ₄
5A	Tagħmir tal-istering	Regolament (KE) Nru 661/2009 Regolament Nru 79 tan-NU	X	X	X	X	X	X	X	X	X
6A	Aċċess u manuvrabbiltà tal-vettura (skaluni, stafef u mqabad tal-idejn)	Regolament (KE) Nru 661/2009 Regolament (UE) Nru 130/2012	X	X	B	B	B				
6B	Lukketti tal-bibien u komponenti li jżommu l-bibien	Regolament (KE) Nru 661/2009 Regolament Nru 11 tan-NU			B						
7A	Apparat u sinjali ta' twissija li jinstemgħu	Regolament (KE) Nru 661/2009 Regolament Nru 28 tan-NU	X	X	X	X	X				
8A	Tagħmir għal vizjoni indiretta u l-installazzjoni tiegħu	Regolament (KE) Nru 661/2009 Regolament Nru 46 tan-NU	X	X	X	X	X				
9A	Ibbrejkjar tal-vetturi u t-trejlers	Regolament (KE) Nru 661/2009 Regolament Nru 13 tan-NU	X ⁽³⁾	X ⁽³⁾	X ⁽³⁾	X+U ₁ ⁽³⁾	X+U ₁ ⁽³⁾	X	X	X ⁽³⁾	X ⁽³⁾
9B	Ibbrejkjar tal-karozzi tal-passiġġieri	Regolament (KE) Nru 661/2009 Regolament Nru 13-H tan-NU			X ⁽⁴⁾						
10A	Kompatibbiltà elettromanjetika	Regolament (KE) Nru 661/2009 Regolament Nru 10 tan-NU	X	X	X	X	X	X	X	X	X

Partita	Suġġett	Att regolatorju ta' referenza	M ₂	M ₃	N ₁	N ₂	N ₃	O ₁	O ₂	O ₃	O ₄
13A	Protezzjoni tal-vetturi awtomotivi kontra użu mhux awtorizzat	Regolament (KE) Nru 661/2009 Regolament Nru 18 tan-NU	X ^(4A)	X ^(4A)		X ^(4A)	X ^(4A)				
13B	Protezzjoni tal-vetturi awtomotivi kontra użu mhux awtorizzat	Regolament (KE) Nru 661/2009 Regolament Nru 116 tan-NU			X						
14A	Protezzjoni tas-sewwieq mill-mekkaniżmu tal-istering jekk ikun hemm impatt	Regolament (KE) Nru 661/2009 Regolament Nru 12 tan-NU			X						
15A	Sits, l-ankraġġi tagħhom u kull ilqugh protettiv tar-ras	Regolament (KE) Nru 661/2009 Regolament Nru 17 tan-NU	D ^(4B)	D ^(4B)	D	D	D				
15B	Sits ta' vetturi kbar għall-passiggieri	Regolament (KE) Nru 661/2009 Regolament Nru 80 tan-NU	D	D							
17A	Aċċess u manuvrabbiltà tal-vettura (ger tar-rivers)	Regolament (KE) Nru 661/2009 Regolament (UE) Nru 130/2012	X	X	X	X	X				
17B	Tagħmir tal-ispidometru inkluż l-installazzjoni tiegħu	Regolament (KE) Nru 661/2009 Regolament Nru 39 tan-NU	X	X	X	X	X				
18A	Pjanċa statutorja tal-manifattur u VIN	Regolament (KE) Nru 661/2009 Regolament (UE) Nru 19/2011	X	X	X	X	X	X	X	X	X

Partita	Suġġett	Att regolatorju ta' referenza	M ₂	M ₃	N ₁	N ₂	N ₃	O ₁	O ₂	O ₃	O ₄
19A	Ankraġġi taċ-ċinturini tas-sikurezza, sistemi ta' ankraġġi ISOFIX u ankraġġi ISOFIX tal-irbit ta' fuq	Regolament (KE) Nru 661/2009 Regolament Nru 14 tan-NU	D	D	D	D	D				
20A	Installazzjoni ta' dawl u apparat ta' sinjalazzjoni bid-dawl fuq il-vetturi	Regolament (KE) Nru 661/2009 Regolament Nru 48 tan-NU	A+N	A+N	A+N	A+N	A+N	A+N	A+N	A+N	A+N
21A	Mezzi ta' retroriflessjoni għal vetturi bil-mutur	Regolament (KE) Nru 661/2009 Regolament Nru 3 tan-NU	X	X	X	X	X	X	X	X	X
22A	Fanali ta' quddiem u ta' wara, fanali tal-waqfien u fanali li jimmarkaw il-kontorn tat-tarf għal vetturi awtomotivi u t-trejlers tagħhom	Regolament (KE) Nru 661/2009 Regolament Nru 7 tan-NU	X	X	X	X	X	X	X	X	X
22B	Fanali għal binhar għal vetturi bil-mutur	Regolament (KE) Nru 661/2009 Regolament Nru 87 tan-NU	X	X	X	X	X				
22C	Fanali li jimmarkaw il-ġnub għall-vetturi bil-mutur u t-trejlers tagħhom	Regolament (KE) Nru 661/2009 Regolament Nru 91 tan-NU	X	X	X	X	X	X	X	X	X
23A	Indikaturi tad-direzzjoni għal vetturi bil-mutur u t-trejlers tagħhom	Regolament (KE) Nru 661/2009 Regolament Nru 6 tan-NU	X	X	X	X	X	X	X	X	X
24A	Illuminazzjoni tal-pjanċi tar-registrazzjoni ta' wara tal-vetturi bil-mutur u t-trejlers tagħhom	Regolament (KE) Nru 661/2009 Regolament Nru 4 tan-NU	X	X	X	X	X	X	X	X	X

Partita	Suġġett	Att regolatorju ta' referenza	M ₂	M ₃	N ₁	N ₂	N ₃	O ₁	O ₂	O ₃	O ₄
25A	Fanali ta' quddiem issigillati ta' vetturi bil-mutur (SB) li jitfghu raġġ ta' dawl baxx jew raġġ ta' dawl tas-sewqan Ewropew asimmetriku jew it-tnejn	Regolament (KE) Nru 661/2009 Regolament Nru 31 tan-NU	X	X	X	X	X				
25B	Bozoz tal-filament għal użu f'unitajiet tal-fanali approvati għall-vetturi bil-mutur u t-trejlers tagħhom	Regolament (KE) Nru 661/2009 Regolament Nru 37 tan-NU	X	X	X	X	X	X	X	X	X
25C	Fanali ta' quddiem ta' vetturi awtomotivi mġhammra b'sorsi tad-dawl li jitfghu il-gass	Regolament (KE) Nru 661/2009 Regolament Nru 98 tan-NU	X	X	X	X	X				
25D	Fontijiet ta' dawl bi skarikar tal-gass għall-użu f'unitajiet ta' fanali bi skarikar ta' gass approvati għal vetturi bil-mutur	Regolament (KE) Nru 661/2009 Regolament Nru 99 tan-NU	X	X	X	X	X				
25E	Fanali ta' quddiem ta' vetturi awtomotivi li jitfghu raġġ tal-passaġġ u/jew raġġ tas-sewqan asimmetriku u mġhammra b'bozoz tal-filament u/jew b'moduli b'dajowds li jarmu d-dawl (moduli LED)	Regolament (KE) Nru 661/2009 Regolament Nru 112 tan-NU	X	X	X	X	X				
25F	Sistemi adattivi tad-dawl ta' quddiem (AFS) għal vetturi awtomotivi	Regolament (KE) Nru 661/2009 Regolament Nru 123 tan-NU	X	X	X	X	X				

Partita	Suġġett	Att regolatorju ta' referenza	M ₂	M ₃	N ₁	N ₂	N ₃	O ₁	O ₂	O ₃	O ₄
26A	Fanali ta' quddiem ta' kontra ċ-ċpar għall-vetturi bil-mutur	Regolament (KE) Nru 661/2009 Regolament Nru 19 tan-NU	X	X	X	X	X				
27A	Apparat għall-irmunkar	Regolament (KE) Nru 661/2009 Regolament (UE) Nru 1005/2010	A	A	A	A	A				
28A	Fanali taċ-ċpar ta' wara għal vetturi bil-mutur u t-trejlers tagħhom	Regolament (KE) Nru 661/2009 Regolament Nru 38 tan-NU	X	X	X	X	X	X	X	X	X
29A	Fanali tar-rivers għall-vetturi bil-mutur u t-trejlers tagħhom	Regolament (KE) Nru 661/2009 Regolament Nru 23 tan-NU	X	X	X	X	X	X	X	X	X
30A	Lampi tal-ipparkjar għal vetturi bil-mutur	Regolament (KE) Nru 661/2009 Regolament Nru 77 tan-NU	X	X	X	X	X				
31A	Ċinturini tas-sikurezza, sistemi ta' trazzin, sistemi ta' trazzin għat-tfal u sistemi ISOFIX ta' trazzin għat-tfal	Regolament (KE) Nru 661/2009 Regolament Nru 16 tan-NU	D	D	D	D	D				
33A	Lok u identifikazzjoni tal-kontrolli manwali, tal-indikaturi operatorji u tal-indikaturi	Regolament (KE) Nru 661/2009 Regolament Nru 121 tan-NU	X	X	X	X	X				
34A	Sistemi li jneħhu l-gelu u t-titpin minn mal-windskrin	Regolament (KE) Nru 661/2009 Regolament (UE) Nru 672/2010	(⁵)	(⁵)	(⁵)	(⁵)	(⁵)				

Partita	Suġġett	Att regolatorju ta' referenza	M ₂	M ₃	N ₁	N ₂	N ₃	O ₁	O ₂	O ₃	O ₄
35A	Sistemi tal-wajper u l-washer tal-windskrin	Regolament (KE) Nru 661/2009 Regolament (UE) Nru 1008/2010	(⁶)	(⁶)	(⁶)	(⁶)	(⁶)				
36A	Sistemi tas-shana	Regolament (KE) Nru 661/2009 Regolament Nru 122 tan-NU	X	X	X	X	X	X	X	X	X
38A	Trazzin tar-ras (headrests), kemm jekk ikunu inkorporati fis-sits tal-vettura jew le	Regolament (KE) Nru 661/2009 Regolament Nru 25 tan-NU	X								
41A	Emissjonijiet (Euro VI) minn vetturi heavy-duty/aċċess għal informazzjoni	Regolament (KE) Nru 595/2009	H (⁹)	H	H (⁹)	H (⁹)	H				
42A	Protezzjoni laterali tal-vetturi tal-merkanzija	Regolament (KE) Nru 661/2009 Regolament Nru 73 tan-NU				X	X			X	X
43A	Sistemi ta' sospensjoni tat-titjir	Regolament (KE) Nru 661/2009 Regolament (UE) Nru 109/2011			X	X	X	X	X	X	X
45A	Materjali tal-ħġieġ tas-sikurezza u l-installazzjoni tagħhom fuq vetturi	Regolament (KE) Nru 661/2009 Regolament Nru 43 tan-NU	J	J	J	J	J	J	J	J	J
46A	Installazzjoni tat-tajers	Regolament (KE) Nru 661/2009 Regolament (UE) Nru 458/2011	X	X	X	X	X	X	X	X	X

Partita	Suġġett	Att regolatorju ta' referenza	M ₂	M ₃	N ₁	N ₂	N ₃	O ₁	O ₂	O ₃	O ₄
46B	Tajers pnevmatiċi għall-vetturi bil-mutur u t-trejlers tagħhom (Klassi C ₁)	Regolament (KE) Nru 661/2009 Regolament Nru 30 tan-NU			X			X	X		
46C	Tajers pnevmatiċi għal vetturi kummerċjali u t-trejlers tagħhom (Klassijiet C ₂ u C ₃)	Regolament (KE) Nru 661/2009 Regolament Nru 54 tan-NU	X	X	X	X	X			X	X
46D	Emissjonijiet tal-hoss tat-tajers għat-tidwir, adeżjoni fuq uċuħ imxarrbin u r-reżistenza tat-tidwir (Klassijiet C ₁ , C ₂ u C ₃)	Regolament (KE) Nru 661/2009 Regolament Nru 117 tan-NU	X	X	X	X	X	X	X	X	X
46E	Stepni għall-użu temporanju, tajers run-flat u/jew sistema run-flat u/jew sistema ta' monitoraġġ tal-pressjoni tat-tajers	Regolament (KE) Nru 661/2009 Regolament Nru 64 tan-NU			X ^(9A)						
47A	Limitazzjoni tal-velocità tal-vetturi	Regolament (KE) Nru 661/2009 Regolament Nru 89 tan-NU	X	X		X	X				
48A	Pizijiet u dimensjonijiet	Regolament (KE) Nru 661/2009 Regolament (UE) Nru 1230/2012	X	X	X	X	X	X	X	X	X
49A	Vetturi kummerċjali fir-rigward tal-isporġenzi esterni tagħhom quddiem il-panew ta' wara tal-kabina	Regolament (KE) Nru 661/2009 Regolament Nru 61 tan-NU			X	X	X				
50A	Komponenti tal-akkoppjar mekkaniku ta' vetturi magħquda	Regolament (KE) Nru 661/2009 Regolament Nru 55 tan-NU	X ⁽¹⁰⁾	X ⁽¹⁰⁾	X ⁽¹⁰⁾	X ⁽¹⁰⁾	X ⁽¹⁰⁾	X	X	X	X

Partita	Suġġett	Att regolatorju ta' referenza	M ₂	M ₃	N ₁	N ₂	N ₃	O ₁	O ₂	O ₃	O ₄
50B	Apparat ta' gganċjar maghluq (CCD); twahhil ta' tip approvat ta' CCD	Regolament (KE) Nru 661/2009 Regolament Nru 102 tan-NU				X ⁽¹⁰⁾	X ⁽¹⁰⁾			X ⁽¹⁰⁾	X ⁽¹⁰⁾
51A	Aġir ta' hruq tal-materjali użati fil- kostruzzjoni ta' ġewwa ta' ċerti kategoriji ta' vetturi bil-mutur	Regolament (KE) Nru 661/2009 Regolament Nru 118 tan-NU		X							
52A	Vetturi M ₂ u M ₃	Regolament (KE) Nru 661/2009 Regolament Nru 107 tan-NU	X	X							
52B	Saħħa tas-superstruttura ta' vetturi tal- passiġġiera kbar	Regolament (KE) Nru 661/2009 Regolament Nru 66 tan-NU	X	X							
54A	Protezzjoni tal-okkupanti fil-każ ta' ħabta laterali	Regolament (KE) Nru 661/2009 Regolament Nru 95 tan-NU			A						
56A	Vetturi għat-trasport ta' merkanzija perikoluża	Regolament (KE) Nru 661/2009 Regolament Nru 105 tan-NU			X ⁽¹³⁾	X ⁽¹³⁾	X ⁽¹³⁾	X ⁽¹³⁾	X ⁽¹³⁾	X ⁽¹³⁾	X ⁽¹³⁾
57A	Apparat protettiv underrun ta' quddiem (FUPDs) u l-installazzjoni tiegħu; protezzjoni underrun ta' quddiem (FUP)	Regolament (KE) Nru 661/2009 Regolament Nru 93 tan-NU				X	X				

Partita	Suġġett	Att regolatorju ta' referenza	M ₂	M ₃	N ₁	N ₂	N ₃	O ₁	O ₂	O ₃	O ₄
58	Harsien tal-persuni mexjin	Regolament (KE) Nru 78/2009			Mhux disponibbli (2)						
59	Riciklabilità	Direttiva 2005/64/KE			Mhux disponibbli						
61	Sistema ta' kondizzjonament tal-arja	Direttiva 2006/40/KE			X (14)						
62	Sistema tal-idroġenu	Regolament (KE) Nru 79/2009	X	X	X	X	X				
63	Sikurezza Ġenerali	Regolament (KE) Nru 661/2009	X ⁽¹⁵⁾	X ⁽¹⁵⁾	X ⁽¹⁵⁾	X ⁽¹⁵⁾	X ⁽¹⁵⁾	X ⁽¹⁵⁾	X ⁽¹⁵⁾	X ⁽¹⁵⁾	X ⁽¹⁵⁾
65	Sistema avvanzata għal ibbrejkjar f'emergenza	Regolament (KE) Nru 661/2009 Regolament (UE) Nru 347/2012	Mhux disponibbli	Mhux disponibbli		Mhux disponibbli	Mhux disponibbli				
66	Sistema ta' indikazzjoni ta' hruġ mill-karregġata	Regolament (KE) Nru 661/2009 Regolament (UE) Nru 351/2012	Mhux disponibbli	Mhux disponibbli		Mhux disponibbli	Mhux disponibbli				
67	Komponenti speċifiċi għall-gassijiet likwifikati miż-żejt (LPG) u l-installazzjoni tagħhom fuq vetturi awtomotivi	Regolament (KE) Nru 661/2009 Regolament Nru 67 tan-NU	X	X	X	X	X				

Partita	Sugġett	Att regolatorju ta' referenza	M ₂	M ₃	N ₁	N ₂	N ₃	O ₁	O ₂	O ₃	O ₄
68	Sistemi ta' allarm tal-vettura (VAS)	Regolament (KE) Nru 661/2009 Regolament Nru 97 tan-NU			X						
69	Sikurezza elettrika	Regolament (KE) Nru 661/2009 Regolament Nru 100 tan-NU	X	X	X	X	X				
70	Komponenti speċifiċi għas-CNG u l-installazzjoni tagħhom fuq il-vetturi awtomotivi	Regolament (KE) Nru 661/2009 Regolament Nru 110 tan-NU	X	X	X	X	X				
72	Sistema eCall	Regolament (UE) 2015/758	Mhux disponibbli	Mhux disponibbli	G	Mhux disponibbli	Mhux disponibbli	Mhux disponibbli	Mhux disponibbli	Mhux disponibbli	Mhux disponibbli

Appendiċi 5

Krejnijiet mobbli

Partita	Suġġett	Att regolatorju ta' referenza	N ₃
1A	Livell ta' hoss	Regolament (UE) Nru 540/2014	T + Z ₁
3A	Prevenzjoni tar-riskji tan-nar (tankijiet tal-karburant likwidu)	Regolament (KE) Nru 661/2009 Regolament Nru 34 tan-NU	X
3B	Apparati ta' protezzjoni tal-qieġh fuq wara (RUPDs) u l-installazzjoni tagħhom; protezzjoni tal-qieġh fuq wara (RUP)	Regolament (KE) Nru 661/2009 Regolament Nru 58 tan-NU	A
4A	Spazju għall-immuntar u l-iffissar ta' pjanċi ta' reġistrazzjoni fuq wara	Regolament (KE) Nru 661/2009 Regolament (UE) Nru 1003/2010	X
5A	Tagħmir tal-istering	Regolament (KE) Nru 661/2009 Regolament Nru 79 tan-NU	X Crab steering permiss
6A	Aċċess u manuvrabbiltà tal-vettura (skaluni, stafef u mqabad tal-idejn)	Regolament (KE) Nru 661/2009 Regolament (UE) Nru 130/2012	A
7A	Apparat u sinjali ta' twissija li jinstemgħu	Regolament (KE) Nru 661/2009 Regolament Nru 28 tan-NU	X
8A	Tagħmir għal vizjoni indiretta u l-installazzjoni tiegħu	Regolament (KE) Nru 661/2009 Regolament Nru 46 tan-NU	X
9A	Ibbrekjar tal-vetturi u t-trejlers	Regolament (KE) Nru 661/2009 Regolament Nru 13 tan-NU	U ⁽³⁾
10A	Kompatibbiltà elettromanjetika	Regolament (KE) Nru 661/2009 Regolament Nru 10 tan-NU	X
13A	Protezzjoni tal-vetturi awtomotivi kontra użu mhux awtorizzat	Regolament (KE) Nru 661/2009 Regolament Nru 18 tan-NU	X ^(4A)
15A	Sits, l-ankraġġi tagħhom u kull ilqugh protettiv tar-ras	Regolament (KE) Nru 661/2009 Regolament Nru 17 tan-NU	X

Partita	Suġġett	Att regolatorju ta' referenza	N ₃
17A	Aċċess u manuvrabbiltà tal-vettura (ger tar-rivers)	Regolament (KE) Nru 661/2009 Regolament (UE) Nru 130/2012	X
17B	Tagħmir tal-ispidometru inkluż l-installazzjoni tiegħu	Regolament (KE) Nru 661/2009 Regolament Nru 39 tan-NU	X
18A	Pjanċa statutorja tal-manifattur u VIN	Regolament (KE) Nru 661/2009 Regolament (UE) Nru 19/2011	X
19A	Ankragġi taċ-ċinturini tas-sikurezza, sistemi ta' ankragġi ISOFIX u ankragġi ISOFIX tal-irbit ta' fuq	Regolament (KE) Nru 661/2009 Regolament Nru 14 tan-NU	X
20A	Installazzjoni ta' dawl u apparat ta' sinjalazzjoni bid-dawl fuq il-vetturi	Regolament (KE) Nru 661/2009 Regolament Nru 48 tan-NU	A+Y
21A	Mezzi ta' retroriflessjoni għal vetturi bil-mutur	Regolament (KE) Nru 661/2009 Regolament Nru 3 tan-NU	X
22A	Fanali ta' quddiem u ta' wara, fanali tal-waqfien u fanali li jimmarkaw il-kontorn tat-tarf għal vetturi awtomotivi u t-trejlers tagħhom	Regolament (KE) Nru 661/2009 Regolament Nru 7 tan-NU	X
22B	Fanali għal binhar għal vetturi bil-mutur	Regolament (KE) Nru 661/2009 Regolament Nru 87 tan-NU	X
22C	Fanali li jimmarkaw il-ġnub għall-vetturi awtomotivi u t-trejlers tagħhom	Regolament (KE) Nru 661/2009 Regolament Nru 91 tan-NU	X
23A	Indikaturi tad-direzzjoni għal vetturi bil-mutur u t-trejlers tagħhom	Regolament (KE) Nru 661/2009 Regolament Nru 6 tan-NU	X
24A	Illuminazzjoni tal-pjanċi tar-registrazzjoni ta' wara tal-vetturi bil-mutur u t-trejlers tagħhom	Regolament (KE) Nru 661/2009 Regolament Nru 4 tan-NU	X
25A	Fanali ta' quddiem issiġillati ta' vetturi bil-mutur (SB) li jitfgħu raġġ ta' dawl baxx jew raġġ ta' dawl tas-sewqan Ewropew asimmetriku jew it-tnejn	Regolament (KE) Nru 661/2009 Regolament Nru 31 tan-NU	X
25B	Bozoz tal-filament għal użu f'unitajiet tal-fanali approvati għall-vetturi bil-mutur u t-trejlers tagħhom	Regolament (KE) Nru 661/2009 Regolament Nru 37 tan-NU	X

Partita	Suġġett	Att regolatorju ta' referenza	N ₃
25C	Fanali ta' quddiem ta' vetturi awtomotivi mgħammra b'sorsi tad-dawl li jitfgħu il-gass	Regolament (KE) Nru 661/2009 Regolament Nru 98 tan-NU	X
25D	Fontijiet ta' dawl bi skarikar tal-gass għall-użu f'unitajiet ta' fanali bi skarikar ta' gass approvati għal vetturi bil-mutur	Regolament (KE) Nru 661/2009 Regolament Nru 99 tan-NU	X
25E	Fanali ta' quddiem ta' vetturi awtomotivi li jitfgħu raġġ tal-passaġġ u/jew raġġ tas-sewqan asimetriku u mgħammra b'bozoz tal-filament u/jew b'moduli b'dajowds li jarmu d-dawl (moduli LED)	Regolament (KE) Nru 661/2009 Regolament Nru 112 tan-NU	X
25F	Sistemi adattivi tad-dawl ta' quddiem (AFS) għal vetturi awtomotivi	Regolament (KE) Nru 661/2009 Regolament Nru 123 tan-NU	X
26A	Fanali ta' quddiem ta' kontra ċ-ċpar għall-vetturi bil-mutur	Regolament (KE) Nru 661/2009 Regolament Nru 19 tan-NU	X
27A	Apparat għall-irmunkar	Regolament (KE) Nru 661/2009 Regolament (UE) Nru 1005/2010	A
28A	Fanali taċ-ċpar ta' wara għal vetturi bil-mutur u t-trejlers tagħhom	Regolament (KE) Nru 661/2009 Regolament Nru 38 tan-NU	X
29A	Fanali tar-rivers għall-vetturi bil-mutur u t-trejlers tagħhom	Regolament (KE) Nru 661/2009 Regolament Nru 23 tan-NU	X
30A	Lampi tal-ipparkjar għal vetturi bil-mutur	Regolament (KE) Nru 661/2009 Regolament Nru 77 tan-NU	X
31A	Ĉinturini tas-sikurezza, sistemi ta' trazzin, sistemi ta' trazzin għat-tfal u sistemi ISOFIX ta' trazzin għat-tfal	Regolament (KE) Nru 661/2009 Regolament Nru 16 tan-NU	X
33A	Lok u identifikazzjoni tal-kontrolli manwali, tal-indikaturi operatorji u tal-indikaturi	Regolament (KE) Nru 661/2009 Regolament Nru 121 tan-NU	X
34A	Sistemi li jneħħu l-ġelu u t-titpin minn mal-windskrin	Regolament (KE) Nru 661/2009 Regolament (UE) Nru 672/2010	(⁵)
35A	Sistemi tal-wajper u l-washer tal-windskrin	Regolament (KE) Nru 661/2009 Regolament (UE) Nru 1008/2010	(⁶)

Partita	Suġġett	Att regolatorju ta' referenza	N ₃
36A	Sistemi tas-shana	Regolament (KE) Nru 661/2009 Regolament Nru 122 tan-NU	X
41A	Emissjonijiet (Euro VI) minn vetturi heavy-duty/aċċess għal informazzjoni	Regolament (KE) Nru 595/2009	V
42A	Protezzjoni laterali tal-vetturi tal-merkanzija	Regolament (KE) Nru 661/2009 Regolament Nru 73 tan-NU	A
43A	Sistemi ta' sospensjoni tat-titjir	Regolament (KE) Nru 661/2009 Regolament (UE) Nru 109/2011	Z ₁
45A	Materjali tal-ħgieg tas-sikurezza u l-installazzjoni tagħhom fuq vetturi	Regolament (KE) Nru 661/2009 Regolament Nru 43 tan-NU	J
46A	Installazzjoni tat-tajers	Regolament (KE) Nru 661/2009 Regolament (UE) Nru 458/2011	X
46C	Tajers pnevmatiċi għal vetturi kummerċjali u t-trejlers tagħhom (Klassijiet C ₂ u C ₃)	Regolament (KE) Nru 661/2009 Regolament Nru 54 tan-NU	X
46D	Emissjonijiet tal-hoss tat-tajers għat-tidwir, adeżjoni fuq uċuħ imxarrbin u r-reżistenza tat-tidwir (Klassijiet C ₁ , C ₂ u C ₃)	Regolament (KE) Nru 661/2009 Regolament Nru 117 tan-NU	X
47A	Limitazzjoni tal-veloċità tal-vetturi	Regolament (KE) Nru 661/2009 Regolament Nru 89 tan-NU	X
48A	Piżijiet u dimensjonijiet	Regolament (KE) Nru 661/2009 Regolament (UE) Nru 1230/2012	A
49A	Vetturi kummerċjali fir-rigward tal-isporġenzi esterni tagħhom quddiem il-panew ta' wara tal-kabina	Regolament (KE) Nru 661/2009 Regolament Nru 61 tan-NU	A
50A	Komponenti tal-akkoppjar mekkaniku ta' vetturi magħquda	Regolament (KE) Nru 661/2009 Regolament Nru 55 tan-NU	X ⁽¹⁰⁾
50B	Apparat ta' gganċjar magħluq (CCD); twaħhil ta' tip approvat ta' CCD	Regolament (KE) Nru 661/2009 Regolament Nru 102 tan-NU	X ⁽¹⁰⁾

Partita	Suġġett	Att regolatorju ta' referenza	N ₃
57A	Apparat protettiv underrun ta' quddiem (FUPDs) u l-installazzjoni tiegħu; protezzjoni underrun ta' quddiem (FUP)	Regolament (KE) Nru 661/2009 Regolament Nru 93 tan-NU	X
62	Sistema tal-idroġenu	Regolament (KE) Nru 79/2009	X
63	Sikurezza Ġenerali	Regolament (KE) Nru 661/2009	X ⁽¹⁵⁾
65	Sistema avvanzata għal ibbrejkar f'emergenza	Regolament (KE) Nru 661/2009 Regolament (UE) Nru 347/2012	Mhux disponibbli ⁽¹⁶⁾
66	Sistema ta' indikazzjoni ta' hrug mill-karreġġata	Regolament (KE) Nru 661/2009 Regolament (UE) Nru 351/2012	Mhux disponibbli ⁽¹⁷⁾
67	Komponenti speċifiċi għall-gassijiet likwifikati miż-żejt (LPG) u l-installazzjoni tagħhom fuq vetturi bil-mutur	Regolament (KE) Nru 661/2009 Regolament Nru 67 tan-NU	X
69	Sikurezza elettrika	Regolament (KE) Nru 661/2009 Regolament Nru 100 tan-NU	X
70	Komponenti speċifiċi għas-CNG u l-installazzjoni tagħhom fuq il-vetturi awtomotivi	Regolament (KE) Nru 661/2009 Regolament Nru 110 tan-NU	X

Appendiċi 6

Vetturi tat-trasport ta' tagħbijiet eċċezzjonali

Partita	Suġġett	Att regolatorju ta' referenza	N ₃	O ₄
1	Livell permissibbli ta' hoss	Direttiva 70/157/KEE	T	
3A	Prevenzjoni tar-riskji tan-nar (tankijiet tal-karburant likwidu)	Regolament (KE) Nru 661/2009 Regolament Nru 34 tan-NU	X	X
3B	Apparati ta' protezzjoni tal-qiegh fuq wara (RUPDs) u l-installazzjoni tagħhom; protezzjoni tal-qiegh fuq wara (RUP)	Regolament (KE) Nru 661/2009 Regolament Nru 58 tan-NU	A	A
4A	Spazju għall-immuntar u l-iffissar ta' pjanċi ta' registrazzjoni fuq wara	Regolament (KE) Nru 661/2009 Regolament (UE) Nru 1003/2010	X	A+R
5A	Tagħmir tal-istering	Regolament (KE) Nru 661/2009 Regolament Nru 79 tan-NU	X Crab steering permiss	X
6A	Aċċess u manuvrabbiltà tal-vettura (skaluni, stafef u mqabad tal-idejn)	Regolament (KE) Nru 661/2009 Regolament (UE) Nru 130/2012	X	
7A	Apparat u sinjali ta' twissija li jinstemgħu	Regolament (KE) Nru 661/2009 Regolament Nru 28 tan-NU	X	
8A	Tagħmir għal vizjoni indiretta u l-installazzjoni tiegħu	Regolament (KE) Nru 661/2009 Regolament Nru 46 tan-NU	X	
9A	Ibbrejkjar tal-vetturi u t-trejlers	Regolament (KE) Nru 661/2009 Regolament Nru 13 tan-NU	U ⁽³⁾	X ⁽³⁾
10A	Kompatibbiltà elettromanjetika	Regolament (KE) Nru 661/2009 Regolament Nru 10 tan-NU	X	X
13A	Protezzjoni tal-vetturi awtomotivi kontra użu mhux awtorizzat	Regolament (KE) Nru 661/2009 Regolament Nru 18 tan-NU	X ^(4A)	
15A	Sits, l-ankraġġi tagħhom u kull ilqugh protettiv tar-ras	Regolament (KE) Nru 661/2009 Regolament Nru 17 tan-NU	X	

Partita	Suġġett	Att regolatorju ta' referenza	N ₃	O ₄
17A	Aċċess u manuvrabbiltà tal-vettura (ger tar-rivers)	Regolament (KE) Nru 661/2009 Regolament (UE) Nru 130/2012	X	
17B	Tagħmir tal-ispidometru inkluż l-installazzjoni tiegħu	Regolament (KE) Nru 661/2009 Regolament Nru 39 tan-NU	X	
18A	Pjanċa statutorja tal-manifattur u VIN	Regolament (KE) Nru 661/2009 Regolament (UE) Nru 19/2011	X	X
19A	Ankragġi taċ-ċinturini tas-sikurezza, sistemi ta' ankragġi ISOFIX u ankragġi ISOFIX tal-irbit ta' fuq	Regolament (KE) Nru 661/2009 Regolament Nru 14 tan-NU	X	
20A	Installazzjoni ta' dawl u apparat ta' sinjalazzjoni bid-dawl fuq il-vetturi	Regolament (KE) Nru 661/2009 Regolament Nru 48 tan-NU	X	A+N
21A	Mezzi ta' retroriflessjoni għal vetturi bil-mutur	Regolament (KE) Nru 661/2009 Regolament Nru 3 tan-NU	X	X
22A	Fanali ta' quddiem u ta' wara, fanali tal-waqfien u fanali li jimmarkaw il-kontorn tat-tarf għal vetturi awtomotivi u t-trejlers tagħhom	Regolament (KE) Nru 661/2009 Regolament Nru 7 tan-NU	X	X
22B	Fanali għal binhar għal vetturi bil-mutur	Regolament (KE) Nru 661/2009 Regolament Nru 87 tan-NU	X	
22C	Fanali li jimmarkaw il-ġnub għall-vetturi bil-mutur u t-trejlers tagħhom	Regolament (KE) Nru 661/2009 Regolament Nru 91 tan-NU	X	X
23A	Indikaturi tad-direzzjoni għal vetturi bil-mutur u t-trejlers tagħhom	Regolament (KE) Nru 661/2009 Regolament Nru 6 tan-NU	X	X
24A	Illuminazzjoni tal-pjanċi tar-registrazzjoni ta' wara tal-vetturi bil-mutur u t-trejlers tagħhom	Regolament (KE) Nru 661/2009 Regolament Nru 4 tan-NU	X	X
25A	Fanali ta' quddiem issigillati ta' vetturi bil-mutur (SB) li jitfgħu raġġ ta' dawl baxx jew raġġ ta' dawl tas-sewqan Ewropew asimmetriku jew it-tnejn	Regolament (KE) Nru 661/2009 Regolament Nru 31 tan-NU	X	

Partita	Suġġett	Att regolatorju ta' referenza	N ₃	O ₄
25B	Bozoz tal-filament għal użu f'unitajiet tal-fanali approvati għall-vetturi bil-mutur u t-trejlers tagħhom	Regolament (KE) Nru 661/2009 Regolament Nru 37 tan-NU	X	X
25C	Fanali ta' quddiem ta' vetturi awtomotivi mghammra b'sorsi tad-dawl li jittfġhu il-gass	Regolament (KE) Nru 661/2009 Regolament Nru 98 tan-NU	X	
25D	Fontijiet ta' dawl bi skarikar tal-gass għall-użu f'unitajiet ta' fanali bi skarikar ta' gass approvati għal vetturi bil-mutur	Regolament (KE) Nru 661/2009 Regolament Nru 99 tan-NU	X	
25E	Fanali ta' quddiem ta' vetturi awtomotivi li jittfġhu raġġ tal-passaġġ u/jew raġġ tas-sewqan asimetriku u mghammra b'bozoz tal-filament u/jew b'moduli b'dajowds li jarmu d-dawl (moduli LED)	Regolament (KE) Nru 661/2009 Regolament Nru 112 tan-NU	X	
25F	Sistemi adattivi tad-dawl ta' quddiem (AFS) għal vetturi awtomotivi	Regolament (KE) Nru 661/2009 Regolament Nru 123 tan-NU	X	
26A	Fanali ta' quddiem ta' kontra ċ-ċpar għall-vetturi bil-mutur	Regolament (KE) Nru 661/2009 Regolament Nru 19 tan-NU	X	
27A	Apparat għall-irmunkar	Regolament (KE) Nru 661/2009 Regolament (UE) Nru 1005/2010	A	
28A	Fanali taċ-ċpar ta' wara għal vetturi bil-mutur u t-trejlers tagħhom	Regolament (KE) Nru 661/2009 Regolament Nru 38 tan-NU	X	X
29A	Fanali tar-rivers għall-vetturi bil-mutur u t-trejlers tagħhom	Regolament (KE) Nru 661/2009 Regolament Nru 23 tan-NU	X	X
30A	Lampi tal-ipparkjar għal vetturi bil-mutur	Regolament (KE) Nru 661/2009 Regolament Nru 77 tan-NU	X	
31A	Ċinturini tas-sikurezza, sistemi ta' trazzin, sistemi ta' trazzin għat-tfal u sistemi ISOFIX ta' trazzin għat-tfal	Regolament (KE) Nru 661/2009 Regolament Nru 16 tan-NU	X	
33A	Lok u identifikazzjoni tal-kontrolli manwali, tal-indikaturi operatorji u tal-indikaturi	Regolament (KE) Nru 661/2009 Regolament Nru 121 tan-NU	X	

Partita	Suġġett	Att regolatorju ta' referenza	N ₃	O ₄
34A	Sistemi li jneħħu l-gelu u t-titpin minn mal-windskrin	Regolament (KE) Nru 661/2009 Regolament (UE) Nru 672/2010	(⁵)	
35A	Sistemi tal-wajper u l-washer tal-windskrin	Regolament (KE) Nru 661/2009 Regolament (UE) Nru 1008/2010	(⁶)	
36A	Sistemi tas-šhana	Regolament (KE) Nru 661/2009 Regolament Nru 122 tan-NU	X	
41A	Emissjonijiet (Euro VI) minn vetturi heavy-duty/aċċess għal informazzjoni	Regolament (KE) Nru 595/2009	X (⁹)	
42A	Protezzjoni laterali tal-vetturi tal-merkanzija	Regolament (KE) Nru 661/2009 Regolament Nru 73 tan-NU	X	A
43A	Sistemi ta' sospensjoni tat-titjir	Regolament (KE) Nru 661/2009 Regolament (UE) Nru 109/2011	X	A
45	Hġieġ tas-sigurtà	Direttiva 92/22/KEE	X	
45A	Materjali tal-ħġieġ tas-sikurezza u l-installazzjoni tagħhom fuq vetturi	Regolament (KE) Nru 661/2009 Regolament Nru 43 tan-NU	X	
46A	Installazzjoni tat-tajers	Regolament (KE) Nru 661/2009 Regolament (UE) Nru 458/2011	X	I
46C	Tajers pnevmatiċi għal vetturi kummerċjali u t-trejlers tagħhom (Klassijiet C ₂ u C ₃)	Regolament (KE) Nru 661/2009 Regolament Nru 54 tan-NU	X	I
46D	Emissjonijiet tal-hoss tat-tajers għat-tidwir, adeżjoni fuq uċuħ imxarbin u r-reżistenza tat-tidwir (Klassijiet C ₁ , C ₂ u C ₃)	Regolament (KE) Nru 661/2009 Regolament Nru 117 tan-NU	X	I
47A	Limitazzjoni tal-veloċità tal-vetturi	Regolament (KE) Nru 661/2009 Regolament Nru 89 tan-NU	X	
48A	Pizijiet u dimensjonijiet	Regolament (KE) Nru 661/2009 Regolament (UE) Nru 1230/2012	A	A

Partita	Suġġett	Att regolatorju ta' referenza	N ₃	O ₄
49A	Vetturi kummerċjali fir-rigward tal-isporġenzi esterni tagħhom quddiem il-panew ta' wara tal-kabina	Regolament (KE) Nru 661/2009 Regolament Nru 61 tan-NU	A	
50A	Komponenti tal-akkoppjar mekkaniku ta' vetturi magħquda	Regolament (KE) Nru 661/2009 Regolament Nru 55 tan-NU	X ⁽¹⁰⁾	X
50B	Apparat ta' gganċjar magħluq (CCD); twaħhil ta' tip approvat ta' CCD	Regolament (KE) Nru 661/2009 Regolament Nru 102 tan-NU	X ⁽¹⁰⁾	X ⁽¹⁰⁾
56A	Vetturi għat-trasport ta' merkanzija perikoluża	Regolament (KE) Nru 661/2009 Regolament Nru 105 tan-NU	X ⁽¹³⁾	X ⁽¹³⁾
57A	Apparat protettiv underrun ta' quddiem (FUPDs) u l-installazzjoni tiegħu; protezzjoni underrun ta' quddiem (FUP)	Regolament (KE) Nru 661/2009 Regolament Nru 93 tan-NU	A	
62	Sistema tal-idroġenu	Regolament (KE) Nru 79/2009	X	
63	Sikurezza Ġenerali	Regolament (KE) Nru 661/2009	X ⁽¹⁵⁾	X ⁽¹⁵⁾
65	Sistema avvanzata għal ibbrejkjar f'emergenza	Regolament (KE) Nru 661/2009 Regolament (UE) Nru 347/2012	Mhux disponibbli ⁽¹⁶⁾	
66	Sistema ta' indikazzjoni ta' hrug mill-karregġata	Regolament (KE) Nru 661/2009 Regolament (UE) Nru 351/2012	Mhux disponibbli ⁽¹⁷⁾	
67	Komponenti speċifiċi għall-gassijiet likwifikati miż-zejt (LPG) u l-installazzjoni tagħhom fuq vetturi awtomotivi	Regolament (KE) Nru 661/2009 Regolament Nru 67 tan-NU	X	
69	Sikurezza elettrika	Regolament (KE) Nru 661/2009 Regolament Nru 100 tan-NU	X	
70	Komponenti speċifiċi għas-CNG u l-installazzjoni tagħhom fuq il-vetturi awtomotivi	Regolament (KE) Nru 661/2009 Regolament Nru 110 tan-NU	X	

Noti ta' spjega dwar l-applikabbiltà tar-rekwiziti f'din il-Parti

X Ir-rekwiziti stipulati fl-att regolatorju relevanti huma applikabbli. Is-serje ta' emendi tar-Regolamenti tan-NU li japplikaw fuq bażi obligatorja huma elenkati fl-Anness IV għar-Regolament (KE) Nru 661/2009. Is-serje ta' emendi adottati sussegwentement huma aċċettati bħala alternattiva. L-Istati Membri jistgħu jagħtu eżenzjonijiet għal approvazzjonijiet tat-tip eżistenti skont id-Direttivi revokati mir-Regolament (KE) Nru 661/2009 bil-kondizzjonijiet stabbiliti fl-Artikolu 13(14) ta' dak ir-Regolament.

Mhux disponibbli Dan l-att regolatorju mhuwiex applikabbli għal din il-vettura (l-ebda rekwizit).

(¹) Għal vetturi b'massa ta' referenza li ma taqbiżx l-2 610 kg. Fuq talba tal-manifattur, ir-Regolament (KE) Nru 715/2007 jista' japplika għall-vetturi b'massa ta' referenza li ma taqbiżx 2 840 kg.

Fir-rigward tal-aċċess għal informazzjoni, għal partijiet oħrajn (eż. kompartment fejn joqogħdu n-nies) li mhumiex il-vettura bażi, biżżejjed li l-manifattur jipprovdi aċċess għal informazzjoni dwar it-tiswija u l-manutenzjoni b'mod aċċessibbli malajr u fil-hin.

(²) Fil-każ ta' vetturi mghammrin b'installazzjoni ta' LPG jew CNG, hemm bżonn ta' approvazzjoni tat-tip tal-vettura skont ir-Regolament Nru 67 tan-NU jew ir-Regolament Nru 110 tan-NU.

- (³) L-immuntar ta' sistema ta' ESC huwa meħtieġ mill-Artikolu 12 u l-Artikolu 13 tar-Regolament (KE) Nru 661/2009. Madankollu, skont ir-Regolament Nru 13 tan-NU, it-tqabbid ta' sistema tal-ESC (mhuwiex meħtieġ għal vetturi bi skop speċjali tal-kategoriji M₂, M₃, N₂ u N₃ u għal vetturi għat-trasport ta' tagħbijiet eċċezzjonali u trejlers b'żoni fejn il-passiġġieri joqogħdu bilwieqfa. Il-vetturi N₁ jistgħu jiġu approvati skont ir-Regolamenti Nru 13 jew Nru 13-H tan-NU.
- (⁴) L-immuntar ta' sistema ESC huwa meħtieġ mill-Artikolu 12 u l-Artikolu 13 tar-Regolament (KE) Nru 661/2009. Għalhekk, għandhom jiġu ssodisfati r-rekwiżiti stabbiliti fil-Parti A tal-Anness 9 għar-Regolament Nru 13-H tan-NU. Il-vetturi N₁ jistgħu jiġu approvati skont ir-Regolament Nru 13 tan-NU jew ir-Regolament Nru 13-H tan-NU.
- (^{4A}) Jekk ikun immuntat, l-apparat protettiv għandu jissodisfa r-rekwiżiti stabbiliti fir-Regolament Nru 18 tan-NU.
- (^{4B}) Dan ir-Regolament japplika għal sitti li ma jaqgħux taħt il-kamp ta' applikazzjoni tar-Regolament Nru 80 tan-NU. Għal opzjonijiet oħra, ara l-Artikolu 2 tar-Regolament (KE) Nru 595/2009.
- (⁵) Vetturi ta' kategoriji oħrajn li mhumiex M₁ ma għandhomx bżonn jikkonformaw bis-siġħ mar-Regolament (UE) Nru 672/2010 iżda għandhom ikunu mmuntati b'apparat li jneħhi l-ġelu u t-titpin minn mal-windskrin.
- (⁶) Vetturi ta' kategoriji oħrajn li mhumiex M₁ ma għandhomx bżonn jikkonformaw bis-siġħ mar-Regolament (UE) Nru 1008/2010, iżda għandhom ikunu mmuntati b'apparat li jaħsel u jimsaħ il-windskrin.
- (⁸) Għal vetturi b'massa ta' referenza li taqbeż 2 610 kg u li ma bbenefikawx mill-possibbiltà offruta fin-nota (¹).

- (9) Għal vetturi b'massa ta' referenza li teçċedi 2 610 kg u li mhumiex approvati għat-tip (fuq it-talba tal-manifattur u dment li l-massa ta' referenza tagħhom ma teçċedix 2 840 kg) skont ir-Regolament (KE) Nru 715/2007. Għal partijiet oħra għajr il-vettura bażi, huwa suffiċjenti li l-manifattur jipprovdi aċċess għall-informazzjoni dwar it-tiswija u l-manutenzjoni b'mod aċċessibbli faċilment u minnufih.
- (9A) Japplika biss meta t-tali vetturi jkunu mmuntati b'tagħmir kopert mir-Regolament Nru 64 tan-NU. Is-sistema ta' monitoraġġ tal-pessjoni tat-tajers għal vetturi M₁ tapplika fuq bażi obbligatorja skont l-Artikolu 9(2) tar-Regolament (KE) Nru 661/2009.
- (10) Japplika biss għal vetturi mġamrin b'akkoppjament(i).
- (11) Tapplika għal vetturi b'massa massima ta' tagħbija teknikament permissibbli li ma taqbiżx it-2,5 tunnellati.
- (12) Applikabbli biss għal vetturi fejn il-"Punt ta' Referenza tal-Post ta' Bilqiegħda (il-punt "R")" tal-aktar sit baxx mhux aktar għoli minn 700 mm 'il fuq mill-art.
- (13) Tapplika biss meta l-manifattur japplika għal approvazzjoni tat-tip ta' vetturi intizi għall-garr ta' merkanzija perikoluża.
- (14) Tapplika biss għal vetturi tal-kategorija N₁, klassi I (massa ta' referenza ≤ 1 305 kg)
- (15) Fuq talba tal-manifattur, approvazzjoni tat-tip tista' tingħata skont dan il-punt bħala alternattiva għall-kisba ta' approvazzjonijiet tat-tip skont kull punt individwali kopert mir-Regolament (KE) Nru 661/2009.

- (16) It-twaħħil ta' sistemi ta' bbrejkar ta' emerġenza avvanzati mhuwiex meħtieġ għal vetturi bi skop speċjali skont l-Artikolu 1 tar-Regolament (UE) Nru 347/2012.
- (17) It-twaħħil ta' sistema ta' twissija ta' hrug mill-karreġgata mhuwiex meħtieġ għal vetturi bi skop speċjali skont l-Artikolu 1 tar-Regolament (UE) Nru 351/2012.
- A L-awtorità ta' approvazzjoni tista' tagħti eżenzjoni(jiet) biss jekk il-manifattur juri li l-vettura ma tistax tissodisfa r-rekwiziti minhabba l-iskop speċjali tagħha. L-eżenzjonijiet mogħtijin għandhom ikunu deskritti fuq iċ-ċertifikat ta' approvazzjoni tat-tip tal-vettura u ċ-ċertifikat ta' konformità.
- A₁ It-twaħħil tal-ESC mhuwiex obligatorju. Fil-każ ta' approvazzjonijiet-tat-tip b'bosta stadji, li bihom il-modifiki li saru fi stadju partikolari aktarx li jaffettwaw il-funzjoni tas-sistema tal-ESC tal-vettura bażi, il-manifattur jista' jew jiddiżattiva s-sistema jew juri li l-vettura ma saritx insikura jew instabbli. Dan jista' jintwera, eż., billi jsiru manuvri doppji u rapidi ta' bdil tal-karreġgata f'kull direzzjoni bi 80 km/siegħa b'severità biżżejjed li tikkaġuna intervent tas-sistema tal-ESC. Dawn l-interventi għandhom ikunu kkontrollati sew u għandhom itejbu l-istabbiltà tal-vettura. Is-servizz tekniku għandu d-dritt li jitlob aktar testijiet jekk iqis li dawn huma neċessarji.
- B L-applikazzjoni hija limitata għal bibien li jagħtu aċċess għas-sits iddiżinjati għal użu normali meta l-vettura tintuża fi triq pubblika u meta d-distanza bejn il-punt R tas-sit u l-pjan medju tas-superfiċe tal-bieb, imkejla b'mod perpendikolari mal-pjan longitudinali tan-nofs tal-vettura, ma taqbiżx 500 mm.

- C Applikazzjoni limitata għall-parti tal-vettura quddiem is-sit li jinsab wara nett imfassla għall-użu normali meta l-vettura tintuża fuq triq pubblika u limitata wkoll għaż-żona tal-impatt tar-ras kif iddefinit fl-att regolatorju rilevanti.
- D Applikazzjoni limitata għal sits iddisinjati għal użu normali fejn il-vettura tintuża fuq toroq pubbliċi. Sits li mhumiex imfasslin sabiex jintużaw meta l-vettura tintuża fit-toroq pubbliċi għandhom ikunu identifikati biċ-ċar għall-utenti permezz ta' pittogramma jew inkella sinjal bi kliem adattat. Ir-rekwiżiti ta' zamma tal-bagalji tar-Regolament Nru 17 tan-NU ma japplikawx.
- E Quddiem biss.
- F Ir-rota u t-tul tal-kanal ta' riforniment tal-karburant jistgħu jiġu modifikati u t-tank ta' ġewwa jista' jitqiegħed xi mkien ġdid.
- G Fil-każ ta' approvazzjoni tat-tip b'bosta stadji, jistgħu jintużaw ukoll ir-rekwiżiti skont il-kategorija tal-vettura bażi/mhux kompleta (eż. ix-xażi li ntuża biex tinbena l-vettura bi skop speċjali).
- H Modifika tat-tul tas-sistema tal-egżost wara l-aħhar sajlenser li ma taqbiżx iż-żewġ metri hija permessa mingħajr ebda test ieħor.

- I It-tajers għandu jkollhom approvazzjoni tat-tip skont ir-rekwiżiti stipulati fir-Regolament Nru 54 tan-NU anki jekk il-veloċità tad-disinn tal-vettura tkun anqas minn 80 km/siegħa. Il-kapaċità ta' tagħbija tista' tiġi aġġustata fir-rigward tal-veloċità tad-disinn massima tat-trejler bi qbil mal-manifattur tat-tajers.
- J Għall-ħġieġ tat-twieqi għajr il-ħġieġa tal-kabina tax-xufier (windskrin u ħġieġ tal-ġenb), il-materjal jista' jkun jew ħġieġ ta' sikurezza jew ħġieġ tal-plastik riġidu.
- K Jistgħu jitqabbdur apparati addizzjonali ta' alarms fil-każ ta' paniku.
- L Applikazzjoni limitata għal sits iddisinjati għal użu normali fejn il-vettura tintuża fuq toroq pubbliċi. Tal-anqas huma meħtieġa ankraġġi għal ċinturini tal-qadd fil-pożizzjonijiet bilqiegħda ta' wara. Sits li mhumiex imfasslin sabiex jintużaw meta l-vettura tintuża fit-toroq pubbliċi jridu jkunu identifikati biċ-ċar għall-utenti permezz ta' pittogramma jew inkella sinjal bi kliem adattat. ISOFIX mhijiex meħtieġa f'ambulanzi u karożzi tal-mejtin.
- M Applikazzjoni limitata għal sits iddisinjati għal użu normali fejn il-vettura tintuża fuq toroq pubbliċi. Tal-anqas, iċ-ċinturini tal-qadd huma meħtieġa fil-pożizzjonijiet bilqiegħda kollha ta' wara. Sits li mhumiex imfasslin sabiex jintużaw meta l-vettura tintuża fit-toroq pubbliċi jridu jkunu identifikati biċ-ċar għall-utenti permezz ta' pittogramma jew inkella sinjal bi kliem adattat. ISOFIX mhijiex meħtieġa f'ambulanzi u karożzi tal-mejtin.
- N Dment li jkunu ġew installati l-apparati tad-dawl obbligatorji kollha u li ma tkunx affettwata l-viżibbiltà ġeometrika.

- Q Modifika tat-tul tas-sistema tal-egżost wara l-aħħar sajlenser li ma taqbiżx iż-żewġ metri hija permessa mingħajr ebda test ieħor. Approvazzjoni tat-tip tal-UE mogħtija għall-aktar vettura bazi rappreżentattiva tibqa' valida anki fil-każ ta' bidla fil-piż ta' referenza.
- R Dment li l-pjanċi ta' registrazzjoni tal-Istati Membri kollha jkunu jistgħu jiġu mmuntati u jibqgħu jidhru.
- S Il-fattur ta' trażmissjoni tad-dawl huwa tal-anqas 60 % u l-angolu ta' ostruzzjoni tal-pilastru "A" mhuwiex aktar minn 10 gradi.
- T It-test għandu jitwettaq biss bil-vettura kompleta/kompluta. Il-vettura tista' tiġi ttestjata skont id-Direttiva 70/157/KEE. Rigward il-punt 5.2.2.1 tal-Anness I għad-Direttiva 70/157/KEE, huma applikabbli l-valuri ta' limitu li ġejjin:
- (a) 81 dB(A) għal vetturi b'saħħa tal-magna ta' anqas minn 75 kW;
 - (b) 83 dB(A) għal vetturi b'saħħa tal-magna ta' mhux anqas minn 75 kW iżda anqas minn 150 kW;
 - (c) 84 dB(A) għal vetturi b'saħħa tal-magna ta' mhux anqas minn 150 kW.
- U It-test għandu jitwettaq biss bil-vettura kompleta/kompluta. Vetturi b'massimu ta' 4 fusien għandhom jikkonformaw mar-rekwiziti kollha stabbiliti fl-atti regolatorji rilevanti. Derogi huma awtorizzati għal vetturi b'aktar minn 4 fusien, dment li:
- (a) huma gġustifikati minhabba l-binja partikolari; u

(b) il-prestazzjonijiet tal-brejkijiet kollha, marbutin mal-ipparkjar, is-servizz u l-ibbrejkjar sekondarju stabbiliti fl-att regolatorju rilevanti huma ssodisfati.

U₁ L-ABS mhijiex obligatorji għal vetturi bi trażmissjoni idrostatika.

V Inkella, tista' tkun tapplika d-Direttiva 97/68/KE wkoll.

V₁ Inkella, id-Direttiva 97/68/KE tista' tkun tapplika wkoll għal vetturi bi trażmissjoni idrostatika.

W₀ Modifika tat-tul tas-sistema tal-egżost hija permessa mingħajr ebda test ieħor, sakemm il-kontropressjoni tkun simili. Jekk ikun hemm bżonn li jsir test ġdid, huma approvati 2dB(A) oġhla mil-limitu applikabbli.

W₁ Tista' ssir modifika tas-sistema tal-egżost bla ebda test ulterjuri tal-emissjonijiet tal-izbakk tal-egżost u CO₂/konsum ta' karburant, dment li l-apparati ta' kontroll tal-emissjonijiet, inkluż filtri tal-partikuli (jekk installati), mhumiex affettwati. Jekk l-apparati ta' kontroll evaporattivi jinżammu kif qabbadhom il-manifattur tal-vettura bażi ma hemm bżonn li jsir ebda test evaporattiv ġdid fuq il-vettura modifikata.

Approvazzjoni tat-tip tal-UE mogħtija għall-aktar vettura bażi rappreżentattiva tibqa' valida anki jekk tinbidel il-massa ta' referenza.

W₂ Tista' ssir modifika fir-rota u t-tul tal-kanal ta' riforniment tal-karburant, tal-pajpijiet tal-karburant u tal-pajpijiet tal-fwar tal-karburant bla ma jsiru aktar testijiet. L-allokkazzjoni mill-ġdid tat-tank tal-karburant hija permessa sakemm ir-rekwiziti kollha jkunu ssodisfati. Madankollu, mhux meħtieġ ittestjar ulterjuri skont l-Anness 5 tar-Regolament Nru 34 tan-NU.

W₃ Il-pjan longitudinali tal-pożizzjoni ppanata ta' vvjaġġar tas-siġġu tar-roti għandu jkun parallel mal-pjan longitudinali tal-vettura.

Is-sid tal-vettura għandu jkollu informazzjoni xierqa għad-dispożizzjoni tiegħu li tiddikjara li, sabiex jiflaħ għall-forzi trażmessi mill-mekkanizmu ta' rbit matul il-bosta kondizzjonijiet ta' sewqan, huwa rakkomandat siġġu tar-roti bi struttura li tissodisfa l-parti relevanti tal-ISO 7176-19:2008.

Is-sits tal-vettura jistgħu jiġu adattati bla ma jsiru testijiet oħrajn, dment li jkun jista' jintwera lis-servizz tekniku li l-ankraġġi, il-mekkanizmi u s-sistemi ta' trażzin tar-ras tagħhom jipprovdu l-istess livell ta' protezzjoni.

Ir-rekwiziti ta' żamma tal-bagalji stabbiliti fir-Regolament Nru 17 tan-NU ma japplikawx.

W₄ Il-konformità mal-att(i) regolatorju/i relevanti hija meħtieġa għas-sistemi ta' assistenza fit-tluġ abbord f'pożizzjoni mistrieħa.

W₅ Kull post tas-siġġu tar-roti għandu jiġi pprovdut b'ankraġġi li magħhom għandhom jitqabdu s-sistema ta' rbit tas-siġġu tar-roti u ta' trażzin tal-okkupanti (WTORS), u li jikkonforma mad-dispożizzjonijiet addizzjonali għall-ittestjar tal-irbit tas-siġġu tar-roti u ta' trażzin tal-okkupant stabbiliti fl-Anness 3.

W₆ Kull post tas-siġġu tar-roti għandu jkollu ċinturin li jrażżan lill-okkupant li jikkonforma mad-dispożizzjonijiet addizzjonali għall-ittestjar tal-irbit tas-siġġu tar-roti u ta' trazzin tal-okkupant stipulati fl-Appendiċi 3.

Meta, minhabba l-konverżjoni, il-punti ta' ankraġġ għaċ-ċinturini ta' sikurezza jentieg li jitmexxew barra t-tolleranza stipulata fil-paragrafu 7.7.1 tar-Regolament Nru 16.06 tan-NU, is-servizz tekniku jrid jara jekk l-alterazzjoni tikkostitwixxix l-aġar xenarju possibbli jew le. Jekk dan huwa l-każ, jista' jsir it-test ipprovdut fil-paragrafu 7.7.1 tar-Regolament Nru 16.06 tan-NU. Ma hemmx bżonn li tinħareġ estensjoni għall-approvazzjoni tat-tip tal-UE. It-test jista' jsir bl-użu ta' komponenti li ma sarilhomx it-test ta' kondizzjonament stipulat fir-Regolament Nru 16.06 tan-NU.

W₈ Għall-finijiet tal-kalkoli, il-massa tas-siġġu tar-roti inkluż l-utent titqies li hija preżunta 160 kg. Il-massa għandha tkun ikkonċentrata fil-punt P tas-siġġu tar-roti surrogat fil-pożizzjoni ta' vvjaġġar tiegħu ddikjarata mill-manifattur.

Kwalunkwe limitazzjoni fl-għadd ta' passigġieri li tirriżulta mill-użu tas-siġġu (jew siġġijiet) tar-roti trid titniżżel fil-manwal tas-sid, fuq it-tieni faċċata taċ-ċertifikat ta' approvazzjoni tat-tip tal-UE u fiċ-ċertifikat tal-konformità.

W₉ Tista' ssir modifika fit-tul tas-sistema tal-egżost bla ma jkun hemm bżonn isir test ġdid, dment li l-pessjoni inversa tal-egżost tibqa' simili.

- Y Dment li jiġu installati l-apparati obbligatorji kollha tad-dwal.
- Z Ir-rekwiziti fuq il-protrużjoni tat-twieqi miftuħin ma japplikawx għall-kompartiment fejn joqogħdu n-nies.
- Z_i Krejnijiet mobbli b'aktar minn sitt fusien jitqiesu li huma vetturi off-road (N₃G) meta tal-anqas tliet fusien ikunu motorizzati u dment li jissodisfaw id-dispożizzjonijiet tal-punt 4.3(b)(ii) u (iii), kif ukoll il-punt 4.3(c) tal-Parti A tal-Anness I.
-

ANNEX III

PROCEDURI LI JRIDU JIGU SEGWITI FIR-RIGWARD TAL-APPROVAZZJONI TAT-TIP TAL-UE

1. Obiettivi u kamp ta' applikazzjoni
 - 1.1. Dan l-Anness jistabilixxi l-proċeduri għat-tmexxija xierqa tal-approvazzjoni tat-tip tal-vettura skont l-Artikoli 26, 27 u 28.
 - 1.2. Jinkludi wkoll:
 - (a) il-lista ta' standards internazzjonali li huma ta' rilevanza għad-dezinjazzjoni tas-servizzi tekniċi skont l-Artikoli 68 u 70;
 - (b) id-deskrizzjoni tal-proċedura li għandha tiġi segwita għall-valutazzjoni tal-ħiliet tas-servizzi tekniċi skont l-Artikolu 73;
 - (c) ir-rekwiżiti ġenerali għall-abbozzar tar-rapport tat-testijiet mis-servizzi tekniċi.
2. Proċedura ta' approvazzjoni tat-tip

Meta tirċievi applikazzjoni għall-approvazzjoni tat-tip tal-vettura, l-awtorità ta' approvazzjoni għandha:

 - (a) tivverifika li ċ-ċertifikati kollha ta' approvazzjoni tat-tip maħruġa skont l-atti regolatorji kif elenkati fl-Anness II li huma applikabbli għal approvazzjoni tat-tip ta' vetturi jkopru t-tip ta' vettura u jikkorrispondu mar-rekwiżiti preskritti;

- (b) tiżgura li l-ispeċifikazzjonijiet tal-vettura u d-data huma inklużi fid-data fil-pakketti ta' informazzjoni u fiċ-ċertifikati ta' approvazzjoni tat-tip tal-UE maħruġa skont l-atti regolatorji rilevanti;
- (c) meta numru ta' element ma jkunx inkluż fil-pakkett ta' informazzjoni kif previst fi kwalunkwe wieħed mill-atti regolatorji, tikkonferma li l-parti jew il-karatteristika rilevanti tikkonforma mad-dettalji fil-fowlder ta' informazzjoni;
- (d) fuq kampjun magħżul ta' vetturi mit-tip li għandu jiġi approvat twettaq jew tara li jitwettqu spezzjonijiet ta' partijiet u sistemi tal-vettura biex tivverifika li l-vettura jew il-vetturi huma mibnija skont id-data rilevanti li tinsab fil-pakkett ta' informazzjoni awtentikat fir-rigward ta' ċertifikati ta' approvazzjoni tat-tip tal-UE rilevanti;
- (e) twettaq jew tara li jitwettqu kontrolli ta' installazzjoni rilevanti fir-rigward ta' unitajiet tekniċi separati fejn applikabbli;
- (f) twettaq jew tara li jitwettqu kontrolli neċessarji fir-rigward tal-preżenza tat-tagħmir previst fin-noti ta' spjega 1 u 2 tal-Parti I tal-Anness II, fejn applikabbli;
- (g) twettaq jew tara li jitwettqu l-kontrolli neċessarji sabiex jiġi żgurat li r-rekwiżiti stipulati fin-nota ta' spjega 5 tal-Parti I tal-Anness II jiġu ssodisfati.

3. Tahlita ta' speċifikazzjonijiet tekniċi

In-numru ta' vetturi li għandhom jiġu sottomessi għandu jkun suffiċjenti biex jippermetti l-kontroll kif suppost ta' tahlitiet varji għal approvazzjoni tat-tip skont il-kriterji li ġejjin:

Speċifikazzjonijiet tekniċi:	Kategorija ta' vettura									
	M ₁	M ₂	M ₃	N ₁	N ₂	N ₃	O ₁	O ₂	O ₃	O ₄
Magna	X	X	X	X	X	X	—	—	—	—
Gerboks	X	X	X	X	X	X	—	—	—	—
Numru ta' fusien	—	X	X	X	X	X	X	X	X	X
Il-fusien motorizzati (in-numru, il-pożizzjoni u l-interkonnessjoni)	X	X	X	X	X	X	—	—	—	—
Fusien ikkwartjati (numru u pożizzjoni)	X	X	X	X	X	X	X	X	X	X
Stili ta' bodi	X	X	X	X	X	X	X	X	X	X
Numru ta' bibien	X	X	X	X	X	X	X	X	X	X
Id tas-sewqan	X	X	X	X	X	X	—	—	—	—
In-numru ta' sits	X	X	X	X	X	X	—	—	—	—
Livell ta' tagħmir	X	X	X	X	X	X	—	—	—	—

4. Dispożizzjonijiet speċifiċi

Meta ma jkun disponibbli ebda ċertifikati tal-approvazzjoni kif previst fl-atti regolatorji rilevanti, l-awtorità tal-approvazzjoni għandha:

- (a) tirraġa għat-testijiet u kontrolli neċessarji kif meħtieg minn kull wieħed mill-atti regolatorji rilevanti;
- (b) tivverifika li l-vettura tikkonforma mad-dettalji fil-fowlder ta' informazzjoni u li tilhaq ir-rekwiżiti tekniċi ta' kull wieħed mill-atti regolatorji rilevanti;
- (c) twettaq jew torganizza biex jitwettqu kontrolli ta' installazzjoni rilevanti fir-rigward ta' unitajiet tekniċi separati fejn applikabbli;
- (d) twettaq jew torganizza biex jitwettqu kontrolli neċessarji fir-rigward tal-preżenza tat-tagħmir previst fin-noti ta' spjega 1 u 2 tal-Parti I tal-Anness II, fejn applikabbli;
- (e) twettaq jew torganizza biex jitwettqu l-kontrolli neċessarji sabiex jiġi żgurat li r-rekwiżiti stipulati fin-nota ta' spjega 5 tal-Parti I tal-Anness II jiġu ssodisfati.

Appendiċi 1

Standards li magħhom is-servizzi tekniċi msemmija fl-Artikolu 68 għandhom jikkonformaw

1. Attivitajiet relatati mal-ittestjar għal approvazzjoni tat-tip li għandhom jitwettqu skont l-atti regolatorji elenkati fl-Anness II:

1.1. Kategorija A (testijiet imwettqa fil-facilitajiet tagħhom):

L-Istandard EN ISO/IEC 17025:2005 dwar ir-rekwiżiti ġenerali għall-kompetenza tal-laboratorji tal-ittestjar u tal-ikkalibrar.

Servizz tekniku dezinjat għal attivitajiet tal-kategorija A jista' wkoll iwettaq it-testijiet previsti fl-atti regolatorji li għalihom gie ddezinjat, fil-facilitajiet ta' manifattur jew ta' parti terza. Fi kwalunkwe każ minnhom, il-persunal responsabbli mill-użu ta' ġudizzju professjonali għad-determinazzjoni tal-konformità mal-atti regolatorji li għalihom gie ddezinjat is-servizz tekniku għandu jikkonforma mal-Istandard EN ISO/IEC 17020:2012.

1.2. Il-Kategorija B (supervizjoni ta' testijiet, li tinkludi thejjija tat-testijiet, fejn tali testijiet jitwettqu fil-facilitajiet tal-manifattur jew fil-facilitajiet ta' parti terza):

L-Istandard EN ISO/IEC 17020:2012 dwar il-kriterji ġenerali għall-operazzjoni ta' diversi tipi ta' entitajiet li jwettqu spezzjoni.

Qabel iwettqu jew jagħmlu superviżjoni għal kwalunkwe test fil-faċilitajiet tal-manifattur jew fil-faċilitajiet ta' parti terza, is-servizz tekniku għandu jivverifika li l-faċilitajiet tat-test u l-apparat ta' kejl jikkonformaw mar-rekwiżiti xierqa tal-Istandard EN ISO/IEC 17025:2005.

2. Attivitajiet relatati ma' konformità ta' produzzjoni

2.1. Kategorija C (proċedura għall-valutazzjoni inizjali u verifiki ta' sorveljanza tas-sistema ta' ġestjoni tal-kwalità tal-manifattur):

L-Istandard EN ISO/IEC 17021:2011 dwar ir-rekwiżiti għal korpi li jipprovdu awditjar u ċertifikazzjoni tas-sistemi ta' mmaniġġjar.

2.2. Kategorija D (spezzjoni jew ittestjar ta' kampjuni ta' produzzjoni jew superviżjoni tagħhom):

L-Istandard EN ISO/IEC 17020:2012 dwar il-kriterji ġenerali għall-operazzjoni ta' diversi tipi ta' entitajiet li jwettqu spezzjoni.

Appendiċi 2

Proċedura għall-valutazzjoni tas-servizzi tekniċi

1. Objettivi u kamp ta' applikazzjoni
 - 1.1. Dan l-Appendiċi jistabbilixxi l-kondizzjonijiet skont liema l-proċedura ta' valutazzjoni tas-servizzi tekniċi għandha titwettaq mill-awtorità, kompetenti taħt l-Artikolu 73 (“awtorità kompetenti”).
 - 1.2. Dawn ir-rekwiżiti għandhom japplikaw għas-servizzi tekniċi kollha, irrispettivament mill-istatus legali tagħhom (organizzazzjoni indipendenti, manifattur jew awtorità tal-approvazzjoni li tagixxi bħala servizz tekniku).
2. Valutazzjonijiet

It-twertiq ta' valutazzjoni għandu jkun irregolat minn dawn li ġejjin:

- (a) prinċipju ta' indipendenza, li hija l-bażi għall-imparzjalità u l-oġġettività tal-konklużjonijiet; u
- (b) approċċ ibbażat fuq l-evidenza li jggarantixxi konklużjonijiet affidabbli u riproduċibbli.

L-awdituri għandhom juru fiduċja u integrità. Iridu jirrispettaw il-kunfidenzjalità u d-diskrezzjoni.

Huma għandhom jirrapportaw b'mod onest u preċiż dwar sejbiet u konklużjonijiet.

3. Rekwiziti dwar hiliet għall-awdituri
 - 3.1. Il-valutazzjonijiet jistgħu jitwettqu biss minn awdituri li jkollhom l-għarfien tekniku u amministrattiv xieraq għal tali skopijiet.
 - 3.2. L-awdituri għandhom ikunu tharrġu speċifikament għal attivitajiet ta' valutazzjoni. Flimkien ma' dan, huma għandu jkollhom l-għarfien speċifiku tal-qasam tekniku li fih is-servizz tekniku ser jeżerċita l-attivitajiet tiegħu.
 - 3.3. Bla preġudizzju għall-punti 3.1. u 3.2, il-valutazzjoni msemmija fl-Artikolu 73 għandha titwettaq minn awdituri indipendenti mill-attivitajiet li għalihom il-valutazzjoni hija mwettqa.
4. Applikazzjoni għad-deżinjazzjoni
 - 4.1. Rappreżentant debitament awtorizzat tas-servizz tekniku applikant għandu jippreżenta applikazzjoni formali lill-awtorità kompetenti li tinkludi l-informazzjoni li ġejja:
 - (a) karatteristiċi ġenerali tas-servizz tekniku, inkluż l-entità korporata, l-isem, l-indirizzi, l-istatus legali u r-rizorsi tekniċi;
 - (b) deskrizzjoni ddettaljata, inkluża curriculum vitae, tal-persunal inkarigat mill-ittestjar u tal-persunal manigerjali, li tispjega l-kwalifiki edukattivi u l-ħiliet professjonali tagħhom;

- (c) is-servizzi tekniċi li jużaw metodi ta' ttestjar virtwali għandhom jipprovdu evidenza dwar il-hila tagħhom li jaħdmu f'ambjent Megħjun mill-Kompjuter-x;
- (d) informazzjoni ġenerali li tikkonċerna s-servizz tekniku, inkluż l-attivitajiet tiegħu, ir-relazzjoni tiegħu f'entità korporata akbar jekk hemm, u l-indirizzi tal-post(ijiet) fiżiċi kollha li għandhom jiġu koperti mill-kamp ta' applikazzjoni tad-deżinjazzjoni;
- (e) ftehim biex jiġu ssodisfati r-rekwiżiti għad-deżinjazzjoni u obbligi oħrajn tas-servizzi tekniku kif previst fl-atti regolatorji rilevanti li għalihom ġie ddeżinjat;
- (f) deskrizzjoni tas-servizzi ta' valutazzjoni tal-konformità li s-servizz tekniku jimpenja ruħu għalihom fil-qafas tal-atti regolatorji rilevanti u lista tal-atti regolatorji li għalihom is-servizz tekniku japplika għad-deżinjazzjoni, inkluż il-limiti tal-kapaċità, fejn applikabbli;
- (g) kopja tal-manwal ta' assigurazzjoni tal-kwalità tas-servizz tekniku.

4.2. L-awtorità kompetenti għandha tirrevedi l-adegwatezza tal-informazzjoni fornuta mis-servizz tekniku.

4.3. Is-servizz tekniku għandu jinnotifika lill-awtorità kompetenti kwalunkwe modifika fl-informazzjoni pprovduta skont il-punt 4.1.

5. Revizjoni tar-rizorsa

L-awtorità kompetenti għandha tirrevedi l-abbiltà tagħha biex twettaq valutazzjoni tas-servizz tekniku, f'termini tal-politika tagħha, il-kompetenza tagħha u d-disponibbiltà ta' awdituri u esperti xierqa.

6. Is-sottokuntrattar tal-valutazzjoni

6.1. L-awtorità kompetenti tista' tagħti b'sottokuntratt partijiet tal-valutazzjoni lil awtorità kompetenti oħra jew titlob għal appoġġ minn esperti tekniċi provduti minn awtoritajiet kompetenti oħrajn. Is-sottokuntratturi u esperti għandhom jiġu aċċettati mis-servizz tekniku applikanti.

6.2. L-awtorità kompetenti għandha tiegħu kont taċ-ċertifikati ta' akkreditazzjoni bi skop adegwat sabiex tiffinalizza l-valutazzjoni globali tagħha tas-servizz tekniku.

7. Thejjija għal valutazzjoni

7.1. L-awtorità kompetenti għandha formalment taħtar tim ta' valutazzjoni kongunta. L-awtorità kompetenti għandha tiżgura li l-kompetenza li tingieb għal kull tim ta' valutazzjoni kongunta hija xierqa. B'mod partikolari, it-tim kollu ta' valutazzjoni kongunta għandu jkollu:

- (a) għarfien xieraq tal-iskop speċifiku li għalih qiegħda titfittex id-deżinjazzjoni; u
- (b) fehim suffiċjenti biex tivvaluta b'mod affidabbli l-kompetenza tas-servizz tekniku biex topera fi hdan l-kamp ta' applikazzjoni tad-deżinjazzjoni tiegħu.

- 7.2. L-awtorità kompetenti għandha tiddefinixxi b'mod ċar il-kompitu mogħti lit-tim ta' valutazzjoni kongunta. Il-kompitu tat-tim ta' valutazzjoni kongunta hu li jirrevedi d-dokumenti miġbura mis-servizz tekniku applikant u li jwettaq valutazzjoni fuq il-post.
- 7.3. L-awtorità kompetenti għandha taqbel, flimkien mas-servizz tekniku u t-tim ta' valutazzjoni assenjat, dwar id-data u l-iskeda ta' żmien għall-valutazzjoni. Madankollu, tibqa' r-responsabbiltà tal-awtorità kompetenti li tfittex data li hi konformi mal-pjan ta' sorveljanza u rivalutazzjoni.
- 7.4. L-awtorità kompetenti għandha tiżgura li t-tim ta' valutazzjoni kongunta jigi pprovdut bid-dokumenti ta' kriterji xierqa, rekords ta' valutazzjoni ta' qabel, u d-dokumenti u r-rekords rilevanti tas-servizz tekniku.

8. Valutazzjoni fuq il-post

It-tim ta' valutazzjoni kongunta għandu jwettaq il-valutazzjoni tas-servizz tekniku fil-faċilitajiet tas-servizz tekniku li minnhom titwettaq attività ewlenija waħda jew iżjed u, fejn rilevanti, għandu jwettaq il-valutazzjoni tax-xhieda viżiva f'postijiet oħra magħzula jopera s-servizz tekniku.

9. Analizi tal-fatti misjuba u rapport ta' valutazzjoni
- 9.1. It-tim ta' valutazzjoni kongunta għandu janalizza l-informazzjoni u l-evidenza rilevanti kollha miġbura matul ir-revizjoni tad-dokument u r-rekord u l-valutazzjoni fuq il-post. Dik l-analizi għandha tkun biżżejjed biex tippermetti lit-tim jiddetermina l-punt tal-kompetenza u l-konformità tas-servizz tekniku mar-rekwiżiti għall-għażla.
- 9.2. Il-proċeduri ta' rapportar tal-awtorità kompetenti għandhom jiżguraw li r-rekwiżiti li ġejjin ikunu ssodisfati.
 - 9.2.1. Għandha ssir laqgħa bejn it-tim ta' valutazzjoni kongunta u s-servizz tekniku qabel jitolqu minn fuq il-post. F'dik il-laqgħa, it-tim ta' valutazzjoni kongunta għandu jipprovdi rapport bil-miktub u/jew orali dwar il-fatti misjuba miksuba mill-analizi. Għandha tiġi pprovduta opportunità lis-servizz tekniku biex isaqsi mistoqsijiet dwar is-sejbiet, inkluż in-nuqqas ta' konformità, jekk ikun hemm, u l-bażi tiegħu.
 - 9.2.2. Rapport miktub dwar l-eżitu tal-valutazzjoni għandu jingiebi għall-attenzjoni minnufih lis-servizz tekniku. Dak ir-rapport ta' valutazzjoni għandu jinkludi kummenti dwar il-kompetenza u l-konformità, u għandu jidentifika in-nuqqas ta' konformità, jekk ikun hemm, li għandu jiġi rizzolt sabiex ikun konformi mar-rekwiżiti kollha tal-għażla.
 - 9.2.3. Is-servizz tekniku għandu jiġi mistieden biex jirrispondi għar-rapport ta' valutazzjoni u jiddeskrivi l-azzjonijiet speċifiċi meħuda jew ippjanati biex jittiehdu, f'perjodu ta' żmien speċifiku, biex kwalunkwe nuqqas ta' konformità identifikat jiġi rizzolt.

- 9.3. L-awtorità kompetenti għandha tiżgura li r-risponsi tas-servizz tekniku huma suffiċjenti u effettivi biex jirrisolvu n-nuqqas ta' konformità. Jekk ir-rispons tas-servizz tekniku jinsabu li mhumiex biżżejjed, għandha tintalab informazzjoni ulterjuri. B'zieda ma' dan, tista' tintalab xhieda ta' implimentazzjoni effettiva ta' azzjonijiet meħuda, jew tista' titwettaq valutazzjoni ta' segwitu biex tivverifika implimentazzjoni effettiva tal-azzjonijiet korrettivi.
- 9.4. Ir-rapport ta' valutazzjoni għandu jinkludi mill-anqas dan li ġej:
- (a) identifikazzjoni unika tas-servizz tekniku;
 - (b) data(i) tal-valutazzjoni fuq il-post;
 - (c) isem(ismijiet) tal-awditur(i) u/jew espert(i) involuti fil-valutazzjoni;
 - (d) identifikazzjoni unika tal-facilitajiet kollha valutati;
 - (e) ambitu propost tad-deżinjazzjoni li giet valutata;
 - (f) dikjarazzjoni dwar l-adegwatezza tal-organizzazzjoni u l-proċeduri interni adottati mis-servizz tekniku li jappoġġaw il-kompetenza tiegħu, kif determinat permezz tal-issodisfar tar-rekwiżiti għad-deżinjazzjoni;
 - (g) informazzjoni dwar ir-riżoluzzjoni tan-nuqqas ta' konformità kollha;
 - (h) rakkomandazzjoni ta' jekk l-applikant għandux jiġi deżinjat jew jiġix konfermat bħala servizz tekniku u, jekk ikun il-każ, l-ambitu tad-deżinjazzjoni.

10. L-għoti, il-konferma jew l-estensjoni ta' deżinjazzjoni
- 10.1. L-awtorità kompetenti għandha, mingħajr dewmien mhux dovut, tiegħu deċiżjoni jekk tagħtix, tikkonfermax, jew testendix id-deżinjazzjoni abbażi tar-rapport(i) ta' valutazzjoni u kwalunkwe informazzjoni rilevanti oħra.
- 10.2. L-awtorità kompetenti trid tipprovdi ċertifikat lis-servizz tekniku. Dak iċ-ċertifikat għandu jidentifika dan li ġej:
 - (a) l-identità u l-logo tal-awtorità kompetenti;
 - (b) l-identità unika tas-servizz tekniku deżinjat;
 - (c) id-data effettiva tad-deżinjazzjoni u d-data tal-iskadenza;
 - (d) indikazzjoni fil-qosor ta' jew referenza għall-ambitu tad-deżinjazzjoni (atti regolatorji rilevanti jew parti minnhom);
 - (e) dikjarazzjoni ta' konformità u referenza għal dan ir-Regolament.
11. Valutazzjoni mill-ġdid u sorveljanza
- 11.1. Valutazzjoni mill-ġdid hija simili għal valutazzjoni inizjali hliet li l-esperjenza miksuba matul il-valutazzjonijiet ta' qabel għandu jittiehed kont tagħha. Valutazzjonijiet ta' sorveljanza fuq il-post huma anqas komprensivi minn valutazzjonijiet mill-ġdid.

11.2. L-awtorità kompetenti għandha tfassal il-pjan tagħha għall-valutazzjoni mill-ġdid u sorveljanza ta' kull servizz tekniku deżinjat sabiex kampjuni rappreżentattivi tal-ambitu tad-deżinjazzjoni jiġu valutati fuq bażi regolari.

L-intervall bejn valutazzjonijiet fuq il-post, kemm valutazzjonijiet mill-ġdid jew sorveljanza, jiddependi fuq l-istabbiltà ppruvata li s-servizz tekniku jkun laħaq.

11.3. Fejn, waqt is-sorveljanza jew il-valutazzjonijiet mill-ġdid, jiġu identifikati in-nuqqas ta' konformità, l-awtorità kompetenti għandha tiddefinixxi limiti ta' żmien stretti għal azzjonijiet korrettivi li jridu jittieħdu.

11.4. Fejn l-azzjonijiet korrettivi jew ta' titjib ma jkunux ittieħdu fil-limiti ta' żmien miftiehma jew jitqiesu li mhumiex suffiċjenti, l-awtorità kompetenti għandha tadotta miżuri xierqa bħat- twettiq ta' valutazzjoni ulterjuri, jew is-sospensjoni jew l-irtirar tad-deżinjazzjoni għal waħda jew iżjed mill-attivitajiet li għalihom is-servizz tekniku jkun gie ddeżinjat.

11.5. Fejn l-awtorità kompetenti tiddeċiedi li tissospendi jew tirtira d-deżinjazzjoni ta' servizz tekniku, għandha tinforma lis-servizz tekniku dwar id-deċiżjoni tagħha permezz ta' ittra registrata. Fi kwalunkwe każ, l-awtorità kompetenti għandha tadotta l-miżuri kollha neċessarji biex tiżgura l-kontinwità tal-attivitajiet diġà mwettqa mis-servizz tekniku.

12. Rekords dwar servizzi tekniċi deżinjati
- 12.1. L-awtorità kompetenti għandha żżomm rekords dwar is-servizzi tekniċi biex turi li r-rekwiżiti għad-deżinjazzjoni, inkluż il-kompetenza, ġew issodisfati b'mod effettiv.
- 12.2. L-awtorità kompetenti għandha żżomm ir-rekords dwar is-servizzi tekniċi sikuri sabiex tiżgura l-kunfidenzjalità.
- 12.3. Ir-rekords dwar is-servizzi tekniċi għandhom jinkludu tal-anqas dan li ġej:
- (a) il-korrispondenza rilevanti;
 - (b) ir-rekords u rapporti ta' valutazzjoni;
 - (c) kopji taċ-ċertifikati tad-deżinjazzjoni.
-

ANNEX IV

KONFORMITÀ TAL-PROCEDURI TA' PRODUZZJONI

1. Obiettivi
 - 1.1. Il-konformità tal-proċedura ta' produzzjoni timmira li tiżgura li kull vettura, sistema, komponent u unità, parti jew tagħmir tekniċi separati prodotti jkunu f'konformità mat-tip approvat.
 - 1.2. Il-konformità tal-proċedura ta' produzzjoni għandha dejjem tinkludi l-valutazzjoni tas-sistemi ta' ġestjoni tal-assigurazzjoni tal-kwalità, imsemmija fil-punt 2 bħala l-"valutazzjoni inizjali", u l-verifika tas-sugġett tal-approvazzjoni tat-tip u l-kontrolli relatati mal-prodott, imsemmija fil-punt 3 bħala "arranġamenti tal-konformità tal-prodott".
2. Valutazzjoni inizjali
 - 2.1. Qabel ma tagħti l-approvazzjoni tat-tip, l-awtorità ta' approvazzjoni għandha tivverifika li l-manifattur ikun stabbilixxa arranġamenti u proċeduri sodisfaċenti sabiex jiżgura li l-vetturi, is-sistemi, il-komponenti, l-unitajiet jew il-partijiet u t-tagħmir tekniċi separati jkunu prodotti skont it-tip approvat.
 - 2.2. Gwida għat-twettiq ta' dawk il-valutazzjonijiet tista' tinkiseb mill-istandard EN ISO 19011:2011 — Linji gwida għall-awditjar tas-sistemi ta' mmaniġġjar.

2.3. Il-konformità mar-rekwiziti tal-punt 2.1 għandha tiġi vverifikata għas-sodisfazzjon tal-awtorità tal-approvazzjoni, kif ġej:

L-awtorità tal-approvazzjoni għandha tkun sodisfatta bil-valutazzjoni inizjali u l-arrangamenti ta' konformità tal-prodott imsemmija fil-punt 3, filwaqt li tqis wiehed mill-arrangamenti msemmija fil-punti 2.3.1 sa 2.3.3, jew kombinazzjoni ta' dawk l-arrangamenti b'mod shiħ jew parzjali kif xieraq.

2.3.1. Il-valutazzjoni inizjali u l-verifika tal-arrangamenti ta' konformità tal-prodott għandhom jitwettqu mill-awtorità tal-approvazzjoni jew minn korp deżinjat għal dak il-fini mill-awtorità tal-approvazzjoni.

2.3.1.1. Meta tikkunsidra l-firxa tal-valutazzjoni inizjali li għandha titwettaq, l-awtorità tal-approvazzjoni tista' tqis l-informazzjonili ġejja:

- (a) jekk il-manifattur għandux ċertifikat simili għal dak imsemmi fil-punt 2.3.3, iżda li ma ġiex ikkwalifikat jew rikonoxxut skont dan il-punt;
- (b) fil-każ ta' approvazzjoni tat-tip ta' sistema, komponent jew unità teknika separata, il-valutazzjonijiet tas-sistema ta' kwalità li twettqu mill-manifattur(i) tal-vettura fil-bini tal-manifattur tas-sistema, il-komponent jew l-unità teknika separata, skont waħda jew aktar mill-ispeċifikazzjonijiet tas-settur industrijali li jissodisfaw ir-rekwiziti fl-istandard EN ISO 9001: 2015 jew ISO/TS16949:2009.

- (c) jekk f'wieħed mill-Istati Membri dan l-aħħar gietx irtirata waħda jew aktar mill-approvazzjonijiet tat-tip tal-manifattur minħabba kontroll mhux sodisfaċenti tal-konformità tal-produzzjoni. F'dak il-każ, il-valutazzjoni inizjali mill-awtorità ta' approvazzjoni ma tistax tkun limitata għall-aċċettazzjoni ta' ċertifikazzjoni tas-sistema ta' kwalità tal-manifattur, iżda għandha tinkludi verifika ta' jekk giex implimentat it-titjib kollumeħtiegħ sabiex jiġi żgurata kontroll effettiv sabiex il-vetturi, il-komponenti, is-sistemi jew l-unitajiet tekniċi separati jiġu prodotti f'konformità mat-tip approvat.

2.3.2. Il-valutazzjoni inizjali u l-verifika tal-arrangamenti ta' konformità tal-prodott jistgħu jitwettqu mill-awtorità tal-approvazzjoni ta' Stat Membru ieħor jew mill-korp dezinjat għal dak il-fini mill-awtorità tal-approvazzjoni.

2.3.2.1. L-awtorità tal-approvazzjoni ta' dak l-Istat Membru l-ieħor għandha f'dak il-każ thejji dikjarazzjoni ta' konformità, li tiddekrivi l-erjas u l-faċilitajiet ta' produzzjoni li l-awtorità tal-approvazzjoni tkun kopriet bħala rilevanti għall-prodott(i) li għandu jiġi approvat għat-tip u għall-atti regolatorji skont liema dawn il-prodotti għandhom jiġu approvati tat-tip.

2.3.2.2. Malli tirċievi talba għal dikjarazzjoni ta' konformità mill-awtorità tal-approvazzjoni ta' Stat Membru li tagħti approvazzjoni tat-tip, l-awtorità tal-approvazzjoni ta' Stat Membru ieħor għandha immedjatament tibgħat dik id-dikjarazzjoni ta' konformità jew tinforma lil dik l-awtorità tal-approvazzjoni li ma tistax tippovdi tali dikjarazzjoni.

2.3.2.3. Id-dikjarazzjoni tal-konformità għandha tal-anqas tinkludi dan li ġej:

- | | |
|------------------------------------|---|
| (a) Grupp jew kumpanija | (eż. XYZ Automotive) |
| (b) Organizzazzjoni partikolari | (eż. Divizjoni reġjonali) |
| (c) Impjanti/Siti | (eż. Impjant tal-Magni 1 (fil-pajjiż A) — Impjant tal-Vetturi 2 (fil-pajjiż B)) |
| (d) Firxa ta' Vetturi/Komponenti | (eż. Il-mudelli kollha tal-Kategorija M ₁) |
| (e) Erjas ivvalutati | (eż. Assemblaġġ tal-magna, ippressar u assemblaġġ tal-bodi, assemblaġġ tal-vettura) |
| (f) Dokumenti eżaminati | (eż. Manwal u proċeduri tal-kwalità tal-kumpanija u tas-sit) |
| (g) Data tal-valutazzjoni | (eż. Awditjar li jsir minn jj/xx/ssss sa jj/xx/ssss) |
| (h) Żjara ta' monitoraġġ ippjanata | (eż. xx/ssss) |

2.3.3. Awtorità ta' approvazzjoni tista' taċċetta wkoll iċ-ċertifikazzjoni tal-manifattur għall-istandards EN ISO 9001:2015 jew ISO/TS16949:2009 (il-kamp ta' applikazzjoni ta' dik iċ-ċertifikazzjoni f'dak il-każ għandha tkopri l-prodott(i) li għandu jiġi approvat), jew standard ta' ċertifikazzjoni ekwivalenti li jissodisfa r-rekwiżiti ta' valutazzjoni inizjali tal-punt 2.3., dment li l-konformità tal-produzzjoni tassew tkun koperta mis-sistema ta' mmaniġġjar tal-kwalità u li l-approvazzjoni tat-tip tal-manifattur ma tkunx ġiet irtirata kif imsemmi fil-punt 2.3.1.1.(c). Il-manifattur għandu jipprovdi dettalji taċ-ċertifikazzjoni u jinforma lill-awtorità tal-approvazzjoni bi kwalunkwe revizjoni għall-validità jew il-kamp ta' applikazzjoni tagħha.

- 2.4. Għall-fini tal-approvazzjoni tat-tip tal-vettura, il-valutazzjonijiet inizjali mwettqa għall-ghoti ta' approvazzjonijiet tat-tip ta' sistemi, komponenti u unitajiet tekniċi separati tal-vettura ma hemmx għalfejn jiġu ripetuti, izda għandhom jiġu kkompletati b'valutazzjoni tal-postijiet u l-attivitajiet relatati mal-assemblaġġ tal-vettura shiha mhux koperti mill-valutazzjonijiet inizjali.
3. Arrangamenti ta' konformità tal-prodott
- 3.1. Kull vettura, sistema, komponent jew unità, parti jew element tekniċi separati ta' tagħmir approvat skont ir-Regolament tan-NU anness mal-Ftehim Rivedut tal-1958 u għal dan ir-Regolament għandu jkun manifatturat b'tali mod li jikkonforma mat-tip approvat billi jissodisfa r-rekwiziti ta' dan l-Anness, l-imsejjaħ Regolament tan-NU u dan ir-Regolament.
- 3.2. Qabel ma tagħti approvazzjoni tat-tip skont dan ir-Regolament u r-Regolament tan-NU anness mal-Ftehim Rivedut tal-1958, l-awtorità tal-approvazzjoni għandha tivverifika l-eżistenza ta' arrangamenti adegwati għall-konformità tal-prodotti u pjanijiet ta' kontroll dokumentati, li għandhom jiġu miftiehma mal-manifattur għal kull approvazzjoni, sabiex f'intervalli speċifikati jitwettqu t-testijiet jew il-kontrolli assoċjati meħtieġa għall-verifika ta' konformità kontinwa mat-tip approvat, inkluż, meta applikabbli, it-testijiet speċifikati f'dan ir-Regolament u l-imsemmi Regolament tan-NU.

- 3.3. B'mod partikolari, id-detentur tal-approvazzjoni għandu:
- 3.3.1. jiżgura l-eżistenza u l-applikazzjoni tal-proċeduri għall-kontroll effettiv tal-konformità ta' vetturi, sistemi, komponenti, u unitajiet, partijiet jew tagħmir tekniċi separati mat-tip approvat;
 - 3.3.2. ikollu aċċess għall-ittestjar jew tagħmir adatt ieħor meħtieġ għall-kontroll tal-konformità ma' kull tip approvat;
 - 3.3.3. jiżgura li d-data li tirriżulta mit-testijiet jew il-verifiki tiġi reġistrata u li dokumenti annessi jibqgħu disponibbli għal perijodu sa 10 snin li għandu jiġi determinat bi ftehim mal-awtorità tal-approvazzjoni;
 - 3.3.4. janalizza r-riżultati ta' kull tip ta' test jew kontroll, sabiex tkun verifikata u żgurata l-istabbiltà tal-karatteristiċi tal-prodott, filwaqt li jippermettivarjazzjoni ta' produzzjoni industrijali;
 - 3.3.5. jiżgura li għal kull tip ta' prodott, jitwettqu tal-anqas il-kontrolli previsti f'dan ir-Regolament u t-testijiet previsti fl-atti regolatorji rilevanti elenkati fl-Anness II;
 - 3.3.6. jiżgura li kwalunkwe sett ta' kampjuni jew testijiet li jipprovdu evidenza ta' nonkonformità fit-tip ta' test inkwistjoni, iwassal għal teħid ta' kampjuni u ttestjar ulterjuri. Għandhom jittieħdu l-passi meħtieġa kollha biex jitregġa' lura l-proċess ta' produzzjoni biex tiġi żgurata l-konformità mat-tip approvat;

- 3.4. Fil-każ ta' approvazzjonijiet tat-tip b'bosta stadji jew bi stadji mħalltin li jsiru pass pass, l-awtorità tal-approvazzjoni li qed tagħti approvazzjoni tat-tip għal vettura shiħa tista' titlob mingħand kwalunkwe awtorità ta' approvazzjoni li tkun tat approvazzjoni tat-tip ta' kwalunkwe sistema, komponent jew unità teknika separata rilevanti d-dettalji speċifiċi dwar il-konformità mar-rekwiżiti ta' produzzjoni stabbiliti f'dan l-Anness.
- 3.5. L-awtorità ta' approvazzjoni li qed tagħti approvazzjoni tat-tip għal vettura shiħa u li mhix issodisfata bl-informazzjoni rrapportata msemmija fil-punt 3.4., u li għarrfet bil-miktub dwar dan lill-manifattur rilevanti u lill-awtorità ta' approvazzjoni li tagħti l-approvazzjoni tat-tip għas-sistema, il-komponent jew l-unità teknika separata, għandha titlob li jsiru awditjar jew verifiki addizzjonali dwar il-konformità tal-produzzjoni, li għandhom isiru fuq il-post tal-manifattur(i) ta' dawk is-sistemi, komponenti jew unitajiet tekniċi separati. Ir-rizultati ta' dan l-awditjar jew verifiki addizzjonali dwar il-konformità tal-produzzjoni għandhom jitqieghdu għad-dispożizzjoni ta' dik l-awtorità ta' approvazzjoni minnufih.
- 3.6. Meta japplikaw il-punti 3.4 u 3.5 u l-awtorità tal-approvazzjoni li tagħti l-approvazzjoni tat-tip ta' vettura shiħa ma tkunx issodisfata bir-rizultati tal-awditjar jew il-verifiki addizzjonali, il-manifattur għandu jiżgura li l-konformità tal-produzzjoni terġa' tinkiseb malajr kemm jista' jkun biex jissodisfa lil dik l-awtorità ta' approvazzjoni u lill-awtorità ta' approvazzjoni li tagħti l-approvazzjoni tat-tip għas-sistema, il-komponent jew l-unità teknika separata.

4. Arrangamenti kontinwi ta' verifika
- 4.1. L-awtorità tal-approvazzjoni li tkun tat l-approvazzjoni tat-tip tista' fi kwalunkwe hin tivverifika l-metodi ta' kontroll tal-konformità applikati f'kull faċilità ta' produzzjoni permezz ta' verifiki perjodiċi. Għal dan il-għan, il-manifattur għandu jippermetti aċċess lil dik l-awtorità għas-siti tal-manifattura, tal-ispezzjoni, tal-ittestjar, tal-ħżin u tad-distribuzzjoni u għandu jipprovdi l-informazzjoni neċessarja kollha fir-rigward tad-dokumentazzjoni u r-rekords dwar is-sistema ta' mmaniġġjar tal-kwalità.
- 4.1.1. L-arrangamenti normali għal tali awditi perjodiċi għandhom ikunu li jissorveljaw l-effettività kontinwa tal-proċeduri stabbiliti fil-punti 2 u 3 (valutazzjoni inizjali u arrangamenti ta' konformità tal-prodott).
- 4.1.1.1. L-attivitajiet ta' sorveljanza mwettqa mis-servizzi tekniċi (ikkwalifikati jew rikonoxxuti kif meħtiegħ fil-punt 2.3.3) għandhom jiġu aċċettati bħala li jissodisfaw ir-rekwiżit tal-punt 4.1.1 fir-rigward tal-proċeduri stabbiliti fil-valutazzjoni inizjali.

- 4.1.1.2. Il-frekwenza normali tal-verifiki mill-awtorità tal-approvazzjoni (minbarra dawk imsemmija fil-punt 4.1.1.1) għandha tkun tali li tiżgura li l-kontrolli rilevanti applikati skont il-punti 2 u 3 jiġu riveduti f'intervalli bbażati fuq metodoloġija ta' valutazzjoni tar-riskju li tikkonforma mal-istandard internazzjonali ISO 31000:2018 – Ġestjoni tar-Riskju – Prinċipji u Linji Gwida u tali verifika għandha fi kwalunkwe każ titwettaq tal-anqas darba kull tliet snin. Din il-metodoloġija għandha tagħti kunsiderazzjoni b'mod partikolari lil kwalunkwe nonkonformità mqajma minn Stati Membri oħrajn fil-kuntest tal-Artikolu 54(1).
- 4.2. F'kull reviżjoni, ir-rekords tat-testijiet jew il-kontrolli u r-rekords ta' produzzjoni, b'mod partikolari r-rekords ta' dawk it-testijiet jew kontrolli ddokumentati kif meħtieġ fil-punt 2.2, għandhom jitqiegħdu għad-dispożizzjoni tal-ispettur.
- 4.3. L-ispettur jista' jagħzel kampjuni b'mod każwali li għandhom jiġu ttestjati fil-laboratorju tal-manifattur jew fil-facilitajiet tas-servizz tekniku. F'każ bħal dan għandu jitwettaq test fiżiku biss. In-numru minimu tal-kampjuni jista' jiġi determinat fuq il-bażi tar-riżultati tal-verifiki tal-manifattur stess.

- 4.4. L-ispettur li huwa tal-fehma li l-livell ta' kontroll mhuwiex sodisfaċenti, jew li jqis li hemm bżonn li tiġi verifikata l-validità tat-testijiet li saru skont il-punt 4.2, għandu jagħzel il-kampjuni li għandhom jintbagħtu lil servizz tekniku biex dan jagħmel it-testijiet fiżiċi skont ir-rekwiżiti dwar il-konformità tal-produzzjoni, stipulati fl-atti regolatorji elenkati fl-Anness II.
- 4.5. Meta jinstabu riżultati mhux sodisfaċenti matul spezzjoni jew reviżjoni ta' sorveljanza, l-awtorità tal-approvazzjoni għandha tiegħu l-passi kollha meħtieġa biex jiġi żgurat li l-manifattur iregga' lura l-konformità tal-produzzjonijiet malajr kemm jista' jkun.
- 4.6. Fil-każijiet li fihom il-konformità mar-Regolamenti tan-NU tkun meħtieġa minn dan ir-Regolament, il-manifattur jista' jagħzel li japplika dan l-Anness bħala alternattiva ekwivalenti għar-rekwiżiti dwar il-konformità tal-produzzjoni fir-regolamenti rispettivi tan-NU. Madankollu, jekk japplikaw il-punti 4.4. jew 4.5, ir-rekwiżiti separati kollha dwar il-konformità tal-produzzjoni fir-Regolamenti tan-NU għandhom jiġu rrispettati għas-sodisfazzjon tal-awtorità ta' approvazzjoni sakemm tiddeċiedi li reġgħet inkisbet il-konformità tal-produzzjoni.
-

ANNEX V

LIMITI TA' SERJE ŻĠĦAR U TA' TMIEM IS-SERJE

A. LIMITI ANNWALI KWANTITATTIVI TA' SERJE ŻĠĦIRA

1. L-għadd ta' unitajiet ta' tip wieħed ta' vetturi li għandhom jiġu rreġistrati, imqiegħda għad-disponibbiltà fis-suq jew jitqiegħdu fiċ-ċirkolazzjoni kull sena fl-Unjoni ma għandux jaqbeż, skont l-Artikolu 41, il-limiti annwali kwantitattivi indikati fit-tabella li ġejja għall-kategorija tal-vettura inkwistjoni:

Kategorija	Unitajiet
M ₁	1 500
M ₂ , M ₃	0
N ₁	1 500
N ₂ , N ₃	0 sad-data tal-applikazzjoni tal-atti delegati msemmija fl-Artikolu 41(5). 1 500 wara dik id-data
O ₁ , O ₂	0
O ₃ , O ₄	0

2. L-għadd ta' unitajiet ta' tip wieħed ta' vettura li għandhom jiġu rreġistrati, imqiegħda għad-disponibbiltà fis-suq jew imqiegħda fiċ-ċirkolazzjoni kull sena fi Stat Membru, għandu jiġi ddeterminat minn dak l-Istat Membru iżda, skont l-Artikolu 42, m'għandux jaqbez il-limiti annwali kwantitattivi indikati hawn taħt għall-kategorija ta' vettura inkwistjoni:

Kategorija	Unitajiet
M ₁	250
M ₂ , M ₃	250
N ₁	250
N ₂ , N ₃	250
O ₁ , O ₂	500
O ₃ , O ₄	250

B. LIMITI TA' TMIEM IS-SERJE

L-għadd massimu ta' vetturi kompleti u kompluti mqieghda fiċ-ċirkolazzjoni f'kull Stat Membru skont il-proċedura "Tmiem is-Serje" għandu jiġi limitat b'wiehed mill-modi li ġejjin li jiġi magħżul mill-Istat Membru:

1. L-għadd massimu ta' vetturi ta' tip wiehed jew aktar jista', fil-każ tal-kategorija M₁, ma jaqbiżx l-10 % u fil-każ tal-kategoriji l-oħra kollha ma jaqbiżx it-30 % tal-vetturi tat-tipi kollha kkonċernati mqieghda fiċ-ċirkolazzjoni f'dak l-Istat Membru matul is-sena ta' qabel. Jekk 10 %, 30 % rispettivament, ikun inqas minn 100 vettura, imbagħad l-Istat Membru jista' jippermetti li jitqieghdu fiċ-ċirkolazzjoni massimu ta' 100 vettura.
2. Vetturi ta' kwalunkwe tip wiehed għandhom ikunu limitati għal dawk li għalihom ikun inħareġ ċertifikat validu tal-konformità fid-data tal-manifattura tal-vettura jew wara u li jkun baqa' validu għal tal-inqas tliet xhur wara d-data tal-ħruġ tiegħu iżda sussegwentement ikun tilef il-validità tiegħu minħabba d-dħul fis-sehħ ta' att regolatorju.

ANNEX VI

LISTA TAL-PARTIJET JEW TAGHMIR LI JISTGHU JIPPREŻENTAW
RISKJU SERJU GHALL-FUNZJONAMENT KORRETT TA' SISTEMI
LI HUMA ESSENZJALI GHAS-SIKUREZZA TAL-VETTURA JEW GHALL-PRESTAZZJONI
AMBJENTALI TAGHHA, IR-REKWIŻITI TAL-PRESTAZZJONI TA' TALI PARTIJET U
TAGHMIR,
IL-PROCĊEDURI TA' TTESTJAR XIERQA, U D-DISPOŻIZZJONIJIET TAL-IMMARKAR U L-
IPPAKKJAR

I. Partijiet jew tagħmir b'impatt sinifikanti fuq is-sikurezza tal-vettura

Partita Nru	Deskrizzjoni tal-oġġett	Rekwiżiti ta' prestazzjoni	Proċedura tat-test	Rekwiżit ta' mmarkar	Rekwiżiti tal-ippakkjar
1	[...]				
2					
3					

II. Partijiet jew tagħmir b'impatt sinifikanti fuq il-prestazzjoni ambjentali tal-vettura

Partita Nru	Deskrizzjoni tal-oġġett	Rekwiżiti ta' prestazzjoni	Proċedura tat-test	Rekwiżit ta' mmarkar	Rekwiżiti tal-ippakkjar
1	[...]				
2					
3					

ANNEX VII

ATTI REGOLATORJI LI GHALIHOM MANIFATTUR JISTA' JIĠI DEŽINJAT BĦALA SERVIZZ TEKNIKU

1. Objettivi u kamp ta' applikazzjoni
 - 1.1. Dan l-Anness jistabbilixxi l-lista tal-atti regolatorji li għalihom servizz tekniku intern ta' manifattur jista' jintgħazel bħala servizz tekniku skont l-Artikolu 72(1).
 - 1.2. Tinkludi wkoll id-dispożizzjonijiet xierqa rigward id-deżinjazzjoni ta' servizz tekniku intern ta' manifattur bħala servizz tekniku, li għandhom jiġu applikati fil-qafas tal-approvazzjoni tat-tip tal-vetturi, il-komponenti u l-unitajiet tekniċi separati kkonċernati mill-Parti I tal-Anness II.
 - 1.3. Madankollu, dan l-Anness ma japplikax għal manifatturi li japplikaw għall-approvazzjoni tat-tip tal-UE għal vetturi prodotti f'serje żgħira, kif imsemmi fl-Artikolu 41.

2. Dezinjazzjoni ta' servizz tekniku intern ta' manifattur bħala servizz tekniku
- 2.1. Servizz tekniku intern ta' manifattur dezinjat bħala servizz tekniku huwa manifattur li jkun gie dezinjat mill-awtorità ta' approvazzjoni tat-tip bħala laboratorju ta' ttestjar biex jagħmel it-testijiet ta' approvazzjoni fisimha.

L-espressjoni "biex jagħmel it-testijiet" mhijiex limitata għall-kejl tal-prestazzjonijiet, iżda tkopri wkoll ir-registrazzjoni tar-riżultati tat-test u s-sottomissjoni lill-awtorità ta' approvazzjoni tat-tip ta' rapport, inkluż il-konklużjonijiet rilevanti.

Tkopri wkoll il-kontroll tal-konformità ma' dawk id-dispożizzjonijiet li mhux bilfors jeħtieġu kejl. Dan huwa l-każ għall-valutazzjoni ta' jekk id-disinn jikkonformax mar-rekwiżiti legiżlattivi.

3. Lista ta' atti regolatorji u restrizzjonijiet

	Sugġett	Referenza għal att regolatorju
4A	Spazju għall-immuntar u l-iffissar ta' pjanci ta' reġistrazzjoni fuq wara	Regolament (KE) Nru 661/2009 Regolament (UE) Nru 1003/2010
7A	Apparat u sinjali ta' twissija li jinstemgħu	Regolament (KE) Nru 661/2009 Regolament Nru 28 tan-NU
10A	Kompatibbiltà elettromanjetika	Regolament (KE) Nru 661/2009 Regolament Nru 10 tan-NU
18A	Pjanċa statutorja tal-manifattur u VIN	Regolament (KE) Nru 661/2009 Regolament (UE) Nru 19/2011
20A	Installazzjoni ta' dawl u apparat ta' sinjalazzjoni bid-dawl fuq il-vetturi	Regolament (KE) Nru 661/2009 Regolament Nru 48 tan-NU
27A	Apparat għall-irmunkar	Regolament (KE) Nru 661/2009 Regolament (UE) Nru 1005/2010
33A	Lok u identifikazzjoni tal-kontrolli manwali, tal-indikaturi operatorji u tal-indikaturi	Regolament (KE) Nru 661/2009 Regolament Nru 121 tan-NU
34A	Sistemi li jneħħu l-ġelu u t-titpin minn mal-windskrin	Regolament (KE) Nru 661/2009 Regolament (UE) Nru 672/2010
35A	Sistemi tal-wajper u l-washer tal-windskrin	Regolament (KE) Nru 661/2009 Regolament (UE) Nru 1008/2010
36A	Sistemi tas-sħana	Regolament (KE) Nru 661/2009 Regolament Nru 122 tan-NU Flief għad-dispożizzjonijiet fl-Anness 8 relatati mal-ħiters ta' kombustjoni tal-LPG u s-sistemi tas-sħana LPG

	Suġġett	Referenza għal att regolatorju
37A	Protezzjoni tar-roti	Regolament (KE) Nru 661/2009 Regolament (UE) Nru 1009/2010
44A	Pizijiet u dimensjonijiet	Regolament (KE) Nru 661/2009 Regolament (UE) Nru 1230/2012
45A	Materjali tal-ħġieg tas-sikurezza u l-installazzjoni tagħhom fuq vetturi	Regolament (KE) Nru 661/2009 Regolament Nru 43 tan-NU Ristretti għad-dispożizzjonijiet inklużi fl-Anness 21
46A	Installazzjoni tat-tajers	Regolament (KE) Nru 661/2009 Regolament (UE) Nru 458/2011
48A	Pizijiet u dimensjonijiet	Regolament (KE) Nru 661/2009 Regolament (UE) Nru 1230/2012
49A	Vetturi kummerċjali fir-rigward tal-isporġenzi esterni tagħhom quddiem il-panew ta' wara tal-kabina	Regolament (KE) Nru 661/2009 Regolament Nru 61 tan-NU
50A	Komponenti tal-akkoppjar mekkaniku ta' vetturi magħquda	Regolament (KE) Nru 661/2009 Regolament Nru 55 tan-NU Ristretti għad-dispożizzjonijiet inklużi fl-Anness 5 (sal-paragrafu 8, li huwa inkluż ukoll) u l-Anness 7
61	Sistema ta' kondizzjonament tal-arja	Direttiva 2006/40/KE

Appendiċi

Deżinjazzjoni ta' servizz tekniku intern ta' manifattur
bħala servizz tekniku u sottokuntrattar

1. Ġenerali
 - 1.1. Id-deżinjazzjoni u n-notifika ta' servizz tekniku intern ta' manifattur bħala servizz tekniku għandha ssir skont l-Artikoli 68 sa 81 u kwalunkwe sottokuntrattar għandu jsir skont dan l-Appendiċi.
2. Sottokuntrattar
 - 2.1. F'konformità mal-Artikolu 71(1), servizz tekniku jista' jinnomina sottokuntrattur biex jagħmel it-testijiet f'ismu.
 - 2.2. Għall-finijiet ta' din l-Appendiċi "Sottokuntrattur" tfisser sussidjarju tas-servizz tekniku li gie inkarigat minn dak is-servizz tekniku b'attivitajiet ta' ttestjar fl-organizzazzjoni tiegħu stess jew inkella parti terza li daħlet f'kuntratt ma' dak is-servizz tekniku biex tagħmel l-attivitajiet tat-testijiet.

- 2.3. L-użu tas-servizzi ta' sottokuntrattur ma jehlisx lis-servizz tekniku mill-obbligu tiegħu li jikkonforma mal-Artikoli 69, 70, 80 u 81, u b'mod partikolari ma' dawk li jikkonċernaw il-ħiliet tas-servizzi tekniċi u l-konformità mal-Istandard EN ISO/IEC 17025:2005.
- 2.4. Il-punt 2 tal-Anness VII għandha tapplika għas-sottokuntrattur.
3. Rapport tat-test.

Għandhom jiġu abbozzati rapporti tal-ittestjar skont l-atti ta' implimentazzjoni msemmija fl-Artikolu 30(3).

ANNEX VIII

KONDIZZJONIJIET GHALL-UŻU TA' METODI TA' TTESTJAR VIRTWALI MINN MANIFATTUR JEW SERVIZZ TEKNIKU

1. Obiettivi u kamp ta' applikazzjoni

Dan l-Anness jistabilixxi d-dispożizzjonijiet li jikkonċernaw l-ittestjar virtwali skont l-Artikolu 30(7).

2. Lista ta' atti regolatorji

	Suġġett	Referenza għal att regolatorju
3B	Apparati ta' protezzjoni tal-qieġh fuq wara (RUPDs) u l-installazzjoni tagħhom; protezzjoni tal-qieġh fuq wara (RUP)	Regolament (KE) Nru 661/2009 Regolament Nru 58 tan-NU
6A	Aċċess u manuvrabbiltà tal-vettura (skaluni, stafef u mqabad tal-idejn)	Regolament (KE) Nru 661/2009 Regolament (UE) Nru 130/2012
6B	Lukketti tal-bibien u komponenti li jzommu l-bibien	Regolament (KE) Nru 661/2009 Regolament Nru 11 tan-NU
8A	Tagħmir għal vizjoni indiretta u l-installazzjoni tiegħu	Regolament (KE) Nru 661/2009 Regolament Nru 46 tan-NU
12A	Aċċessorji ta' gewwa	Regolament (KE) Nru 661/2009 Regolament Nru 21 tan-NU
16A	Sporġenzi esterni	Regolament (KE) Nru 661/2009 Regolament Nru 26 tan-NU
20A	Installazzjoni ta' dwal u apparat ta' sinjalazzjoni bid-dawl fuq il-vetturi	Regolament (KE) Nru 661/2009 Regolament Nru 48 tan-NU

	Suġġett	Referenza għal att regolatorju
27A	Apparat għall-irmunkar	Regolament (KE) Nru 661/2009 Regolament (UE) Nru 1005/2010
32A	Firxa viżiva fuq quddiem	Regolament (KE) Nru 661/2009 Regolament Nru 125 tan-NU
35A	Sistemi tal-wajper u l-washer tal-windskrin	Regolament (KE) Nru 661/2009 Regolament (UE) Nru 1008/2010
37A	Protezzjoni tar-roti	Regolament (KE) Nru 661/2009 Regolament (UE) Nru 1009/2010
42A	Protezzjoni laterali tal-vetturi tal-merkanzija	Regolament (KE) Nru 661/2009 Regolament Nru 73 tan-NU
48A	Piżijiet u dimensjonijiet	Regolament (KE) Nru 661/2009 Regolament (UE) Nru 1230/2012
49A	Vetturi kummerċjali fir-rigward tal-isporġenzi esterni tagħhom quddiem il-panew ta' wara tal-kabina	Regolament (KE) Nru 661/2009 Regolament Nru 61 tan-NU
50A	Komponenti tal-akkoppjar mekkaniku ta' vetturi magħquda	Regolament (KE) Nru 661/2009 Regolament Nru 55 tan-NU
50B	Apparat ta' gganċjar magħluq (CCD); twaħhil ta' tip approvat ta' CCD	Regolament (KE) Nru 661/2009 Regolament Nru 102 tan-NU
52A	Vetturi M ₂ u M ₃	Regolament (KE) Nru 661/2009 Regolament Nru 107 tan-NU
52B	Saħħa tas-superstruttura ta' vetturi tal-passiġġiera kbar	Regolament (KE) Nru 661/2009 Regolament Nru 66 tan-NU
57A	Apparat protettiv underrun ta' quddiem (FUPDs) u l-installazzjoni tiegħu; protezzjoni underrun ta' quddiem (FUP)	Regolament (KE) Nru 661/2009 Regolament Nru 93 tan-NU

Appendiċi 1

Kondizzjonijiet ġenerali għall-użu ta' metodi ta' ttestjar virtwali

1. Disinn ta' test virtwali

L-iskema li ġejja għandha tintuża bħala struttura tal-bażi biex jiġi deskritt u jitmexxa l-ittestjar virtwali:

- (a) fini;
- (b) mudell tal-istruttura;
- (c) kondizzjonijiet tal-konfini;
- (d) suppożizzjonijiet ta' tagħbija;
- (e) kalkolu;
- (f) valutazzjoni;
- (g) dokumentazzjoni.

2. Fundamenti ta' simulazzjoni u kalkolu bil-kompjuter

2.1. Mudell matematiku

Il-mudell matematiku għandu jkun ipprovdut mill-manifattur. Għandu jkun jirrifletti l-kumplessità tal-istruttura tal-vettura, is-sistema, il-komponent jew l-unità teknika separata li għandhom jiġu ttestjati b'rabta mar-rekwiziti tal-att regolatorju rilevanti u l-kondizzjonijiet ta' limitu tiegħu.

L-istess dispożizzjonijiet għandhom japplikaw għall-ittestjar ta' komponenti jew unitajiet tekniċi separati indipendentement mill-vettura.

2.2. Il-proċess ta' validazzjoni tal-mudell matematiku

Il-mudell matematiku għandu jkun validat skont il-kondizzjonijiet ta' ttestjar proprji.

Għal dan il-għan, għandu jsir test fiżiku biex jitqabblu r-riżultati miksubin meta jintuza l-mudell matematiku mar-riżultati ta' test fiżiku. Il-komparabbiltà tar-riżultati tat-test għandha tiġi ppruvata. Il-manifattur jew is-servizz tekniku għandu jabbozza rapport ta' validazzjoni u jissottomettih lill-awtorità ta' approvazzjoni.

Kwalunkwe bidla fil-mudell matematiku jew fis-software li aktarx li jinvalida r-rapport ta' validazzjoni għandha tiġi notifikata lill-awtorità ta' approvazzjoni, li tista' titlob li jsir proċess ta' validazzjoni ġdid.

Il-flow chart tal-proċess ta' validazzjoni tintwera fl-Appendiċi 3.

2.3. Dokumentazzjoni

Il-manifattur għandu jzomm rekord tad-data u l-għodod awżiljari li uża għas-simulazzjoni u l-kalkolu u għandu jqiegħed dan ir-rekord għad-dispożizzjoni tas-servizz tekniku.

3. Għodod u appoġġ

Jekk jitlob dan, is-servizz tekniku jrid jirċievi mingħand il-manifattur l-għodod meħtieġa biex jagħmel l-ittestjar virtwali, inkluż is-softwer xieraq, jew jingħata aċċess għal dawn l-għodod.

Il-manifattur għandu jipprovdi wkoll appoġġ xieraq lis-servizz tekniku.

L-aċċess u l-appoġġ ipprovduti mill-manifattur lil servizz tekniku ma jeżentawx lis-servizz tekniku mill-obbligi tiegħu rigward il-ħiliet tal-persunal tiegħu, il-ħlas tad-drittijiet tal-liċenzja u l-kunfidenzjalità.

Appendiċi 2

Kondizzjonijiet speċifiċi għall-użu ta' metodi ta' ttestjar virtwali

1. Lista ta' atti regolatorji

	Referenza għal att regolatorju	Anness u paragrafi	Kondizzjonijiet speċifiċi
3B	Regolament (KE) Nru 661/2009 Regolament Nru 58 tan-NU	Paragrafi 2.3, 7.3. u 25.6 tar-Regolament Nru 58 tan-NU.	Dimensjonijiet u reżistenza għall-forzi.
6A	Regolament (KE) Nru 661/2009 Regolament (UE) Nru 130/2012	L-Anness II, Parti 1 u 2 tar-Regolament (UE) Nru 130/2012.	Dimensjonijiet tat-turġien, ir-running boards u l-poġġamani.
6B	Regolament (KE) Nru 661/2009 Regolament Nru 11 tan-NU	Anness 3 tar-Regolament Nru 11 tan-NU. Anness 4, paragrafu 2.1. tar-Regolament Nru 11 tan-NU. Anness 5 tar-Regolament Nru 11 tan-NU.	Testijiet tas-saħħa tensili u reżistenza tal-lukketti għall-aċċelerazzjoni.
8A	Regolament (KE) Nru 661/2009 Regolament Nru 46 tan-NU	Paragrafu 15.2.4 tar-Regolament Nru 46 tan-NU.	Kampijiet ta' vizjoni preskritti tal-mirja li tħares lura bihom.
12A	Regolament (KE) Nru 661/2009 Regolament Nru 21 tan-NU	(a) Paragrafi 5. sa 5.7. tar-Regolament Nru 21 tan-NU. (b) Paragrafu 2.3. tar-Regolament Nru 21 tan-NU.	(a) Kejl tar-ragġi kollha tal-kurvatura u tal-isporġenzi kollha għajr għal dawk ir-rekwiziti fejn forza trid tiġi applikata sabiex tiġi kkontrollata l-konformità mad-dispożizzjonijiet. (b) Determinazzjoni taż-żona fejn timpatta r-ras.

	Referenza għal att regolatorju	Anness u paragrafi	Kondizzjonijiet speċifiċi
16A	Regolament (KE) Nru 661/2009 Regolament Nru 26 tan-NU	Paragrafu 5.2.4 tar-Regolament Nru 26 tan-NU. Id-dispożizzjonijiet kollha fil-paragrafu 5 (Rekwiziti ġenerali) u 6 (Rekwiziti partikolari) tar-Regolament Nru 26 tan-NU.	Kejl tar-raġġi kollha tal-kurvatura u tal-isporgenzi kollha għajr għal dawk ir-rekwiziti fejn forza trid tiġi applikata sabiex tiġi kkontrollata l-konformità mad-dispożizzjonijiet.
20A	Regolament (KE) Nru 661/2009 Regolament Nru 48 tan-NU	Il-paragrafu 6. (Speċifikazzjonijiet individwali), u l-Annessi 4, 5 u 6 għar-Regolament Nru 48 tan-NU.	Sewqan tat-test stipulat fil-paragrafu 6.22.9.2.2 irid isir fuq vettura vera.
27A	Regolament (KE) Nru 661/2009 Regolament (UE) Nru 1005/2010	Anness II, punt 1.2. tar-Regolament (UE) Nru 1005/2010.	Forza statika trattiva u kompressiva.
32A	Regolament (KE) Nru 661/2009 Regolament Nru 125 tan-NU	Paragrafu 5 (Speċifikazzjonijiet) tar-Regolament Nru 125 tan-NU.	Ostruzzjonijiet u kamp ta' vizjoni.
35A	Regolament (KE) Nru 661/2009 Regolament (UE) Nru 1008/2010	L-Anness III, punti 1.1.2. u 1.1.3. tar-Regolament (UE) Nru 1008/2010.	Determinazzjoni tal-erja koperta biss.
37A	Regolament (KE) Nru 661/2009 Regolament (UE) Nru 1009/2010	L-Anness II, il-punt 2. tar-Regolament (UE) Nru 1009/2010.	Verifika tar-rekwiziti dimensjonali.
42A	Regolament (KE) Nru 661/2009 Regolament Nru 73 tan-NU	Paragrafu 12.10 tar-Regolament Nru 73 tan-NU.	Reżistenza taħt forza orizzontali tal-forza u kejl tad-deflessjoni.

	Referenza għal att regolatorju	Anness u paragrafi	Kondizzjonijiet speċifiċi
48A	Regolament (KE) Nru 661/2009 Regolament (UE) Nru 1230/2012	(a) Anness I, Parti B, punt 7 u 8 tar-Regolament (UE) Nru 1230/2012. (b) Anness I, Parti C, punt 6 u 7 tar-Regolament (UE) Nru 1230/2012.	(a) Kontroll tal-konformità mar-rekwiżiti dwar il-manuvrabbiltà inkluża l-manuvrabbiltà tal-vetturi mghamrin b'fusien bil-lift jew li jitghabbew. (b) Kejl tal-isporġenza 'l barra massima fuq wara.
49A	Regolament (KE) Nru 661/2009 Regolament Nru 61 tan-NU	Paragrafi 5 u 6 tar-Regolament Nru 61 tan-NU.	Kejl tar-raġġi kollha tal-kurvatura u tal-isporġenzi kollha għajr għal dawk ir-rekwiżiti fejn forza trid tiġi applikata sabiex tiġi kkontrollata l-konformità mad-dispożizzjonijiet.
50A	Regolament (KE) Nru 661/2009 Regolament Nru 55 tan-NU	(a) Anness 5 "Rekwiżiti għall-apparati ta' akkoppjament mekkaniku" tar-Regolament Nru 55 tan-NU. (b) Anness 6, paragrafu 1.1. tar-Regolament Nru 55 tan-NU. (c) Anness 6, paragrafu 3 tar-Regolament Nru 55 tan-NU.	(a) Id-dispożizzjonijiet kollha tal-paragrafi 1 sa 8 inklużi. (b) Testijiet tas-saħħa fuq akkoppjamenti mekkanici ta' disinn sempliċi jistgħu jiġu sostitwiti ma' testijiet virtwali. (c) Il-paragrafi 3.6.1. (Test tas-saħħa), 3.6.2. (Reżistenza għall-bokkła) u 3.6.3. (Reżistenza għall-mument ta' liwi) biss.
52A	Regolament (KE) Nru 661/2009 Regolament Nru 107 tan-NU	Anness 3 tar-Regolament Nru 107 tan-NU.	Paragrafu 7.4.5. (metodu ta' kalkolu).
52B	Regolament (KE) Nru 661/2009 Regolament Nru 66 tan-NU	Anness 9 tar-Regolament Nru 66 tan-NU.	Simulazzjoni bil-kompjuter tat-test tal-qlib fuq vettura shiħa bhala metodu ta' approvazzjoni ekwivalenti.
57A	Regolament (KE) Nru 661/2009 Regolament Nru 93 tan-NU	Anness 5, paragrafu 3 tar-Regolament Nru 93 tan-NU.	Reżistenza taht forza orizzontali tal-forza u kejl tad-deflessjoni.

Appendiċi 3

Proċess ta' validazzjoni

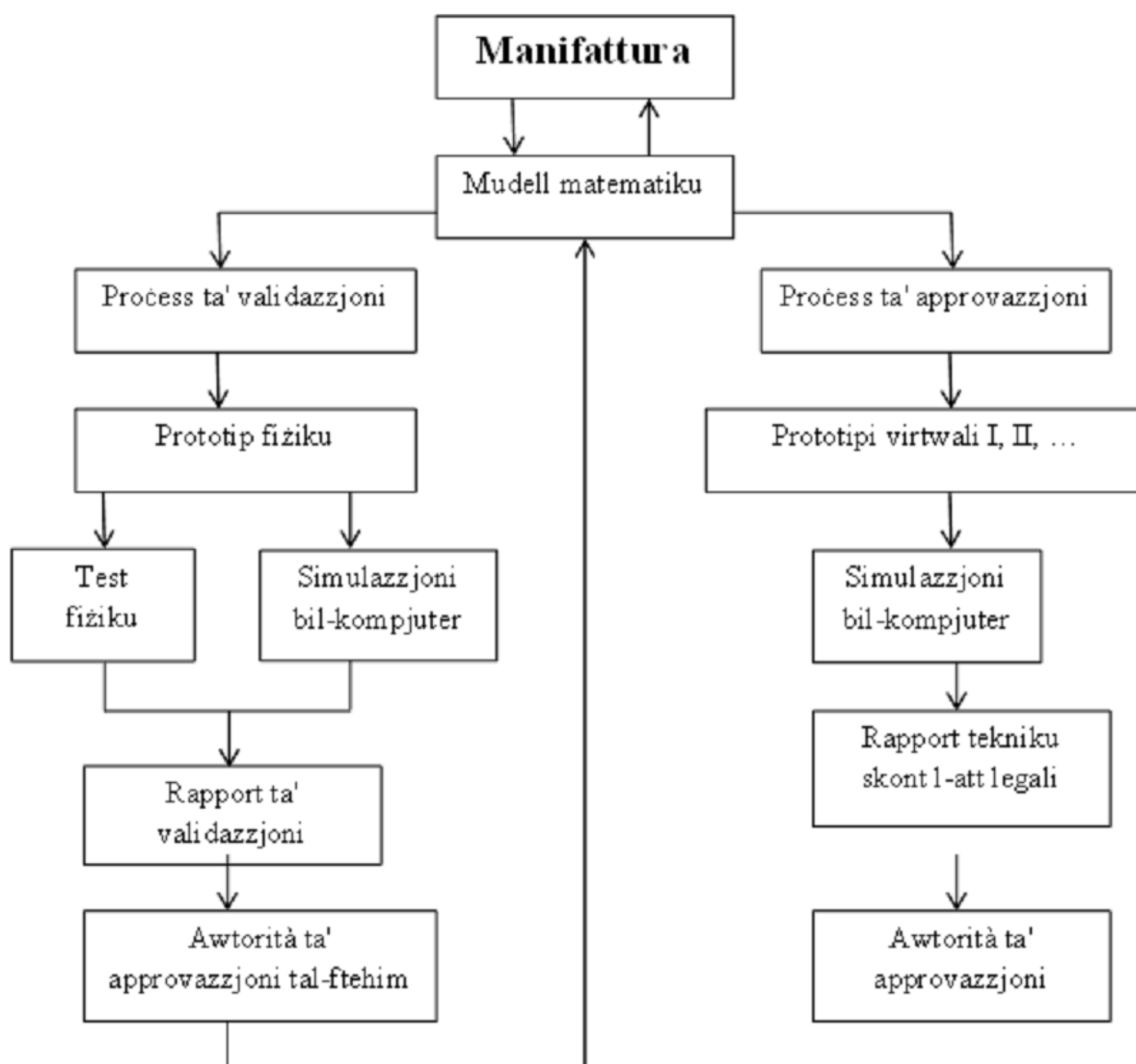

ANNEX IX

PROCEDURI LI GHANDHOM JIGU SEGWITI MATUL L-APPROVAZZJONI TAT-TIP F'DIVERSI STADJI

1. Obbligi tal-manifatturi
 - 1.1. L-operazzjoni sodisfaċenti tal-approvazzjoni tat-tip f'diversi stadji teħtieg azzjoni kongunta mill-manifatturi kollha kkonċernati. Għal dak il-għan l-awtoritajiet tal-approvazzjoni, qabel jagħtu approvazzjoni tat-tip tal-ewwel stadju jew tal-istadji ta' wara, iridu jiżguraw li jeżistu arrangamenti adattati bejn il-manifatturi rilevanti għall-forniment u l-interkambju ta' dokumenti u informazzjoni, biex it-tip ta' vettura kompluta tissodisfa r-rekwiziti tekniċi tal-atti regolatorji kollha rilevanti elenkati fl-Anness II. Din l-informazzjoni trid tinkludi dettalji dwar l-approvazzjoni tat-tip ta' sistema, komponent u unità teknika separata rilevanti u dwar il-partijiet tal-vettura li jiffurmaw parti mill-vettura mhux kompleta iżda li għad ma ngħatawx l-approvazzjoni tat-tip.
 - 1.2. Fl-approvazzjoni tat-tip f'diversi stadji, kull manifattur involut responsabbli għall-approvazzjoni u l-konformità tal-produzzjoni tas-sistemi, il-komponenti jew l-unitajiet tekniċi separati kollha manifatturati jew miżjuda minn dak il-manifattur mal-istadju li nbena qabel. Il-manifattur tal-istadju sussegwenti ma għandux ikun responsabbli għall-oġġetti li ġew approvati fi stadju preċedenti, hliet fejn dak il-manifattur jimmodifika partijiet rilevanti sa tali punt li l-approvazzjoni tat-tip mogħtija preċedentement issir invalida.

2. Obbligi tal-awtoritajiet tal-approvazzjoni

2.1. L-awtorità tal-approvazzjoni għandha:

- (a) tivverifika li ċ-ċertifikati tal-approvazzjoni tat-tip tal-UE kollha maħruġa skont l-atti regolatorji li huma applikabbli għall-approvazzjoni tat-tip ta' vettura jkopru t-tip ta' vettura fl-istat kompletat tagħha u jikkorrispondu għar-rekwiziti preskritti;
- (b) tiżgura li d-data kollha rilevanti, b'kont meħud tal-istat ta' ikkompletar tal-vettura, hija inkluża fil-folder ta' informazzjoni;
- (c) b'referenza għad-dokumentazzjoni, tiżgura li l-ispeċifikazzjoni(jiet) tal-vettura u d-data li tinsab fil-Parti tal-fowlder ta' informazzjoni jiġu inklużi fid-data fil-pakketti ta' informazzjoni u fiċ-ċertifikati ta' approvazzjoni tat-tip tal-UE maħruġa skont l-atti regolatorji rilevanti; u fil-każ ta' vettura kompletata, fejn numru ta' punt tal-fowlder ta' informazzjoni mhux inkluż fil-pakkett ta' informazzjoni ta' kwalunkwe wieħed mill-atti regolatorji, tikkonferma li l-parti jew il-karatteristika rilevanti tikkonforma mad-dettalji fil-fowlder ta' informazzjoni;

- (d) fuq kampjun magħżul ta' vetturi mit-tip li għandu jiġi approvat twettaq jew torganizza biex jitwettqu spezzjonijiet ta' partijiet u sistemi tal-vettura biex tivverifika li l-vettura/i hija/huma mibnija skont id-data rilevanti li tinsab fil-pakkett ta' informazzjoni awtentikat skont l-atti regolatorji rilevanti kollha; u
- (e) meta jkun meħtieġ twettaq, jew torganizza biex jitwettqu kontrolli ta' installazzjoni rilevanti għal unitajiet tekniċi separati.

2.2. In-numru ta' vetturi li għandhom jiġu spezzjonati għall-finijiet tal-punt 2.1 (d) għandu jkun suffiċjenti biex jippermetti l-kontroll tad-diversi kombinazzjonijiet li għandhom jiġu approvati għat-tip tal-UE skont l-istat ta' kkompletar tal-vettura u l-kriterji li ġejjin:

- magna;
- gerboks;
- fusien motorizzati (numru, pożizzjoni, interkonnnessjoni);
- fusien manuvrabbli (numru u pożizzjoni);
- stili ta' bodi;

- numru ta' bibien;
- naħa tas-sewqan;
- in-numru ta' sits;
- livell ta' tagħmir.

3. Rekwiziti applikabbli

- 3.1. L-approvazzjonijiet tat-tip f'diversi stadji tal-UE għandhom jingħataw abbażi tal-istat ta' tlestija tat-tip ta' vettura u għandhom jinkoporaw l-approvazzjonijiet tat-tip kollha mogħtija fi stadji precedenti.
- 3.2. Għall-approvazzjoni tat-tip ta' vettura sħiħa, dan ir-Regolament (b'mod partikolari r-rekwiziti tal-Anness I u l-atti regolatorji partikolari elenkati fl-Anness II) għandhom ikunu japplikaw bl-istess mod daqslikieku l-approvazzjoni kienet tkun ngħatat(jew għet estiżta) lill-manifattur tal-vettura bażi.
- 3.2.1 Meta tip ta' sistema, komponent jew unità teknika separata ma jkunux ġew modifikat, l-approvazzjoni tat-tip tas-sistema, il-komponent jew l-unità teknika separata mogħtija fl-istadju ta' qabel għandha tibqa' valida sad-data ta' skadenza tal-ewwel registrazzjoni, kif speċifikat fl-att regolatorju partikolari.

- 3.2.2. Meta tip ta' sistema jkun gie modifikat fl-istadju sussegwenti ta' tlestija tal-vettura, sal-punt li s-sistema jkollha terġa' tiġi ttestjata għal skopijiet tal-approvazzjoni tat-tip, dak l-ittestjar mill-ġdid għandu jkun limitat biss għal dawk il-partijiet tas-sistema li ġew modifikati jew affettwati mill-bidliet.
- 3.2.3 Meta tip ta' vettura jew tip ta' sistema jkun gie modifikat minn manifattur ieħor fl-istadju sussegwenti ta' tlestija tal-vettura, sal-punt li, apparti isem il-manifatturi, il-vettura jew is-sistema tista' tibqa' titqies bħala l-istess tip, ir-rekwizit li japplika għat-tipi ezistenti jista' jibqa' jiġi applikat sakemm ma tkunx waslet id-data għall-ewwel registrazzjoni fl-att regolatorju rilevanti.
- 3.2.4. Il-bidla fil-kategorija ta' vettura għandha twassal għall-applikazzjoni tar-rekwiziti rilevanti għall-kategorija l-ġdida ta' vettura. Iċ-ċertifikati ta' approvazzjoni tat-tip tal-UE mill-kategorija ta' qabel għandhom ikunu aċċettati dment li l-vettura tikkonforma mal-istess rekwiziti bħal dawk li japplikaw għall-kategorija l-ġdida, jew aktar stretti minnhom.
- 3.3. Soġġetta għall-qbil tal-awtorità ta' approvazzjoni, approvazzjoni tat-tip għal vettura sħiħa mogħtija lill-manifattur tal-istadju sussegwenti ta' tlestija tal-vettura ma għandhiex bżonn tiġi estiża jew riveduta meta estensjoni mogħtija fl-istadju tal-vettura ta' qabel ma taffettwax l-istadju li jmiss jew id-data teknika tal-vettura. Madankollu, in-numru tal-approvazzjoni tat-tip inkluż l-estensjoni tal-vettura tal-istadju/i preċedenti għandu jkun ikkupjat fiċ-ċertifikat ta' konformità tal-vettura tal-istadju sussegwenti.

3.4. Meta ż-żona tal-merkanzija ta' vettura sħiħa jew kompletata tal-kategorija N jew O tkun modifikata minn manifattur ieħor għaż-żieda ta' fittings li jinqalġu għall-ħzin u l-irbit tal-merkanzija (pereżempju, inforra għall-ispazju tat-tagħbija, xkafef għall-ħzin u xkafef ta' fuq is-saqaf), tali oġġetti jistgħu jiġu ttrattati bħala parti mill-pay-mass u ma jkunx hemm bżonn ta' approvazzjoni tat-tip, dment li jkunu ssodisfati ż-żewġ kondizzjonijiet li ġejjin:

(a) il-modifiki ma jaffettwawx l-approvazzjoni tat-tip tal-vettura b'xi mod, għajr zieda tal-massa propja tal-vettura;

(b) il-fittings mizjudin jistgħu jinqalġu bla ma jintużaw għodod speċjali.

4. Identifikazzjoni tal-vettura

4.1. Il-VIN, preskritt bir-Regolament (UE) Nru 19/2011, għandu jinżamm matul l-istadji sussegwenti tal-approvazzjoni tat-tip kollha biex jiżgura t-traċċabbiltà tal-proċess.

4.2. Fit-tieni stadju u f'dawk ta' wara, minbarra l-pjanċa statutorja preskritta bir-Regolament (UE) Nru 19/2011, kull manifattur għandu jwahaħhal mal-vettura pjanċa addizzjonali li l-mudell tagħha jidher fl-Appendiċi għal dan l-Anness. Din il-pjanċa għandha titwahħhal b'mod sod, f'pożizzjoni li tidher tajjeb u aċċessibbli fil-pront f'parti li mhix soġġetta għal sostituzzjoni waqt l-użu. Għandha turi b'mod ċar u li ma jithassarx l-informazzjoni li ġejja fl-ordni elenkata:

– l-isem tal-manifattur;

- is-sezzjonijiet 1, 3 u 4 tan-numru tal-approvazzjoni tat-tip tal-UE;
- l-istadju ta' approvazzjoni;
- il-VIN tal-vettura bażi;
- il-massa massima mgħobbija teknikament permissibbli tal-vettura fejn il-valur ikun inbidel matul l-istadju attwali tal-approvazzjoni;
- il-massa massima mgħobbija teknikament permissibbli tal-kombinazzjoni (fejn il-valur ikun inbidel matul l-istadju attwali tal-approvazzjoni u fejn il-vettura għandha permess tigbed trejler). Għandu jintuża "0" jekk il-vettura ma tistax tirmonka trejler;
- il-massa massima teknikament permissibbli fuq kull fus, elenkata fl-ordni minn quddiem għal wara fejn il-valur ikun inbidel matul l-istadju attwali tal-approvazzjoni;
- fil-każ ta' semitrejler jew trejler b'fus fin-nofs, il-massa massima mgħobbija teknikament permissibbli fil-punt ta' gganċjar fejn il-valur ikun inbidel matul l-istadju attwali tal-approvazzjoni.

Sakemm ma jkunx previst mod ieħor fil-punt 4.1 u f'dan il-punt, il-pjanċa addizzjonali għandha tikkonforma mar-rekwiziti stabbiliti fl-Anness I u l-Anness II għar-Regolament (UE) Nru 19/2011.

Appendiċi

MUDELL TAL-PJANĊA ADDIZZJONALI TAL-MANIFATTUR

L-eżempju hawn taħt huwa mogħti biss bħala gwida.

ISEM TAL-MANIFATTUR (stadju 3)
e2*201X/XX*2609
Stadju 3
WD9VD58D98D234560
1 500 kg
2 500 kg
1 – 700 kg
2 – 810 kg

ANNEX X

AĊĊESS GĦALL-INFORMAZZJONI DWAR L-OBD TAL-VETTURA U GĦALL-INFORMAZZJONI DWAR IT-TISWIJA U L-MANUTENZJONI TAL-VETTURA

1. Introduzzjoni

Dan l-Anness jistabbilixxi r-rekwiżiti tekniċi għall-aċċess għall-informazzjoni dwar l-OBD tal-vettura u għall-informazzjoni dwar it-tiswija u l-manutenzjoni tal-vettura.

2. L-aċċess għall-informazzjoni dwar l-OBD tal-vettura u għall-informazzjoni dwar it-tiswija u l-manutenzjoni tal-vettura

2.1. Manifattur għandu jdahhal fis-seħh l-arranġamenti u l-proċeduri meħtieġa, skont l-Artikolu 61, biex jiżgura li l-informazzjoni dwar l-OBD tal-vettura u l-informazzjoni dwar it-tiswija u l-manutenzjoni tal-vettura hija aċċessibbli permezz ta' siti web li jużaw format standardizzati b'mod faċilment aċċessibbli u minnufih, u b'mod nondiskriminatorju meta mqabbel mad-dispożizzjonijiet mogħtija jew l-aċċess mogħti lin-negozjanti u lis-sewweġja awtorizzati.

2.2. Awtorità tal-approvazzjoni għandha tagħti approvazzjoni tat-tip biss wara li tircievi mingħand il-manifattur ċertifikat ta' aċċess għall-informazzjoni dwar l-OBD tal-vettura u għall-informazzjoni dwar it-tiswija u l-manutenzjoni tal-vettura.

2.3. Iċ-ċertifikat ta' aċċess għall-informazzjoni dwar l-OBD tal-vettura u għall-informazzjoni dwar it-tiswija u l-manutenzjoni tal-vettura għandu jagħmilha ta' prova ta' konformità mal-Artikolu 64.

- 2.4. Iċ-ċertifikat ta' aċċess għall-informazzjoni dwar l-OBD tal-vettura u għall-informazzjoni dwar it-tiswija u l-manutenzjoni tal-vettura għandu jigi preparat skont il-mudell stabbilit fl-Appendiċi 1.
- 2.5. L-informazzjoni dwar l-OBD tal-vettura u l-informazzjoni dwar it-tiswija u l-manutenzjoni tal-vettura għandha tinkludi dan li ġej:
- 2.5.1. identifikazzjoni inekwivokabbli tal-vettura, is-sistema, il-komponent jew l-unità teknika separata li għalihom il-manifattur huwa responsabbli;
- 2.5.2. manwali tal-manutenzjoni, inkluż rekords ta' servizz u manutenzjoni;
- 2.5.3. manwali tekniċi;
- 2.5.4. informazzjoni dwar il-komponenti u d-dijanżosi (bħal-valuri teoretiċi minimi u massimi tal-kejl);
- 2.5.5. pjanti tal-wajers;
- 2.5.6. il-kodiċijiet tad-dijanżostika tal-ħsarat, inkluż kodiċijiet speċifiċi tal-manifattur;
- 2.5.7. numru tal-identifikazzjoni għall-kalibrazzjoni tas-softwer applikabbli għal tip ta' vettura;
- 2.5.8. informazzjoni pprovduta li tikkonċerna, u tkun twasslet permezz ta' għodda u tagħmir ta' sjieda;
- 2.5.9. informazzjoni tar-registrazzjoni tad-data u data bidirezzjonali ta' monitoraġġ u ttestjar;

2.5.10. unitajiet ta' xogħol standard jew perjodi ta' hin għat-tiswija u kompiti ta' manutenzjoni jekk jitqiegħdu għad-dispożizzjoni tan-negozjanti u s-sewweġja awtorizzati tal-manifattur jew direttament inkella permezz ta' parti terza;

2.5.11. fil-każ ta' approvazzjoni tat-tip b'bosta stadji, l-informazzjoni meħtieġa fil-punt 3, u l-informazzjoni kollha l-oħra meħtieġa biex tinzamm konformità mar-rekwiżiti stabbiliti fl-Artikolu 61.

2.6. Il-manifattur għandu jqiegħed għad-dispożizzjoni tal-partijiet ikkonċernati l-informazzjoni li ġejja:

2.6.1. informazzjoni rilevanti biex ikunu jistgħu jiġu żviluppati komponenti sostituti li jkunu kritiċi għall-funzjonament korrett tas-sistema OBD;

2.6.2. informazzjoni sabiex ikunu jistgħu jiġu żviluppati għodod dijanjostiċi ġeneriċi.

2.7. Għall-finijiet tal-punt 2.6.1, l-iżvilupp ta' komponenti sostituti ma għandux ikun ristrett minn kwalunkwe wieħed minn dawn li ġejjin:

2.7.1. in-nuqqas ta' disponibbiltà ta' informazzjoni pertinenti;

2.7.2. ir-rekwiżiti tekniċi relatati mal-istrategiji għall-indikazzjoni ta' ħsarat jekk jinqabzu l-limiti tal-OBD jew jekk is-sistema OBD ma tkunx tista' tissodisfa r-rekwiżiti bażiċi ta' monitoraġġ tal-OBD ta' dan ir-Regolament;

2.7.3. modifikazzjonijiet speċifiċi fl-immaniġġjar tal-informazzjoni dwar l-OBD sabiex it-thaddim tal-vettura fuq il-petrol jew fuq il-gass ikun ittrattat b'mod indipendenti;

2.7.4. l-approvazzjoni tat-tip tal-vetturi alimentati bil-gass li jinkludu numru limitat ta' nuqqasijiet minuri.

2.8. Għall-finijiet tal-punt 2.6.2, fejn il-manifatturi jużaw għodod dijanjostiċi u tat-testijiet skont l-ISO 22900 - L-interfaċċa modulari tal-komunikazzjonijiet tal-vettura (MVCI) u ISO 22901 L-iskambju miftuħ ta' data dijanjostika (ODX) fin-netwerks konċessjonarji tagħhom, il-fajls ODX għandhom ikunu aċċessibbli għall-operaturi indipendenti permezz tas-sit web tal-manifattur.

2.9. Għall-fini tal-OBD, id-dijanjostika, it-tiswija u l-manutenzjoni tal-vettura, il-fluss dirett tad-data tal-vettura għandu jsir disponibbli permezz tal-port serjali tad-data fuq il-konnettur standardizzat li jillinkja d-data speċifikat fil-paragrafu 6.5.1.4 tal-Appendiċi 1 tal-Anness 11 għar-Regolament Nru 83 tan-NU u fil-paragrafu 4.7.3 tal-Anness 9B għar-Regolament Nru 49 tan-NU.

Meta l-vettura tkun miexja, id-data għandha tkun disponibbli biss għal funzjonijiet li jinqraw.

3. Approvazzjoni tat-tip f'diversi stadji

3.1. Fil-każ ta' approvazzjoni tat-tip b'bosta stadji, il-manifattur finali għandu jkun responsabbli sabiex jipprovdi aċċess għall-informazzjoni dwar l-OBD tal-vettura u għall-informazzjoni dwar it-tiswija u l-manutenzjoni tal-vettura rigward l-istadju/i tal-manifattura tiegħu stess u l-link għall-istadju/i ta' qabel.

- 3.2. Barra minn hekk, il-manifattur finali għandu jipprovdi fuq is-sit web tiegħu l-informazzjoni li ġejja lill-operaturi indipendenti:
- 3.2.1. l-indirizz tas-sit web tal-manifattur(i) responsabbli għall-istadju/stadji preċedenti;
 - 3.2.2. l-isem u l-indirizz tal-manifatturi kollha responsabbli għall-istadju/stadji preċedenti;
 - 3.2.3. in-numru/numri tal-approvazzjoni tat-tip tal-istadju/stadji preċedenti;
 - 3.2.4. in-numru tal-magna.
- 3.3. Kull manifattur responsabbli minn stadju jew stadji partikolari tal-approvazzjoni tat-tip għandu jkun responsabbli sabiex jipprovdi fuq is-sit web tiegħu aċċess għall-informazzjoni dwar l-OBD tal-vettura u dwar it-tiswija u l-manutenzjoni tal-vettura rigward l-istadju/i tal-approvazzjoni tat-tip li huwa responsabbli għalih(om) u l-link għall-istadju/i ta' qabel.
- 3.4. Il-manifattur responsabbli għal stadju jew stadji partikolari tal-approvazzjoni tat-tip għandu jipprovdi l-informazzjoni li ġejja lill-manifattur responsabbli għall-istadju li jmiss:
- 3.4.1. iċ-ċertifikat ta' konformità marbut mal-istadju/i li huwa responsabbli għalih(om);
 - 3.4.2. iċ-ċertifikat dwar l-aċċess għall-informazzjoni dwar l-OBD tal-vettura u għall-informazzjoni dwar it-tiswija u l-manutenzjoni tal-vettura, inklużi l-annessi tiegħu;

3.4.3. in-numru tal-approvazzjoni tat-tip li jikkorrispondi għall-istadju/i li huwa responsabbli għalih(om);

3.4.4. id-dokumenti msemmin fil-punti 3.4.1, 3.4.2. u 3.4.3. hekk kif ipprovduti mill-manifattur(i) involut(i) fl-istadju/i ta' qabel.

3.5 Kull manifattur għandu jawtorizza l-manifattur responsabbli għall-istadju li jmiss biex jgħaddi d-dokumenti lill-manifatturi responsabbli għal kwalunkwe stadju li jmiss u l-istadju finali.

3.6. Barra minn hekk, fuq bażi kuntrattwali, il-manifattur responsabbli għal stadju jew stadji partikolari tal-approvazzjoni tat-tip għandu:

3.6.1. jipprovdidi lill-manifattur responsabbli għall-istadju li jmiss bl-aċċess għall-informazzjoni dwar l-OBD tal-vettura u għall-informazzjoni dwar it-tiswija u l-manutenzjoni tal-vettura u l-informazzjoni dwar interfaċċa li tikkorrispondi għall-istadju/stadji partikolari li huwa responsabbli għalihom;

3.6.2. jipprovdidi, fuq talba ta' manifattur responsabbli għal stadju sussegwenti tal-approvazzjoni tat-tip, b'aċċess għall-informazzjoni dwar l-OBD tal-vettura u għall-informazzjoni dwar it-tiswija u l-manutenzjoni tal-vettura u informazzjoni dwar l-interfaċċja li tikkorrispondi għall-istadju/i partikolari li huwa responsabbli għalih(om).

3.7. Manifattur, inkluz manifattur finali, jista' jitlob biss hlas skont l-Artikolu 63 dwar l-istadju/i partikolari li huwa responsabbli għalih(om).

Manifattur, inkluz manifattur finali, ma għandux jitlob hlas biex jipprovdi informazzjoni marbuta mal-indirizz web jew id-dettalji ta' kuntatt ta' xi manifattur ieħor.

4. Adattamenti tal-konsumatur

4.1. Permezz ta' deroga mill-punt 2, jekk in-numru ta' sistemi, komponenti jew unitajiet tekniċi separati soġġetti għal adattament speċifiku għall-konsumatur ikun aktar baxx minn 250 unità prodotti madwar id-dinja, l-informazzjoni dwar it-tiswija u l-manutenzjoni għall-adattament tal-konsumatur għandha tiġi pprovduta b'mod aċċessibbli faċilment u minnufih, u b'mod nondiskriminatorju meta mqabbel mad-dispożizzjonijiet mogħtija jew l-aċċess mogħti lin-negozjanti u lis-sewwejjja awtorizzati.

Għall-għoti ta' service u r-riprogrammar tal-unitajiet ta' kontroll elettroniku marbutin mal-adattament għall-konsumatur, il-manifattur għandu jqiegħed l-għodda dijanjostika speċjalista proprjetarja rispettiva jew it-tagħmir tat-test disponibbli għall-operaturi indipendenti kif ipprovduti lis-sewwejjja awtorizzati.

L-adattamenti tal-konsumatur għandhom jiġu elenkati fuq is-sit web tal-informazzjoni dwar it-tiswija u l-manutenzjoni tal-manifattur fiċ-ċertifikat dwar l-aċċess għall-informazzjoni dwar l-OBID tal-vettura u għall-informazzjoni dwar it-tiswija u l-manutenzjoni tal-vettura meta ssir l-approvazzjoni tat-tip.

- 4.2. Il-manifatturi għandhom iqiegħdu l-għodda djanjostika speċjalista proprjetarja jew it-tagħmir tat-test għas-servizzjar tas-sistemi, il-komponenti jew l-unitajiet tekniċi adattati għall-konsumaturi disponibbli għal operaturi indipendenti permezz ta' bejgħ jew kiri.
- 4.3. Fiċ-ċertifikat dwar l-aċċess għall-informazzjoni dwar l-OBD tal-vettura u għall-informazzjoni dwar it-tiswija u l-manutenzjoni tal-vettura, fi żmien l-approvazzjoni tat-tip, il-manifattur għandu jsemmi l-adattamenti għall-konsumatur li minnu huwa derogat l-obbligu taħt il-punt 2 li jipprovdi aċċess għall-informazzjoni dwar l-OBD tal-vettura u għall-informazzjoni dwar it-tiswija u l-manutenzjoni tal-vettura f'format standardizzat u kwalunkwe unità ta' kontroll elettronika marbuta magħhom.

Dawk l-adattamenti tal-konsumaturi u kwalunkwe unità ta' kontroll elettronika marbuta magħhom għandhom ikunu elenkati fuq is-sit web informattiv dwar it-tiswija u l-manutenzjoni tal-manifattur ukoll.

5. Il-manifatturi ta' volum baxx
- 5.1. B'deroga mill-punt 2, il-manifatturi li l-produzzjoni annwali dinjija tagħhom ta' tip ta' vettura, sistema, komponent jew unità teknika separata soġġetta għal dan ir-Regolament hija għal vetturi tal-kategorija M₁ u N₁ anqas minn 1 000 vettura jew għal vetturi tal-kategorija M₂, M₃, N₂, N₃ u O anqas minn 250 unità, għandhom jipprovdu aċċess għal informazzjoni dwar it-tiswija ta' vettura u l-manutenzjoni tal-vettura b'mod aċċessibbli faċilment u minnufih, u b'mod nondiskriminatorju meta mqabbel mad-dispożizzjonijiet mogħtija jew l-aċċess mogħti għan-negozjanti u lis-sewwejja awtorizzati.

- 5.2. Il-vettura, is-sistemi, il-komponent u l-unità teknika separata soġġetti għall-punt 5.1. għandhom ikunu elenkati fuq is-sit web ta' informazzjoni dwar it-tiswija u l-manutenzjoni tal-manifattur.
- 5.3. L-awtorità tal-approvazzjoni għandha tgħarraf lill-Kummissjoni dwar kull approvazzjoni tat-tip mogħtija lil manifatturi ta' volum żgħir.

6. Rekwiziti

- 6.1. L-informazzjoni dwar l-OBD tal-vettura u l-informazzjoni dwar it-tiswija u manutenzjoni disponibbli permezz tas-siti web għandha ssegwi l-istandard komuni rilevanti msemmi fl-Artikolu 61.

Dawk li jeħtieġu d-dritt li jidduplikaw jew jipubblikaw mill-ġdid l-informazzjoni għandhom jinneozjaw direttament mal-manifattur ikkonċernat. L-informazzjoni għall-materjal ta' taħriġ għandha wkoll tkun disponibbli, imma tista' tigi preżentata permezz ta' media oħra għajr is-siti web.

L-informazzjoni fuq il-partijiet kollha tal-vettura, li bihom hija mgħammra l-vettura, kif identifikat mill-VIN u kwalunkwe kriterju addizzjonali bħall-bażi tar-roti, l-output tal-magna, il-livell jew l-għażliet tal-finitura, mill-manifattur tal-vettura u li jistgħu jiġu sostitwiti minn partijiet ta' riżerva offruti mill-manifattur tal-vettura lis-sewwejja awtorizzati jew lil negozjanti jew partijiet terzi permezz ta' referenza għan-numru tal-partijiet tat-tagħmir originali (OE), trid titqieghed għad-dispożizzjoni, fl-għamla ta' settijiet ta' data li jistgħu jinqraw minn magna u li jistgħu jiġu pproċessati elettronikament, f'bażi ta' data li hija aċċessibbli għall-operaturi indipendenti.

Din id-database għandu jkun fiha l-VIN, in-numri tal-partijiet OE, l-isem OE tal-partijiet, l-attributi tal-validità (dati ta' validità minn u validità sa), l-attributi tal-fittings u, fejn applikabbli, il-karatteristiċi tal-istrutturar.

L-informazzjoni fuq id-database għandha tiġi aġġornata b'mod regolari. Jekk din l-informazzjoni tkun disponibbli għal negozjanti awtorizzati, l-aġġornamenti għandhom jinkludu l-modifiki kollha għall-vetturi individwali wara l-produzzjoni tagħhom.

6.2. L-aċċess għall-karatteristiċi tas-sigurtà tal-vettura li jintużaw min-negozjanti u sewwejjja awtorizzati għandu jkun disponibbli għall-operatori indipendenti taħt il-protezzjoni tat-teknoloġija tas-sigurtà skont ir-rekwiziti li ġejjin:

6.2.1. id-data għandha tiġi skambjata billi jiġu żgurati kunfidenzjalità, integrità u protezzjoni kontra tbaġħbis;

6.2.2. għandu jintuża l-istandard [https//ssl-tls](https://ssl-tls) (RFC4346);

6.2.3. ċertifikati ta' sikurezza skont l-istandard internazzjonali ISO 20828 għandhom jintużaw għall-awtentikazzjoni reċiproka ta' operatori u manifatturi indipendenti;

6.2.4. iċ-ċavetta privata ta' operatur indipendenti għandha tkun protetta b'hardwer sigur.

- 6.3. Il-Forum dwar l-Aċċess għal Informazzjoni dwar il-Vettura msemmi fl-Artikolu 66 irid ji-specifika l-parametri għall-adempiment tar-rekwiziti msemmija fil-punt 6.2 skont l-ogħla livell ta' żvilupp tekniku. L-operatur indipendenti għandu jkun approvat u awtorizzat għal dan il-fini fuq il-bażi ta' dokumenti li juru li jsegwi attività legittima ta' negozju u ma nstabx ħati ta' xi attività kriminali rilevanti.
- 6.4. Ir-riprogrammazzjoni tal-unitajiet ta' kontroll tal-vetturi għandha titwettaq skont l-istandard internazzjonali ISO 22900-2 jew l-SAE J2534 jew it-TMC RP1210B, bl-użu ta' hardwer komuni.
- Għall-validazzjoni tal-kompatibbiltà tal-applikazzjoni speċifika għall-manifattur u l-interfaċċji ta' komunikazzjoni tal-vetturi (VCI) li jikkonformaw mal-istandard internazzjonali ISO 22900-2 jew SAE J2534 jew TMC RP1210B, il-manifattur għandu joffri validazzjoni tal-VCIs żviluppata indipendentement jew inkella l-informazzjoni, u s-self ta' kwalunkwe hardwer speċjali, meħtiegħ sabiex manifattur tal-VCI jagħmel validazzjoni bħal din hu stess.
- Il-kondizzjonijiet tal-Artikolu 63(1) għandhom japplikaw għal hlasijiet għat-tali validazzjoni jew informazzjoni u hardwer.
- 6.5. Ir-rekwiziti tal-punt 6.4 ma għandhomx japplikaw fil-każ ta' riprogrammar ta' apparati ta' limitazzjoni tal-veloċità u tagħmir ta' registrazzjoni.
- 6.6. Id-DTCs kollha marbutin mal-emissjonijiet għandhom ikunu konsistenti mal-Anness XI għar-Regolament (KE) Nru 692/2008 u l-Anness X għar-Regolament (UE) Nru 582/2011.

- 6.7. Għall-aċċess għal kwalunkwe informazzjoni dwar l-OBD tal-vettura u għal informazzjoni dwar it-tiswija u l-manutenzjoni tal-vettura għajr dik relatata ma' żoni ta' sigurtà tal-vettura, ir-rekwiziti ta' registrazzjoni għall-użu tas-sit web tal-manifattur minn operatur indipendenti għandhom jehtieġu biss tali informazzjoni li tkun meħtieġa biex jiġi konfermat kif ser isir il-ħlas għall-informazzjoni. Għall-informazzjoni li tikkonċerna aċċess għaż-żoni siguri tal-vettura, l-operatur indipendenti għandu jippreżenta ċertifikat skont l-istandard internazzjonali ISO 20828 sabiex jidentifika lilu nnifsu u lill-organizzazzjoni li jappartjeni għaliha u l-manifattur għandu jirrispondi biċ-ċertifikat tiegħu skont l-istandard internazzjonali ISO 20828 biex jikkonferma lill-operatur indipendenti li qed ikollu aċċess għal sit legittimu tal-manifattur maħsub. Iż-żewġ partijiet għandhom jirreġistraw kwalunkwe tranzazzjoni bħal din fejn jindikaw il-vetturi u l-bidliet li sarulhom skont din id-dispożizzjoni.
- 6.8. Il-manifatturi għandhom jindikaw in-numru tal-approvazzjoni tat-tip skont il-mudell fis-siti web ta' informazzjoni dwar it-tiswija tagħhom.

- 6.9. Jekk l-informazzjoni dwar l-OBd tal-vettura u l-informazzjoni dwar it-tiswija u l-manutenzjoni tal-vettura disponibbli fuq sit web ta' manifattur ma tinkludix informazzjoni speċifika rilevanti li tippermetti d-disinn u l-manifattura xierqa ta' sistemi ta' retromodifika għall-karburanti alternattivi, kwalunkwe manifattur interessat ta' sistemi ta' retromodifika għall-karburanti alternattivi għandu jkun jista' jikseb l-informazzjoni meħtieġa billi jikkuntattja direttament lill-manifattur b'tali talba. Id-dettalji ta' kuntatt għal dak il-fini għandhom ikunu indikati b'mod ċar fuq is-sit web tal-manifattur u l-informazzjoni għandha tkun ipprovduta fi żmien 30 jum. Ikun meħtieġ biss li tali informazzjoni tkun ipprovduta għal sistemi alternattivi ta' retromodifika tal-karburanti li jkunu suġġetti għar-Regolament Nru 115 tan-NU jew għal komponenti ta' retromodifika għall-karburanti alternattivi li jiffurmaw parti minn sistemi suġġetti għar-Regolament Nru 115 tan-NU. Barra minn hekk, ikun meħtieġ biss li tali informazzjoni tkun ipprovduta bi tveġiba għal talba li b'mod ċar tispeċifika l-ispeċifikazzjoni eżatta tal-mudell tal-vettura li għaliha hija meħtieġa l-informazzjoni u li tikkonferma speċifikament li l-informazzjoni hija meħtieġa għall-iżvilupp ta' sistemi jew ta' komponenti ta' retromodifika għall-karburanti alternattivi suġġetti għar-Regolament Nru 15 tan-NU.
7. Rekwiziti għall-approvazzjoni tat-tip
- 7.1. Sabiex jirċievi approvazzjoni tat-tip, il-manifattur irid jissottometti ċ-ċertifikat mimli, li mudell tiegħu huwa pprovdut fl-Appendiċi 1.

7.2. Meta l-informazzjoni dwar l-OBD tal-vettura u l-informazzjoni dwar it-tiswija u l-manutenzjoni tal-vettura ma tkunx disponibbli, jew ma tikkonformax mar-rekwiżiti ta' dan l-Anness, il-manifattur għandu jipprovdi dik l-informazzjoni fi żmien sitt xhur mid-data tal-approvazzjoni tat-tip.

7.3. L-obbligu li l-informazzjoni tkun ipprovduta fiż-żmien il-perjodu msemmi fil-punt 7.2 għandu japplika biss, jekk wara l-approvazzjoni tat-tip, il-vettura titqiegħed fis-suq.

Meta l-vettura titqiegħed fis-suq aktar minn sitt xhur wara li tkun ingħatat l-approvazzjoni tat-tip l-informazzjoni għandha tkun ipprovduta fid-data ta' dak in-nhar li tqiegħdet fis-suq.

7.4. Abbażi ta' ċertifikat komplut dwar l-aċċess għall-informazzjoni dwar l-OBD tal-vettura u għall-informazzjoni dwar it-tiswija u l-manutenzjoni tal-vettura, l-awtorità tal-approvazzjoni tista' tippreżumi li l-manifattur dahhal fis-sehħ arrangamenti u proċeduri sodisfaċenti fir-rigward tal-aċċess għall-informazzjoni dwar l-OBD tal-vettura u għall-informazzjoni dwar it-tiswija u l-manutenzjoni tal-vettura, dment li ma jkun sar l-ebda ilment u l-manifattur jipprovdi ċ-ċertifikat fi żmien il-perjodu msemmi fil-punt 7.2.

Appendiċi 1

Iċ-ċertifikat tal-manifattur dwar l-aċċess għall-informazzjoni dwar l-OBID tal-vettura u għall-informazzjoni dwar it-tiswija u l-manutenzjoni tal-vettura

(Il-manifattur): ...

(L-indirizz tal-manifattur): ...

Jiċċertifika li

jipprovdi aċċess għal informazzjoni dwar l-OBID tal-vettura u għal informazzjoni dwar it-tiswija u l-manutenzjoni tal-vettura skont id-dispożizzjonijiet ta':

L-Artikolu 61 tar-Regolament (UE) 2018/...¹⁺ u l-Anness X għal dak ir-Regolament.

fir-rigward tat-tip ta' vettura, sistema, komponent jew unità teknika separata elenkata f' dokument mehmuż ma' dan iċ-ċertifikat.

Jigu applikati d-derogi li ġejjin: Adattamenti għall-konsumatur (*) — Volum żgħir (*) —.

¹ Regolament (UE) 2018/... tal-Parlament Ewropew u tal-Kunsill ta' ... dwar l-approvazzjoni u s-sorveljanza tas-suq ta' vetturi bil-mutur u t-trejlers tagħhom, u ta' sistemi, komponenti u unitajiet tekniċi separati maħsuba għal tali vetturi, li jemenda r-Regolamenti (KE) Nru 715/2007 u (KE) Nru 595/2009 u li jhassar id-Direttiva 2007/46/KE (ĠU L ...).

⁺ ĠU: dahhal fit-test in-numru tar-Regolament li jinsab fid-dokument PE-CONS 73/17 (2016/0014) (COD)) u dahhal in-numru, id-data u r-referenza tal-ĠU ta' dak ir-Regolament fin-nota f'qiegħ il-paġna.

L-indirizzi prinċipali tas-sit web li permezz tagħhom jista' jkun hemm aċċess għall-informazzjoni rilevanti, li b'dan hija ċertifikata bħala konformi ma' dawk id-dispożizzjonijiet, huma elenkati f'dokument mehmuz ma' dan iċ-ċertifikat flimkien mad-dettalji ta' kuntat tar-rappreżentant responsabbli tal-manifattur li ffirmat dan iċ-ċertifikat.

Fejn applikabbli: B'dan il-manifattur jiċċertifika wkoll li kkonforma mal-obbligu fl-Artikolu 62 tar-Regolament (UE) 2018/...⁺ li jipprovdi l-informazzjoni li tikkonċerna approvazzjonijiet preċedenti ta' dawn it-tipi ta' vetturi mhux aktar tard minn sitt xhur wara d-data tal-approvazzjoni tat-tip.

Magħmul fi...[Post]

Fi...[Data]

(Firma) (Pożizzjoni)

Annessi:

- Anness A: L-indirizzi tas-siti web.
- Anness B: Dettalji ta' kuntatt;
- Anness C: Tipi ta' vettura, sistema, komponent jew unità teknika separata.

Nota ta' spjega:

(*) Hassar fejn mhux applikabbli

⁺ ĠU: jekk jogħġbok dahhal in-numru tar-Regolament inkluż fid-dokument PE-CONS 73/17 (2016/0014)(COD)).

ANNEX A

L-indirizzi tas-siti web li jissemmew f'dan iċ-ċertifikat:

ANNEX B

Id-dettalji ta' kuntatt tar-rappreżentant tal-manifattur imsemmi f'dan iċ-ċertifikat:

ANNEX C

Tipi ta' vettura, sistema, komponent jew unità teknika separata

Appendiċi 2

Informazzjoni dwar l-OBD tal-vettura

1. Il-manifattur tal-vettura għandu jipprovdi l-informazzjoni meħtieġa f'din l-Appendiċi sabiex ikunu jistgħu jiġu manifatturati partijiet ta' sostituzzjoni jew ta' servizz kif ukoll għodod dijanjostiċi u tagħmir tat-testijiet kompatibbli mal-OBD.
2. Meta tintalab, l-informazzjoni li ġejja għandha tkun disponibbli fuq bażi diskriminatorja, lil kwalunkwe manifattur interessat ta' komponenti, għodod dijanjostiċi jew tagħmir tal-ittestjar:
 - 2.1. deskrizzjoni tat-tip u tan-numru taċ-ċikli ta' precondizzjonament li ntużaw għall-approvazzjoni tat-tip originali tal-vettura;
 - 2.2. deskrizzjoni tat-tip taċ-ċiklu ta' wiri tal-OBD li ntuża għall-approvazzjoni tat-tip originali tal-vettura għall-komponent immonitorjat mis-sistema OBD;

2.3. dokument komprensiv li jiddeskrivi l-komponenti kollha li nħassu permezz ta' l-istrateġija għall-iskoperta tal-ħsara u għall-attivazzjoni tal-MI (numru fiss ta' ċikli tas-sewqan jew metodu statistiku), inklużi lista tal-parametri rilevanti sekondarji li nħassu għal kull komponent immonitorjat mis-sistema OBD u lista tal-kodiċijiet ta' l-output kollha ta' l-OBD u l-format użat (bi spjegazzjoni ta' kull wiehed) assoċjati ma' komponenti tal-power-train individwali relatati ma' l-emissjonijiet u l-komponenti individwali li m'humiex relatati ma' l-emissjonijiet, fejn il-monitoraġġ tal-komponent jintuża biex tkun iddeterminata l-attivazzjoni tal-MI. B'mod partikolari, fil-każ ta' tipi ta' vetturi li jużaw rabta mal-komunikazzjoni skont l-ISO 15765-4 "Vetturi tat-triq — Dijanjostiki fuq in-network taż-żona tal-kontrollur (CAN) — il-Parti 4: Ir-rekwiziti għas-sistemi relatati mal-emissjonijiet", għandha tingħata spjegazzjoni komprensiva għad-data mogħtija fis-servizz \$ 05 Test ID \$ 21 sa FF u d-data mogħtija fis-servizz \$ 06, u spjegazzjoni komprensiva għad-data mogħtija fis-servizz \$ 06 Test ID \$ 00 sa FF, għal kull monitor tal-OBD appoġġat minn ID.

F'każ li jintużaw standards ta' protokoll tal-komunikazzjoni ohrajn, trid tiġi pprovduta spjegazzjoni komprensiva ekwivalenti.

Din l-informazzjoni tista' tkun ipprovdata fil-forma ta' tabella, bl-intestaturi tal-kolonna u r-ringiela li ġejjin:

Komponent Kodiċi ta' difett; Strategija ta' Monitoraġġ; Kriterji għall-identifikazzjoni ta' ħsarat; Kriterji għall-attivazzjoni MI; Parametri sekondarji; Test li juri l-prekondizzjonament

Katalist P0420 Sensur tal-ossigenu; Katalista P0420 Sinjali tas-senser tal-ossigenu 1 u 2; Differenza bejn sinjali tas-sensers 1 u 2; it-tielet ċiklu Veloċità tal-magna; tagħbija tal-magna; modalità A/F; temperatura tal-katalista; Żewġ ċikli tat-Tip 1 Tip 1.

3. L-informazzjoni meħtieġa għall-manifattura tal-ġhodod dijanjostiċi

Sabiex tkun iffacilitata l-provvista ta' ġhodod dijanjostiċi ġeneriċi għal sewwejja ta' ħafna marki, il-manifatturi tal-vetturi għandhom jagħmlu disponibbli l-informazzjoni msemmija fil-punti 3.1, 3.2 u 3.3 permezz tas-siti web ta' informazzjoni dwar it-tiswija tagħhom. Din l-informazzjoni għandha tinkludi l-funzjonijiet kollha tal-ġhodod dijanjostiċi u l-links kollha għal informazzjoni dwar it-tiswija u għal struzzjonijiet biex issolvi l-problemi. L-aċċess għal din l-informazzjoni jista' jkun suġġett għall-pagament ta' ammont raġonevoli.

3.1. Informazzjoni dwar il-protokoll ta' komunikazzjoni

L-informazzjoni li ġejja għandha tkun meħtieġa f'forma indiċjata skont il-marka, il-mudell u l-varjant, tal-vettura jew definizzjoni oħra ta' hidma bħall-VIN jew bħal identifikazzjoni tal-mudell u tas-sistemi:

3.1.1. kwalunkwe sistema addizzjonali ta' informazzjoni dwar il-protokoll meħtieġa sabiex tkun ikkompletata d-dijanjestika flimkien mal-istandards preskritti fil-paragrafu 4.7.3 tal-Anness 9B għar-Regolament Nru 49 tan-NU u fil-paragrafu 6.5.1.4 tal-Anness 11 għar-Regolament Nru 83 tan-NU, inkluż kwalunkwe informazzjoni dwar il-protokoll ta' hardwer jew ta' softwer, identifikazzjoni tal-parametri, funzjonijiet ta' trasferiment, rekwiziti "biex tinzamm attiva" ("keep alive") jew kondizzjonijiet għal żbalji;

3.1.2. dettalji dwar kif jinkisbu u jiġu interpretati l-kodiċijiet ta' ħsara kollha li ma jikkonformawx mal-istandards preskritti fil-paragrafu 4.7.3 tal-Anness 9B għar-Regolament Nru 49 tan-NU u fil-paragrafu 6.5.1.4 tal-Anness 11 għar-Regolament Nru 83 tan-NU;

3.1.3. lista tal-parametri kollha disponibbli tad-data attiva, inkluż informazzjoni dwar skalar u aċċess;

3.1.4. lista tat-testijiet funzjonali disponibbli kollha li jinkludu l-attivazzjoni jew il-kontroll tat-tagħmir u l-mezz biex ikunu implimentati;

3.1.5. dettalji ta' kif tinkiseb l-informazzjoni kollha dwar il-komponenti u l-istatus, it-timbri skont il-ħin, id-DTC pendenti u l-frejms iffriżati;

- 3.1.6. issettjar mill-ġdid tal-parametri adattabbli tat-tagħlim, tal-kodifikazzjoni tal-varjanti u tal-arrangament tal-komponenti sostituti u tal-preferenzi tal-konsumatur;
- 3.1.7. Identifikazzjoni tal-unità ta' kontroll Elettroniku (ECU) u kodifikazzjoni tal-varjanti;
- 3.1.8. dettalji ta' kif jiġu ssettjati mill-ġdid id-dwal tas-servizz;
- 3.1.9. post tal-konnettur dijanjostiku u d-dettalji tal-konnettur;
- 3.1.10. identifikazzjoni tal-kodiċi tal-magna.

3.2. Test u dijanjosi tal-komponenti monitorjati mill-OBD

Għandha tkun meħtieġa l-informazzjoni li ġejja:

- 3.2.1. deskrizzjoni tat-testijiet biex tkun ikkonfermata l-funzjonalità, fuq il-komponent jew fuq it-tagħmir li jikkontrolla ċ-ċaqliq;
- 3.2.2. informazzjoni li tikkonċerna l-proċedura tat-test, inkluż il-parametri tat-test u l-informazzjoni dwar il-komponenti;
- 3.2.3. dettalji tal-konnessjoni, inkluż l-input u l-output u l-valuri tas-sewqan u tat-tagħbija minimi u massimi;
- 3.2.4. valuri mistennija f'ċerti kondizzjonijiet ta' sewqan, inkluż l-idling;

3.2.5. valuri elettrici għall-komponent fl-istat statiku u dinamiku tiegħu;

3.2.6. valuri tal-modalità tal-ħsara għal kull wiehed mix-xenarji;

3.2.7. sekwenzi dijanjostiċi tal-modalità tal-ħsara, inkluż l-arbli tal-ħsarat u l-eliminazzjoni dijanjostika ggwidata.

3.3. Data meħtieġa sabiex issir tiswija

Għandha tkun meħtieġa l-informazzjoni li ġejja:

3.3.1. inizjalizzazzjoni tal-ECU u tal-komponent (fil-każ li jitwahħhu sostituti);

3.3.2. inizjalizzazzjoni tal-ECUs il-godda jew sostituti, fejn ikun rilevanti, permezz tat-tekniki tar-(ri-)programmazzjoni pass-through.

ANNEX XI

TABELLA TA' KORRELAZZJONI

1. Regolament (KE) Nru 715/2007

Regolament (KE) Nru 715/2007	Dan ir-Regolament
Artikolu 1(2)	Artikolu 86(1), punt (2)
Artikolu 3, punti (14) u (15)	Artikolu 3, punti (48) u (45)
Artikolu 6	Artikolu 61
Artikolu 7	Artikolu 63
Artikolu 8	—
Artikolu 9	—
Artikolu 13(2), punt (e)	Artikolu 86(1), punt (5)

2. Regolament (KE) Nru 595/2009

Regolament (KE) Nru 595/2009	Dan ir-Regolament
Artikolu 1, it-tieni paragrafu	Artikolu 87(1), punt 2
Artikolu 3, punti (11) u (13)	Artikolu 3, punti (48) u (45)
Artikolu 6	Artikolu 661
Artikolu 11(2), punt (e)	Artikolu 84(3), punt (a)

3. Direttiva 2007/46/KE

Direttiva 2007/46/KE	Dan ir-Regolament
Artikolu 1	Artikolu 1(1)
-	Artikolu 1(2)
Artikolu 2	Artikolu 2
Artikolu 3, punt (1)	—
Artikolu 3, punt (2)	—
Artikolu 3, punt (3)	Artikolu 3, punt (1)
Artikolu 3, punt (4)	Artikolu 3, punt (3)
Artikolu 3, punt (5)	Artikolu 3, punt (2)
Artikolu 3, punt (6)	Artikolu 3, punt (6)
Artikolu 3, punt (7)	Artikolu 3, punt (8)
Artikolu 3, punt (8)	Artikolu 3, punt (9)
Artikolu 3, punt (9)	Artikolu 3, punt (10)
Artikolu 3, punt (10)	Artikolu 3, punt (11)
Artikolu 3, punt (11)	Artikolu 3, punt (16)
Artikolu 3, punt (12)	Artikolu 3, punt (17)
Artikolu 3, punt (13)	Artikolu 3, punt (15)
Artikolu 3, punt (14)	—
Artikolu 3, punt (15)	—
Artikolu 3, punt (16)	—
Artikolu 3, punt (17)	Artikolu 3, punt (32)
Artikolu 3, punt (18)	Artikolu 3, punt (24)

Direttiva 2007/46/KE	Dan ir-Regolament
Artikolu 3, punt (19)	Artikolu 3, punt (25)
Artikolu 3, punt (20)	Artikolu 3, punt (26)
Artikolu 3, punt (21)	Artikolu 3, punt (27)
Artikolu 3, punt (22)	Artikolu 3, punt (28)
Artikolu 3, punt (23)	Artikolu 3, punt (18)
Artikolu 3, punt (24)	Artikolu 3, punt (19)
Artikolu 3, punt (25)	Artikolu 3, punt (20)
Artikolu 3, punt (26)	—
Artikolu 3, punt (27)	Artikolu 3, punt (40)
Artikolu 3, punt (28)	Artikolu 3, punt (41)
Artikolu 3, punt (29)	Artikolu 3, punt (36)
Artikolu 3, punt (30)	—
Artikolu 3, punt (31)	Artikolu 3, punt (38)
Artikolu 3, punt (32)	Artikolu 3, punt (54)
Artikolu 3, punt (33)	Artikolu 3, punt (4)
Artikolu 3, punt (34)	—
Artikolu 3, punt (35)	—
Artikolu 3, punt (36)	Artikolu 3, punt (5)
Artikolu 3, punti (37) sa (40)	—
—	Artikolu 3, punt (7)

Direttiva 2007/46/KE	Dan ir-Regolament
–	Artikolu 3, punti (12), (13) u (14))
–	Artikolu 3, punti (21), (22) u (23)
–	Artikolu 3, punti (29), (30), (31), (33), (34) u (35)
–	Artikolu 3, punt (37)
–	Artikolu 3, punt (39)
–	Artikolu 3, punti (42) sa (53)
–	Artikolu 3, punti (55) sa (58)
–	Artikolu 5(2) u (3)
–	Artikolu 6(1), t-tielet subparagrafu, (2) u (3)
–	Artikolu 7(2), (3) u (4)
Artikolu 4(1)	–
Artikolu 4(2)	Artikolu 7(1)
Artikolu 4(3), l-ewwel subparagrafu	Artikolu 6(4)
Artikolu 4(3), it-tieni subparagrafu	Artikolu 6(5), l-ewwel subparagrafu
Artikolu 4(4)	Artikolu 6(1), l-ewwel u t-tieni subparagrafi
–	Artikolu 6(5), it-tieni subparagrafu u (6) sa (10)
–	Artikolu 8
–	Artikolu 9
–	Artikolu 10
–	Artikolu 11

Direttiva 2007/46/KE	Dan ir-Regolament
–	Artikolu 12
Artikolu 5(1)	Artikolu 13(1) u (2), l-ewwel subparagrafu
Artikolu 5(2), l-ewwel subparagrafu	Artikolu 13(2), it-tieni subparagrafu
Artikolu 5(2), it-tieni subparagrafu	Artikolu 13(3)
Artikolu 5(3)	Artikolu 13(4), l-ewwel sentenza
–	Artikolu 13(4), it-tieni sentenza u (5) sa (10)
–	Artikolu 14
–	Artikolu 15
–	Artikolu 16
–	Artikolu 17
–	Artikolu 18
–	Artikolu 19
–	Artikolu 20
–	Artikolu 21
Artikolu 6(1)	Artikolu 22(1)
-	Artikolu 22(2) u (4)
Artikolu 6(2)	Artikolu 25(1)
Artikolu 6(3)	
Artikolu 6(4)	Artikolu 25(2)
Artikolu 6(5)	Artikolu 22(5) u (6), u l-Artikolu 25(4)

Direttiva 2007/46/KE	Dan ir-Regolament
Artikolu 6(6) u Artikolu 7(1)	Artikolu 23
Artikolu 6(7) u Artikolu 7(3)	Artikolu 25(4)
Artikolu 6(8) u Artikolu 7(4)	Artikolu 30(4)
Artikolu 7 (2)	Artikolu 24
Artikolu 8(1) u (2)	Artikolu 26(1) u (3)
–	Artikolu 26(2) u (4)
Artikolu 8(3)	Artikolu 26(5)
Artikolu 8(4)	Artikolu 28(2)
Artikolu 8(5) sa (8)	Artikolu 27(1) u (2)
–	Artikolu 27(3)
Artikolu 9(1)	Artikolu 5(1)
Artikolu 9(2)	Artikolu 22(3)
–	Artikolu 28(1) u (3)
Artikolu 9(3)	Artikolu 28(4)
Artikolu 9(4)	Artikolu 28(5)
Artikolu 9(5)	–
Artikolu 9(6) u (7)	Artikolu 28(6) u (7)
Artikolu 10(1) u (2)	Artikolu 29(1)
Artikolu 10(3)	Artikolu 29(2)

Direttiva 2007/46/KE	Dan ir-Regolament
Artikolu 10(4)	Artikolu 29(3)
Artikolu 11	Artikolu 30(1), (2) u (5) sa (8)
Artikolu 12(1)	Artikolu 31(1)
–	Artikolu 31(2)
Artikolu 12(2), l-ewwel subparagrafu	Artikolu 31(3)
Artikolu 12(2), it-tieni subparagrafu	Artikolu 31(4)
–	Artikolu 31(5), (6) u (8)
Artikolu 12(3)	Artikolu 31(7)
–	Artikolu 32
Artikolu 13(1)	Artikolu 33(1)
Artikolu 13(2)	Artikolu 33(2)
Artikolu 13(3)	Artikolu 33(3) u (4)
–	Artikolu 33(5)
Artikolu 14(1) u Artikolu 15(1)	Artikolu 34(1)
Artikolu 14(2) u Artikolu 15(2)	Artikolu 34(2)
Artikolu 14(3) u Artikolu 15(3)	Artikolu 34(3)
Artikolu 14(4)	Artikolu 34(4)
Artikolu 16(1) u (2)	Artikolu 27(1)
Artikolu 16(3)	Artikolu 27(2)

Direttiva 2007/46/KE	Dan ir-Regolament
Artikolu 17(1) sa (4)	Artikolu 35(2) sa (5)
Artikolu 18(1) u (3)	Artikolu 36(1) u (4)
–	Artikolu 36(2)
Artikolu 18(2)	Artikolu 36(5)
–	Artikolu 36(6) u (7)
Artikolu 18(4)	Artikolu 36 (8) u (9)
Artikolu 18(5) u (6)	Artikolu 36(4)
Artikolu 18(7)	Artikolu 37(2)
Artikolu 18(8)	Artikolu 36(3)
–	Artikolu 37(1) u (3)
–	Artikolu 38(1)
Artikolu 19(1) u (2)	Artikolu 38(2)
Artikolu 19(3)	Artikolu 38(3)
Artikolu 20(1)	Artikolu 39(1)
Artikolu 20 (2), kliem introdutturju	Artikolu 39(4)
Artikolu 20 (2), punti (a) sa (c)	Artikolu 39(2)
Artikolu 20(3)	Artikolu 39(5)
Artikolu 20(4), l-ewwel subparagrafu	Artikolu 39(3)
Artikolu 20(4), it-tieni subparagrafu	Artikolu 39(6)

Direttiva 2007/46/KE	Dan ir-Regolament
Artikolu 20(4), it-tielet subparagrafu	Artikolu 39(7)
Artikolu 20 (5)	—
Artikolu 21	Artikolu 40
Artikolu 22	Artikolu 41
Artikolu 23(1)	Artikolu 42(1)
Artikolu 23(2) u (3)	Artikolu 42 (2)
Artikolu 23(4)	Artikolu 42(3)
Artikolu 23(5)	Artikolu 42(4)
—	Artikolu 42(5)
Artikolu 23(6), l-ewwel subparagrafu	Artikolu 43(1) u (2)
Artikolu 23(6), it-tieni subparagrafu	Artikolu 43(3)
Artikolu 23(6), it-tielet subparagrafu	Artikolu 43(4)
Artikolu 23(7)	Artikolu 43(5)
—	Artikolu 44
Artikolu 24	Artikoli 45 u 46
Artikolu 25	Artikolu 47
Artikolu 26(1)	Artikolu 48(1)
Artikolu 26(2)	—
Artikolu 26(3)	Artikolu 48(2)
Artikolu 27	Artikolu 49

Direttiva 2007/46/KE	Dan ir-Regolament
Artikolu 28	Artikolu 50
–	Artikolu 51
Artikolu 29(1), l-ewwel subparagrafu	Artikolu 52(1) u (3)
–	Artikolu 52(2)
–	Artikolu 52(4)
Artikolu 29(1), it-tieni subparagrafu	Artikolu 53(1) u (2)
–	Artikolu 53(3) u (4)
Artikolu 29(2)	Artikolu 53(5), l-ewwel subparagrafu
–	Artikolu 53(5), it-tieni subparagrafu, (6) u (8)
Artikolu 29(3)	Artikolu 53(7)
Artikolu 29(4)	–
Artikolu 30(1)	Artikolu 53(1)
Artikolu 30(2), l-ewwel subparagrafu	Artikolu 53(2)
Artikolu 30(2), it-tieni subparagrafu	–
Artikolu 30(3)	Artikolu 54(1)
Artikolu 30(4)	Artikolu 54(2), (3) u (4), l-ewwel subparagrafu
Artikolu 30(5)	Artikolu 54(4), it-tieni subparagrafu
Artikolu 30(6)	Artikolu 54(5)
Artikolu 31(1) sa (4)	Artikolu 55

Direttiva 2007/46/KE	Dan ir-Regolament
Artikolu 31(5), l-ewwel subparagrafu	Artikolu 56(1)
Artikolu 31(5), it-tieni u t-tielet subparagrafi	Artikolu 56(2)
Artikolu 31(6) u (7)	—
Artikolu 31(8)	Artikolu 56(3)
Artikolu 31(9)	Artikolu 56(4)
—	Artikolu 56(5)
Artikolu 31(10)	Artikolu 56(6)
Artikolu 31(11)	—
Artikolu 31(12), l-ewwel subparagrafu	Artikolu 56(7)
Artikolu 31(12), it-tieni subparagrafu	—
Artikolu 31(13)	—
Artikolu 32	Artikolu 53
Artikolu 33	—
Artikolu 34(1)	Artikolu 57(1)
Artikolu 34(2)	Artikolu 57(2)
Artikolu 34(3) u (4)	—
Artikolu 35	Artikolu 58
Artikolu 36	—
Artikolu 37	Artikolu 59
Artikolu 38	Artikolu 60

Direttiva 2007/46/KE	Dan ir-Regolament
–	Artikolu 62
–	Artikolu 64
–	Artikolu 65
–	Artikolu 66
–	Artikolu 67
Artikolu 39	Artikolu 82
Artikolu 40	Artikolu 83
Artikolu 41(1) u (3)	Artikolu 68(1)
Artikolu 41(2)	Artikolu 80(1)
Artikolu 41(4)	Artikolu 70
Artikolu 41(5)	Artikolu 68(2)
–	Artikolu 69(3) u (4)
Artikolu 41(6)	Artikolu 72(1)
Artikolu 41(7)	Artikolu 72(2) u (3)
Artikolu 41(8)	Artikolu 68(5)
–	Artikolu 69
–	Artikolu 71
Artikolu 42	Artikolu 73
Artikolu 43(1) u (3)	Artikolu 74(1)
Artikolu 43(2)	Artikolu 74(2)

Direttiva 2007/46/KE	Dan ir-Regolament
Artikolu 43(4)	Artikolu 75
Artikolu 43(5)	Artikolu 74(3)
–	Artikolu 76
–	Artikolu 77
–	Artikolu 78
–	Artikolu 79
–	Artikolu 80(2) u (3)
–	Artikolu 81
Artikolu 44	Artikolu 89
Artikolu 45	Artikolu 91
Artikolu 46	Artikolu 84
–	Artikolu 85
Artikolu 47	Artikolu 90
Artikolu 48	–
Artikolu 49	Artikolu 88
–	Artikolu 86
–	Artikolu 87
Artikolu 50	Artikolu 91
Artikolu 51	–

Direttiva 2007/46/KE	Dan ir-Regolament
Annessi I u III	Artikolu 24(4)
Anness II, parti A, punti 1 sa 1.3.4	Artikolu 4
Anness II, parti A, punti 2 sa 6.2, parti B, parti C, Appendiċi 1 u 2	Anness I
Anness IV	Anness II, partijiet I u II
Anness V, Appendiċi 1 u 2	Anness III
Anness V, Appendiċi 3	Artikolu 30(3)
Annessi VI, VII u VIII	Artikolu 28(3)
Anness IX	Artikolu 36(3)
Anness X	Anness IV
Anness XI	Anness IV, parti III
Anness XII	Anness V
Anness XIII	Anness VI
Anness XIV	–
Anness XV	Anness VII
Anness XVI	Anness VIII
Anness XVII	Anness IX
–	Anness X
Anness XIX	–
Anness XX	–
Anness XXI	Anness XI