



EUROOPAN UNIONI

EUROOPAN PARLAMENTTI

NEUVOSTO

Bryssel, 27. huhtikuuta 2018
(OR. en)

2016/0014 (COD)

PE-CONS 73/17

ENT 277
MI 988
CODEC 2131

SÄÄDÖKSET JA MUUT VÄLINEET

Asia: EUROOPAN PARLAMENTIN JA NEUVOSTON ASETUS moottoriajoneuvojen ja niiden perävaunujen sekä tällaisiin ajoneuvoihin tarkoitettujen järjestelmien, komponenttien ja erillisten teknisten yksiköiden hyväksynnästä ja markkinavalvonnasta, asetusten (EY) N:o 715/2007 ja (EY) N:o 595/2009 muuttamisesta sekä direktiivin 2007/46/EY kumoamisesta

**EUROOPAN PARLAMENTIN JA NEUVOSTON
ASETUS (EU) 2018/...,**

annettu ... päivänä ...kuuta ...,

**moottoriajoneuvojen ja niiden perävaunujen sekä tällaisiin
ajoneuvoihin tarkoitettujen järjestelmien, komponenttien ja erillisten
teknisten yksiköiden hyväksynnästä ja markkinavalvonnasta,
asetusten (EY) N:o 715/2007 ja (EY) N:o 595/2009 muuttamisesta
sekä direktiivin 2007/46/EY kumoamisesta**

(ETA:n kannalta merkityksellinen teksti)

EUROOPAN PARLAMENTTI JA EUROOPAN UNIONIN NEUVOSTO, jotka

ottavat huomioon Euroopan unionin toiminnasta tehdyn sopimuksen ja erityisesti sen 114 artiklan,

ottavat huomioon Euroopan komission ehdotuksen,

sen jälkeen kun esitys lainsäätämisyksikössä hyväksyttäväksi säädökseksi on toimitettu kansallisille parlamenteille,

ottavat huomioon Euroopan talous- ja sosiaalikomitean lausunnon¹,

noudattavat tavallista lainsäätämisyksiköstä²,

¹ EUVL C 303, 19.8.2016, s. 86.

² Euroopan parlamentin kanta, vahvistettu 19. huhtikuuta 2018 (ei vielä julkaistu virallisessa lehdessä), ja neuvoston päätös, tehty

sekä katsovat seuraavaa:

- (1) Euroopan unionin toiminnasta tehdyn sopimuksen (SEUT) 26 artiklan 2 kohdan mukaisesti sisämarkkinat muodostavat alueen, jolla ei ole sisärajoja ja jolla on taattava tavaroiden, henkilöiden, palvelujen ja pääoman vapaa liikkuvuus. Sisämarkkinasääntöjen olisi oltava avoimia, yksinkertaisia, yhdenmukaisia ja tehokkaita ja siten varmistettava oikeusvarmuus ja selkeys sekä yrityksille että kuluttajille.
- (2) Tätä varten vahvistettiin Euroopan parlamentin ja neuvoston direktiivillä 2007/46/EY¹ kattavat EU:n puitteet moottoriajoneuvojen ja niiden perävaunujen sekä tällaisiin ajoneuvoihin tarkoitettujen järjestelmien, komponenttien ja erillisten teknisten yksiköiden hyväksyntää varten.
- (3) Komissio suoritti vuonna 2013 arvioinnin moottoriajoneuvojen ja niiden perävaunujen sekä tällaisiin ajoneuvoihin tarkoitettujen järjestelmien, osien ja erillisten teknisten yksiköiden tyyppihyväksyntään sovellettavasta unionin oikeudellisista puitteista; arvioinnissa osoittautui, että direktiivillä 2007/46/EY vahvistetut puitteet soveltuvat päätavoitteiden eli yhdenmukaistamisen, sisämarkkinoiden tehokkaan toiminnan ja terveen kilpailun saavuttamiseen, ja arvioinnissa todettiin, että niiden soveltamista olisi näin ollen jatkettava.

¹ Euroopan parlamentin ja neuvoston direktiivi 2007/46/EY, annettu 5 päivänä syyskuuta 2007, puitteiden luomisesta moottoriajoneuvojen ja niiden perävaunujen sekä tällaisiin ajoneuvoihin tarkoitettujen järjestelmien, osien ja erillisten teknisten yksiköiden hyväksymiselle (Puitedirektiivi) (EUVL L 263, 9.10.2007, s. 1).

- (4) Kyseisessä arvioinnissa todettiin kuitenkin myös, että tyyppihyväksyntävaatimusten täydennykseksi tarvitaan markkinavalvontasäännöksiä; että takaisinkutsu- ja suojamenettelyjä sekä olemassa olevien ajoneuvotyyppien hyväksynnän laajentamiseksi olisi selkeytettävä; ja että tyyppihyväksynnän puitteiden täytäntöönpanon valvontaa olisi parannettava yhdenmukaistamalla ja tehostamalla jäsenvaltioiden viranomaisten ja tutkimuslaitosten soveltamia tyyppihyväksyntämenettelyjä ja tuotannon vaatimustenmukaisuuden varmistamiseen liittyviä menettelyjä; lisäksi olisi rajattava selvästi toimitusketjussa toimivien talouden toimijoiden ja puitteiden täytäntöönpanossa mukana olevien viranomaisten ja osapuolten roolit ja velvollisuudet, jotta voidaan taata näiden viranomaisten ja osapuolten riippumattomuus ja välttyä eturistiriidoilta; sekä parannettava vaihtoehtoisten hyväksyntäjärjestelmien (kansalliset piensarjahyväksynnät ja ajoneuvon yksittäishyväksynnät) ja monivaiheisen tyyppihyväksyntämenettelyn soveltuvuutta asianmukaisen joustonvaran tarjoamiseksi pienille erikoismarkkinoille ja pienille ja keskisuurille yrityksille heikentämättä kuitenkaan yhtäläisiä toimintaedellytyksiä.
- (5) Lisäksi EU-tyyppihyväksynnän puitteiden täytäntöönpanon viimeaikaiset ongelmat ovat paljastaneet erityisiä heikkouksia ja osoittaneet, että näitä puitteita on tarkistettava perusteellisesti, jotta varmistetaan vankat, avoimet, ennakoitavat ja kestävät puitteet, joilla tarjotaan korkeatasoinen turvallisuus sekä suoja terveydelle ja ympäristölle.

- (6) Tällä asetuksella otetaan käyttöön useita suoja-toimia ajoneuvojen, järjestelmien, komponenttien tai erillisten teknisten yksiköiden hyväksynnän myöntämismenettelyssä vahvistettujen vaatimusten väärinkäytön ehkäisemiseksi. Näiden suoja-toimien tehokkuus on tärkeää, jotta vältetään hyväksyntämenettelyn väärinkäyttö tulevaisuudessa.
- (7) Yrityksiä ja kuluttajia hyödyttävän sisämarkkinoiden asianmukaisen toiminnan sekä korkeatasoisen turvallisuuden ja terveyden ja ympäristön suojan tarjoamiseksi tässä asetuksessa vahvistetaan yhdenmukaistetut säännöt ja periaatteet moottoriajoneuvojen ja niiden perävaunujen sekä tällaisiin ajoneuvoihin tarkoitettujen järjestelmien, komponenttien ja erillisten teknisten yksiköiden tyyppihyväksyntää ja ajoneuvon yksittäishyväksyntää varten.
- (8) Tässä asetuksessa vahvistetaan tekniset ja hallinnolliset tyyppihyväksyntävaatimukset matkustajien kuljettamiseen tarkoitetuille moottoriajoneuvoille (luokka M) ja tavaroiden kuljettamiseen tarkoitetuille moottoriajoneuvoille (luokka N), samoin kuin niiden perävaunuille (luokka O) sekä tällaisiin ajoneuvoihin tarkoitetuille järjestelmille, komponenteille ja erillisille teknisille yksiköille, jotta voidaan varmistaa, että ne ovat turvallisuudeltaan ja ympäristöominaisuuksiltaan korkealla tasolla.

- (9) Kansallisten viranomaisten olisi sovellettava tämän asetuksen vaatimuksia ja valvottava niiden täytäntöönpanoa yhtenäisellä tavalla kaikkialla unionissa, jotta taataan yhtäläiset toimintaedellytykset ja estetään toisistaan poikkeavien standardien soveltaminen unionissa. Viranomaisten olisi tehtävä kaikilta osin yhteistyötä täytäntöönpanon valvonnan tietojenvaihtofoorumin, jäljempänä 'foorumi', ja komission kanssa sen suorittaessa tarkastus- ja valvontatehtäviään.
- (10) Tällä asetuksella on tarkoitus vahvistaa nykyisiä EU-tyyppihyväksynnän puitteita etenkin ottamalla käyttöön markkinavalvontasäännöksiä. Markkinavalvonta olisi otettava käyttöön autoteollisuudessa määrittämällä toimitusketjussa toimivien talouden toimijoiden velvollisuudet, jäsenvaltioiden täytäntöönpanoviranomaisten vastuualueet sekä toimenpiteet, jotka toteutetaan, jos markkinoilta löytyy sellaisia autoteollisuuden tuotteita, jotka aiheuttavat vakavan turvallisuus- tai ympäristöriskin, jotka heikentävät kuluttajansuojaa, tai eivät vastaa tyyppihyväksyntävaatimuksia.

- (11) Jotta voidaan varmistaa tyyppihyväksyntävaatimusten tehokas täytäntöönpano, nykyisiä tuotannon vaatimustenmukaisuuteen liittyviä säännöksiä olisi vahvistettava muun muassa säätämällä vaatimustenmukaisuuden valvontamenetelmiin ja asianomaisten autoteollisuuden tuotteiden jatkuvaan vaatimustenmukaisuuteen kohdistettavista pakollisista määräaikaistarkastuksista sekä tehostamalla vaatimuksia, joita sovelletaan kokonaisen ajoneuvon tyyppihyväksyntään liittyviä testejä hyväksyntäviranomaisten vastuulla suorittavien tutkimuslaitosten pätevyyteen, velvollisuuksiin ja suoritustasoon. Tutkimuslaitosten asianmukainen toiminta on olennaista varmistettaessa korkeatasoinen turvallisuuden ja ympäristön suojele ja kansalaisten luottamus järjestelmään. Direktiivissä 2007/46/EY säädetyt tutkimuslaitosten nimeämistä koskevat perusteet olisi vahvistettava tässä asetuksessa yksityiskohtaisempina, jotta varmistetaan, että niitä sovelletaan yhdenmukaisesti kaikissa jäsenvaltioissa. Erot jäsenvaltioiden soveltamisissa tutkimuslaitosten arviointimenetelmissä näyttävät kasvavan entisestään, kun tutkimuslaitosten työ monimutkaistuu. Sen vuoksi on tarpeen vahvistaa menettelyllisiä velvoitteita, joilla varmistetaan tiedonvaihto ja se, että jäsenvaltioiden tutkimuslaitostensa arviointiin, nimeämiseen, ilmoittamiseen ja seurantaan soveltamia käytäntöjä seurataan. Näillä menettelyllisillä velvoitteilla pitäisi pystyä poistamaan eroavaisuudet käytetyissä menetelmissä ja tutkimuslaitosten nimeämisperusteiden tulkinnassa. Jotta varmistetaan riittävä valvonta ja tasapuoliset toimintaedellytykset kaikkialla unionissa, hakijatutkimuslaitoksen arviointiin olisi sisällyttävä paikan päällä tehtävä arviointi.

- (12) Kun kyse on monivaiheisista tyyppihyväksynnöistä, on olennaisen tärkeää todentaa, etteivät ennen lopullista valmistusvaihetta tehdyt muutokset vaikuta tyyppihyväksytyjen järjestelmien, komponenttien tai erillisten teknisten yksiköiden toimintaan tavalla, joka mitätöisi aiemmin myönnetyn tyyppihyväksynnän.
- (13) On yhä suurempi tarve valvoa ja seurata tutkimuslaitoksia, sillä tekniikan kehitys on lisännyt riskiä siitä, että tutkimuslaitoksilla ei ole niiden nimeämisen alalla käyttöön otettavien uusien teknologioiden tai laitteiden testaamisen edellyttämää pätevyyttä. Koska tekniikan kehitys lyhentää tuotesyklejä ja koska laitoksissa tehtyjen valvonta-arviointien ja seurantatoimien toteuttamistiheys vaihtelee, tutkimuslaitosten nimeämisen voimassaolon olisi oltava kestoaltaan rajoitettu, minkä pitäisi varmistaa, että tutkimuslaitosten pätevyyttä arvioidaan määrääjain.
- (14) Jäsenvaltioiden suorittamaan, yksityiskohtaisiin ja tiukkoihin kriteereihin perustuvaan tutkimuslaitosten nimeämiseen ja seurantaan olisi sen vuoksi sovellettava valvontatarkastuksia, muun muassa edellytyksenä niiden nimeämisen uusimiselle. Tutkimuslaitosten asemaa valmistajiin nähden olisi vahvistettava, ja niille olisi muun muassa annettava oikeus ja velvollisuus tehdä tuotantolaitoksiin tarkastuskäyntejä ilman ennakoilmoitusta ja suorittaa tämän asetuksen kattamille autoteollisuuden tuotteille fyysisiä testejä tai laboratoriotestejä, jotta voidaan varmistaa, että valmistajat noudattavat jatkuvasti vaatimuksia sen jälkeen, kun ne ovat saaneet autoteollisuuden tuotteilleen tyyppihyväksynnän.

- (15) Jäsenvaltioiden olisi tehtävä yhteistyötä keskenään ja komission kanssa, jotta voidaan lisätä avoimuutta ja keskinäistä luottamusta sekä yhdenmukaistaa ja kehittää perusteita, joita sovelletaan tutkimuslaitosten arviointiin, nimeämiseen ja ilmoittamiseen sekä laajentamis- ja uusimismenettelyihin. Jäsenvaltioiden olisi kuultava toisiaan ja komissiota kysymyksissä, joilla on yleistä merkitystä tämän asetuksen soveltamisen kannalta, ja toimitettava toisilleen ja komissiolle tietoja. On tärkeää, että jäsenvaltiot ja komissio käyttävät yhteistä sähköistä tiedonvaihtojärjestelmää helpottaakseen ja tehostaakseen hallinnollista yhteistyötä asianmukaisten täytäntöönpanovaiheiden jälkeen, jotta tiedonvaihdon hallinnointi on tehokkaampaa ja tuloksellisempaa yksinkertaisten ja yhdenmukaisten menettelyjen ansiosta. Tiedon saatavuuden ja avoimuuden parantamiseksi sen olisi oltava käytettävissä jäsenneiltyä datana, johon voidaan tehdä sähköisiä hakuja.
- (16) Jos tutkimuslaitoksen nimeäminen perustuu Euroopan parlamentin ja neuvoston asetuksessa (EY) N:o 765/2008¹ tarkoitettuun akkreditointiin, akkreditointielinten ja nimeävien hyväksyntäviranomaisten olisi vaihdettava tietoja, joilla on merkitystä tutkimuslaitosten pätevyyden arvioinnin kannalta.

¹ Euroopan parlamentin ja neuvoston asetus (EY) N:o 765/2008, annettu 9 päivänä heinäkuuta 2008, tuotteiden kaupan pitämiseen liittyvää akkreditointia ja markkinavalvontaa koskevista vaatimuksista ja neuvoston asetuksen (ETY) N:o 339/93 kumoamisesta (EUVL L 218, 13.8.2008, s. 30).

- (17) Jäsenvaltioilla olisi oltava mahdollisuus periä maksuja tutkimuslaitosten nimeämisestä ja seurannasta, jotta voidaan varmistaa, että jäsenvaltioiden niihin kohdistama seuranta on kestäväällä pohjalla, ja luoda tutkimuslaitoksille tasapuoliset toimintaedellytykset.
- (18) Jos tutkimuslaitoksen pätevyyttä kuitenkin epäillään siitä huolimatta, että jäsenvaltiot ovat toteuttaneet toimenpiteitä sen varmistamiseksi, että vaatimuksia sovelletaan johdonmukaisesti ja jatkuvasti, komissiolla olisi oltava mahdollisuus tutkia yksittäisiä tapauksia.
- (19) Sen varmistamiseksi, että säännösten vastaiset olosuhteet eivät vaikuta tutkimuslaitosten testeihin ja selosteisiin, on tärkeää, että tutkimuslaitosten organisaatio ja toiminta järjestetään siten, että taataan täysi puolueettomuus ja riippumattomuus. Jotta nämä tutkimuslaitokset voisivat suorittaa tehtävänsä johdonmukaisesti ja järjestelmällisesti, niillä olisi oltava asianmukainen hallintojärjestelmä, salassapitovelvollisuutta koskevat säännökset mukaan luettuina. Jotta ne voisivat suorittaa tehtävänsä asianmukaisesti, niiden henkilöstön olisi aina toimittava asiaankuuluvalla osaamisen, pätevyyden ja riippumattomuuden tasolla.
- (20) Jotta tämän asetuksen mukaiset vaatimukset täyttyvät, käytössä on oltava vankka vaatimustenmukaisuuden valvontamenetelmä. Autoteollisuutta sääntelevässä lainsäädännössä vahvistettujen tyyppihyväksyntään ja tuotannon vaatimustenmukaisuuteen liittyvien vaatimusten noudattamisen varmistaminen olisi säilytettävä hyväksyntäviranomaisten keskeisenä tehtävänä, koska tämä velvollisuus on tiiviisti kytköksissä tyyppihyväksynnän myöntämiseen ja edellyttää tarkkoja tietoja hyväksynnän sisällöstä. Sen vuoksi on tärkeää, että hyväksyntäviranomaisten toiminta tarkastetaan säännöllisesti.

- (21) Tämän asetuksen noudattamisen varmistamiseksi, sen yhtenäisen soveltamisen varmistamiseksi unionissa ja parhaiden käytäntöjen vaihtamisen helpottamiseksi komission olisi järjestettävä ja suoritettava arviointeja tyyppihyväksyntäviranomaisten tämän asetuksen mukaisesti perustamista menettelyistä. Näiden arviointien tuloksista, mukaan lukien mahdolliset ei-sitovat suositukset, olisi keskusteltava foorumilla. Arviointeja olisi suoritettava säännöllisesti ottaen huomioon suhteellisuusperiaate, myönnettyjen tyyppihyväksyntöjen lukumäärä ja monimuotoisuus sekä kaikki vaatimustenmukaisuuden todentamisen yhteydessä havaitut vaatimustenvastaisuudet.
- (22) Komission suorittaman arvioinnin tehokkuuden varmistamiseksi ja hallinnollisen taakan minimoimiseksi on tärkeää, että hyväksyntäviranomaiset ja komissio tekevät tehokasta yhteistyötä arvioinnin aikana erityisesti asianomaisen hyväksyntäviranomaisen tiloissa suorittaman arvioinnin yhteydessä. Komission arvioinnit olisi suoritettava sovellettavan lainsäädännön mukaisesti, esimerkiksi noudattaen kansallisten viranomaisten työaikoja tai -kieltä. Komission olisi vastattava näistä arvioinneista aiheutuvista kustannuksista, mukaan lukien asiakirjojen kääntämiseen liittyvät kustannukset.
- (23) Vaatimustenmukaisuuden todentamisjärjestelmää vahvistetaan tunnustamalla tutkimuslaitosten virallinen akkreditointiprosessi tai ottamalla käyttöön säännölliset vertaisarviointit hyväksyntäviranomaisten suorittaman tutkimuslaitosten arvioinnin ja seurannan osalta. Tällä pyritään varmistamaan, että kaikki hyväksyntäviranomaiset valvovat tyyppihyväksyntävaatimusten noudattamista yhtä laadukkaasti ja tiukasti.

- (24) Kansallisten viranomaisten olisi tiivistettävä koordinoituaan vaihtamalla tietoja ja tekemällä koordinoituja arvioita koordinoivan viranomaisen ohjauksessa, sillä se on olennaisen tärkeää varmistettaessa, että turvallisuus sekä terveyden ja ympäristön suojele pysyvät sisämarkkinoilla jatkuvasti korkeatasoisina. Tämän pitäisi johtaa myös kansallisella tasolla olevien niukkojen resurssien käytön tehostamiseen. Sitä varten olisi perustettava jäsenvaltioille ja komissiolle neuvoa-antava foorumi, jonka tavoitteena on edistää hyviä käytäntöjä, vaihtaa tietoja ja koordinoita tyyppihyväksyntälainsäädännön täytäntöönpanon valvontaan liittyviä toimia. Muodollisemmista puitteista olisi hyötyä jäsenvaltioiden tämän alan yhteistyölle, joka on nykyisin epävirallista. Foorumin olisi koostuttava jäsenvaltioiden nimittämistä edustajista, jotka edustavat hyväksyntäviranomaisia ja markkina- ja valvontaviranomaisia. Yksittäiseen kokoukseen osallistuvat edustajat olisi valittava foorumin käsittelemien kysymysten perusteella. Jotta voidaan hyödyntää erilaisia näkemyksiä ja huomioita, on hyödyllistä kutsua yksittäisiä ulkopuolisia tarkkailijoita foorumille säännöllisesti, kun kyseisten tarkkailijoiden toiminta liittyy keskusteltaviin asioihin.
- (25) Mahdollisten eturistiriitatilanteiden välttämiseksi hyväksyntäviranomaisten ja markkina- ja valvontaviranomaisten ei pitäisi olla yhteydessä toisiinsa, kun ne hoitavat tehtäviään. Jos jäsenvaltio päättää sijoittaa nämä viranomaiset samaan organisaatioon, sen olisi ainakin varmistettava, että kyseisen organisaation rakenteilla taataan viranomaisten toimintojen pitäminen erillään toisistaan niiden suoran hallinnoinnin ja päätöksenteon osalta.

- (26) Asetuksessa (EY) N:o 765/2008 säädettyjä unionin markkinavalvontaa ja unionin markkinoille tuleville tuotteille tehtäviä tarkastuksia koskevia sääntöjä sovelletaan myös moottoriajoneuvoihin ja niiden perävaunuihin sekä tällaisiin ajoneuvoihin tarkoitettuihin järjestelmiin, komponentteihin ja erillisiin teknisiin yksiköihin. Kyseiset säännöt eivät estä jäsenvaltioita valitsemasta toimivaltaisia viranomaisia näiden tehtävien suorittamiseen. Markkinavalvonnan osalta toimivalta voi jakautua eri kansallisille viranomaisille, jotta otetaan huomioon jäsenvaltioissa asetuksen (EY) N:o 765/2008 mukaisesti perustetut kansalliset markkinavalvontajärjestelmät. Unionin tason ja kansallisen tason tehokkaalla koordinoinnilla ja seurannalla olisi varmistettava, että hyväksyntäviranomaiset ja markkinavalvontaviranomaiset valvovat uusien tyyppihyväksyntä- ja markkinavalvontapuitteiden täytäntöönpanoa.
- (27) Tähän asetukseen on tarpeen sisällyttää markkinavalvontaa koskevia sääntöjä, joilla vahvistetaan kansallisten viranomaisten oikeuksia ja velvollisuuksia, varmistetaan viranomaisten markkinavalvontatoimien tehokas koordinointi ja selkeytetään sovellettavia menettelyjä.
- (28) On tarpeen varmistaa, että markkinavalvontaviranomaiset ja hyväksyntäviranomaiset voivat suorittaa asianmukaisesti tässä asetuksessa säädetyt tehtävät. Jäsenvaltioiden olisi erityisesti myönnettävä niille tätä varten tarvittavat resurssit.

- (29) Jotta voitaisiin lisätä hyväksyntämenettelyn avoimuutta ja helpottaa markkinavalvontaviranomaisten, hyväksyntäviranomaisten ja komission välistä tiedonvaihtoa ja riippumatonta todentamistoimintaa, tyyppihyväksyntäasiakirjat olisi toimitettava sähköisessä muodossa ja asetettava julkisesti saataville, ellei tästä ole kaupallisten salaisuuksien ja henkilötietojen suojaamiseen liittyen syytä poiketa.
- (30) Tässä asetuksessa säädetyt markkinavalvontaa koskevat kansallisten viranomaisten velvollisuudet ovat tarkempia kuin asetuksessa (EY) N:o 765/2008 säädetyt. Tämä on tarpeen, jotta voidaan ottaa huomioon tyyppihyväksyntäpuitteiden erityispiirteet ja tarve täydentää puitteita tehokkaalla markkinavalvontamenettelyllä, jolla taataan tämän asetuksen soveltamisalaan kuuluvien autoteollisuuden tuotteiden vaatimustenmukaisuuden tehokas todentaminen. Puitteiden toiminnan varmistamiseksi on olennaista, että markkinavalvontaviranomaiset todentavat autoteollisuuden tuotteiden vaatimustenmukaisuuden siitä riippumatta, onko niiden tyyppihyväksyntä myönnetty ennen tämän asetuksen soveltamispäivää vai sen jälkeen.
- (31) Markkinavalvonnan asianmukaisen toiminnan kannalta on välttämätöntä, että markkinoilla olevien ajoneuvojen, järjestelmien, komponenttien ja erillisten teknisten yksiköiden vaatimustenmukaisuuden todentaminen perustuu tehokkaaseen riskinarviointiin. Tämän vaatimustenmukaisuuden todentamisen, täydennettynä ajoneuvojen tarkastuksia koskevan vuotuisen vähimmäismäärän vahvistamisella, pitäisi myös edistää markkinavalvontavelvoitteiden tosiasiallista unionin laajuista täytäntöönpanoa.

- (32) Ottaen huomioon päästöjen erityispiirteet ja niihin liittyvät potentiaaliset riskit, asianmukainen osuus tarkastusten vähimmäismäärästä olisi osoitettava päästöjä koskeviin testeihin. Ajoneuvojen täyden vaatimustenmukaisuuden takaamiseksi jokaisessa tarkastuksessa olisi todennettava, että kaikki testattavaan ajoneuvoon sovellettavat päästöjä koskevat tyyppihyväksyntävaatimukset täyttyvät.
- (33) Testejä, joita suoritetaan mille tahansa ajoneuvolle missä tahansa jäsenvaltiossa, olisi voitava käyttää korjaavien ja rajoittavien toimenpiteiden toteuttamiseksi toisessa jäsenvaltiossa. Ajoneuvoille yhdessä jäsenvaltiossa tehtyjen tarkastusten tuloksia olisi pidettävänä riittävinä korjaaviin ja rajoittaviin toimenpiteisiin turvautumiseksi toisessa jäsenvaltiossa. Sen vuoksi toisen jäsenvaltion puolesta suoritettavia tarkastuksia varten ei pitäisi olla tarpeellista fyysisesti kuljettaa asianomaisia ajoneuvoja.
- (34) On erityisen tärkeää, että kansalliset viranomaiset ja komissio katsovat ajoneuvojen käytönaikaisen vaatimustenmukaisuuden testauksen ja tarkastukset osaksi niiden vaatimustenmukaisuuden todentamismenettelyjä. Tähän vaatimustenmukaisuuden todentamiseen otettavien ajoneuvojen valinnassa olisi käytettävä asianmukaista riskinarviointia, jossa otetaan huomioon mahdollisen vaatimustenvastaisuuden vakavuus, sen toteutumisen todennäköisyys ja muita mahdollisia indikaattoreita, kuten sellaisten ajoneuvojen käyttöönotto, joihin on asennettu uutta teknologiaa, aiempi vaatimustenvastaisuus tai ilmoitukset siitä, kaukokartoitustestauksen tulokset sekä tunnustettujen kolmansien osapuolten esittämät huolenaiheet.

(35) Komission olisi lisäksi asiaankuuluvien vaatimusten täyttymisen todentamiseksi järjestettävä sekä tehtävä vaatimustenmukaisuuden todentamistestejä ja -tarkastuksia, jotka ovat riippumattomia niistä, joita jäsenvaltiot tekevät kansallisten markkinavalvontavelvollisuuksiensa puitteissa. Kun näitä testejä ja tarkastuksia tehdään rekisteröidyille ajoneuvoille rekisteröintitodistuksen haltijan suostumuksella, on tärkeää ottaa huomioon, että muutetut ajoneuvot eivät mahdollisesti sovellu tällaiseen vaatimustenmukaisuuden todentamiseen. Lisäksi on tärkeää ottaa huomioon vaikutukset rekisteröintitodistuksen haltijan kannalta, erityisesti jos haltija on luonnollinen henkilö, missä tapauksessa soveltuvat tavat valita ajoneuvoja ovat joko julkisen haun tai jäsenvaltioiden viranomaisten kautta. Jos näiden testien ja tarkastusten perusteella ilmenee vaatimustenvastaisuuksia tai jos havaitaan, että tyyppihyväksyntä on myönnetty virheellisten tietojen perusteella, komissiolla pitäisi olla valtuudet käynnistää unionin laajuisia korjaavia toimia, joilla kyseisten ajoneuvojen vaatimustenmukaisuus palautetaan, ja selvittää tyyppihyväksynnän virheellisyyden syyt. Tällaisten vaatimustenmukaisuuden todentamistestausten ja -tarkastusten suorittamiseen olisi varattava asianmukainen rahoitus unionin yleisestä talousarviosta.

- (36) Tukeakseen jäsenvaltioita estolaitteiden havaitsemistehtävässä komissio julkisti 26 päivänä tammikuuta 2017 ohjeet päästöjenrajoituksen lisästrategioiden arvioimiseksi ja estolaitteiden asennuksen selvittämiseksi moottoriajoneuvojen tyyppihyväksynnästä kevyiden henkilö- ja hyötyajoneuvojen päästöjen (Euro 5 ja Euro 6) osalta annetun asetuksen (EY) N:o 715/2007 soveltamiseksi. Kyseisten ohjeiden mukaisesti komission, tyyppihyväksyntäviranomaisten ja tutkimuslaitosten suorittaman testaustoiminnan, jonka tarkoituksena on estolaitteiden havaitseminen, olisi pysyttävä luonteeltaan ennalta-arvaamattomana ja sen olisi sisällettävä myös muutetut testiolosuhteet, jotka tuovat vaihtelua fyysisiin olosuhteisiin ja testiparametreihin.
- (37) Jotta voidaan varmistaa ajoneuvojen toimintaturvallisuuden korkea taso, ajoneuvon matkustajien ja muiden tienkäyttäjien suojele sekä ympäristön- ja terveyden suojele, olisi ajoneuvoihin, järjestelmiin, komponentteihin ja erillisiin teknisiin yksiköihin sovellettavien teknisten vaatimusten ja ympäristövaatimusten oltava jatkossakin yhdenmukaistettuja ja ne olisi mukautettava vastaamaan tieteen ja tekniikan kehitystä.
- (38) Tämän asetuksen tavoitetta ei saisi vaarantaa se, että tiettyjä järjestelmiä, komponentteja, erillisiä teknisiä yksiköitä, osia tai varusteita voidaan asentaa ajoneuvoon sen jälkeen, kun ajoneuvo on saatettu markkinoille, rekisteröity tai otettu käyttöön. Sen vuoksi olisi toteutettava asianmukaisia toimenpiteitä sen varmistamiseksi, että hyväksyntäviranomaisen voi tarkastaa ennen markkinoille saattamista, rekisteröintiä tai käyttöönottoa ne järjestelmät, komponentit, erilliset tekniset yksiköt taikka osat ja varusteet, jotka on mahdollista asentaa ajoneuvoihin ja jotka voivat merkittävästi haitata ympäristönsuojelun tai toimintaturvallisuuden kannalta olennaisten järjestelmien toimintaa.

- (39) Tällaisia toimenpiteitä olisi sovellettava vain rajoitettuun määrään osia tai varusteita. Jos on kyse vakavasta riskistä, komission olisi ensi tilassa laadittava tällaisten osien tai varusteiden ja niitä vastaavien vaatimusten luettelo sidosryhmiä kuultuaan. Luetteloa laatiessaan komission olisi varmistettava erityisesti, että päästöjenrajoituksen ja turvallisuuden kannalta keskeiset varaosat ja -varusteet täyttävät alkuperäisten osien ja varusteiden suorituskykyvaatimukset. Komission olisi myös kuultava sidosryhmiä raportin pohjalta ja pyrittävä hyvään tasapainoon tieturvallisuuden parantamiseen liittyvien vaatimusten ja ympäristösuojelun sekä kuluttajien, valmistajien ja jakelijoiden etujen välillä pitämällä yllä kilpailua jälkimarkkinoilla.
- (40) EU-tyyppihyväksyntäjärjestelmän tarkoituksena on, että kukin jäsenvaltio voi varmistaa, että jokaiselle ajoneuvotyypille ja jokaiselle tällaiseen ajoneuvotyyppiin tarkoitetun järjestelmän, komponentin ja erillisen teknisen yksikön tyyppille on tehty tässä asetuksessa säädetyt testit ja tarkastukset, joilla todennetaan, että se täyttää tämän asetuksen tyyppihyväksyntävaatimukset, ja että valmistaja on hankkinut tyyppihyväksyntätodistuksen. EU-tyyppihyväksyntäjärjestelmä velvoittaa valmistajat valmistamaan ajoneuvonsa, järjestelmänsä, komponenttinsa ja erilliset tekniset yksikkönsä hyväksytyn tyyppin mukaisesti. Ajoneuvon valmistajan on varmennettava tämä antamalla kullekin ajoneuvolle vaatimustenmukaisuustodistus. Kaikki ajoneuvot, joilla on voimassa oleva vaatimustenmukaisuustodistus, olisi voitava asettaa saataville markkinoilla ja rekisteröidä käytettäväksi unionissa.

- (41) Tyypin hyväksyntään liittyvän tiedon vaihtamisen yksinkertaistamiseksi toimivaltaisten viranomaisten välillä ja asiaankuuluvan tiedon asettamiseksi julkisesti saataville sellaisten verkkotietokantojen, joihin voidaan tehdä hakuja, käyttämisen tulisi olla pakollista asianmukaisten täytäntöönpanovaiheiden jälkeen. Luottamuksellisen tiedon suojaamiseksi on tärkeää, että kaikki tiedonvaihto olisi suoritettava suojattujen tiedonvaihtokäytäntöjen mukaisesti. Erityistä huomiota olisi kiinnitettävä tietojen väärinkäytön estämiseen, mukaan lukien useiden ensirekisteröintien välttäminen, kun käytetään sähköisessä muodossa esitettyä vaatimustenmukaisuustodistusta.
- (42) Tuotannon vaatimustenmukaisuus on yksi EU-tyyppihyväksyntäjärjestelmän kulmakivistä, minkä vuoksi toimivaltaisen viranomaisen tai tarkoitusta varten nimetyn tutkimuslaitoksen, jolla on alalla tarvittava tekninen pätevyys, olisi hyväksyttävä järjestelyt, jotka valmistaja on vaatimustenmukaisuuden varmistamiseksi ottanut käyttöön, ja todennettava ne säännöllisesti riippumattomilla määräaikaikaisilla tarkastuksilla. Lisäksi hyväksyntäviranomaisten olisi varmistettava, että asianomaisten autoteollisuuden tuotteiden jatkuva vaatimustenmukaisuus todennetaan.

- (43) Tyyppihyväksyntöjen pysyminen voimassa edellyttää sitä, että valmistaja ilmoittaa ajoneuvotyyppin hyväksyneelle viranomaiselle muutoksista, jotka liittyvät tyyppin ominaisuuksiin tai tyyppiin sovellettaviin turvallisuus- ja ympäristöominaisuusvaatimuksiin, jotta voidaan todentaa, että ajoneuvotyyppi edelleen täyttää kaikki sovellettavat vaatimukset. Lisäksi olisi selkeytettävä tyyppihyväksyntöjen muuttamisen ehtoja, jotta menettelyjä sovellettaisiin ja tyyppihyväksyntävaatimusten toimeenpanoa valvottaisiin yhtenäisesti koko unionissa ja erityisesti varmistettaisiin niiden sääntöjen tiukka noudattaminen, joilla erotellaan toisistaan muutetut tyyppihyväksynät ja uudet tyyppihyväksynät. Jotta varmistetaan uusimpien vaatimusten täytäntöönpano kaikkien uusien ajoneuvojen osalta tietyistä päivästä lähtien, on tärkeää, että liitteessä II luetellut säädökset sisältävät uusien vaatimusten soveltamispäivän uusien tyyppihyväksyntöjen osalta ja myös päivämäärän, josta alkaen uudet vaatimukset ovat pakollisia ajoneuvojen, järjestelmien, komponenttien tai erillisten teknisten yksiköiden markkinoilla saataville asettamista, rekisteröintiä tai käyttöönottoa varten.
- (44) Ilmoitetut vakavat turvallisuusriskit ja kansanterveys- ja ympäristöhaitat olisi arvioitava kansallisella tasolla, mutta jos ilmoitettu riski tai haitta voi ulottua yhden jäsenvaltion aluetta laajemmalle, olisi huolehdittava unionin tason koordinoinnista pyrkien jakamaan resursseja ja varmistamaan, että havaitun riskin tai haitan korjaamiseksi toteutettavat toimet ovat yhdenmukaisia.

- (45) Jotta voidaan varmistaa, että kaikki markkinoille saatetut ajoneuvot, järjestelmät, komponentit ja erilliset tekniset yksiköt varmistavat korkeatasoisen turvallisuuden ja ympäristönsuojelun, valmistajan tai muun toimitusketjussa toimivan talouden toimijan olisi toteutettava asianmukaisia korjaavia toimenpiteitä, ajoneuvojen takaisinkutsumenettely mukaan luettuna, jos ajoneuvo, järjestelmä, komponentti tai erillinen tekninen yksikkö aiheuttaa käyttäjille tai ympäristölle asetuksessa (EY) N:o 765/2008 säädetyn vakavan riskin. Hyväksyntäviranomaisilla olisi oltava valtuudet arvioida ja todentaa, ovatko nämä korjaavat toimenpiteet riittäviä. Muiden jäsenvaltioiden hyväksyntäviranomaisilla olisi oltava oikeus toteuttaa korjaavia tai rajoittavia toimenpiteitä, jos ne katsovat, etteivät valmistajan korjaavat toimenpiteet ole riittäviä.
- (46) Jos sovelletaan korjaavia toimenpiteitä, kyseisten ajoneuvojen rekisteröintitodistusten haltijoiden ei tulisi vastata ajoneuvoihinsa tehtävien korjausten kustannuksista, mukaan lukien tapauksissa, joissa korjauksia on tehty rekisteröintitodistuksen haltijan kustannuksella ennen korjaavan toimenpiteen hyväksymistä. Tämä ei saisi estää kuluttajia hyödyntämästä sopimusoikeuteen perustuvia keinoja, sellaisena kuin sitä sovelletaan unionin oikeuden tai kansallisen oikeuden nojalla.

(47) Pieninä sarjoina valmistettavien ajoneuvojen valmistajille olisi tarjottava asianmukaista joustovaraa vaihtoehtoisilla hyväksyntäjärjestelmillä. Näiden valmistajien pitäisi pystyä hyödyntämään sisämarkkinoiden etuja, kunhan niiden ajoneuvot täyttävät pieninä sarjoina valmistettavia ajoneuvoja koskevat erityiset EU-tyyppihyväksyntävaatimukset. Tietyissä rajoitetuissa tapauksissa on aiheellista sallia kansallinen piensarjatyypin hyväksyntä. Väärinkäytösten estämiseksi olisi mahdolliset pieninä sarjoina valmistettavia ajoneuvoja koskevat yksinkertaistetut menettelyt rajattava tämän asetuksen mukaisesti tapauksiin, joissa tuotanto on hyvin vähäistä. Sen vuoksi on tarpeen määritellä täsmällisesti pieninä sarjoina valmistettavien ajoneuvojen käsite valmistettujen ajoneuvojen lukumäärän, noudatettavien vaatimusten ja ajoneuvojen markkinoille saattamisen ehtojen perusteella. Yhtä tärkeää on määritellä vaihtoehtoinen hyväksyntäjärjestelmä yksittäisille ajoneuvoille etenkin siksi, että tarjotaan riittävästi joustovaraa useassa vaiheessa valmistettujen ajoneuvojen hyväksyntään.

(48) Unioni on sopimuspuolena Yhdistyneiden kansakuntien Euroopan talouskomission 20 päivänä maaliskuuta 1958 tehdyssä sopimuksessa pyörillä varustettuihin ajoneuvoihin ja niihin asennettaviin ja/tai niissä käytettäviin varusteisiin ja osiin sovellettavien yhdenmukaisten teknisten vaatimusten hyväksymisestä sekä näiden vaatimusten mukaisesti myönnettyjen hyväksymisien vastavuoroista tunnustamista koskevista ehdoista, jäljempänä 'vuoden 1958 tarkistettu sopimus'¹. Unioni on hyväksynyt merkittävän määrän vuoden 1958 tarkistettuun sopimukseen liitettyjä sääntöjä, minkä vuoksi sillä on velvollisuus hyväksyä näiden sääntöjen mukaisesti myönnettyt tyyppihyväksynnät vastaavien unionin vaatimusten mukaisina. Yksinkertaistaakseen tyyppihyväksyntäjärjestelmäänsä ja saattaakseen sen Yhdistyneiden kansakuntien (YK) kansainvälisen järjestelmän mukaiseksi, unioni kumosi Euroopan parlamentin ja neuvoston asetuksella (EY) N:o 661/2009² tyyppihyväksyntää koskevat erityisdirektiivinsä ja korvasi ne asiaankuuluvien YK:n sääntöjen, jäljempänä 'E-säännöt', pakollisella soveltamisella. Tyyppihyväksyntämenettelystä aiheutuvien hallinnollisten rasitteiden vähentämiseksi olisi tarpeen mukaan asianmukaista sallia ajoneuvojen, järjestelmien, komponenttien ja erillisten teknisten yksiköiden valmistajien hakea tyyppihyväksyntää suoraan tämän asetuksen mukaisesti siten, että hyväksyntä saadaan suoraan tämän asetuksen liitteissä tarkoitettujen asiaankuuluvien E-sääntöjen mukaisesti.

¹ Neuvoston päätös 97/836/EY, tehty 27 päivänä marraskuuta 1997, Euroopan yhteisön liittymisestä Yhdistyneiden Kansakuntien Euroopan talouskomission sopimukseen pyörillä varustettuihin ajoneuvoihin ja niihin asennettaviin tai niissä käytettäviin varusteisiin ja osiin sovellettavien yhdenmukaisten teknisten vaatimusten hyväksymisestä sekä näiden vaatimusten mukaisesti annettujen hyväksymisien vastavuoroista tunnustamista koskevista ehdoista (vuoden 1958 tarkistettu sopimus) (EYVL L 346, 17.12.1997, s. 78).

² Euroopan parlamentin ja neuvoston asetukset (EY) N:o 661/2009, annettu 13 päivänä heinäkuuta 2009, moottoriajoneuvojen, niiden perävaunujen sekä niihin tarkoitettujen järjestelmien, osien ja erillisten teknisten yksiköiden yleiseen turvallisuuteen liittyvistä tyyppihyväksyntävaatimuksista (EUVL L 200, 31.7.2009, s. 1).

- (49) E-säännöt ja niiden muutokset, joiden puolesta unioni on äänestänyt tai joita unioni soveltaa päätöksen 97/836/EY mukaisesti, olisi näin ollen sisällytettävä EU:n tyyppihyväksyntälainsäädäntöön. Komissiolle olisi tämän vuoksi siirrettävä valta hyväksyä SEUT 290 artiklan mukaisesti säädöksiä tämän asetuksen liitteiden muuttamiseksi, jotta voidaan varmistaa, että asiaankuuluvissa säädöksissä olevat viittaukset E-sääntöihin ja niiden muutoksiin pysyvät ajan tasalla.
- (50) Ajoneuvojen korjaamiseen ja huoltamiseen tarvittavien tietojen rajoittamaton saatavuus teknisen tiedon hakemiseen soveltuvassa vakio muodossa sekä toimiva kilpailu ajoneuvojen korjaamiseen ja huoltamiseen tarvittavia tietoja tarjoavien palvelujen markkinoilla ovat tarpeen pyrittäessä parantamaan sisämarkkinoiden toimintaa erityisesti tavaroiden vapaan liikkuvuuden, sijoittautumisvapauden ja palvelujen tarjoamista koskevan vapauden suhteen. Korjaamiseen ja huoltamiseen tarvittavien tietojen antamista koskevia vaatimuksia on tähän mennessä vahvistettu Euroopan parlamentin ja neuvoston asetuksissa (EY) N:o 715/2007¹ ja (EY) N:o 595/2009². Nämä vaatimukset olisi konsolidoitava tässä asetuksessa, ja asetuksia (EY) N:o 715/2007 ja (EY) N:o 595/2009 olisi muutettava.

¹ Euroopan parlamentin ja neuvoston asetus (EY) N:o 715/2007, annettu 20 päivänä kesäkuuta 2007, moottoriajoneuvojen tyyppihyväksynnästä kevyiden henkilö- ja hyötyajoneuvojen päästöjen (Euro 5 ja Euro 6) osalta ja ajoneuvojen korjaamiseen ja huoltamiseen tarvittavien tietojen saatavuudesta (EUVL L 171, 29.6.2007, s. 1).

² Euroopan parlamentin ja neuvoston asetus (EY) N:o 595/2009, annettu 18 päivänä kesäkuuta 2009, moottoriajoneuvojen ja moottorien tyyppihyväksynnästä raskaiden hyötyajoneuvojen päästöjen osalta (Euro VI) ja ajoneuvojen korjaamiseen ja huoltamiseen tarvittavien tietojen saatavuudesta ja asetuksen (EY) N:o 715/2007 ja direktiivin 2007/46/EY muuttamisesta sekä direktiivien 80/1269/ETY, 2005/55/EY ja 2005/78/EY kumoamisesta (EUVL L 188, 18.7.2009, s. 1).

- (51) Teknisen kehityksen myötä tarjoutuvien, ajoneuvojen vianmäärittämisessä ja korjaamisessa käytettävien uusien menetelmien tai uusien tekniikoiden, kuten ajoneuvon tietojen ja ohjelmistojen etäkäytön, ei pitäisi heikentää tämän asetuksen tavoitteen toteutumista siltä osin kuin kyse on riippumattomien toimijoiden mahdollisuuksista saada ajoneuvojen korjaamiseen ja huoltamiseen tarvittavat tiedot käyttöönsä.
- (52) Jotta ajoneuvojen korjaamiseen ja huoltamiseen tarvittavia tietoja tarjoavien palvelujen markkinoilla varmistetaan tehokas kilpailu ja jotta voidaan selventää, että kyseisiin tietoihin kuuluvat myös tiedot, jotka on toimitettava muille riippumattomille toimijoille kuin korjaamoille, jolloin varmistetaan, että riippumattomat ajoneuvojen korjaus- ja huoltomarkkinat kokonaisuudessaan voivat kilpailla valtuutettujen jälleenmyyjien kanssa riippumatta siitä, antaako ajoneuvon valmistaja tällaiset tiedot valtuuttamilleen jälleenmyyjille ja korjaamoille vai käyttääkö se itse tällaisia tietoja korjaus- tai huoltotarkoitukseen, on tarpeen säätää yksityiskohtaisesti tiedoista, jotka on annettava ajoneuvojen korjaamiseen ja huoltamiseen tarvittavien tietojen saamista varten.
- (53) Ajoneuvojen tarkastamisen ja erityisesti niiden turvallisuus- ja ympäristöön liittyvien komponenttien kannalta katsotaan olevan tarpeen, että Euroopan parlamentin ja neuvoston direktiivissä 2014/45/EU¹ vahvistetut kunkin yksittäisen ajoneuvon tekniset tiedot ovat katsastusasemien ja asiaankuuluvien toimivaltaisten viranomaisten saatavilla. Mainitussa direktiivissä vahvistettujen vaatimusten täyttämisen helpottamiseksi kaiken teknisen tiedon, jota tarvitaan ajoneuvojen valmistelemiseksi katsastusta varten, olisi oltava riippumattomien toimijoiden saatavilla.

¹ Euroopan parlamentin ja neuvoston direktiivi 2014/45/EU, annettu 3 päivänä huhtikuuta 2014, moottoriajoneuvojen ja niiden perävaunujen määräaikaikatsastuksista sekä direktiivin 2009/40/EY kumoamisesta (EUVL L 127, 29.4.2014, s. 51).

- (54) Koska ajoneuvojen valmistajien ja riippumattomien toimijoiden välistä ajoneuvojen komponentteja koskevien tietojen vaihtoa varten ei tällä hetkellä ole yhteistä jäseneltyä prosessia, on tarpeen laatia tällaisia tietojenvaihtoja koskevia periaatteita. Euroopan standardointikomitean (CEN) olisi virallisesti laadittava tietojen vaihtojen standardoitu muotoa koskeva yhteinen jäsenelty prosessi siten, että CENille annetussa toimeksiannossa ei määritellä ennalta, kuinka yksityiskohtaisista tiedoista kyseisellä standardilla määrätään. CENin olisi työssään erityisesti otettava tasapuolisesti huomioon ajoneuvojen valmistajien ja riippumattomien toimijoiden edut ja tarpeet, ja sen olisi tarkasteltava myös muita ratkaisuja, kuten avoimia tietomuotoja, jotka kuvaillaan hyvin määritellyillä metatiedoilla, nykyisten tietoteknisten infrastruktuurien huomioon ottamiseksi.
- (55) Tämän asetuksen tehokkuuden varmistamiseksi komissiolle olisi siirrettävä valta hyväksyä SEUT 290 artiklan mukaisesti säädösvallan siirron nojalla annettavia delegoituja säädöksiä, jotka koskevat moottoriajoneuvojen ja niiden perävaunujen sekä tällaisiin ajoneuvoihin tarkoitettujen järjestelmien, komponenttien ja erillisten teknisten yksiköiden ympäristö- ja turvallisuusominaisuuksiin liittyviä tyyppi hyväksyntävaatimuksia. On erityisen tärkeää, että komissio asiaa valmistellessaan toteuttaa asianmukaiset kuulemiset, myös asiantuntijatasolla, ja että nämä kuulemiset toteutetaan paremmasta lainsäädännöstä 13 päivänä huhtikuuta 2016 tehdyssä toimielinten välisessä sopimuksessa¹ vahvistettujen periaatteiden mukaisesti. Jotta voitaisiin varmistaa tasavertainen osallistuminen delegoitujen säädösten valmisteluun, on erityisen tärkeää, että Euroopan parlamentille ja neuvostolle toimitetaan kaikki asiakirjat samaan aikaan kuin jäsenvaltioiden asiantuntijoille ja että Euroopan parlamentin ja neuvoston asiantuntijoilla on järjestelmällisesti oikeus osallistua komission asiantuntijaryhmien kokouksiin, joissa valmistellaan delegoituja säädöksiä.

¹ EUVL L 123, 12.5.2016, s. 1.

- (56) Jotta voidaan varmistaa yhdenmukaiset edellytykset tämän asetuksen täytäntöönpanolle, komissiolle olisi siirrettävä täytäntöönpanovaltaa. Tätä valtaa olisi käytettävä Euroopan parlamentin ja neuvoston asetuksen (EU) N:o 182/2011¹ mukaisesti.
- (57) Jäsenvaltioiden olisi säädettävä tämän asetuksen rikkomiseen sovellettavia seuraamuksia koskevista säännöistä ja varmistettava, että näitä sääntöjä sovelletaan. Näiden seuraamusten olisi oltava tehokkaita, oikeasuhteisia ja varoittavia. Niiden olisi erityisesti heijastettava turvallisuus-, terveys- tai ympäristöriskiä, jonka vaatimustenvastaisten ajoneuvojen, järjestelmien, komponenttien ja erillisten teknisten yksiköiden asettaminen saataville markkinoilla voi aiheuttaa. Jäsenvaltioiden olisi raportoitava asettamistaan seuraamuksista komissiolle vuosittain, jotta näiden sääntöjen täytäntöönpanon yhdenmukaisuutta voidaan valvoa.
- (58) Kun tutkimuslaitokset suorittavat vaatimustenmukaisuuden todentamistestausta, niiden olisi voitava valita testien parametrit vapaasti ja ennalta-arvaamattomalla tavalla asiaankuuluvissa säädöksissä vahvistetun vaihteluvälin puitteissa. Tämän on tarkoitus auttaa niitä todentamaan, että testatut ajoneuvot ovat vaatimustenmukaisia parametrien koko vaihteluvälillä, mukaan lukien testin epäedullisinta tapausta vastaavat parametrit.

¹ Euroopan parlamentin ja neuvoston asetus (EU) N:o 182/2011, annettu 16 päivänä helmikuuta 2011, yleisistä säännöistä ja periaatteista, joiden mukaisesti jäsenvaltiot valvovat komission täytäntöönpanovallan käyttöä (EUVL L 55, 28.2.2011, s. 13).

- (59) Sen varmistamiseksi, että ajoneuvot, järjestelmät, komponentit ja erilliset tekniset yksiköt ovat kaikissa tapauksissa tämän asetuksen mukaisia, niiden olisi katsottava olevan asiaankuuluvien vaatimusten vastaisia, kun asiasta vastaava viranomainen ei voi empiirisesti varmentaa testituloksia, vaikka kaikki testin parametrit on toistettu tai ne on otettu huomioon. On tarpeen määrätä seuraamuksia niille talouden toimijoille tai tutkimuslaitoksille, jotka väärentävät tyyppihyväksynnän testituloksia taikka toimittavat vääriä ilmoituksia tai vääriä tietoja.
- (60) Selkeyden, järjeistämisen ja yksinkertaistamisen nimissä direktiivi 2007/46/EY olisi kumottava ja korvattava tällä asetuksella. Tämän asetuksen antamisella varmistetaan, että säännöksiä sovelletaan sellaisenaan ja että ne voidaan saattaa ajan tasalle nopeasti ja tehokkaammin, jotta voidaan ottaa paremmin huomioon tekniikan kehitys ja sääntelyn kehittyminen vuoden 1958 tarkistetun sopimuksen puitteissa.
- (61) Unionin tasolla toteutettavien korjaavien tai rajoittavien toimenpiteiden tukemiseksi komissiolla olisi oltava valtuudet määrätä yhdenmukaistettuja hallinnollisia sakkoja talouden toimijoille, joiden on todettu rikkoneen tätä asetusta, riippumatta siitä, missä ajoneuvo, järjestelmä, komponentti tai erillinen tekninen yksikkö oli alun perin tyyppihyväksytty. Komissiolle olisi siirrettävä valta täydentää SEUT 290 artiklan mukaisesti tätä asetusta vahvistamalla hallinnollisia sakkoja koskeva menettely sekä niiden laskenta- ja perimismenettelmät tässä asetuksessa vahvistettujen periaatteiden perusteella.

- (62) Aina, kun tässä asetuksessa säädettyihin toimenpiteisiin liittyy henkilötietojen käsittelyä, niiden toteuttamisessa olisi noudatettava Euroopan parlamentin ja neuvoston asetuksia (EU) 2016/679¹ ja (EY) N:o 45/2001² ja niihin liittyviä kansallisia täytäntöönpanotoimenpiteitä. Valmistajien on tärkeää panna täytäntöön kaikki tarvittavat toimenpiteet ajoneuvon käytön aikana syntyvien henkilötietojen käsittelyä ja siirtämistä koskevien sääntöjen noudattamiseksi.
- (63) Jotta jäsenvaltiot ja kansalliset viranomaiset sekä talouden toimijat voisivat valmistautua tällä asetuksella käyttöön otettujen uusien sääntöjen soveltamiseen, olisi vahvistettava voimaantulon jälkeinen soveltamispäivä.

¹ Euroopan parlamentin ja neuvoston asetukset (EU) 2016/679, annettu 27 päivänä huhtikuuta 2016, luonnollisten henkilöiden suojelusta henkilötietojen käsittelyssä sekä näiden tietojen vapaasta liikkuvuudesta ja direktiivin 95/46/EY kumoamisesta (yleinen tietosuojasetus) (EUVL L 119, 4.5.2016, s. 1).

² Euroopan parlamentin ja neuvoston asetukset (EY) N:o 45/2001, annettu 18 päivänä joulukuuta 2000, yksilöiden suojelusta yhteisöjen toimielinten ja elinten suorittamassa henkilötietojen käsittelyssä ja näiden tietojen vapaasta liikkuvuudesta (EYVL L 8, 12.1.2001, s. 1).

(64) Jäsenvaltiot eivät voi riittävällä tavalla saavuttaa tämän asetuksen tavoitetta eli vahvistaa hallinnollisia sääntöjä ja teknisiä vaatimuksia, jotka koskevat luokkien M, N ja O ajoneuvojen sekä tällaisiin ajoneuvoihin tarkoitettujen järjestelmien, komponenttien ja erillisten teknisten yksiköiden tyyppihyväksyntää sekä tällaisten ajoneuvojen, järjestelmien, komponenttien ja erillisten teknisten yksiköiden markkinavalvontaa, vaan se voidaan toiminnan laajuuden ja vaikutusten vuoksi saavuttaa paremmin unionin tasolla. Sen vuoksi unioni voi toteuttaa toimenpiteitä Euroopan unionista tehdyn sopimuksen 5 artiklassa vahvistetun toissijaisuusperiaatteen mukaisesti. Mainitussa artiklassa vahvistetun suhteellisuusperiaatteen mukaisesti tässä asetuksessa ei ylitetä sitä, mikä on tarpeen tämän tavoitteen saavuttamiseksi,

OVAT HYVÄKSYNEET TÄMÄN ASETUKSEN:

I luku

Kohde, soveltamisala ja määritelmät

1 artikla

Kohde

1. Tässä asetuksessa vahvistetaan hallinnolliset säännökset ja tekniset vaatimukset kaikkien 2 artiklan 1 kohdassa tarkoitettujen uusien ajoneuvojen, järjestelmien, komponenttien ja erillisten teknisten yksiköiden tyyppihyväksyntää ja markkinoille saattamista varten sekä ajoneuvon yksittäishyväksyntää varten.

Tässä asetuksessa vahvistetaan myös säännökset sellaisten osien ja varusteiden markkinoille saattamista ja käyttöönottoa varten, jotka saattavat aiheuttaa vakavan riskin 2 artiklan 1 kohdassa tarkoitettujen ajoneuvojen keskeisten järjestelmien moitteettomalle toiminnalle.

2. Tässä asetuksessa vahvistetaan vaatimukset hyväksyttävien ajoneuvojen, järjestelmien, komponenttien ja erillisten teknisten yksiköiden markkinavalvontaa varten. Tässä asetuksessa vahvistetaan myös vaatimukset tällaisiin ajoneuvoihin tarkoitettujen osien ja varusteiden markkinavalvontaa varten.

2 artikla
Soveltamisala

1. Tätä asetusta sovelletaan yleisillä teillä käytettäviksi tarkoitettuihin luokkien M ja N moottoriajoneuvoihin ja niiden luokan O perävaunuihin, mukaan luettuina yhdessä tai useammassa vaiheessa suunnitellut ja rakennetut ajoneuvot perävaunuineen, samoin kuin tällaisia ajoneuvoja ja niiden perävaunuja varten suunniteltuihin ja rakennettuihin järjestelmiin, komponentteihin ja erillisiin teknisiin yksiköihin sekä osiin ja varusteisiin.
2. Tätä asetusta ei sovelleta seuraaviin ajoneuvoihin:
 - a) maa- ja metsätaloudessa käytettävät ajoneuvot, sellaisina kuin ne on määritelty Euroopan parlamentin ja neuvoston asetuksessa (EU) N:o 167/2013¹;
 - b) kaksi- ja kolmipyöräiset ajoneuvot ja nelipyörät, sellaisina kuin ne on määritelty Euroopan parlamentin ja neuvoston asetuksessa (EU) N:o 168/2013²;
 - c) tela-ajoneuvot;
 - d) ajoneuvot, jotka on suunniteltu ja rakennettu tai muunnettu ainoastaan asevoimien käyttöön.

¹ Euroopan parlamentin ja neuvoston asetukset (EU) N:o 167/2013, annettu 5 päivänä helmikuuta 2013, maa- ja metsätaloudessa käytettävien ajoneuvojen hyväksynnästä ja markkinavalvonnasta (EUVL L 60, 2.3.2013, s. 1).

² Euroopan parlamentin ja neuvoston asetukset (EU) N:o 168/2013, annettu 15 päivänä tammikuuta 2013, kaksi- ja kolmipyöräisten ajoneuvojen ja nelipyöräisten ajoneuvojen hyväksynnästä ja markkinavalvonnasta (EUVL L 60, 2.3.2013, s. 52).

3. Seuraavien ajoneuvojen osalta valmistaja voi hakea tyyppihyväksyntää tai ajoneuvon yksittäishyväksyntää tämän asetuksen mukaisesti, kunhan ajoneuvot täyttävät tämän asetuksen vaatimukset:
- a) ajoneuvot, jotka on suunniteltu ja rakennettu käytettäväksi pääasiassa rakennustyömailla, louhimoissa, satamissa tai lentokentillä;
 - b) ajoneuvot, jotka on suunniteltu ja rakennettu tai muunnettu väestönsuojelun, palolaitosten ja yleisestä järjestyksestä vastaavien voimien käyttöön;
 - c) omalla käyttövoimallaan liikkuvat ajoneuvot, jotka on nimenomaan suunniteltu ja rakennettu työkoneiksi ja jotka eivät rakenteensa takia sovellu matkustajien tai tavaroiden kuljettamiseen ja jotka eivät ole moottoriajoneuvon alustalle asennettuja työkoneita.

Tällaiset hyväksynät eivät vaikuta Euroopan parlamentin ja neuvoston direktiivin 2006/42/EY¹ soveltamiseen.

¹ Euroopan parlamentin ja neuvoston direktiivi 2006/42/EY, annettu 17 päivänä toukokuuta 2006, koneista ja direktiivin 95/16/EY muuttamisesta (EUVL L 157, 9.6.2006, s. 24).

4. Seuraavien ajoneuvojen osalta valmistaja voi hakea ajoneuvon yksittäishyväksyntää tämän asetuksen mukaisesti:
- a) ajoneuvot, jotka on tarkoitettu pelkästään maantiellä ajettaviin kilpailuihin;
 - b) ajoneuvojen prototyypit, joita käytetään maantiellä valmistajan vastuulla tietyn testausohjelman suorittamiseksi, edellyttäen että ne on erityisesti suunniteltu ja rakennettu tätä tarkoitusta varten.

3 artikla

Määritelmät

Tässä asetuksessa ja liitteessä II luetelluissa säädöksissä, jollei niissä toisin säädetä, tarkoitetaan:

- 1) 'tyyppihyväksynnällä' menettelyä, jossa hyväksyntäviranomaisen varmentaa, että ajoneuvon, järjestelmän, komponentin tai erillisen teknisen yksikön tyyppi täyttää asiaankuuluvat hallinnolliset säännökset ja tekniset vaatimukset;
- 2) 'EU-tyyppihyväksynnällä' tarkoitetaan menettelyä, jossa hyväksyntäviranomaisen varmentaa, että ajoneuvon, järjestelmän, komponentin tai erillisen teknisen yksikön tyyppi täyttää asiaankuuluvat tämän asetuksen hallinnolliset säännökset ja tekniset vaatimukset;

- 3) 'kansallisella tyyppihyväksynnällä' menettelyä, jossa hyväksyntäviranomainen varmentaa, että ajoneuvon, järjestelmän, komponentin tai erillisen teknisen yksikön tyyppi täyttää asiaankuuluvat jäsenvaltion oikeudessa vahvistetut hallinnolliset säännökset ja tekniset vaatimukset; tällainen hyväksyntä on voimassa ainoastaan kyseisen jäsenvaltion alueella;
- 4) 'tyyppihyväksyntätodistuksella' asiakirjaa, jolla hyväksyntäviranomainen virallisesti varmentaa, että ajoneuvon, järjestelmän, komponentin tai erillisen teknisen yksikön tyyppi on hyväksytty;
- 5) 'vaatimustenmukaisuustodistuksella' asiakirjaa, jonka valmistaja toimittaa ja joka varmentaa, että valmistettu ajoneuvo on hyväksytyin ajoneuvotyyppin mukainen ja on kaikkien valmistusajankohtanaan sovellettavien säädösten mukainen;
- 6) 'ajoneuvon yksittäishyväksynnällä' menettelyä, jossa hyväksyntäviranomainen varmentaa, että yksittäinen ajoneuvo, joka voi olla myös muu kuin ainoa kappale, on asiaankuuluvien ajoneuvon EU-yksittäishyväksyntää tai ajoneuvon kansallista yksittäishyväksyntää koskevien hallinnollisten säännösten ja teknisten vaatimusten mukainen;
- 7) 'kokonaisen ajoneuvon tyyppihyväksynnällä' menettelyä, jolla hyväksyntäviranomainen varmentaa, että keskeneräinen, valmis tai valmistunut ajoneuvotyyppi täyttää asiaankuuluvat hallinnolliset säännökset ja tekniset vaatimukset;

- 8) 'monivaiheisella tyyppihyväksynnällä' menettelyä, jossa yksi tai useampi hyväksyntäviranomaisen varmentaa, että keskeneräinen tai valmistunut ajoneuvotyyppi täyttää valmistusvaiheen mukaan asiaankuuluvat hallinnolliset säännökset ja tekniset vaatimukset;
- 9) 'asteittaisella tyyppihyväksynnällä' menettelyä, jossa kerätään asteittain kaikkien ajoneuvoon kuuluvien järjestelmien, komponenttien ja erillisten teknisten yksiköiden EU-tyyppihyväksyntätodistukset tai E-tyyppihyväksyntätodistukset ja lopullisen vaiheen tuloksena saadaan kokonaisen ajoneuvon tyyppihyväksyntä;
- 10) 'yksivaiheisella tyyppihyväksynnällä' menettelyä, jossa hyväksyntäviranomaisen yhdellä kertaa varmentaa, että ajoneuvon, järjestelmän, komponentin tai erillisen teknisen yksikön tyyppi kokonaisuutena täyttää asiaankuuluvat hallinnolliset säännökset ja tekniset vaatimukset;
- 11) 'yhdistetyllä tyyppihyväksynnällä' asteittaista tyyppihyväksyntää, jossa kokonaisen ajoneuvon tyyppihyväksynnän lopullisessa vaiheessa saadaan yksi tai useampi järjestelmän tyyppihyväksyntä eikä kyseisille järjestelmille tarvitse antaa EU-tyyppihyväksyntätodistusta;
- 12) 'järjestelmän tyyppihyväksynnällä' menettelyä, jossa hyväksyntäviranomaisen varmentaa, että järjestelmän tyyppi täyttää asiaankuuluvat hallinnolliset säännökset ja tekniset vaatimukset;

- 13) 'erillisen teknisen yksikön tyyppihyväksynnällä' menettelyä, jossa hyväksyntäviranomaisen varmentaa, että erillisen teknisen yksikön tyyppi täyttää asiaankuuluvat hallinnolliset säännökset ja tekniset vaatimukset suhteessa yhteen tai useampaan määrättyyn ajoneuvotyyppiin;
- 14) 'komponentin tyyppihyväksynnällä' tyyppihyväksyntää, jossa hyväksyntäviranomaisen varmentaa, että komponentin tyyppi täyttää ajoneuvosta erillään asiaankuuluvat hallinnolliset säännökset ja tekniset vaatimukset;
- 15) 'ajoneuvolla' moottoriajoneuvoa tai sen perävaunua;
- 16) 'moottoriajoneuvolla' moottorikäyttöistä ajoneuvoa, joka on suunniteltu ja valmistettu kulkemaan omalla käyttövoimallaan, on vähintään nelipyöräinen, on valmis, valmistunut tai keskeneräinen ja jonka suurin rakenteellinen nopeus on yli 25 km/h;
- 17) 'perävaunulla' pyörillä varustettua ajoneuvoa, joka ei kulje omalla käyttövoimallaan ja joka on suunniteltu ja rakennettu moottoriajoneuvon vedettäväksi ja joka pystyy niveltymään vähintään vetävän moottoriajoneuvon pituussuuntaiseen keskitasoon nähden kohtisuoran vaakasuoran akselin ympäri ja pituussuuntaiseen keskitasoon nähden samansuuntaisen pystysuoran akselin ympäri;

- 18) 'järjestelmällä' yhden tai useamman erityisen toiminnon suorittamiseksi ajoneuvossa yhdistettyjen laitteiden kokoonpanoa, jonka osalta on noudatettava tämän asetuksen tai jonkin liitteessä II luetellun säädöksen vaatimuksia;
- 19) 'komponentilla' ajoneuvon osaksi tarkoitettua laitetta, joka voidaan tyyppihyväksyä ajoneuvosta erillään ja jonka osalta on noudatettava tämän asetuksen tai jonkin liitteessä II luetellun säädöksen vaatimuksia, jos erityisessä säädöksessä nimenomaisesti siitä säädetään;
- 20) 'erillisellä teknisellä yksiköllä' ajoneuvon osaksi tarkoitettua laitetta, joka voidaan tyyppihyväksyä erikseen mutta ainoastaan suhteessa yhteen tai useampaan määrättyyn ajoneuvotyyppiin ja jonka osalta on noudatettava tämän asetuksen tai jonkin liitteessä II luetellun säädöksen vaatimuksia, jos erityisessä säädöksessä nimenomaisesti siitä säädetään;
- 21) 'osilla' ajoneuvon kokoonpanoa, korjausta ja huoltoa varten käytettäviä hyödykkeitä sekä varaosia;
- 22) 'varusteilla' kaikkia muita hyödykkeitä kuin osia, joita voidaan lisätä tai asentaa ajoneuvoon;
- 23) 'varaosilla' hyödykkeitä, jotka asennetaan ajoneuvoon korvaamaan ajoneuvon alkuperäisiä osia, myös sellaisia hyödykkeitä, jotka ovat välttämättömiä ajoneuvoa käytettäessä, lukuun ottamatta polttoainetta;

- 24) 'perusajoneuvolla' ajoneuvoa, jota käytetään monivaiheisen tyyppihyväksyntämenettelyn ensimmäisen vaiheen aikana;
- 25) 'keskeneräisellä ajoneuvolla' tarkoitetaan ajoneuvoa, jonka valmistuksessa tarvitaan vielä vähintään yksi lisävaihe tämän asetuksen asiaankuuluvien teknisten vaatimusten täyttämiseksi;
- 26) 'valmistuneella ajoneuvolla' tarkoitetaan monivaiheisen tyyppihyväksynnän tuloksena saatavaa ajoneuvoa, joka täyttää tämän asetuksen asiaankuuluvat tekniset vaatimukset;
- 27) 'valmiilla ajoneuvolla' ajoneuvoa, jota ei tarvitse saattaa valmiiksi, jotta se täyttäisi tämän asetuksen asiaankuuluvat tekniset vaatimukset;
- 28) 'sarjan viimeisellä ajoneuvolla' varastossa olevaa ajoneuvoa, jota ei voida tai ei voida enää asettaa saataville markkinoilla, rekisteröidä tai ottaa käyttöön, koska voimaan on tullut uusia teknisiä vaatimuksia, joiden osalta sitä ei ole tyyppihyväksytty;
- 29) 'vaihtoehtoista polttoainetta käyttävällä ajoneuvolla' ajoneuvoa, jonka on suunniteltu voivan toimia ainakin yhdellä sentyyppisellä polttoaineella, joka on joko kaasumainen ilmakehän lämpötilassa ja paineessa tai joka on merkittävässä määrin peräisin muusta kuin mineraaliöljystä;
- 30) 'pieninä sarjoina valmistettavalla ajoneuvolla' ajoneuvotyyppiä, jonka osalta markkinoilla saataville asetettavien, rekisteröityjen tai käyttöön otettujen yksiköiden lukumäärä on liitteessä V vahvistettujen vuotuisten enimmäismäärien rajoissa;

- 31) 'erikoiskäyttöön tarkoitettulla ajoneuvolla' luokan M, N tai O ajoneuvoa, jolla on sellaiset erityiset tekniset ominaisuudet, että sillä voidaan tehdä erityisiä järjestelyjä tai varusteita vaativia toimintoja;
- 32) 'ajoneuvotyypillä' tietyn ryhmän ajoneuvoja, jotka ovat vähintään liitteessä I olevassa B osassa vahvistettujen perusteiden osalta samanlaiset, mukaan lukien ajoneuvojen ryhmä, joka sisältää kyseisessä osassa tarkoitettuja variantteja ja versioita;
- 33) 'puoliperävaunulla' vedettävää ajoneuvoa, jonka akseli tai akselisto on sijoitettu ajoneuvon painopisteen taakse (kun kuormattu tasaisesti) ja joka on varustettu kytkentälaitteella, joka sallii vaaka- ja pystysuuntaisten voimien välittymisen vetoajoneuvoon;
- 34) 'markkinavalvonnalla' markkinavalvontaviranomaisten toimintaa tai toimenpiteitä sen varmistamiseksi, että markkinoilla saataville asetetut ajoneuvot, järjestelmät, komponentit ja erilliset tekniset yksiköt sekä osat ja varusteet ovat asiaankuuluvassa unionin yhdenmukaistamislainsäädännössä asetettujen vaatimusten mukaisia, eivätkä vaaranna terveyttä, turvallisuutta, ympäristöä tai muita yleisten etujen suojeluun liittyviä seikkoja;
- 35) 'markkinavalvontaviranomaisella' kansallista viranomaista tai kansallisia viranomaisia, jotka vastaavat markkinavalvonnan toteuttamisesta jäsenvaltion alueella;

- 36) 'hyväksyntäviranomaisella' jäsenvaltion viranomaista tai viranomaisia, jotka kyseinen jäsenvaltio on ilmoittanut komissiolle ja jotka ovat toimivaltaisia kaikissa ajoneuvon, järjestelmän, komponentin tai erillisen teknisen yksikön tyyppihyväksyntään tai ajoneuvon yksittäishyväksyntään liittyvissä kysymyksissä ja osien ja varusteiden lupamenettelyssä ja jotka antavat ja tarvittaessa peruuttavat tai epäävät hyväksyntätodistukset, toimivat toisten jäsenvaltioiden hyväksyntäviranomaisten yhteyselimenä, nimeävät tutkimuslaitokset ja huolehtivat siitä, että valmistaja täyttää veloitteensa tuotannon vaatimustenmukaisuuden osalta;
- 37) 'kansallisella viranomaisella' jäsenvaltion hyväksyntäviranomaista tai muuta viranomaista, joka osallistuu ajoneuvojen, järjestelmien, komponenttien, erillisten teknisten yksiköiden, osien tai varusteiden markkinavalvontaan, tuontitarkastuksiin tai rekisteröintiin ja vastaa näistä toiminnoista;
- 38) 'tutkimuslaitoksella' organisaatiota tai elintä, jonka hyväksyntäviranomaisen on nimennyt testauslaboratorioksi suorittamaan testejä tai vaatimustenmukaisuuden arviointielimeksi suorittamaan alkuarvioinnin ja muita testejä tai tarkastuksia;
- 39) 'kansallisella akkreditointielimellä' asetuksen (EY) N:o 765/2008 2 artiklan 11 kohdassa määriteltyä kansallista akkreditointielintä;

- 40) 'valmistajalla' luonnollista henkilöä tai oikeushenkilöä, joka vastaa kaikista ajoneuvon, järjestelmän, komponentin tai erillisen teknisen yksikön tyyppihyväksyntään, ajoneuvon yksittäishyväksyntään tai osien ja varusteiden lupamenettelyyn liittyvistä seikoista, tuotannon vaatimustenmukaisuuden varmistamisesta sekä valmistetun ajoneuvon, järjestelmän, komponentin, erillisen teknisen yksikön, osan ja varusteen markkinavalvontaan liittyvistä seikoista, riippumatta siitä, osallistuuko henkilö suoraan kyseisen ajoneuvon, järjestelmän, komponentin tai erillisen teknisen yksikön kaikkiin suunnittelu- ja rakennusvaiheisiin;
- 41) 'valmistajan edustajalla' unioniin sijoittautunutta luonnollista henkilöä tai oikeushenkilöä, jonka valmistaja on asianmukaisesti nimennyt edustamaan valmistajaa hyväksyntäviranomaiseen tai markkinavalvontaviranomaiseen nähden ja toimimaan valmistajan puolesta tämän asetuksen kattamissa asioissa;
- 42) 'maahantuojalla' unioniin sijoittautunutta luonnollista henkilöä tai oikeushenkilöä, joka saattaa markkinoille kolmannessa maassa valmistetun ajoneuvon, järjestelmän, komponentin, erillisen teknisen yksikön, osan tai varusteen;
- 43) 'jakelijalla' jälleenmyyjää tai muuta toimitusketjuun kuuluvaa luonnollista henkilöä tai oikeushenkilöä kuin valmistajaa tai maahantuojaa, joka asettaa ajoneuvon, järjestelmän, komponentin, erillisen teknisen yksikön, osan tai varusteen saataville markkinoilla;

- 44) 'talouden toimijalla' valmistajaa, valmistajan edustajaa, maahantuojaa tai jakelijaa;
- 45) 'riippumattomalla toimijalla' tarkoitetaan sellaisia muita luonnollisia tai oikeushenkilöitä kuin valtuutettua jälleenmyyjää tai korjaamoa, jotka osallistuvat suoraan tai välillisesti ajoneuvojen korjaukseen ja huoltoon, mukaan lukien korjaamot, korjauslaitteiden tai -työkalujen tai varaosien valmistajat tai jälleenmyyjät sekä teknisten tietojen julkaisijat, autoliitot, tiepalvelujen tarjoajat, tarkastus- ja testauspalvelujen tarjoajat ja yritykset, jotka tarjoavat koulutuspalveluja vaihtoehtoisia polttoaineita käyttävien ajoneuvojen varusteita asentaville, valmistaville ja korjaaville yrityksille; sillä tarkoitetaan myös ajoneuvonvalmistajan jakelujärjestelmään kuuluvia valtuutettuja korjaamoita, jälleenmyyjä ja jakelijoita, kun ne tarjoavat korjaus- ja huoltopalveluja ajoneuvoille, joiden valmistajien jakelujärjestelmään ne eivät kuulu;
- 46) 'valtuutetulla korjaamolla' luonnollista tai oikeushenkilöä, joka tarjoaa ajoneuvojen korjaus- ja huoltopalveluja ja joka toimii valmistajan jakelujärjestelmässä;
- 47) 'riippumattomalla korjaamolla' luonnollista tai oikeushenkilöä, joka tarjoaa ajoneuvojen korjaus- ja huoltopalveluja mutta joka ei toimi valmistajan jakelujärjestelmässä;

- 48) 'ajoneuvon korjaamiseen ja huoltamiseen tarvittavilla tiedoilla' kaikkia ajoneuvon vianmäärittystä, huoltoa, tarkastusta, valmistelua katsastusta varten, korjaamista, uudelleenohjelmointia tai uudelleenalustusta tai etävianmäärittystä sekä osien ja varusteiden asentamista ajoneuvoon koskevia tietoja, jotka valmistaja antaa sen valtuutetuille kumppaneille, jälleenmyyjille ja korjaamoille, tai joita valmistaja käyttää korjaamis- ja huoltotarkoituksiin, mukaan lukien kaikki muutokset ja lisäykset tällaisiin tietoihin;
- 49) 'ajoneuvon sisäisen valvontajärjestelmän (OBD-järjestelmän) tiedoilla' tietoja, jotka sellainen ajoneuvossa sijaitseva tai moottoriin yhdistetty järjestelmä tuottaa, joka pystyy havaitsemaan toimintahäiriön ja tapauksen mukaan ilmaisemaan sen esiintymisen virhetoiminnan ilmaisimen avulla, joka pystyy määrittämään toimintahäiriöiden todennäköisen esiintymisalueen käyttämällä hyväksi tietokoneen muistiin tallennettuja tietoja ja joka pystyy ilmoittamaan tämän tiedon ajoneuvon ulkopuolelle;
- 50) 'markkinoille saattamisella' ajoneuvon, järjestelmän, komponentin, erillisen teknisen yksikön, osan tai varusteen asettamista ensimmäistä kertaa saataville unionissa;
- 51) 'asettamisella saataville markkinoilla' ajoneuvon, järjestelmän, komponentin, erillisen teknisen yksikön, osan tai varusteen toimittamista markkinoille liiketoiminnan yhteydessä jakelua tai käyttöä varten joko maksua vastaan tai maksutta;

- 52) 'käyttönotolla' ajoneuvon, järjestelmän, komponentin, erillisen teknisen yksikön, osan tai varusteen käyttötarkoituksensa mukaista ensimmäistä käyttöä unionissa;
- 53) 'rekisteröinnillä' hyväksytylle ajoneuvolle tieliikennekäyttöä varten myönnettyä hallinnollista käyttöönottolupaa, jonka yhteydessä ajoneuvo on tunnistettu ja sille on annettu sarjanumero eli rekisterinumero joko pysyvästi tai tilapäisesti;
- 54) 'virtuaalitestausmenetelmällä' tietokonesimulointeja, laskelmat mukaan luettuina, jotka osoittavat, että ajoneuvo, järjestelmä, komponentti tai erillinen tekninen yksikkö täyttää liitteessä II luetellun säädöksen tekniset vaatimukset, ilman että tarvitsee käyttää fyysistä ajoneuvoa, järjestelmää, komponenttia tai erillistä teknistä yksikköä;
- 55) 'vaihtoehtoisilla vaatimuksilla' hallinnollisia säännöksiä ja teknisiä vaatimuksia, joilla pyritään varmistamaan toimintaturvallisuuden, ympäristönsuojelun ja työturvallisuuden taso, joka vastaa mahdollisimman hyvin yhdessä tai useammassa liitteessä II luetellussa säädöksessä säädettyä tasoa;
- 56) 'paikan päällä suoritettavalla arvioinnilla' todentamista tutkimuslaitoksen tai jonkin sen alihankkijan tai tytäryhtiön toimitiloissa;

- 57) 'valvonnan yhteydessä paikan päällä suoritettavalla arvioinnilla' määräajoin paikan päällä tehtävää rutiininomaista arviointia, joka ei ole tutkimuslaitoksen tai jonkin sen alihankkijan tai tytäryhtiön alkuperäistä nimeämistä varten paikan päällä suoritettavaa arviointia eikä kyseisen nimeämisen uusimista varten paikan päällä suoritettavaa arviointia;
- 58) 'ajoneuvon valmistuspäivällä' päivää, jona ajoneuvon valmistus saatettiin päätökseen valmistajan saaman hyväksynnän mukaisesti.

4 artikla

Ajoneuvoluokat

1. Tässä asetuksessa sovelletaan seuraavia ajoneuvoluokkia:
- a) luokkaan M kuuluvat moottoriajoneuvot, jotka on suunniteltu ja rakennettu ensisijaisesti matkustajien ja heidän matkatavaroidensa kuljettamiseen, jaettuna seuraaviin luokkiin:
- i) M₁-luokka: moottoriajoneuvot, joissa on kuljettajan istuinpaikan lisäksi enintään kahdeksan istuinpaikkaa ja jossa ei ole seisoville matkustajille varattua tilaa, riippumatta siitä, onko istuinpaikkoja vain yksi eli kuljettajan istuinpaikka;

- ii) M₂-luokka: moottoriajoneuvot, joissa on kuljettajan istuinpaikan lisäksi enemmän kuin kahdeksan istuinpaikkaa ja joiden kokonaismassa on enintään 5 tonnia, riippumatta siitä, onko näissä moottoriajoneuvoissa tilaa seisoville matkustajille; ja
 - iii) M₃-luokka: moottoriajoneuvot, joissa on kuljettajan istuinpaikan lisäksi enemmän kuin kahdeksan istuinpaikkaa ja joiden kokonaismassa on yli 5 tonnia, riippumatta siitä, onko näissä moottoriajoneuvoissa tilaa seisoville matkustajille;
- b) luokkaan N kuuluvat moottoriajoneuvot, jotka on suunniteltu ja rakennettu ensisijaisesti tavaroiden kuljettamiseen, jaettuna seuraaviin luokkiin:
- i) N₁-luokka: moottoriajoneuvot, joiden kokonaismassa on enintään 3,5 tonnia;
 - ii) N₂-luokka: moottoriajoneuvot, joiden kokonaismassa on yli 3,5 tonnia mutta enintään 12 tonnia; ja
 - iii) N₃-luokka: moottoriajoneuvot, joiden kokonaismassa on yli 12 tonnia;
- c) luokkaan O kuuluvat perävaunut, jaettuna seuraaviin luokkiin:
- i) O₁-luokka: perävaunut, joiden kokonaismassa on enintään 0,75 tonnia;

- ii) O₂-luokka: perävaunut, joiden kokonaismassa on yli 0,75 tonnia mutta enintään 3,5 tonnia;
- iii) O₃-luokka: perävaunut, joiden kokonaismassa on yli 3,5 tonnia mutta enintään 10 tonnia; ja
- iv) O₄-luokka: perävaunut, joiden kokonaismassa on yli 10 tonnia.

2. Ajoneuvojen, ajoneuvotyyppien, varianttien ja versioiden luokitusperusteet esitetään liitteessä I.

Siirretään komissiolle valta antaa delegoituja säädöksiä 82 artiklan mukaisesti, joilla muutetaan liitettä I siltä osin kuin kyse on ajoneuvotyypeistä ja korityypeistä tekniikan kehityksen huomioon ottamiseksi.

II luku

Yleiset velvoitteet

5 artikla

Tekniset vaatimukset

1. Ajoneuvojen, järjestelmien, komponenttien ja erillisten teknisten yksiköiden on täytettävä liitteessä II lueteltujen säädösten vaatimukset.

2. Ajoneuvojen, järjestelmien, komponenttien ja erillisten teknisten yksiköiden ei katsota olevan tämän asetuksen mukaisia erityisesti seuraavissa tapauksissa:
- a) jos ne poikkeavat EU-tyyppihyväksyntätodistusten ja niiden liitteiden tiedoista tai testausselostoiden kuvaavista tiedoista enemmän kuin asiaankuuluvassa säädöksessä sallitaan;
 - b) jos asiaankuuluvassa säädöksessä sarjatuotannolle säädetyt suorituskykykriteerit tai raja-arvot eivät täyty kaikissa asiaankuuluvassa säädöksessä säädetyissä olosuhteissa;
 - c) jos hyväksyntäviranomaiset, markkinavalvontaviranomaiset tai komissio eivät voi toistaa valmistajan ilmoituslomakkeessa antamia tietoja vastaavia tuloksia kaikissa asiaankuuluvassa säädöksessä säädetyissä olosuhteissa.

Tässä kohdassa tarkoitetun vaatimustenmukaisuuden arvioimiseksi otetaan huomioon ainoastaan hyväksyntäviranomaisten, markkinavalvontaviranomaisten tai komission suorittamat tai niiden puolesta suoritettavat tarkastukset, testit ja arvioinnit.

3. Siirretään komissiolle valta antaa delegoituja säädöksiä 82 artiklan mukaisesti liitteen II muuttamiseksi siten, että otetaan huomioon tekniikan ja sääntelyn kehitys ottamalla käyttöön ja ajantasaistamalla viitteitä säädöksiin, joiden sisältämät vaatimukset ajoneuvojen, järjestelmien, komponenttien ja erillisten teknisten yksiköiden on täytettävä.

6 artikla
Jäsenvaltioiden velvoitteet

1. Jäsenvaltioiden on perustettava tai nimettävä omat hyväksyntäviranomaisensa ja markkinavalvontaviranomaisensa. Jäsenvaltioiden on ilmoitettava komissiolle kyseisten viranomaisten perustamisesta ja nimeämisestä.

Ilmoituksessa on annettava kyseisten viranomaisten nimet, osoitteet, myös sähköpostiosoitteet, ja vastualueet. Komissio julkaisee verkkosivustollaan luettelon ja yhteystiedot hyväksyntäviranomaisista ja markkinavalvontaviranomaisista.

Jäsenvaltioiden on varmistettava, että niiden omat hyväksyntäviranomaiset ja markkinavalvontaviranomaiset sitoutuvat tehtäviensä ja vastualueidensa tiukkaan erottamiseen ja että ne toimivat toisistaan riippumatta. Kyseiset viranomaiset voivat kuulua samaan organisaatioon, kunhan niiden toimintaa hallinnoidaan riippumattomasti osana erillisiä rakenteita.

2. Jäsenvaltion, jossa ajoneuvojen hyväksynnästä, ajoneuvon yksittäishyväksyntä mukaan luettuna, vastaa useampi kuin yksi hyväksyntäviranomainen, on nimettävä yksi niistä tyyppihyväksyntäviranomaiseksi, joka vastaa tyyppihyväksyntöjen myöntämisestä ainoana tyyppihyväksyntäviranomaisena ja joka vastaa tietojen vaihtamisesta muiden jäsenvaltioiden hyväksyntäviranomaisten kanssa 11 artiklan soveltamiseksi sekä XV luvussa vahvistettujen velvoitteiden noudattamisesta.

3. Jäsenvaltion, jossa markkinavalvonnasta vastaa useampi kuin yksi markkinavalvontaviranomainen, on nimettävä yksi niistä ainoaksi markkinavalvontaviranomaiseksi, joka vastaa tietojen vaihtamisesta muiden jäsenvaltioiden markkinavalvontaviranomaisten kanssa 11 artiklan soveltamiseksi.
4. Jäsenvaltiot saavat sallia ainoastaan sellaisten ajoneuvojen, järjestelmien, komponenttien ja erillisten teknisten yksiköiden markkinoille saattamisen, rekisteröinnin tai käyttöönoton, jotka ovat tämän asetuksen mukaisia.
5. Jäsenvaltiot eivät saa kieltää, rajoittaa tai estää ajoneuvojen, järjestelmien, komponenttien tai erillisten teknisten yksiköiden markkinoille saattamista, rekisteröintiä tai käyttöönottoa, jos ne ovat tämän asetuksen mukaisia, ellei ole kyse XI luvussa säädettyistä tapauksista.

Poikkeuksena tämän kohdan ensimmäisestä alakohdasta jäsenvaltiot voivat päättää olla sallimatta sellaisten ajoneuvojen käyttöä tiellä, saattamista markkinoille, rekisteröintiä tai käyttöönottoa, jotka on tyyppihyväksytty tämän asetuksen mukaisesti mutta jotka ylittävät neuvoston direktiivin 96/53/EY¹ liitteessä I vahvistetut yhdenmukaistetut mitat, painot ja akselikuormitukset.

¹ Neuvoston direktiivi 96/53/EY, annettu 25 päivänä heinäkuuta 1996, tiettyjen yhteisössä liikkuvien tieliikenteen ajoneuvojen suurimmista kansallisessa ja kansainvälisessä liikenteessä sallituista mitoista ja suurimmista kansainvälisessä liikenteessä sallituista painoista (EYVL L 235, 17.9.1996, s. 59).

6. Jäsenvaltioiden on järjestettävä ja toteutettava markkina- ja turvallisuusvalvontaa ja markkinoille tulevien ajoneuvojen, järjestelmien, komponenttien ja erillisten teknisten yksiköiden tarkastuksia tämän asetuksen ja asetuksen (EY) N:o 765/2008 III luvun mukaisesti.
7. Jäsenvaltioiden on toteutettava tarvittavat toimenpiteet sen varmistamiseksi, että markkina- ja turvallisuusvalvontaviranomaiset voivat tarpeelliseksi ja perustelluiksi katsomissaan tapauksissa päästä talouden toimijoiden tiloihin niiden alueella ja ottaa ajoneuvoista, järjestelmistä, komponenteista ja erillisistä teknisistä yksiköistä tarvittavat näytteet vaatimustenmukaisuuden testaamista varten.
8. Jäsenvaltioiden on säännöllisesti tarkasteltava ja arvioitava tyyppi- ja valmistusvalvontatoimintansa toimivuutta. Tällaisia tarkasteluja ja arvioita on suoritettava vähintään kerran neljässä vuodessa, ja niiden tulokset on ilmoitettava komissiolle ja 11 artiklassa tarkoitetulle täytäntöönpanon valvonnan tietojenvaihtoforumille, jäljempänä 'foorumi'.

Jäsenvaltioiden on saatettava yleisön saataville tiivistelmä säännöllisten tarkastelujen ja arviointien tuloksista.

Jäsenvaltioiden on raportoitava komissiolle ja foorumille, miten ne ottavat huomioon mahdolliset foorumin antamat 11 artiklan 5 kohdassa tarkoitetut suositukset.

9. Jäsenvaltioiden on säännöllisesti tarkasteltava ja arvioitava markkinavalvontatoimintansa toimivuutta. Tällaisia tarkasteluja ja arviointeja on suoritettava vähintään kerran neljässä vuodessa, ja niiden tulokset on ilmoitettava komissiolle ja foorumille.

Jäsenvaltioiden on saatettava yleisön saataville tiivistelmä säännöllisten tarkastelujen ja arviointien tuloksista.

Jäsenvaltioiden on raportoitava komissiolle ja foorumille, miten ne ottavat huomioon mahdolliset foorumin antamat 11 artiklan 5 kohdassa tarkoitetut suositukset.

10. Komissio voi antaa täytäntöönpanosäädöksiä, joissa vahvistetaan yhteiset kriteerit tämän artiklan 8 ja 9 kohdassa tarkoitettuja tarkasteluja ja arviointeja koskevan raportoinnin muodolle. Nämä täytäntöönpanosäädökset hyväksytään 83 artiklan 2 kohdassa tarkoitettua tarkastelumenettelyä noudattaen.

7 artikla

Hyväksyntäviranomaisten velvoitteet

1. Hyväksyntäviranomaiset saavat hyväksyä ainoastaan ajoneuvot, järjestelmät, komponentit tai erilliset tekniset yksiköt, jotka ovat tämän asetuksen mukaisia.

2. Hyväksyntäviranomaisten on hoidettava tehtävänsä riippumattomasti ja puolueettomasti. Niiden on säilytettävä luottamuksellisuus liikesalaisuuksien suojelemiseksi, noudattaen kuitenkin 9 artiklan 4 kohdassa säädettyä velvollisuutta asettaa tiedot komission saataville ja muita unionin oikeudessa säädettyjä sovellettavia julkistamisvaatimuksia, jotta voidaan suojella käyttäjien etuja unionissa.

Hyväksyntäviranomaisten on tehtävä tuloksellista ja tehokasta yhteistyötä ja jaettava asemansa ja tehtäviensä kannalta merkityksellisiä tietoja.

3. Jotta markkinavalvontaviranomaiset voivat tehdä tarkastuksia, hyväksyntäviranomaisten on asetettava markkinavalvontaviranomaisten saataville tarvittavat tiedot, jotka liittyvät vaatimustenmukaisuuden todentamistarkastusten kohteena olevien ajoneuvojen, järjestelmien, komponenttien ja erillisten teknisten yksiköiden tyyppihyväksyntään. Kyseisten tietojen on sisällettävä vähintään 28 artiklan 1 kohdassa tarkoitettuun EU-tyyppihyväksyntätodistukseen ja sen liitteisiin sisältyvät tiedot. Hyväksyntäviranomaisten on toimitettava kyseiset tiedot markkinavalvontaviranomaisille ilman aiheetonta viivytystä.
4. Kun hyväksyntäviranomaiselle on tehty ilmoitus XI luvun mukaisesti, että ajoneuvo, järjestelmä, komponentti tai erillinen tekninen yksikkö mahdollisesti aiheuttaa vakavan riskin tai on vaatimustenvastainen, sen on toteutettava kaikki tarvittavat toimenpiteet tarkastellakseen myönnettyä tyyppihyväksyntää uudelleen ja tarvittaessa oikaistava tai peruutettava kyseinen tyyppihyväksyntä osoitetun sääntöjenvastaisuuden syiden ja vakavuuden mukaan.

8 artikla

Markkinavalvontaviranomaisten velvoitteet

1. Markkinavalvontaviranomaisten on tehtävä säännöllisiä tarkastuksia, joissa todennetaan, että ajoneuvot, järjestelmät, komponentit ja erilliset tekniset yksiköt ovat asiaankuuluvien vaatimusten mukaisia. Tällaiset tarkastukset on suoritettava riittävässä laajuudessa tekemällä asiakirjatarkastuksia sekä tarvittaessa laboratoriotestejä ja ajotestejä tilastollisesti edustavien otosten perusteella.

Tehdessään tällaisia tarkastuksia markkinavalvontaviranomaisten on otettava huomioon

- a) riskinarviointia koskevat vakiintuneet periaatteet;
- b) perustellut valitukset; ja
- c) kaikki muut asiaankuuluvat tiedot, mukaan lukien foorumilla vaihdetut tiedot ja 13 artiklan 10 kohdassa tarkoitetuissa täytäntöönpanosäädöksissä vahvistetut vaatimukset täyttävien tunnustettujen kolmansien osapuolten julkaisemat testitulokset.

2. Kunkin jäsenvaltion markkinavalvontaviranomaisten on tehtävä ainakin vähimmäismäärä testejä vuosittain ajoneuvoille, sanotun kuitenkin rajoittamatta 1 kohdan soveltamista. Kyseisten testien vähimmäismäärän jäsenvaltiota kohden on oltava yksi kustakin 40 000 uudesta moottoriajoneuvosta, jotka on rekisteröity kyseisessä jäsenvaltiossa edeltävänä vuonna, mutta vähintään viisi testiä.

Kukin testin on todennettava liitteessä II lueteltujen sovellettavien säädösten noudattaminen.

3. Markkinavalvontaviranomaisten, jotka tekevät enemmän kuin viisi testiä vuodessa, on tehtävä vähintään 20 prosenttia testien vähimmäismäärästä päästöjä koskevia tyyppihyväksyntätestejä vastaavien testien muodossa, jotka kattavat kaikki liitteessä II luetelluissa säädöksissä vahvistetut testattavaan tyyppiin sovellettavat päästöihin liittyvät vaatimukset.
4. Yhden jäsenvaltion markkinavalvontaviranomainen voi sopia toisen jäsenvaltion markkinavalvontaviranomaisen kanssa, että kyseisen toisen jäsenvaltion markkinavalvontaviranomainen tekee 2 ja 3 kohdan nojalla edellytetyt testit.
5. Jäsenvaltion markkinavalvontaviranomainen voi sopia komission kanssa, että komissio tekee 3 kohdan nojalla edellytetyt testit kyseisen jäsenvaltion kustannuksella. Kaikki tämän kohdan mukaisesti tehdyt testit on laskettava osaksi 2 kohdan nojalla edellytettyä testien vähimmäismäärää.
6. Jokaisen jäsenvaltion on laadittava vuosittain kattava yhteenveto suunnitelluista markkinavalvontatarkastuksistaan ja toimitettava se foorumille viimeistään 1 päivänä maaliskuuta.

7. Jokaisen jäsenvaltion on laadittava kahden vuoden välein kertomus viimeisten kahden vuoden aikana tehdyistä vaatimustenmukaisuuden todentamistarkastuksista saamistaan havainnoista. Tämä kertomus on toimitettava foorumille viimeistään kyseisen kaksivuotiskauden päättymistä seuraavan vuoden syyskuun 30 päivänä.
8. Markkina- ja valvontaviranomaisten on vaadittava talouden toimijoita asettamaan viranomaisten saataville tällaiset asiakirjat, tiedot ja muut tekniset eritelvät, mukaan lukien pääsy ohjelmistoihin ja algoritmeihin, joita viranomaiset pitävät tarpeellisina markkina- ja valvontatoiminnan suorittamiseksi.
9. Markkina- ja valvontaviranomaisten on otettava asianmukaisesti huomioon talouden toimijoiden esittämät tyyppihyväksytyihin ajoneuvoihin, järjestelmiin, komponentteihin ja erillisiin teknisiin yksiköihin liittyvät vaatimustenmukaisuustodistukset, tyyppihyväksyntämerkit tai tyyppihyväksyntätodistukset.
10. Markkina- ja valvontaviranomaisten on toteutettava tarvittavat toimenpiteet varoittaakseen kohtuullisen ajan kuluessa jäsenvaltioidensa alueilla olevia käyttäjiä mihin tahansa ajoneuvoon, järjestelmään, komponenttiin tai erilliseen tekniseen yksikköön liittyvistä vaaroista, jotka ne ovat todenneet tai komissio on todennut, ehkäistäkseen loukkaantumisen tai muun haitan riskin tai lieventääkseen sitä; mukaan lukien asettamalla tällaiset tiedot saataville markkina- ja valvontaviranomaisen verkkosivustolla.

Markkina- ja valvontaviranomaisten on toteutettava yhteistyössä talouden toimijoiden kanssa toimia, joilla voitaisiin ehkäistä tai vähentää kyseisten toimijoiden markkinoille saataville asettamista ajoneuvoista, järjestelmistä, komponenteista tai erillisistä teknisistä yksiköistä aiheutuvia riskejä.

11. Jos jonkin jäsenvaltion markkina- ja valvontaviranomaiset päättävät vetää ajoneuvon, järjestelmän, komponentin tai erillisen teknisen yksikön pois markkinoilta XI luvun mukaisesti, niiden on ilmoitettava asiasta asianomaiselle talouden toimijalle ja asiaankuuluvalla hyväksyntäviranomaisella.
12. Markkina- ja valvontaviranomaisten on hoidettava tehtävänsä riippumattomasti ja puolueettomasti. Niiden on säilytettävä luottamuksellisuus liikesalaisuuksien suojelemiseksi, noudattaen kuitenkin 9 artiklan 4 kohdassa säädettyä velvollisuutta asettaa tiedot komission saataville ja muita unionin oikeuden mukaisia sovellettavia julkistamisvaatimuksia, jotta voidaan suojella käyttäjien etuja unionissa.
13. Eri jäsenvaltioiden markkina- ja valvontaviranomaisten on koordinoitava markkina- ja valvontatoimintaansa, tehtävä yhteistyötä toistensa kanssa sekä jaettava tämän toimintansa tulokset toistensa ja foorumin kanssa. Markkina- ja valvontaviranomaisten on soveltuvissa tapauksissa sovittava työnjaosta ja erikoistumisesta.
14. Jos markkina- ja valvonnasta tai ulkorajatarkastuksista vastaa jäsenvaltiossa useampi kuin yksi viranomaisena, kyseisten viranomaisten on tehtävä tuloksellista ja tehokasta yhteistyötä ja jaettava asemiensa ja tehtäviensä kannalta merkityksellisiä tietoja.

15. Komissio voi antaa täytäntöönpanosäädöksiä, joissa vahvistetaan yhteiset kriteerit tämän artiklan 1 kohdassa tarkoitettujen vaatimustenmukaisuuden todentamistarkastusten asianmukaisen laajuuden määrittämiseksi ja yhteiset kriteerit tämän artiklan 6 ja 7 kohdassa tarkoitettujen yhteenvedon ja raportoinnin muodoille. Nämä täytäntöönpanosäädökset hyväksytään 83 artiklan 2 kohdassa tarkoitettua tarkastelumenettelyä noudattaen.

9 artikla

Komission suorittama vaatimustenmukaisuuden todentaminen

1. Komissio järjestää ja tekee omalla kustannuksellaan testejä ja tarkastuksia, joissa todennetaan, että ajoneuvot, järjestelmät, komponentit ja erilliset tekniset yksiköt ovat asiaankuuluvien vaatimusten mukaisia.

Testit ja tarkastukset on tehtävä muun muassa laboratoriotesteinä ja ajotesteinä tilastollisesti edustavien otosten perusteella ja niitä on täydennettävä asiakirjatarkastuksilla.

Kyseisiä testejä ja tarkastuksia tehdessään komissio ottaa huomioon

- a) riskinarviointia koskevat vakiintuneet periaatteet;

- b) perustellut valitukset; ja
- c) kaikki muut asiaankuuluvat tiedot, mukaan lukien foorumilla vaihdetut tiedot, 13 artiklan 10 kohdassa tarkoitetuissa täytäntöönpanosäädöksissä vahvistetut vaatimukset täyttävien tunnustettujen kolmansien osapuolten julkaisemat testitulokset, tiedot markkinoilla olevista uusista teknologioista ja teiden varsille sijoitetuista etävalvontayksiköistä saadut tiedot.

Komissio voi antaa teknisten testien tai tarkastusten suorittamisen tutkimuslaitoksille; tässä tapauksessa tutkimuslaitos toimii komission puolesta. Jos komissio antaa testien tai tarkastusten suorittamisen tutkimuslaitoksille tämän artiklan soveltamista varten, komissio varmistaa, että käytettävä tutkimuslaitos ei ole sama kuin se, joka suoritti ensimmäisen tyyppihyväksyntätestin.

Nämä testit ja tarkastukset voidaan tehdä

- a) valmistajien tai muiden talouden toimijoiden 2 kohdan mukaisesti toimittamille uusille ajoneuvoille;
- b) rekisteröidyille ajoneuvoille ajoneuvon rekisteröintitodistuksen haltijan suostumuksella.

2. Valmistajien, joilla on tyyppihyväksyntä, tai muiden talouden toimijoiden on pyynnöstä toimitettava komissiolle kohtuullista korvausta vastaan tilastollisesti edustava määrä tuotantoa edustavia komission valitsemia ajoneuvoja, järjestelmiä, komponentteja ja erillisiä teknisiä yksiköitä, jotka edustavat ajoneuvoja, järjestelmiä, komponentteja ja erillisiä teknisiä yksiköitä, jotka tyyppihyväksynnän nojalla voidaan saattaa markkinoille. Tällaiset ajoneuvot, järjestelmät, komponentit ja erilliset tekniset yksiköt on toimitettava testattavaksi sinä aikana ja siihen paikkaan ja sellaiseksi ajaksi, jotka komissio vaatii.
3. Ennen kuin komissio suorittaa testinsä ja tarkastuksensa, se ilmoittaa asiasta tyyppihyväksynnän myöntäneelle jäsenvaltiolle ja jäsenvaltiolle, jossa ajoneuvo, järjestelmä, komponentti tai erillinen tekninen yksikkö asetettiin saataville markkinoilla.

Jäsenvaltioiden on tehtävä komission kanssa yhteistyötä komission suorittaessa testejä ja tarkastuksia.
4. Jotta komissio voi tehdä tämän artiklan mukaiset testit ja tarkastukset, jäsenvaltioiden on ilman aiheetonta viivytystä asetettava komission saataville tarvittavat tiedot, jotka liittyvät vaatimustenmukaisuuden todentamisen kohteena olevien ajoneuvojen, järjestelmien, komponenttien ja erillisten teknisten yksiköiden tyyppihyväksyntään. Kyseisten tietojen on sisällettävä vähintään 28 artiklan 1 kohdassa tarkoitettuun EU-tyyppihyväksyntätodistukseen ja sen liitteisiin sisältyvät tiedot.

5. Valmistajien on asetettava komission saataville maksutta ja ilman aiheetonta viivytystä kaikki tiedot, jotka tarvitaan vaatimustenmukaisuuden todentamista varten ja joita ei ole saatavilla 28 artiklan 1 kohdassa tarkoitettussa EU-tyyppihyväksyntätodistuksessa ja sen liitteissä.

Tällaisten tietojen on sisällettävä kaikki parametrit ja asetukset, joita tarvitaan siihen, että voidaan toistaa tarkasti testiolot, joita tyyppihyväksyntätestissä sovellettiin. Komissio antaa täytäntöönpanosäädöksiä, joissa täsmennetään saataville asetettavat tiedot ottaen huomioon liiketalousasiain suojeleminen ja henkilötietojen säilyttäminen unionin ja kansallisen oikeuden mukaisesti. Nämä täytäntöönpanosäädökset hyväksytään 83 artiklan 2 kohdassa tarkoitettua tarkastelumenettelyä noudattaen.

6. Jos komissio havaitsee, että ajoneuvot, järjestelmät, komponentit tai erilliset tekniset yksiköt eivät täytä tässä asetuksessa vahvistettuja tyyppihyväksyntävaatimuksia, että ajoneuvot, järjestelmät, komponentit tai erilliset tekniset yksiköt eivät ole tyyppihyväksynnän mukaisia tai että tyyppihyväksyntä on myönnetty virheellisten tietojen perusteella, se aloittaa 53 tai 54 artiklassa säädetyn menettelyn.

Jos testien ja tarkastusten perusteella on syytä epäillä itse tyyppihyväksynnän oikeellisuutta, komissio ilmoittaa välittömästi asiasta asianomaiselle hyväksyntäviranomaiselle tai asianomaisille hyväksyntäviranomaisille sekä foorumille.

Komissio ilmoittaa asiasta asiaankuuluville hyväksyntäviranomaisille ja markkinaevalvontaviranomaisille, jotta nämä voivat toteuttaa tarvittavat toimenpiteet, jotta unionin käyttäjiä varoitetaan kohtuullisen ajan kuluessa mihin tahansa ajoneuvoon, järjestelmään, komponenttiin tai erilliseen tekniseen yksikköön liittyvästä todetusta vaatimustenvastaisuudesta loukkaantumisen tai muun haitan riskin ehkäisemiseksi tai sen lieventämiseksi.

Komissio asettaa julkisesti saataville kertomuksen havainnoistaan, jotka se on tehnyt suorittamissaan vaatimustenmukaisuuden todentamistestauksissa, ja toimittaa havaintonsa jäsenvaltioille ja foorumille. Kertomus sisältää yksityiskohtaista tietoa arvioiduista ajoneuvoista, järjestelmistä, komponenteista ja erillisistä teknisistä yksiköistä ja asianomaisten valmistajien tunnistetiedot sekä lyhyen kuvauksen havainnoista, myös mahdollisten vaatimustenvastaisuuksien luonteesta.

10 artikla

Komission suorittamat arvioinnit

1. Komissio järjestää ja suorittaa arviointeja EU-tyyppihyväksynnän myöntäneiden hyväksyntäviranomaisten arviointia edeltävien viiden vuoden aikana perustamista menettelyistä ja erityisesti menettelyistä tyyppihyväksyntöjen myöntämiseksi, tuotannon vaatimustenmukaisuuden todentamiseksi sekä tutkimuslaitosten nimeämiseksi ja seuraamiseksi. Tällaisiin arviointeihin on sisällyttävä satunnaisen näytteen pohjalta tehty arvio siitä, täyttävätkö myönnetyt tyyppihyväksynät 26 artiklan 2 kohdan c alakohdassa tarkoitetut sovellettavat vaatimukset arviointia edeltävien viiden vuoden aikana.

2. Arvioinneilla on pyrittävä avustamaan EU-tyyppihyväksyntöjä myöntäviä hyväksyntäviranomaisia tämän asetuksen yhdenmukaisen soveltamisen varmistamisessa ja hyvien käytäntöjen jakamisessa.
3. Arvioinnit on suoritettava asianomaisen jäsenvaltion lainsäädännön mukaisesti ottaen asianmukaisesti huomioon asianomaisten viranomaisten oikeudet ja suhteellisuusperiaatetta noudattaen. Komissio hoitaa tehtävänsä riippumattomasti ja puolueettomasti ja säilyttää luottamuksellisuuden liikesalaisuuksien suojelemiseksi sovellettavan oikeuden mukaisesti. Komissio vastaa tällaisista arvioinneista aiheutuvista kustannuksista.
4. Hyväksyntäviranomaisten on helpotettava arvioinnin suorittamista tekemällä yhteistyötä komission kanssa avustamalla sitä tarpeen mukaan ja antamalla sille tarvittavat asiakirjat.
5. Komissio varmistaa, että arviointiin osallistuvalla henkilöstöllä on riittävä pätevyys ja asianmukainen ohjeistus. Komissio ilmoittaa hyvissä ajoin ennen arviointia asianomaisille jäsenvaltioille ja hyväksyntäviranomaisille päivän, jolloin arviointi aloitetaan, ja arvioinnin suorittavan henkilöstön henkilöllisyyden. Asianomaisen hyväksyntäviranomaisen tiloissa suoritettavan arvioinnin kesto ei yleensä saa ylittää kahta päivää eikä se missään tapauksessa saa ylittää kolmea päivää.

6. Komissio arvioi kerran viisivuotiskauden aikana jokaisen hyväksyntäviranomaisen, joka on myöntänyt vähintään yhden EU-tyyppihyväksynnän kyseisenä aikana.

Ensimmäisestä alakohdasta poiketen hyväksyntäviranomaista voidaan arvioida harvemmin, jos komissio katsoo, että kyseisen viranomaisen ensimmäinen arviointi osoittaa, että perustetuilla menettelyillä varmistetaan tämän asetuksen tehokas soveltaminen ottaen huomioon myönnettävien EU-tyyppihyväksyntöjen laajuus ja valikoima.

7. Komissio ilmoittaa arvioinnin tulokset, mukaan lukien mahdolliset suositukset, foorumille ja asettaa tiivistelmän tuloksista julkisesti saataville. Foorumin on tarkasteltava arvioinnin tuloksia.
8. Jäsenvaltioiden on raportoitava komissiolle ja foorumille, miten ne käsittelevät arvioinnin tuloksiin sisältyviä mahdollisia suosituksia.
9. Ottaen foorumin näkemykset asianmukaisesti huomioon komissio antaa täytäntöönpanosäädöksiä yhteisten kriteerien säätämiseksi, joiden pohjalta vahvistetaan arviointien laajuus ja arvioinnissa käytetyt menetelmät, arviointiryhmän kokoonpano, arviointeja koskeva suunnitelma vähintään viideksi vuodeksi sekä yksityiskohtaiset edellytykset tällaisten arviointien suoritustiheyden harventamiseksi. Nämä täytäntöönpanosäädökset hyväksytään 83 artiklan 2 kohdassa tarkoitettua tarkastelumenettelyä noudattaen.

11 artikla

Täytäntöönpanon valvonnan tietojenvaihtofoorumi

1. Komissio perustaa täytäntöönpanon valvonnan tietojenvaihtofoorumin, jäljempänä 'foorumi', toimii sen puheenjohtajana ja hallinnoi sitä.

Foorumi koostuu kunkin jäsenvaltion nimittämistä edustajista, jotka edustavat niiden hyväksyntäviranomaisia ja markkina- ja valvontaviranomaisia.

Tämän artiklan 7 kohdassa tarkoitetun työjärjestyksen mukaisesti foorumiin voidaan tarvittaessa kutsua tarkkailijoiksi tutkimuslaitoksia, 13 artiklan 10 kohdan mukaisissa täytäntöönpanosäädöksissä vahvistetut vaatimukset täyttäviä tunnustettuja kolmansia osapuolia, Euroopan parlamentin, toimialojen ja asiaankuuluvien talouden toimijoiden sekä turvallisuus- ja ympäristöalojen sidosryhmien edustajia.

Foorumin neuvoa-antavien tehtävien tavoitteena on parhaiden käytäntöjen edistäminen tämän asetuksen yhdenmukaisen tulkinnan ja täytäntöönpanon helpottamiseksi, tietojen vaihtaminen täytäntöönpanon valvontaan liittyvistä ongelmista, yhteistyö erityisesti tutkimuslaitosten arvioinnin, nimeämisen ja seurannan alalla, työmenetelmien ja -välineiden kehittäminen, sähköisen tiedonvaihtomenettelyn kehittäminen, ja yhdenmukaistettujen täytäntöönpanohankkeiden ja seuraamusten arviointi.

2. Foorumi käsittelee seuraavia asioita:

- a) asiat, jotka koskevat tässä asetuksessa ja liitteessä II luetelluissa säädöksissä vahvistettujen vaatimusten yhdenmukaista tulkintaa kyseisten vaatimusten täytäntöönpanon aikana;
- b) jäsenvaltioiden 6 artiklan 8 ja 9 kohdan mukaisesti suorittamaan tyyppihyväksyntä- ja markkinavalvontaan liittyvien toimien tulokset;
- c) komission 9 artiklan mukaisesti suorittamien testien ja tarkastusten tulokset;
- d) komission 10 artiklan mukaisesti suorittamien arviointien tulokset;
- e) 13 artiklan 10 kohdassa tarkoitetuissa täytäntöönpanosäädöksissä vahvistetut vaatimukset täyttävien tunnustettujen kolmansien osapuolten esittämät testausselostet koskien mahdollista vaatimustenvastaisuutta;
- f) hyväksyntäviranomaisten 31 artiklan mukaisesti suorittamien tuotannon vaatimustenmukaisuutta koskevien toimien tulokset;
- g) jäsenvaltioiden 67 artiklan 6 kohdan nojalla toimittamat tiedot menettelyistään, jotka koskevat tutkimuslaitosten arviointia, nimeämistä ja ilmoittamista sekä tutkimuslaitosten seurantaa;

- h) asiat, joilla on yleistä merkitystä tässä asetuksessa säädettyjen, tutkimuslaitosten arviointia, nimeämistä ja seurantaan koskevien vaatimusten täytäntöönpanon kannalta, 67 artiklan 10 kohdan ja 78 artiklan 4 kohdan mukaisesti;
 - i) talouden toimijoiden rikkomukset;
 - j) XI luvussa säädettyjen korjaavien tai rajoittavien toimenpiteiden täytäntöönpano;
 - k) markkinavalvontatoimien suunnittelu, koordinointi ja tulokset;
 - l) asiat, jotka koskevat XIV luvussa esitettyä ajoneuvon OBD-järjestelmän tietojen ja ajoneuvon korjaamiseen ja huoltamiseen tarvittavien tietojen saatavuutta ja erityisesti asiat, jotka koskevat 65 artiklan nojalla vahvistettujen menettelyjen täytäntöönpanoa.
3. Komissio asettaa kahden vuoden välein julkisesti saataville yhteenvetokertomuksen markkinavalvontatoimista jäsenvaltioiden 8 artiklan 7 kohdan mukaisesti toimittamien raporttien pohjalta.
4. Komissio esittää joka vuosi yhteenvedon foorumin toiminnasta Euroopan parlamentille.

5. Foorumi voi esittää lausunnon tai antaa suosituksen osana sen neuvoa-antavaa tehtävää ja ottaen huomioon 2 kohdan mukaisten käsittelyjen tulokset.

Esittäessään lausunnon tai antaessaan suosituksia foorumi pyrkii yhteisymmärryksen saavuttamiseen. Jos yhteisymmärrystä ei voida saavuttaa, foorumi esittää lausuntonsa tai antaa suosituksensa jäsenvaltioiden yksinkertaisella enemmistöllä. Jokaisella jäsenvaltiolla on yksi ääni. Jäsenvaltiot, joilla on eriävä kanta, voivat pyytää kantojensa ja niiden perusteiden kirjaamista foorumin lausuntoon tai suosituksiin.

6. Hyväksyessään täytäntöönpanosäädöksiä komissio ottaa asianmukaisesti huomioon foorumin 5 kohdan nojalla esittämät lausunnot.
7. Foorumi vahvistaa työjärjestyksensä.

12 artikla
Tiedonvaihto verkossa

1. Komissio ja jäsenvaltiot käyttävät 27 artiklassa tarkoitettua yhteistä suojattua sähköistä tiedonvaihtojärjestelmää 28 artiklan 1 kohdassa tarkoitettuihin EU-tyyppihyväksyntätodistuksiin ja niiden liitteisiin, mukaan lukien kaikkiin testauselosteisiin sekä EU-tyyppihyväksynnän muuttamisiin, epäämisiin tai peruuttamisiin.

Komissio ja jäsenvaltiot käyttävät Euroopan parlamentin ja neuvoston direktiivillä 2001/95/EY¹ perustettua nopeaa tietojenvaihtojärjestelmää (RAPEX) ja asetuksella (EY) N:o 765/2008 perustettua markkinavalvonnassa käytettävää tiedotus- ja viestintäjärjestelmää (ICSMS) markkinavalvontaan, takaisinkutsuihin ja muihin asiaankuuluviin toimiin markkinavalvontaviranomaisten, jäsenvaltioiden ja komission välillä.

¹ Euroopan parlamentin ja neuvoston direktiivi 2001/95/EY, annettu 3 päivänä joulukuuta 2001, yleisestä tuoteturvallisuudesta (EYVL L 11, 15.1.2002, s. 4).

2. Jäsenvaltioiden on ... päivästä ...kuuta ... [kahdeksan vuotta tämän asetuksen voimaantulopäivästä] alkaen saatettava julkisesti saataville ajoneuvon tunnusnumeron perusteella kunkin ajoneuvon vaatimustenmukaisuustodistus strukturoituna tietona sähköisessä muodossa yhteisessä suojatussa sähköisessä tiedonvaihtojärjestelmässä 37 artiklan mukaisesti.

Jäsenvaltioiden on ... päivästä ...kuuta ... [kahdeksan vuotta tämän asetuksen voimaantulopäivästä] alkaen saatettava julkisesti saataville vaatimustenmukaisuustodistuksen sisältämät tiedot, ajoneuvon tunnusnumeroa lukuun ottamatta, strukturoituna tietona sähköisessä muodossa yhteisessä suojatussa sähköisessä tiedonvaihtojärjestelmässä 37 artiklan mukaisesti.

Komissio antaa täytäntöönpanosäädöksiä, joissa vahvistetaan tämän kohdan ensimmäisessä ja toisessa alakohdassa tarkoitettujen tietojen muoto ja kriteerit tietojen julkiselle saatavuudelle. Nämä täytäntöönpanosäädökset hyväksytään 83 artiklan 2 kohdassa tarkoitettua tarkastelumenettelyä noudattaen.

3. Komissio toteuttaa kaikki tarvittavat toimenpiteet perustaakseen rajapinnan 27 artiklassa tarkoitetun yhteisen suojatun sähköisen tiedonvaihtojärjestelmän ja RAPEXin sekä ICSMSin välille helpottaakseen markkina- ja turvallisuusvalvontatoimintaa ja varmistakseen kuluttajille ja kolmansille osapuolille annettavien tietojen koordinoinnin, johdonmukaisuuden ja paikkansapitävyyden.

4. Jäsenvaltiot käyttävät 27 artiklassa tarkoitettua yhteistä suojattua sähköistä tiedonvaihtojärjestelmää asettaakseen 1 päivästä syyskuuta 2022 alkaen julkisesti saataville luettelon myöntämistään, muuttamistaan, epäämistään tai peruuttamistaan ajoneuvojen, järjestelmien, komponenttien ja erillisten teknisten yksiköiden EU-tyyppihyväksynnöistä sekä luettelon tutkimuslaitoksista, jotka ovat suorittaneet testit kutakin EU-tyyppihyväksyntää varten.

Komissio antaa täytäntöönpanosäädöksiä, joissa vahvistetaan tämän kohdan ensimmäisessä alakohdassa tarkoitettujen tietojen muoto ja kriteerit tietojen julkiselle saatavuudelle. Nämä täytäntöönpanosäädökset hyväksytään 83 artiklan 2 kohdassa tarkoitettua tarkastelumenettelyä noudattaen.

5. Komissio kehittää välineen, jolla asetetaan julkisesti saataville 13 artiklan 10 kohdassa tarkoitetuissa täytäntöönpanosäädöksissä vahvistetut vaatimukset täyttävien tunnustettujen kolmansien osapuolten testitulokset ja valitukset ajoneuvojen, järjestelmien, komponenttien ja erillisten teknisten yksiköiden suorituskyvystä.

13 artikla

Valmistajien yleiset velvoitteet

1. Valmistajien on huolehdittava siitä, että niiden valmistamat ja markkinoille saattamat ajoneuvot, järjestelmät, komponentit ja erilliset tekniset yksiköt on valmistettu ja hyväksytty tässä asetuksessa ja erityisesti 5 artiklassa säädettyjen vaatimusten mukaisesti.

2. Valmistajat ovat vastuussa hyväksyntäviranomaiselle kaikista hyväksyntämenettelyn näkökohdista sekä tuotannon vaatimustenmukaisuuden varmistamisesta.

Jos kyseessä on monivaiheinen tyyppihyväksyntä, valmistajat vastaavat myös hyväksynnästä ja tuotannon vaatimustenmukaisuudesta niiden järjestelmien, komponenttien tai erillisten teknisten yksiköiden osalta, jotka ne ovat lisänneet ajoneuvon valmistusvaiheessa. Valmistajat, jotka muuttavat aiemmissa vaiheissa jo hyväksytyjä komponentteja, järjestelmiä tai erillisiä teknisiä yksiköitä, vastaavat muutettujen komponenttien, järjestelmien tai erillisten teknisten yksiköiden tyyppihyväksynnästä ja tuotannon vaatimustenmukaisuudesta. Edellisen vaiheen valmistajien on annettava seuraavan vaiheen valmistajille tiedot mahdollisista muutoksista, jotka voivat vaikuttaa komponentin, järjestelmän tai erillisen teknisen yksikön tyyppihyväksyntään tai kokonaisen ajoneuvon tyyppihyväksyntään. Tällaiset tiedot on annettava heti, kun kokonaisen ajoneuvon tyyppihyväksyntään myönnetään uusi laajennus, ja viimeistään sinä päivänä, jona keskeneräisen ajoneuvon valmistus aloitetaan.

3. Valmistajat, jotka muuttavat keskeneräistä ajoneuvoa siten, että ajoneuvon ajoneuvoluokka muuttuu ja sen myötä myös tyyppihyväksynnän aiemmassa vaiheessa arvioidut vaatimukset muuttuvat, ovat vastuussa myös muutetun ajoneuvon uuteen ajoneuvoluokkaan sovellettavien vaatimusten noudattamisesta.

4. Ajoneuvojen, järjestelmien, komponenttien ja erillisten teknisten yksiköiden EU-tyyppihyväksyntää varten on unionin ulkopuolelle sijoittautuneen valmistajan nimettävä yksi unioniin sijoittautunut edustaja, joka edustaa valmistajaa hyväksyntäviranomaiseen nähden. Kyseisen valmistajan on lisäksi nimettävä markkinavalvontaa varten yksi unioniin sijoittautunut edustaja, joka voi olla sama kuin EU-tyyppihyväksyntää varten nimetty edustaja.
5. Valmistajien on varmistettava, ettei ajoneuvoja, järjestelmiä, komponentteja ja erillisiä teknisiä yksiköitä suunniteltaessa oteta käyttöön strategioita tai muita keinoja, joilla muutetaan testausmenettelyjen aikana osoitettua suorituskykyä siten, että ne eivät ole tämän asetuksen mukaisia olosuhteissa, joiden voidaan kohtuudella odottaa esiintyvän tavanomaisen toiminnan aikana.
6. Valmistajien on laadittava menetelmät sen varmistamiseksi, että ajoneuvojen, järjestelmien, komponenttien ja erillisten teknisten yksiköiden sarjatuotanto pysyy hyväksytyin tyyppin mukaisena.

7. Valmistajien on tutkittava kaikki vastaanottamansa valitukset markkinoille saattamiinsa ajoneuvoihin, järjestelmiin, komponentteihin, erillisiin teknisiin yksiköihin, osiin ja varusteisiin liittyvistä riskeistä, vaaratilanne-epäilyistä tai vaatimustenvastaisuuskysymyksistä.

Valmistajien on pidettävä kirjaa tällaisista valituksista, mukaan lukien kunkin valituksen osalta kuvaus asiasta ja yksityiskohdat, joiden perusteella ajoneuvon, järjestelmän, komponentin, erillisen teknisen yksikön, osan tai varusteen asianomainen tyyppi voidaan tunnistaa, sekä tiedotettava jakelijoille ja maahantuojille perustelluista valituksista.

8. Valmistajien on valmistamiinsa ajoneuvoihin 38 artiklan mukaisesti kiinnitettävän lakisääteisen kilven sekä komponentteihin tai erillisiin teknisiin yksiköihin saman artiklan mukaisesti kiinnitettävien tyyppihyväksyntämerkkien lisäksi ilmoitettava nimensä, rekisteröity tuotenimensä tai rekisteröity tavaramerkkinsä sekä yhteysosoitteensa unionissa niiden markkinoilla saataville asetetuissa ajoneuvoissa, komponenteissa tai erillisissä teknisissä yksiköissä taikka, jos tämä ei ole mahdollista, komponentin tai erillisen teknisen yksikön pakkauksessa tai sen mukana olevassa asiakirjassa.
9. Valmistajien on varmistettava, että sinä aikana, jona ajoneuvo, järjestelmä, komponentti tai erillinen tekninen yksikkö on niiden vastuulla, varastointi- tai kuljetusolosuhteet eivät vaaranna sen tässä asetuksessa säädettyjen vaatimusten mukaisuutta.

10. Ajoneuvojen valmistajien on julkaistava tiedot, joita tarvitaan kolmansien osapuolten suorittamaa mahdollisen vaatimustenvastaisuuden testausta varten ja joiden on sisällettävä kaikki parametrit ja asetukset, joita tarvitaan siihen, että voidaan toistaa tarkasti testiolot, joita tyyppihyväksyntätestissä sovellettiin, sanotun kuitenkin rajoittamatta 9 artiklan 5 kohdan soveltamista ja ottaen huomioon liikesalaisuuksien suojeleminen ja henkilötietojen säilyttäminen unionin ja kansallisen oikeuden mukaisesti.

Tämän kohdan ensimmäisen alakohdan soveltamista varten komissio antaa täytäntöönpanosäädöksiä, joissa täsmennetään maksutta saataville asetettavat tiedot sekä vaatimukset, jotka kolmansien osapuolten on täytettävä osoittaakseen oikeutetut etunsa kansanterveyden tai ympäristösuojelun alalla ja pääsytynsä soveltuviin testaustiloihin. Nämä täytäntöönpanosäädökset hyväksytään 83 artiklan 2 kohdassa tarkoitettua tarkastelumenettelyä noudattaen.

14 artikla

Valmistajien velvoitteet, jotka koskevat niiden ajoneuvoja, järjestelmiä, komponentteja, erillisiä teknisiä yksiköitä, osia tai varusteita, jotka eivät ole vaatimusten mukaisia tai jotka aiheuttavat vakavan riskin

1. Jos ajoneuvo, järjestelmä, komponentti, erillinen tekninen yksikkö, osa tai varuste, joka on saatettu markkinoille tai otettu käyttöön, ei ole tämän asetuksen mukainen, tai jos tyyppihyväksyntä on myönnetty virheellisten tietojen perusteella, valmistajan on ryhdyttävä välittömästi tarvittaviin korjaaviin toimenpiteisiin kyseisen ajoneuvon, järjestelmän, komponentin, erillisen teknisen yksikön, osan tai varusteen saattamiseksi vaatimusten mukaiseksi, sen poistamiseksi markkinoilta tai sen takaisinkutsun järjestämiseksi tapauksen mukaan.

Valmistajan on välittömästi ilmoitettava tyyppihyväksynnän myöntäneelle hyväksyntäviranomaiselle yksityiskohtaiset tiedot vaatimustenvastaisuudesta ja toteutetuista toimenpiteistä.

2. Jos ajoneuvo, järjestelmä, komponentti, erillinen tekninen yksikkö, osa tai varuste aiheuttaa vakavan riskin, valmistajan on viipymättä ilmoitettava hyväksyntäviranomaisille ja markkinavalvontaviranomaisille yksityiskohtaiset tiedot riskistä ja siihen liittyvistä toteutetuista toimenpiteistä.

3. Valmistajien on säilytettävä 28 artiklan 1 kohdassa tarkoitettut EU-tyyppihyväksyntätodistukset ja niiden liitteet kymmenen vuoden ajan ajoneuvon EU-tyyppihyväksynnän voimassaolon päättymisen jälkeen ja viiden vuoden ajan järjestelmän, komponentin tai erillisen teknisen yksikön EU-tyyppihyväksynnän voimassaolon päättymisen jälkeen.

Ajoneuvon valmistajien on pidettävä hyväksyntäviranomaisten saatavilla kymmenen vuoden ajan ajoneuvon valmistuspäivästä jäljennös 36 artiklassa tarkoitetuista vaatimustenmukaisuustodistuksista.

4. Valmistajien on kansallisen viranomaisen tai komission perustellusta pyynnöstä toimitettava viranomaiselle tai komissiolle jäljennös EU-tyyppihyväksyntätodistuksesta tai 55 artiklan 1 kohdassa tarkoitetusta luvasta, joka osoittaa ajoneuvon, järjestelmän, komponentin, erillisen teknisen yksikön, osan tai varusteen vaatimustenmukaisuuden, kielellä, jota kansallinen viranomainen tai komissio vaivattomasti ymmärtää.

Valmistajien on kansallisen viranomaisen perustellusta pyynnöstä tehtävä sen kanssa yhteistyötä kaikissa toimissa, jotka toteutetaan asetuksen (EY) N:o 765/2008 20 artiklan mukaisesti niiden markkinoilla saataville asettaman ajoneuvon, järjestelmän, komponentin, erillisen teknisen yksikön, osan tai varusteen aiheuttamien riskien poistamiseksi.

15 artikla

Valmistajan edustajien velvoitteet

1. Valmistajan edustajan on suoritettava valmistajalta saamassaan toimeksiannossa määritellyt tehtävät. Tässä toimeksiannossa edustaja on valtuutettava tekemään vähintään seuraavaa:
 - a) sen on saatava käyttöönsä 28 artiklan 1 kohdassa tarkoitettu EU-tyyppihyväksyntätodistus ja sen liitteet sekä vaatimustenmukaisuustodistus jollakin unionin virallisella kielellä; tällaiset asiakirjat on asetettava hyväksyntäviranomaisten ja markkinavalvontaviranomaisten saataville kymmenen vuoden ajan ajoneuvon EU-tyyppihyväksynnän voimassaolon päättymisen jälkeen ja viiden vuoden ajan järjestelmän, komponentin tai erillisen teknisen yksikön EU-tyyppihyväksynnän voimassaolon päättymisen jälkeen;
 - b) sen on toimitettava hyväksyntäviranomaisen perustellusta pyynnöstä kyseiselle viranomaiselle kaikki tiedot, asiakirjat ja kaikki muut tekniset eritelmät, mukaan lukien pääsy ohjelmistoihin ja algoritmeihin, jotka ovat tarpeen ajoneuvon, järjestelmän, komponentin tai erillisen teknisen yksikön tuotannon vaatimustenmukaisuuden osoittamiseksi;

- c) sen on tehtävä hyväksyntäviranomaisten tai markkinavalvontaviranomaisten kanssa niiden pyynnöstä yhteistyötä kaikissa toimissa, jotka toteutetaan kyseisen toimeksiannon piiriin kuuluvien ajoneuvojen, järjestelmien, komponenttien, erillisten teknisten yksiköiden, osien tai varusteiden aiheuttamien vakavien riskien poistamiseksi;
- d) sen on ilmoitettava valmistajalle välittömästi valituksista ja raporteista, jotka koskevat kyseisen toimeksiannon piiriin kuuluviin ajoneuvoihin, järjestelmiin, komponentteihin, erillisiin teknisiin yksiköihin, osiin tai varusteisiin liittyviä riskejä, vaaratilanne-epäilyjä tai vaatimustenvastaisuuskysymyksiä;
- e) sillä on oltava oikeus päättää toimeksianto ilman seuraamusta, jos valmistaja toimii vastoin tämän asetuksen mukaisia velvoitteitaan.

2. Valmistajan edustajan, joka päättää toimeksiannon 1 kohdan e alakohdassa tarkoitetuista syistä, on välittömästi ilmoitettava siitä sekä hyväksynnän myöntäneelle hyväksyntäviranomaiselle että komissiolle.

Ilmoitettaviin tietoihin on sisällyttävä vähintään seuraavaa:

- a) toimeksiannon päättymispäivämäärä;
- b) päivämäärä, johon saakka tehtävästä poistuva valmistajan edustaja voidaan mainita valmistajan antamissa tiedoissa, myös mainosmateriaalissa;

- c) asiakirjojen siirtäminen, mukaan luettuina salassapitoa koskevat seikat ja omistusoikeudet;
- d) tehtävästä poistuvan valmistajan edustajan velvollisuus toimittaa toimeksiannon päättymisen jälkeen eteenpäin valmistajalle tai tehtävään astuvalle valmistajan edustajalle valitukset ja raportit, jotka koskevat niihin ajoneuvoihin, järjestelmiin, komponentteihin, erillisiin teknisiin yksiköihin, osiin tai varusteisiin liittyviä riskejä ja vaaratilanne-epäilyjä, joita tehtävästä poistuvan valmistajan edustajaksi nimeäminen koski.

16 artikla

Maahantuojaan velvollisuudet

1. Maahantuoijat saavat saattaa markkinoille ainoastaan sellaisia ajoneuvoja, järjestelmiä, komponentteja tai erillisiä teknisiä yksiköitä, jotka ovat tämän asetuksen mukaisia.
2. Maahantuojaan on ennen tyyppihyväksytyn ajoneuvon, järjestelmän, komponentin tai erillisen teknisen yksikön markkinoille saattamista todennettava, että sillä on voimassaoleva EU-tyyppihyväksyntätodistus ja että kyseisessä järjestelmässä, komponentissa tai erillisessä teknisessä yksikössä on vaadittu tyyppihyväksyntämerkki ja se on 13 artiklan 8 kohdan mukainen.

Ajoneuvon tapauksessa maahantuojan on varmistettava, että ajoneuvon mukana on vaadittu vaatimustenmukaisuustodistus.

3. Jos ajoneuvo, järjestelmä, komponentti tai erillinen tekninen yksikkö ei ole tämän asetuksen vaatimusten mukainen eikä erityisesti vastaa tyyppihyväksyntäänsä, maahantuoja ei saa saattaa ajoneuvoa, järjestelmää, komponenttia tai erillistä teknistä yksikköä markkinoille, sallia sen käyttöönottoa eikä rekisteröidä sitä ennen kuin se on saatettu vaatimusten mukaiseksi.
4. Jos ajoneuvo, järjestelmä, komponentti, erillinen tekninen yksikkö, osa tai varuste aiheuttaa vakavan riskin, maahantuojien on tiedotettava asiasta valmistajalle ja markkinavalvontaviranomaisille. Jos ajoneuvo, järjestelmä, komponentti tai erillinen tekninen yksikkö on tyyppihyväksytty, maahantuojien on tiedotettava asiasta myös kyseisen tyyppihyväksynnän myöntäneelle hyväksyntäviranomaiselle.
5. Maahantuojien on ilmoitettava nimensä, rekisteröity tuotenimensä tai rekisteröity tavaramerkkinsä sekä yhteysosoitteesä ajoneuvossa, komponentissa, erillisessä teknisessä yksikössä, osassa tai varusteessa taikka, jos tämä ei ole mahdollista, komponentin, erillisen teknisen yksikön, osan tai varusteen pakkauksessa tai sen mukana olevassa asiakirjassa.
6. Maahantuojien on varmistettava, että ajoneuvon, järjestelmän, komponentin tai erillisen teknisen yksikön mukana on 59 artiklassa vaaditut ohjeet ja tiedot asianomaisten jäsenvaltioiden virallisella kielellä tai virallisilla kielillä.

7. Kuluttajien terveyden ja turvallisuuden suojelemiseksi maahantuojien on pidettävä kirjaa valituksista ja takaisinkutsuista, jotka liittyvät niiden markkinoille saattamiin ajoneuvoihin, järjestelmiin, komponentteihin, erillisiin teknisiin yksiköihin, osiin tai varusteisiin sekä tiedotettava niiden jakelijoille tällaisista valituksista ja takaisinkutsuista.
8. Maahantuojien on ilmoitettava asiaankuuluvalla valmistajalle välittömästi kaikista vastaanottamistaan valituksista, jotka koskevat niiden markkinoille saattamiin ajoneuvoihin, järjestelmiin, komponentteihin, erillisiin teknisiin yksiköihin, osiin tai varusteisiin liittyviä riskejä, vaaratilanne-epäilyjä tai vaatimustenvastaisuuskysymyksiä.
9. Maahantuojien on varmistettava, että sinä aikana, jona ajoneuvo, järjestelmä, komponentti tai erillinen tekninen yksikkö on niiden vastuulla, varastointi- tai kuljetusolosuhteet eivät vaaranna sen tässä asetuksessa säädettyjen vaatimusten mukaisuutta.

17 artikla

Maahantuojaen velvoitteet, jotka koskevat niiden ajoneuvoja, järjestelmiä, komponentteja, erillisiä teknisiä yksiköitä, osia ja varusteita, jotka eivät ole vaatimusten mukaisia tai jotka aiheuttavat vakavan riskin

1. Jos maahantuojaen markkinoille saattama ajoneuvo, järjestelmä, komponentti, erillinen tekninen yksikkö, osa tai varuste ei ole tämän asetuksen mukainen, maahantuojaen on ryhdyttävä välittömästi tarvittaviin korjaaviin toimenpiteisiin kyseisen ajoneuvon, järjestelmän, komponentin, erillisen teknisen yksikön, osan tai varusteen saattamiseksi vaatimusten mukaiseksi valmistajan valvonnassa, sen poistamiseksi markkinoilta tai sen takaisinkutsun järjestämiseksi tapauksen mukaan. Maahantuojaen on myös tiedotettava asiasta valmistajalle ja EU-tyyppihyväksynnän myöntäneelle hyväksyntäviranomaiselle.
2. Jos markkinoille saatettu ajoneuvo, järjestelmä, komponentti, erillinen tekninen yksikkö, osa tai varuste aiheuttaa vakavan riskin, maahantuojaen on viipymättä ilmoitettava yksityiskohtaiset tiedot vakavasta riskistä valmistajille sekä hyväksyntäviranomaisille ja markkina- ja valvontaviranomaisille.

Maahantuojaen on lisäksi ilmoitettava hyväksyntäviranomaisille ja markkina- ja valvontaviranomaisille mahdollisista toteutetuista toimenpiteistä ja annettava yksityiskohtaiset tiedot etenkin vakavasta riskistä ja mahdollisista valmistajan toteuttamista toimenpiteistä.

3. Maahantuojien on säilytettävä jäljennös 28 artiklan 1 kohdassa tarkoitettusta EU-tyyppihyväksyntätodistuksesta ja sen liitteistä kymmenen vuoden ajan ajoneuvon EU-tyyppihyväksynnän voimassaolon päättymisen jälkeen ja viiden vuoden ajan järjestelmän, komponentin tai erillisen teknisen yksikön EU-tyyppihyväksynnän voimassaolon päättymisen jälkeen sekä varmistettava, että ne voidaan asettaa hyväksyntäviranomaisten ja markkinavalvontaviranomaisten saataville pyynnöstä.
4. Maahantuojien on kansallisen viranomaisen perustellusta pyynnöstä toimitettava sille kaikki tiedot ja asiakirjat, jotka ovat tarpeen ajoneuvon, järjestelmän, komponentin tai erillisen teknisen yksikön vaatimustenmukaisuuden osoittamiseksi, kielellä, jota kyseinen viranomainen vaivattomasti ymmärtää.

Maahantuojien on kansallisen viranomaisen perustellusta pyynnöstä tehtävä sen kanssa yhteistyötä kaikissa toimissa, jotka toteutetaan asetuksen (EY) N:o 765/2008 20 artiklan mukaisesti niiden markkinoilla saataville asettaman ajoneuvon, järjestelmän, komponentin, erillisen teknisen yksikön, osan tai varusteen aiheuttamien riskien poistamiseksi.

18 artikla
Jakelijoiden velvollisuudet

1. Jakelijoiden on ennen ajoneuvon, järjestelmän, komponentin tai erillisen teknisen yksikön asettamista saataville markkinoilla todennettava, että ajoneuvossa, järjestelmässä, komponentissa tai erillisessä teknisessä yksikössä on vaadittu lakisääteinen kilpi tai tyyppihyväksyntämerkki, että sen mukana ovat vaaditut asiakirjat sekä 59 artiklassa vaaditut ohjeet ja turvallisuustiedot asiaankuuluvan jäsenvaltion virallisella kielellä tai virallisilla kielillä ja että valmistaja ja maahantuoja ovat noudattaneet 13 artiklan 8 kohdassa sekä 16 artiklan 5 kohdassa säädettyjä vaatimuksia.
2. Jakelijoiden on ilmoitettava asiaankuuluvalla valmistajalle välittömästi kaikista vastaanottamistaan valituksista ja raporteista, jotka koskevat niiden markkinoille saattamiin ajoneuvoihin, järjestelmiin, komponentteihin, erillisiin teknisiin yksiköihin, osiin tai varusteisiin liittyviä riskejä, vaaratilanne-epäilyjä tai vaatimustenvastaisuutta.
3. Jakelijoiden on varmistettava, että sinä aikana, jona ajoneuvo, järjestelmä, komponentti tai erillinen tekninen yksikkö on niiden vastuulla, varastointi- tai kuljetusolosuhteet eivät vaaranna sen tässä asetuksessa säädettyjen vaatimusten mukaisuutta.

19 artikla

Jakelijoiden velvoitteet, jotka koskevat niiden ajoneuvoja, järjestelmiä, komponentteja, erillisiä teknisiä yksiköitä, osia tai varusteita, jotka eivät ole vaatimusten mukaisia tai jotka aiheuttavat vakavan riskin

1. Jos ajoneuvo, järjestelmä, komponentti, erillinen tekninen yksikkö, osa tai varuste ei ole tämän asetuksen vaatimusten mukainen, jakelijoiden on ilmoitettava siitä valmistajalle, maahantuojalle ja EU-tyyppihyväksynnän myöntäneelle hyväksyntäviranomaiselle eivätkä ne saa asettaa ajoneuvoa, järjestelmää, komponenttia, erillistä teknistä yksikköä, osaa tai varustetta saataville markkinoilla ennen kuin se on saatettu vaatimusten mukaiseksi.
2. Jos ajoneuvo, järjestelmä, komponentti, erillinen tekninen yksikkö, osa tai varuste, jonka jakelijat ovat asettaneet saataville markkinoilla ei ole tämän asetuksen mukainen, jakelijoiden on ilmoitettava siitä valmistajalle, maahantuojalle ja EU-tyyppihyväksynnän myöntäneelle hyväksyntäviranomaiselle.

3. Jos ajoneuvo, järjestelmä, komponentti, erillinen tekninen yksikkö, osa tai varuste aiheuttaa vakavan riskin, jakelijoiden on viipymättä ilmoitettava yksityiskohtaiset tiedot vakavasta riskistä valmistajalle, maahantuojalle ja niiden jäsenvaltioiden hyväksyntäviranomaisille ja markkinavalvontaviranomaisille, joissa ajoneuvo, järjestelmä, komponentti, erillinen tekninen yksikkö, osa tai varuste on asetettu saataville markkinoilla.
- Jakelijoiden on tiedotettava näille myös mahdollisista toteutetuista toimenpiteistä ja ilmoitettava yksityiskohtaiset tiedot valmistajan toteuttamista mahdollisista toimenpiteistä.
4. Jakelijoiden on kansallisen viranomaisen perustellusta pyynnöstä tehtävä sen kanssa yhteistyötä kaikissa toimissa, jotka toteutetaan asetuksen (EY) N:o 765/2008 20 artiklan mukaisesti niiden markkinoilla saataville asettaman ajoneuvon, järjestelmän, komponentin, erillisen teknisen yksikön, osan tai varusteen aiheuttamien riskien poistamiseksi.

20 artikla

Tapaukset, joissa valmistajien velvollisuuksia sovelletaan maahantuojiin ja jakelijoihin

Maahantuoja tai jakelijaa pidetään tätä asetusta sovellettaessa valmistajana ja sitä koskevat samat velvoitteet kuin valmistajaa 8, 13 ja 14 artiklan mukaisesti seuraavissa tapauksissa:

- a) silloin, kun maahantuoja tai jakelija asettaa saataville markkinoilla ajoneuvon, järjestelmän, komponentin tai erillisen teknisen yksikön tai vastaa sen käyttöönotosta omalla nimellään tai tavaramerkillään taikka muuttaa ajoneuvoa, järjestelmää, komponenttia tai erillistä teknistä yksikköä siten, ettei ajoneuvo, järjestelmä, komponentti tai erillinen tekninen yksikkö välttämättä enää ole sovellettavien vaatimusten mukainen; tai
- b) silloin, kun maahantuoja tai jakelija asettaa saataville markkinoilla järjestelmän, komponentin tai erillisen teknisen yksikön tai vastaa sen käyttöönotosta unionin ulkopuoliselle valmistajalle annetun E-tyyppihyväksynnän perusteella, eikä valmistajan edustajaa unionin alueella ole mahdollista määrittää.

21 artikla

Talouden toimijoiden tunnistetiedot

Talouden toimijoiden on hyväksyntäviranomaisen tai markkina-
valvontaviranomaisen pyynnöstä annettava ajoneuvon osalta kymmenen vuoden ajan markkinoille saattamisen jälkeen ja järjestelmän, komponentin, erillisen teknisen yksikön, osan tai varusteen osalta viiden vuoden ajan markkinoille saattamisen jälkeen tiedot seuraavista:

- a) ne talouden toimijat, jotka ovat toimittaneet niille ajoneuvon, järjestelmän, komponentin, erillisen teknisen yksikön, osan tai varusteen;
- b) ne talouden toimijat, joille ne ovat toimittaneet ajoneuvon, järjestelmän, komponentin, erillisen teknisen yksikön, osan tai varusteen.

III luku

EU-tyyppihyväksyntämenettelyt

22 artikla

EU-tyyppihyväksyntämenettelyt

1. Hakiessaan kokonaisen ajoneuvon tyyppihyväksyntää valmistaja voi valita jonkin seuraavista menettelyistä:

- a) asteittainen tyyppihyväksyntä;
- b) yksivaiheinen tyyppihyväksyntä;
- c) yhdistetty tyyppihyväksyntä.

Keskeneräisen tai valmistuneen ajoneuvon tapauksessa valmistaja voi valita myös monivaiheisen tyyppihyväksynnän.

2. Järjestelmän tyyppihyväksynnässä, komponentin tyyppihyväksynnässä ja erillisen teknisen yksikön tyyppihyväksynnässä sovelletaan vain yksivaiheista tyyppihyväksyntää tämän kuitenkaan rajoittamatta liitteessä II lueteltujen säädösten vaatimusten soveltamista.

3. Monivaiheinen tyyppihyväksyntä on myönnettävä keskeneräisen tai valmistuneen ajoneuvon tyyppille, joka ajoneuvon valmistusvaihe huomioon ottaen on 24 artiklassa tarkoitettujen valmistusasiakirjojen tietojen mukainen ja täyttää liitteessä II luetelluissa asiaankuuluvissa säädöksissä vahvistetut tekniset vaatimukset.

Monivaiheista tyyppihyväksyntää sovelletaan myös valmiisiin ajoneuvoihin, joita toinen valmistaja on niiden valmistumisen jälkeen muuntanut tai muuttanut.

4. Lopullisen valmistusvaiheen EU-tyyppihyväksyntä voidaan myöntää vasta, kun hyväksyntäviranomaisen on todentanut liitteessä IX vahvistettujen menettelyjen mukaisesti, että lopullisessa vaiheessa tyyppihyväksytty ajoneuvo täyttää hyväksyntähetkellä kaikki sovellettavat tekniset vaatimukset. Todentamisessa tarkastetaan kaikkia niitä vaatimuksia koskevat asiakirjat, jotka monivaiheisessa menettelyssä keskeneräiselle ajoneuvotyyppille myönnetty EU-tyyppihyväksyntä kattaa, myös silloin kun EU-tyyppihyväksyntä on myönnetty eri ajoneuvoluokalle.
5. Edellä 1 kohdassa tarkoitettu EU-tyyppihyväksyntämenettelyn valinta ei vaikuta niihin sovellettaviin vaatimuksiin, jotka hyväksyttävän ajoneuvotyyppin on täytettävä silloin, kun kokonaisen ajoneuvon tyyppihyväksyntä myönnetään.
6. Myös yksittäinen valmistaja voi käyttää monivaiheista tyyppihyväksyntää, kunhan käytön tarkoituksena ei ole kiertää vaatimuksia, joita sovelletaan yhdessä vaiheessa valmistettaviin ajoneuvoihin. Yhden valmistajan valmistamien ajoneuvojen valmistamisen ei 41, 42 ja 49 artiklaa sovellettaessa katsota olevan monivaiheista valmistusta.

23 artikla
EU-tyyppihyväksyntähakemus

1. Valmistajan on toimitettava hyväksyntäviranomaiselle EU-tyyppihyväksyntähakemus ja 24 artiklassa tarkoitetut valmistusasiakirjat.
2. Kustakin ajoneuvon, järjestelmän, komponentin tai erillisen teknisen yksikön tyyppistä voidaan jättää ainoastaan yksi hakemus. Tämä hakemus voidaan jättää ainoastaan yhdessä jäsenvaltiossa ja siellä ainoastaan yhdelle hyväksyntäviranomaiselle.

Samaa ajoneuvon, järjestelmän, komponentin tai erillisen teknisen yksikön tyyppiä koskevaa uutta hakemusta ei voida toimittaa toiselle jäsenvaltiolle, jos

- a) hyväksyntäviranomaisen on kieltäytynyt myöntämästä kyseisen tyyppin tyyppihyväksyntää;
- b) hyväksyntäviranomaisen on perunut kyseisen tyyppin tyyppihyväksynnän; tai
- c) valmistaja on peruuttanut kyseisen tyyppin tyyppihyväksyntää koskevan hakemuksen.

Hyväksyntäviranomaisen on hylättävä tyyppihyväksyntää koskeva hakemus, joka koskee eri tyyppinimitystä tai aiemman hakemuksen muuttamista, jos muutokset eivät ole riittäviä muodostaakseen uuden ajoneuvon, järjestelmän, komponentin tai erillisen teknisen yksikön tyyppin.

3. Tietyntyyppisen ajoneuvon, järjestelmän, komponentin tai erillisen teknisen yksikön EU-tyyppihyväksyntää koskevan hakemuksen on sisällettävä valmistajan ilmoitus, jossa tämä todistaa 2 kohdan toisen alakohdan mukaisesti, että
- a) valmistaja ei ole hakenut samalle tyyppille EU-tyyppihyväksyntää miltään muulta hyväksyntäviranomaiselta, eikä mikään muu hyväksyntäviranomainen ole myöntänyt valmistajalle tällaista hyväksyntää;
 - b) mikään hyväksyntäviranomainen ei ole kieltäytynyt myöntämästä tyyppihyväksyntää kyseiselle tyyppille;
 - c) mikään hyväksyntäviranomainen ei ole perunut kyseisen tyyppin tyyppihyväksyntää; ja
 - d) valmistaja ei ole peruuttanut kyseisen tyyppin tyyppihyväksyntää koskevaa hakemusta.
4. Kustakin hyväksyttäväksi jätetystä ajoneuvon, järjestelmän, komponentin tai erillisen teknisen yksikön tyypeistä on jätettävä erillinen hakemus.

24 artikla
Valmistusasiakirjat

1. Valmistusasiakirjojen on sisällettävä seuraavat:
 - a) ilmoituslomake 4 kohdassa tarkoitetuissa täytäntöönpanosäädöksissä säädetyn mallin mukaisesti yksivaiheisen tyyppihyväksynnän tai yhdistetyn kokonaisen ajoneuvon tyyppihyväksynnän tai asteittaisen kokonaisen ajoneuvon tyyppihyväksynnän osalta tai järjestelmän, komponentin tai erillisen teknisen yksikön tyyppihyväksynnän tapauksessa liitteessä II luetellun asiaankuuluvan säädöksen mukaisesti;
 - b) kaikki tietoaineistot, piirustukset, valokuvat ja muut asiaankuuluvat tiedot;
 - c) ajoneuvojen osalta ilmoitus 22 artiklan 1 kohdan mukaisesti valitusta menettelystä tai valituista menettelyistä;
 - d) kaikki muut tiedot, joita hyväksyntäviranomainen pyytää EU-tyyppihyväksyntämenettelyn yhteydessä.

2. Edellä 1 kohdan a alakohdassa tarkoitetun kokonaisen ajoneuvon tyyppihyväksynnän ilmoituslomakkeen on sisällettävä täydelliset tiedot ajoneuvotyyppin ominaisuuksista, jotka hyväksyntäviranomainen tarvitsee ajoneuvotyyppin tunnistamiseksi ja tyyppihyväksyntämenettelyn suorittamiseksi asianmukaisesti.

3. Valmistajan on toimitettava valmistusasiakirjat hyväksyntäviranomaiselle kyseisen viranomaisen hyväksymässä sähköisessä muodossa. Hyväksyntäviranomainen voi myös hyväksyä valmistusasiakirjojen antamisen paperimuodossa.
4. Komissio antaa täytäntöönpanosäädöksiä, joissa vahvistetaan ilmoituslomakkeen ja valmistusasiakirjojen kaikkien muiden osien malli sekä tämän artiklan 3 kohdan soveltamista varten yhdenmukaistettu sähköinen muoto. Nämä täytäntöönpanosäädökset hyväksytään 83 artiklan 2 kohdassa tarkoitettua tarkastelumenettelyä noudattaen. Ensimmäinen tällainen täytäntöönpanosäädös hyväksytään viimeistään ... päivänä ...kuuta ... [24 kuukautta tämän asetuksen voimaantulopäivästä].

25 artikla

Lisätiedot, jotka on toimitettava haettaessa EU-tyyppihyväksyntää

1. Asteittaista tyyppihyväksyntää koskevaan hakemukseen on liitettävä 24 artiklassa tarkoitettujen valmistusasiakirjojen lisäksi kaikki EU-tyyppihyväksyntätodistukset tai E-tyyppihyväksyntätodistukset ja niiden liitteet, joita liitteessä II lueteltujen säädösten nojalla vaaditaan.

Kun kyse on järjestelmän, komponentin tai erillisen teknisen yksikön tyyppihyväksynnästä, joka myönnetään liitteessä II lueteltujen säädösten nojalla, valmistusasiakirjojen ja tarvittaessa EU-tyyppihyväksyntätodistusten ja niiden liitteiden on oltava hyväksyntäviranomaisen saatavilla, kunnes kokonaisen ajoneuvon tyyppihyväksyntä joko myönnetään tai evätään.

2. Yhdistettyä tyyppihyväksyntää koskevaan hakemukseen on liitettävä 24 artiklassa tarkoitettujen valmistusasiakirjojen lisäksi EU-tyyppihyväksyntätodistus tai E-tyyppihyväksyntätodistukset ja niiden liitteet, joita liitteessä II lueteltujen säädösten nojalla vaaditaan.

Kun kyse on järjestelmistä, joiden osalta ei ole esitetty EU-tyyppihyväksyntätodistusta tai E-tyyppihyväksyntätodistusta, hakemukseen on liitettävä 24 artiklassa tarkoitettujen valmistusasiakirjojen lisäksi tiedot, joita tällaisten järjestelmien hyväksyminen ajoneuvon hyväksymisvaiheessa edellyttää, sekä EU-tyyppihyväksyntätodistuksen tai E-tyyppihyväksyntätodistuksen asemesta testausseleste.

3. Monivaiheista tyyppihyväksyntää koskevaan hakemukseen on liitettävä seuraavat tiedot:
- a) ensimmäisessä vaiheessa valmistusasiakirjojen ja EU-tyyppihyväksyntätodistusten, E-tyyppihyväksyntätodistusten tai tarvittaessa testausselesteiden ne osat, jotka ovat asianmukaisia perusajoneuvon valmistusvaihe huomioonottaen;

- b) toisessa ja seuraavissa vaiheissa valmistusasiakirjojen ja EU-tyyppihyväksyntätodistusten tai E-tyyppihyväksyntätodistusten ne osat, jotka ovat asianmukaisia senhetkinen valmistusvaihe huomioon ottaen, sekä jäljennös kokonaisen ajoneuvon EU-tyyppihyväksyntätodistuksesta, joka on annettu edellisessä valmistusvaiheessa, samoin kuin täydelliset tiedot valmistajan ajoneuvon mahdollisesti tekemistä muutoksista tai lisäyksistä.

Tämän kohdan a ja b alakohdassa tarkoitetut tiedot on toimitettava 24 artiklan 3 kohdan mukaisesti.

4. Tyyppihyväksyntäviranomaisella ja tutkimuslaitoksilla on oltava mahdollisuus saada käyttöönsä ajoneuvossa käytetyt ohjelmistot ja algoritmit, joita ne pitävät tarpeellisina tehtäviensä suorittamiseksi.

Hyväksyntäviranomainen ja tutkimuslaitokset voivat lisäksi vaatia valmistajaa toimittamaan asiakirjat tai kaikki tarvittavat lisätiedot, joiden avulla hyväksyntäviranomainen tai tutkimuslaitokset voivat ymmärtää riittäväällä tavalla järjestelmiä, mukaan lukien järjestelmien kehittämisprosessit ja järjestelmäratkaisut, sekä ohjelmistojen ja algoritmien toimintoja, joita tarvitaan tämän asetuksen vaatimusten noudattamisen todentamiseksi, vaadittavista testeistä päättämiseksi tai testien toteuttamisen helpottamiseksi.

IV luku

EU-tyyppihyväksyntämenettelyjen toteuttaminen

26 artikla

EU-tyyppihyväksyntämenettelyjen toteuttamista koskevat yleiset säännökset

1. Kullekin ajoneuvon, järjestelmän, komponentin tai erillisen teknisen yksikön tyyppille voidaan myöntää vain yksi EU-tyyppihyväksyntä.
2. Saatuaan hakemuksen 23 artiklan mukaisesti hyväksyntäviranomainen saa myöntää EU-tyyppihyväksynnän vasta todennettuaan kaikki seuraavista:
 - a) 31 artiklassa tarkoitetut tuotannon vaatimustenmukaisuutta koskevat järjestelyt;
 - b) 23 artiklan 3 kohdassa tarkoitettu ilmoitus on toimitettu;

- c) ajoneuvon, järjestelmän, komponentin tai erillisen teknisen yksikön tyyppi täyttää sovellettavat vaatimukset;
 - d) kun kyse on kokonaisen ajoneuvon tyyppihyväksynnästä, jossa noudatetaan asteittaista, yhdistettyä tai monivaiheista tyyppihyväksyntämenettelyä, hyväksyntäviranomaisen on todennettava 22 artiklan 4 kohdan mukaisesti, että järjestelmillä, komponenteilla ja erillisillä teknisillä yksiköillä on erilliset ja voimassa olevat tyyppihyväksynät, jotka on myönnetty kokonaisen ajoneuvon tyyppihyväksynnän myöntämishetkellä sovellettavien vaatimusten mukaisesti.
3. Sovelletaan liitteessä III vahvistettuja EU-tyypihyväksyntää koskevia menettelyjä ja liitteessä IX vahvistettuja monivaiheista tyyppihyväksyntää koskevia menettelyjä. Siirretään komissiolle valta antaa delegoituja säädöksiä 82 artiklan mukaisesti sääntelyn ja tekniikan kehityksen huomioon ottamiseksi muuttamalla liitteitä III ja IX siten, että saatetaan ajan tasalle niiden EU-tyypihyväksyntää ja monivaiheista tyyppihyväksyntää koskevat menettelyt.
4. Hyväksyntäviranomaisen on laadittava hyväksyntäasiakirjat, jotka sisältävät 24 artiklassa tarkoitetut valmistusasiakirjat ja tutkimuslaitoksen tai hyväksyntäviranomaisen toimiensa yhteydessä valmistusasiakirjoihin liittämät testausselostet ja kaikki muut asiakirjat.

Hyväksyntäasiakirjoja voidaan säilyttää sähköisesti. Niissä on oltava hakemisto, jossa ilmoitetaan selvästi kunkin asiakirjan kaikki sivut ja muoto ja esitetään aikajärjestyksessä mahdolliset EU-tyyppihyväksynnän muutokset.

Hyväksyntäviranomaisen on pidettävä hyväksyntäasiakirjat saatavilla kymmenen vuoden ajan kyseisen EU-tyyppihyväksynnän voimassaolon päättymisen jälkeen.

5. Jos hyväksyntäviranomainen katsoo, että ajoneuvon, järjestelmän, komponentin tai erillisen teknisen yksikön tyyppi, joka täyttää sovellettavat vaatimukset, aiheuttaa siitä huolimatta vakavan riskin turvallisuudelle tai voi vahingoittaa vakavasti ympäristöä tai kansanterveyttä, sen on evättävä EU-tyyppihyväksyntä. Tällaisessa tapauksessa viranomaisen on välittömästi lähetettävä muiden jäsenvaltioiden hyväksyntäviranomaisille ja komissiolle yksityiskohtaiset tiedot, joissa selostetaan päätöksen syyt ja esitetään näyttö, joihin käsitys perustuu.
6. Kun kyse on asteittaisesta, yhdistetystä tai monivaiheisesta tyyppihyväksyntämenettelyistä, hyväksyntäviranomaisen on 22 artiklan 4 kohdan mukaisesti kieltäydyttävä myöntämästä EU-tyyppihyväksyntää, jos se havaitsee, etteivät järjestelmät, komponentit tai erilliset tekniset yksiköt ole tässä asetuksessa säädettyjen vaatimusten mukaisia.

Hyväksyntäviranomaisen on pyydyttävä järjestelmille, komponenteille tai erillisille teknisille yksiköille tyyppihyväksynnän myöntäneitä hyväksyntäviranomaisia toteuttamaan toimia 54 artiklan 2 kohdan mukaisesti.

27 artikla

Ilmoittaminen myönnetystä, muutetusta, evätyistä ja peruutetusta EU-tyyppihyväksynnästä

1. Hyväksyntäviranomaisen on myöntäessään EU-tyyppihyväksyntätodistuksen tai muuttaessaan sitä asetettava muiden jäsenvaltioiden hyväksyntäviranomaisten, markkinavalvontaviranomaisten ja komission saataville jäljennös EU-tyyppihyväksyntätodistuksesta liitteineen, 30 artiklassa tarkoitetut testausselostet mukaan luettuina, jokaisen ajoneuvon, järjestelmän, komponentin ja erillisen teknisen yksikön tyyppin osalta, jolle se on myöntänyt tyyppihyväksynnän. Jäljennös on asetettava saataville yhteisen suojatun sähköisen tiedonvaihtojärjestelmän välityksellä tämän artiklan 3 kohdassa tarkoitettujen täytäntöönpanosäädösten mukaisesti.
2. Hyväksyntäviranomaisen on viipymättä ilmoitettava muiden jäsenvaltioiden hyväksyntäviranomaisille ja komissiolle epäämistään tai peruuttamistaan EU-tyyppihyväksynnöistä ja päätöksensä syistä yhteisen suojatun sähköisen tiedonvaihtojärjestelmän välityksellä 3 kohdassa tarkoitettujen täytäntöönpanosäädösten mukaisesti.
3. Yhteisen suojatun sähköisen tiedonvaihtojärjestelmän osalta komissio antaa täytäntöönpanosäädöksiä, joissa vahvistetaan saataville asetettavien sähköisten asiakirjojen muoto, tiedonvaihtomekanismi, menettelyt, jotka koskevat ilmoittamista viranomaisille EU-tyyppihyväksyntöjen myöntämisestä, niiden muutoksista, epäämisistä ja peruuttamisista sekä asiaankuuluvista turvallisuustoimenpiteistä. Nämä täytäntöönpanosäädökset hyväksytään 83 artiklan 2 kohdassa tarkoitettua tarkastelumenettelyä noudattaen. Ensimmäinen tällainen täytäntöönpanosäädös hyväksytään viimeistään ... päivänä ...kuuta ... [24 kuukautta tämän asetuksen voimaantulopäivästä].

28 artikla
EU-tyyppihyväksyntätodistus

1. EU-tyyppihyväksyntätodistuksessa on oltava seuraavat liitteet:
 - a) 26 artiklan 4 kohdassa tarkoitetut hyväksyntäasiakirjat;
 - b) 30 artiklassa tarkoitetut testausselostet, kun kyse on järjestelmän, komponentin tai erillisen teknisen yksikön tyyppihyväksynnästä, tai testausselostesivu, kun kyse on kokonaisen ajoneuvon tyyppihyväksynnästä;
 - c) kun kyse on kokonaisen ajoneuvon tyyppihyväksynnästä, vaatimustenmukaisuustodistukset allekirjoittamaan valtuutetun henkilön tai valtuutettujen henkilöiden nimi ja nimikirjoitusnäyte sekä asema yrityksessä;
 - d) kun kyse on kokonaisen ajoneuvon tyyppihyväksynnästä, täytetty ajoneuvotyypin vaatimustenmukaisuustodistus.

2. EU-tyyppihyväksyntätodistukselle annetaan yksilöllinen numero yhdenmukaistetun numerointijärjestelmän mukaisesti, jonka avulla on voitava tunnistaa ainakin EU-tyyppihyväksynnän myöntänyt jäsenvaltio ja vaatimukset, jotka ajoneuvon, järjestelmän, komponentin tai erillisen teknisen yksikön tyyppi täyttää.

3. Komissio antaa täytäntöönpanosäädöksiä, joissa vahvistetaan EU-tyyppihyväksyntätodistuksen, yhdenmukaistetun numerointijärjestelmän ja testausselostesivun mallit, asiaankuuluvat sähköiset muodot mukaan luettuina. Nämä täytäntöönpanosäädökset hyväksytään 83 artiklan 2 kohdassa tarkoitettua tarkastelumenettelyä noudattaen. Ensimmäinen tällainen täytäntöönpanosäädös hyväksytään viimeistään ... päivänä ...kuuta ... [24 kuukautta tämän asetuksen voimaantulopäivästä].
4. Hyväksyntäviranomaisen on ajoneuvon, järjestelmän, komponentin ja erillisen teknisen yksikön kunkin tyyphin osalta
 - a) täytettävä kaikki asiaankuuluvat EU-tyyppihyväksyntätodistuksen osat, myös sen liitteet;
 - b) laadittava 26 artiklan 4 kohdassa tarkoitettujen hyväksyntäasiakirjojen hakemisto;
 - c) toimitettava täytetty EU-tyyppihyväksyntätodistus liitteineen valmistajalle viipymättä.
5. Jos kyse on EU-tyyppihyväksynnästä, jonka voimassaoloa on rajoitettu 39 artiklan, 43 artiklan tai liitteessä II olevan III osan mukaisesti tai johon ei sovelleta tiettyjä tämän asetuksen tai liitteessä II lueteltujen säädösten säännöksiä, EU-tyyppihyväksyntätodistuksessa on mainittava kyseiset rajoitukset tai ne asiaankuuluvat säännökset, joita ei sovelleta.

6. Jos ajoneuvon valmistaja valitsee yhdistetyn tyyppihyväksyntämenettelyn, hyväksyntäviranomaisen on lisättävä 26 artiklan 4 kohdassa tarkoitettuihin hyväksyntäasiakirjoihin viittaukset 30 artiklassa tarkoitettuihin testausselesteisiin sellaisten järjestelmien, komponenttien tai erillisten teknisten yksiköiden osalta, joille ei ole myönnetty EU-tyyppihyväksyntätodistusta. Hyväksyntäviranomaisen on myös mainittava hyväksyntäasiakirjoissa selkeästi, minkä liitteessä II lueteltujen säädösten teknisten vaatimusten osalta ajoneuvo on testattu.
7. Jos ajoneuvon valmistaja valitsee yksivaiheisen tyyppihyväksyntämenettelyn, hyväksyntäviranomaisen on liitettävä EU-tyyppihyväksyntätodistukseen 3 kohdassa tarkoitetuissa täytäntöönpanosäädöksissä vahvistetun mallin mukainen luettelo asiaankuuluvista säädöksistä.

29 artikla

Järjestelmien, komponenttien ja erillisten teknisten yksiköiden

EU-tyyppihyväksyntöjä koskevat erityiset säännökset

1. Järjestelmälle, komponentille tai erilliselle tekniselle yksikölle on myönnettävä EU-tyyppihyväksyntä, jos se on 24 artiklassa tarkoitetuissa valmistusasiakirjoissa annettujen tietojen mukainen ja täyttää liitteessä II luetelluissa asiaankuuluvissa säädöksissä vahvistetut tekniset vaatimukset.

2. Jos komponentit tai erilliset tekniset yksiköt, riippumatta siitä, onko ne tarkoitettu korjaus-, huolto- vai kunnossapitokäyttöön, kuuluvat ajoneuvon osalta myös järjestelmän tyyppihyväksynnän piiriin, komponentilta tai erilliseltä tekniseltä yksiköltä ei vaadita lisätyyppihyväksyntää, ellei liitteessä II luetelluissa asiaankuuluvissa säädöksissä edellytetä tällaista tyyppihyväksyntää.
3. Jos komponentti tai erillinen tekninen yksikkö täyttää tehtävänsä tai jos sillä on erityinen ominaisuus ainoastaan ajoneuvon muiden osien yhteydessä, jolloin vaatimustenmukaisuus voidaan todentaa ainoastaan komponentin tai erillisen teknisen yksikön toimiessa yhdessä ajoneuvon kyseisten muiden osien kanssa, komponentin tai erillisen teknisen yksikön EU-tyyppihyväksynnän laajuutta on rajoitettava vastaavasti.

Tällaisissa tapauksissa on EU-tyyppihyväksyntätodistuksessa mainittava komponentin tai erillisen teknisen yksikön käyttöä koskevat mahdolliset rajoitukset ja esitettävä kyseisen komponentin tai erillisen teknisen yksikön asentamista ajoneuvoon koskevat erityisedellytykset.

Jos ajoneuvoon asennetaan tällainen komponentti tai erillinen tekninen yksikkö, hyväksyntäviranomaisen on ajoneuvon hyväksynnän yhteydessä todennettava, että komponentti tai erillinen tekninen yksikkö noudattaa kaikkia sovellettavia käyttörajoituksia tai asennusedellytyksiä.

30 artikla

EU-tyyppihyväksynnässä vaaditut testit

1. EU-tyyppihyväksyntöjen myöntämistä varten hyväksyntäviranomaisen on todennettava tämän asetuksen teknisten vaatimusten noudattaminen asianmukaisin, sen tutkimuslaitosten suorittamin testein.
2. Testien keskeiset osat, mukaan lukien tekniset vaatimukset, joiden noudattaminen testeillä todennettiin, merkitään testausselesteeseen.
3. Komissio antaa täytäntöönpanosäädöksiä, joissa vahvistetaan testausselesteiden muoto. Nämä täytäntöönpanosäädökset hyväksytään 83 artiklan 2 kohdassa tarkoitettua tarkastelumenettelyä noudattaen. Ensimmäinen tällainen täytäntöönpanosäädös hyväksytään viimeistään ... päivänä ...kuuta ... [24 kuukautta tämän asetuksen voimaantulopäivästä].
4. Valmistajan on saatettava hyväksyntäviranomaisten tietoon ja toimitettava asianomaisille tutkimuslaitoksille ajoneuvot, järjestelmät, komponentit tai erilliset tekniset yksiköt, joita vaadittavien testien suorittaminen liitteessä II lueteltujen asiaankuuluvien säädösten mukaisesti edellyttää.
5. Vaaditut testit on suoritettava ajoneuvoilla, järjestelmillä, komponenteilla ja erillisillä teknisillä yksiköillä, jotka edustavat hyväksyttäväksi haettua tyyppiä.

6. Jos 1 kohdassa tarkoitettujen asianmukaisten testien suorittamisessa käytettävien parametrien ja olosuhteiden osalta on säädetty arvojen vaihteluvälistä, tutkimuslaitokset voivat valita minkä tahansa arvon kyseisellä vaihteluvälillä.
7. Edellä 1 kohdassa tarkoitettujen testien asemesta voidaan hyväksyntäviranomaisen suostumuksella käyttää valmistajan pyynnöstä virtuaalitestausmenetelmiä liitteen VIII mukaisesti.
8. Siirretään komissiolle valta antaa delegeoituja säädöksiä 82 artiklan mukaisesti liitteen VIII muuttamiseksi siten, että otetaan huomioon tekniikan ja sääntelyn kehitys saattamalla ajan tasalle säädösten luettelo siltä osin kuin kyse on niistä virtuaalitestausmenetelmistä, joita valmistaja tai tutkimuslaitos voi käyttää, ja kyseisten virtuaalitestausmenetelmien käyttöön sovellettavista erityisistä edellytyksistä.

31 artikla

Tuotannon vaatimustenmukaisuutta koskevat järjestelyt

1. EU-tyyppihyväksynnän myöntäneen hyväksyntäviranomaisen on toteutettava liitteen IV mukaisesti tarvittavat toimenpiteet, joilla tarkastetaan, tarvittaessa yhteistyössä muiden jäsenvaltioiden hyväksyntäviranomaisten kanssa, että valmistaja valmistaa ajoneuvot, järjestelmät, komponentit tai erilliset tekniset yksiköt hyväksytyn tyyppin mukaisesti.

2. Kokonaisen ajoneuvon tyyppihyväksynnän myöntäneen hyväksyntäviranomaisen on tarkastettava tilastollisesti edustavasta määrästä otannalla poimittuja ajoneuvoja ja vaatimustenmukaisuustodistuksia, että ne ovat 36 ja 37 artiklan mukaisia, ja tarkastettava, että kyseisten vaatimustenmukaisuustodistusten tiedot ovat oikeat.
3. EU-tyyppihyväksynnän myöntäneen hyväksyntäviranomaisen on toteutettava tarvittavat toimenpiteet, joilla tarkastetaan, tarvittaessa yhteistyössä muiden jäsenvaltioiden hyväksyntäviranomaisten kanssa, että tämän artiklan 1 ja 2 kohdassa tarkoitettujen järjestelyiden riittävät yhä varmistamaan, että tuotannossa olevat ajoneuvot, järjestelmät, komponentit tai erilliset tekniset yksiköt ovat edelleen hyväksytyt tyyppin mukaisia ja että vaatimustenmukaisuustodistukset vastaavat edelleen 36 ja 37 artiklan vaatimuksia.
4. Tarkastaakseen, että ajoneuvo, järjestelmä, komponentti tai erillinen tekninen yksikkö on hyväksytyt tyyppin mukainen, EU-tyyppihyväksynnän myöntäneen hyväksyntäviranomaisen on toteutettava tarvittavat toimenpiteet tehdäkseen EU-tyyppihyväksynnän edellytyksenä olevat tarkastukset tai testit näytteille, jotka on otettu valmistajan tiloissa, tuotantolaitokset mukaan luettuina.

Liitteen IV mukaisesti hyväksyntäviranomaisen on toteutettava tarvittavat toimenpiteet tehdäkseen tällaiset tarkastukset ja testit liitteessä II luetelluissa säädöksissä vahvistetuilla määräajoin tai, jos kyseisissä säädöksissä ei ole eritelty määräaikoja, vähintään kerran kolmessa vuodessa.

5. Tarkastaakseen, että ajoneuvo, järjestelmä, komponentti tai erillinen tekninen yksikkö on hyväksytyn tyyppin mukainen, hyväksyntäviranomaisen tai tutkimuslaitosten on
- a) tarkastuksia ja testejä tehdessään vahvistettava arvot sattumanvaraisesti määrätyn vaihteluvälin puitteissa, jos liitteessä II luetelluissa asiaankuuluvissa säädöksissä on vahvistettu testimenettelyissä sovellettavien arvojen vaihteluväli;
 - b) saatava pääsy ohjelmistoihin, algoritmeihin, asiakirjoihin ja kaikkiin lisätietoihin 25 artiklan 4 kohdan mukaisesti.
6. EU-tyyppihyväksynnän myöntäneen hyväksyntäviranomaisen on toteutettava tarvittavat toimenpiteet, joilla tarkastetaan, että valmistaja noudattaa XIV luvussa vahvistettuja velvoitteita. Sen on tarkastettava erityisesti, onko valmistaja muuttanut tai täydentänyt näiden velvoitteiden noudattamiseksi ajoneuvon OBD-järjestelmän tietoja ja ajoneuvon korjaamiseen ja huoltamiseen tarvittavia tietoja.

7. Jos EU-tyyppihyväksynnän myöntänyt hyväksyntäviranomainen toteaa, ettei valmistaja enää valmista ajoneuvoja, järjestelmiä, komponentteja tai erillisiä teknisiä yksiköitä hyväksytyn tyyppin tai tämän asetuksen vaatimusten mukaisesti tai etteivät vaatimustenmukaisuustodistukset enää vastaa 36 ja 37 artiklan vaatimuksia, vaikka tuotantoa jatketaan, sen on toteutettava tarvittavat toimenpiteet sen varmistamiseksi, että tuotannon vaatimustenmukaisuutta koskevia järjestelyjä noudatetaan asianmukaisesti, tai peruutettava tyyppihyväksyntä. Hyväksyntäviranomainen voi päättää toteuttaa kaikki tarvittavat rajoittavat toimenpiteet XI luvun mukaisesti.
8. Siirretään komissiolle valta antaa delegoituja säädöksiä 82 artiklan mukaisesti liitteen IV muuttamiseksi siten, että siinä otetaan huomioon tekniikan ja sääntelyn kehitys, saattamalla tuotannon vaatimustenmukaisuusmenettelyt ajan tasalle.

32 artikla

Maksut

1. EU-tyyppihyväksyntätoimia koskevat maksut on perittävä valmistajilta, jotka ovat hakeneet EU-tyyppihyväksyntää asianomaisessa jäsenvaltiossa.

Jäsenvaltion on varmistettava, että käytettävissä on riittävät resurssit markkina- ja valvontatoimista aiheutuvien kustannusten kattamiseen. Nämä kustannukset voidaan kattaa maksuilla, jotka se jäsenvaltio, jossa ajoneuvot saatetaan markkinoille, voi periä, sanotun kuitenkin rajoittamatta kansallisen lainsäädännön soveltamista.

2. Jäsenvaltiot voivat peritä nimeämistä hakevilta tutkimuslaitoksilta hallinnollisia maksuja, joilla katetaan kokonaan tai osittain niiden toimien kustannukset, jotka tutkimuslaitoksista vastaavat kansalliset viranomaiset suorittavat tämän asetuksen mukaisesti.

V luku

EU-tyyppihyväksyntöjen muuttaminen ja voimassaolo

33 artikla

EU-tyyppihyväksyntöjen muuttamista koskevat yleiset säännökset

1. Valmistajan on viipymättä ilmoitettava EU-tyyppihyväksynnän myöntäneelle hyväksyntäviranomaiselle kaikista muutoksista 26 artiklan 4 kohdassa tarkoitettujen hyväksyntäasiakirjojen tietoihin, mukaan lukien laajan asiakirjapaketin muutokset liitteessä II lueteltujen säädösten nojalla.

Hyväksyntäviranomainen päättää, edellyttääkö kyseinen muutos EU-tyyppihyväksynnän muutosta tarkistamalla tai laajentamalla sitä 34 artiklan mukaisesti vai tarvitaanko kyseisen muutoksen vuoksi uusi EU-tyyppihyväksyntä.

2. Muutosta koskeva hakemus on toimitettava ainoastaan voimassa olevan EU-tyyppihyväksynnän myöntäneelle hyväksyntäviranomaiselle.
3. Jos hyväksyntäviranomainen katsoo muutoksen edellyttävän tarkastusten tai testien uusimisen, sen on ilmoitettava asiasta valmistajalle.

4. Jos hyväksyntäviranomainen tämän artiklan 3 kohdassa tarkoitettujen tarkastusten tai testien perusteella katsoo, että EU-tyyppihyväksynnän vaatimukset täyttyvät edelleen, sovelletaan 34 artiklassa tarkoitettuja menettelyjä.
5. Jos hyväksyntäviranomainen katsoo, että hyväksyntäasiakirjoihin kirjattuja tietoja koskevia muutoksia ei voida ottaa huomioon laajentamalla voimassa olevaa tyyppihyväksyntää, sen on kieltäydyttävä muuttamasta EU-tyyppihyväksyntää ja pyydettävä valmistajaa hakemaan uutta EU-tyyppihyväksyntää.

34 artikla

EU-tyyppihyväksyntöjen tarkistaminen ja laajentaminen

1. Muutosta nimitetään 'tarkistukseksi', jos hyväksyntäviranomainen katsoo, että huolimatta siitä, että 26 artiklan 4 kohdassa tarkoitettujen hyväksyntäasiakirjojen tiedot ovat muuttuneet, kyseinen ajoneuvon, järjestelmän, komponentin tai erillisen teknisen yksikön tyyppi on edelleen kyseiseen tyyppiin sovellettavien vaatimusten mukainen ja että tarkastuksia tai testejä ei sen vuoksi tarvitse uusia.

Tällaisessa tapauksessa hyväksyntäviranomaisen on tarvittaessa ja viipymättä annettava uudelleen hyväksyntäasiakirjojen tarkistetut sivut ja osoitettava selvästi jokaisella tarkistetulla sivulla muutoksen luonne ja sivun uudelleen antamisen päivämäärä, taikka annettava hyväksyntäasiakirjojen konsolidoitu päivitetty toisinto, johon on liitetty yksityiskohtainen kuvaus muutoksista.

2. Muutosta nimitetään 'laajennukseksi', jos hyväksyntäviranomainen katsoo, että hyväksyntäasiakirjoihin kirjatut tiedot ovat muuttuneet ja jos kyse on jostakin seuraavista:
- a) tarvitaan lisätarkastuksia tai -testejä, jotta voidaan todentaa, että voimassa olevan EU-tyyppihyväksynnän perustana olevat vaatimukset täyttyvät edelleen;
 - b) jokin EU-tyyppihyväksyntätodistuksen sisältämä tieto, lukuun ottamatta sen liitteitä, on muuttunut; tai
 - c) jonkin liitteessä II luetellun säädöksen nojalla aletaan soveltaa uusia vaatimuksia hyväksytyyn ajoneuvon, järjestelmän, komponentin tai erillisen teknisen yksikön tyyppiin.

Laajennuksen tapauksessa hyväksyntäviranomaisen on viipymättä annettava päivitetty EU-tyyppihyväksyntätodistus, jossa on aiemmin myönnettyjen laajennusten numeroita järjestyksessä seuraava laajennusnumero. Kyseisestä hyväksyntätodistuksesta on käytävä selvästi ilmi laajennuksen peruste, uudelleenmyöntämispäivä ja tarvittaessa sen voimassaoloaika.

3. Aina kun hyväksyntäasiakirjoista annetaan muutettuja sivuja tai konsolidoitu päivitetty toisinto, hyväksyntäasiakirjojen hakemistoa on muutettava niin, että siitä käy ilmi viimeisimmän laajennuksen tai tarkistuksen päivämäärä taikka päivitetyn toisinnon viimeisimmän konsolidoinnin päivämäärä.
4. Ajoneuvon tyyppihyväksyntään ei vaadita laajennusta, jos 2 kohdan c alakohdassa tarkoitetut uudet vaatimukset ovat teknisesti merkityksettömiä kyseisen ajoneuvotyypin kannalta tai koskevat muita ajoneuvoluokkia kuin sitä, johon kyseinen ajoneuvo kuuluu.

35 artikla

Voimassaolon päättyminen

1. Seitsemän vuoden kuluttua luokkiin M₁ ja N₁ kuuluvien ajoneuvojen ja kymmenen vuoden kuluttua luokkiin M₂, M₃, N₂, N₃ ja O kuuluvien ajoneuvojen kokonaisen ajoneuvon EU-tyyppihyväksyntätodistuksen hyväksyntäasiakirjojen viimeisestä päivityksestä hyväksyntäviranomaisen on todennettava, että ajoneuvotyyppi on kaikkien kyseistä tyyppiä koskevien asiaankuuluvien säädösten mukainen.

Jos hyväksyntäviranomainen suorittaa tämän kohdan ensimmäisessä alakohdassa tarkoitetun todentamisen, ei tarvitse toistaa 30 artiklassa tarkoitettuja testejä.

2. EU-tyyppihyväksynnän voimassaolo lakkaa molemmissa seuraavista tapauksista:
- a) hyväksytyyn ajoneuvon, järjestelmän, komponentin tai erillisen teknisen yksikön tyyppiin sovellettavat uudet vaatimukset tulevat pakollisiksi asettamisessa saataville markkinoilla, rekisteröinnissä tai käyttöönotossa, eikä EU-tyyppihyväksyntää voida laajentaa 34 artiklan 2 kohdan c alakohdassa esitettyjen syiden perusteella;
 - b) tämän artiklan 1 kohdan mukaisesti suoritettulla todentamisella todetaan, että ajoneuvo ei ole kaikkien kyseistä tyyppiä koskevien asiaankuuluvien säädösten mukainen;
 - c) hyväksytyyn ajoneuvotyyppiin mukaisten ajoneuvojen tuotanto lopetetaan pysyvästi vapaaehtoisesti, minkä katsotaan joka tapauksessa tapahtuneen, kun kyseisen tyyppisiä ajoneuvoja ei ole valmistettu kahden edellisen vuoden aikana; tällaiset tyyppihyväksynät ovat kuitenkin edelleen voimassa rekisteröintiä tai käyttöönottoa varten niin kauan kuin tämän kohdan a alakohtaa ei sovelleta;
 - d) EU-tyyppihyväksyntä on peruutettu 31 artiklan 7 kohdan mukaisesti;

- e) EU-tyyppihyväksyntätodistuksen voimassaolo päättyy 39 artiklan 6 kohdassa tarkoitetun rajoituksen vuoksi;
- f) tyyppihyväksynnän on havaittu perustuvan vääriin ilmoituksiin tai väärennettyihin testituloksiin tai on jätetty ilmoittamatta tietoja, jotka olisivat johtaneet tyyppihyväksynnän epäämiseen.

3. Jos kokonaisen ajoneuvon tyyppihyväksynnän voimassaolon päättyminen koskee ainoastaan yhtä jonkin ajoneuvotyyppin varianteista tai ainoastaan yhtä jonkin variantin versioista, kyseisen ajoneuvotyyppin kokonaisen ajoneuvon tyyppihyväksynnän voimassaolo päättyy ainoastaan tämän variantin tai version osalta.

4. Kun ajoneuvon, järjestelmän, komponentin tai erillisen teknisen yksikön tietyn tyyppin tuotanto lopetetaan pysyvästi, valmistajan on ilmoitettava siitä EU-tyyppihyväksynnän myöntäneelle hyväksyntäviranomaiselle viipymättä.

Saatuaan ensimmäisessä alakohdassa tarkoitetun ilmoituksen ajoneuvon, järjestelmän, komponentin tai erillisen teknisen yksikön tyyppille EU-tyyppihyväksynnän myöntäneen hyväksyntäviranomaisen on kuukauden kuluessa ilmoitettava siitä muiden jäsenvaltioiden hyväksyntäviranomaisille.

5. Kun EU-tyyppihyväksyntätodistuksen voimassaolo on päättymässä, valmistajan on ilmoitettava siitä EU-tyyppihyväksynnän myöntäneelle hyväksyntäviranomaiselle viipymättä.

6. Saatuaan valmistajan ilmoituksen EU-tyyppihyväksynnän myöntäneen hyväksyntäviranomaisen on viipymättä ilmoitettava muiden jäsenvaltioiden hyväksyntäviranomaisille ja komissiolle tapauksen mukaan kaikki tiedot, joilla on merkitystä ajoneuvojen, järjestelmien, komponenttien tai erillisten teknisten yksiköiden asettamiselle saataville markkinoilla, rekisteröinnille tai käyttöönnotolle.

Tämän kohdan ensimmäisessä alakohdassa tarkoitettussa ilmoituksessa on annettava ajoneuvojen osalta viimeisen valmistetun ajoneuvon valmistuspäivä ja komission asetuksen (EU) N:o 19/2011¹ 2 artiklan 2 kohdassa määritelty valmistenumero (VIN).

¹ Komission asetus (EU) N:o 19/2011, annettu 11 päivänä tammikuuta 2011, valmistajan lakisääteisten kilpien tyyppihyväksyntävaatimuksista ja moottoriajoneuvojen ja niiden perävaunujen valmistenumeroista ja moottoriajoneuvojen, niiden perävaunujen sekä niihin tarkoitettujen järjestelmien, osien ja erillisten teknisten yksiköiden yleiseen turvallisuuteen liittyvistä tyyppihyväksyntävaatimuksista annetun Euroopan parlamentin ja neuvoston asetuksen (EY) N:o 661/2009 täytäntöönpanosta (EUVL L 8, 12.1.2011, s. 1).

VI luku

Vaatimustenmukaisuustodistus ja merkinnät

36 artikla

Paperimuodossa esitetty vaatimustenmukaisuustodistus

1. Valmistajan on toimitettava vaatimustenmukaisuustodistus paperimuodossa jokaisen sellaisen valmiin, keskeneräisen tai valmistuneen ajoneuvon mukana, joka on valmistettu hyväksytyin ajoneuvotyypin mukaisesti. Tätä varten valmistajan on käytettävä 4 kohdassa tarkoitetuissa täytäntöönpanosäädöksissä vahvistettua mallia.

Paperimuodossa esitetyssä vaatimustenmukaisuustodistuksessa on esitettävä ajoneuvon tärkeimmät ominaisuudet ja tekninen suorituskyky konkreettisin termein. Paperimuodossa esitetyssä vaatimustenmukaisuustodistuksessa on esitettävä ajoneuvon valmistuspäivä. Paperimuodossa esitetty vaatimustenmukaisuustodistus on suunniteltava siten, että estetään väärennökset.

Paperimuodossa esitetty vaatimustenmukaisuustodistus on toimitettava maksutta ajoneuvon mukana sen ostajalle. Sen toimittamisen ehdoksi ei saa asettaa nimenomaisen pyynnön esittämistä tai lisätietojen antamista valmistajalle.

2. Valmistaja vapautetaan ... päivästä ...kuuta ... [kahdeksan vuotta tämän asetuksen voimaantulopäivästä] lähtien tämän artiklan 1 kohdan mukaisesta velvoitteesta toimittaa paperimuodossa esitetty vaatimustenmukaisuustodistus jokaisen ajoneuvon mukana, jos valmistaja asettaa vaatimustenmukaisuustodistuksen saataville strukturoituna tietona sähköisessä muodossa 37 artiklan 1 kohdan mukaisesti.
3. Valmistajan on kymmenen vuoden ajan ajoneuvon valmistuspäivän jälkeen toimitettava ajoneuvon omistajan pyynnöstä vaatimustenmukaisuustodistuksen kaksoiskappale paperimuodossa, eikä sen perimä toimitusmaksu saa olla suurempi kuin todistuksen kaksoiskappaleen antamisesta aiheutuvat kulut. Todistuksen kaksoiskappaleen etupuolella on oltava selkeästi näkyvällä tavalla merkittynä sana "kaksoiskappale".
4. Komissio antaa paperimuodossa esitettyä vaatimustenmukaisuustodistusta koskevia täytäntöönpanosäädöksiä, joissa vahvistetaan erityisesti:
 - a) vaatimustenmukaisuustodistuksen malli;
 - b) turvatekijät vaatimustenmukaisuustodistuksen väärentämisen estämiseksi; ja
 - c) vaatimustenmukaisuustodistuksen allekirjoittamistapaa koskevat säännöt.

Nämä täytäntöönpanosäädökset hyväksytään 83 artiklan 2 kohdassa tarkoitettua tarkastelumenettelyä noudattaen. Ensimmäinen tällainen täytäntöönpanosäädös hyväksytään ennen 1 päivää syyskuuta 2020.

5. Paperimuodossa esitetty vaatimustenmukaisuustodistus on laadittava vähintään yhdellä unionin virallisista kielistä.
6. Paperimuodossa esitetyt vaatimustenmukaisuustodistukset allekirjoittamaan valtuutetun henkilön tai valtuutettujen henkilöiden on oltava valmistajan palveluksessa, ja heillä on oltava asianmukaiset valtuudet ottaa kannettavaksi valmistajan lakisääteinen vastuu ajoneuvon suunnittelusta ja rakentamisesta tai ajoneuvon tuotannon vaatimustenmukaisuudesta.
7. Paperimuodossa esitetty vaatimustenmukaisuustodistus on täytettävä kokonaisuudessaan, eikä siihen voida sisällyttää muita ajoneuvon käyttöä koskevia rajoituksia kuin ne, joista on säädetty tässä asetuksessa tai jossakin liitteessä II luetellussa säädöksessä.
8. Keskeneräisen perusajoneuvon tapauksessa valmistajan on täytettävä paperimuodossa esitettävästä vaatimustenmukaisuustodistuksesta ainoastaan ne kohdat, jotka ovat merkityksellisiä ajoneuvon valmistusvaiheen kannalta.
9. Keskeneräisen tai valmistuneen ajoneuvon tapauksessa valmistajan on täytettävä paperimuodossa esitetystä vaatimustenmukaisuustodistuksesta ainoastaan ne kohdat, jotka koskevat kyseisessä hyväksyntävaiheessa tehtyjä lisäyksiä tai muutoksia, ja tarvittaessa liitettävä todistukseen kaikki edellisissä vaiheissa annetut paperimuodossa esitetyt vaatimustenmukaisuustodistukset.

37 artikla

Sähköisessä muodossa esitetty vaatimustenmukaisuustodistus

1. Valmistajan on ... päivästä ...kuuta ... [kahdeksan vuotta tämän asetuksen voimaantulopäivästä] alkaen maksutta ja ilman aiheutonta viivytystä ajoneuvon valmistuspäivän jälkeen asetettava vaatimustenmukaisuustodistus kokonaisen ajoneuvon tyyppihyväksynnän myöntäneen hyväksyntäviranomaisen saataville strukturoituna tietona sähköisessä muodossa tämän artiklan 8 kohdassa tarkoitettujen täytäntöönpanosäädösten mukaisesti, sanotun kuitenkaan rajoittamatta 36 artiklan 1 kohdan soveltamista.
2. Valmistaja voi asettaa vaatimustenmukaisuustodistukset saataville tämän artiklan 1 kohdan mukaisesti ennen ... päivää ...kuuta ... [kahdeksan vuotta tämän asetuksen voimaantulopäivästä], sanotun kuitenkaan rajoittamatta 36 artiklan 1 kohdan soveltamista.
3. Hyväksyntäviranomaisen on saatettava vaatimustenmukaisuustodistus saataville strukturoituna tietona sähköisessä muodossa 8 kohdassa tarkoitettujen täytäntöönpanosäädösten mukaisesti, jolloin vaatimuksen mukaisuustodistukseen on pääsy jäsenvaltioiden hyväksyntäviranomaisilla, markkinavalvontaviranomaisilla ja rekisteröintiviranomaisilla sekä komissiolla.
4. Jäsenvaltiot voivat vapauttaa valmistajat tämän artiklan 1 kohdan mukaisesta veloitteesta sellaisten ajoneuvotyyppien osalta, joita koskee kansallinen ajoneuvon piensarjatyypin hyväksyntä 42 artiklan mukaisesti.

5. Hyväksyntäviranomaisen, joka saa vaatimustenmukaisuustodistuksen strukturoituna tietona sähköisessä muodossa tämän artiklan 8 kohdassa tarkoitettujen täytäntöönpanosäädösten mukaisesti, on annettava vaatimustenmukaisuustodistukselle 12 artiklan 2 kohdassa säädetty lukuoikeus. Kun on kyse useassa vaiheessa valmistetuista ajoneuvoista, tällainen lukuoikeus on annettava myöhemmän vaiheen valmistajalle.
6. Kaikki tämän artiklan mukainen tiedonvaihto on suoritettava suojattujen tiedonvaihtokäytäntöjen mukaisesti.
7. Jäsenvaltioiden on luotava tietoverkkonsa organisaatio ja rakenne siten, että on mahdollista 1 päivästä syyskuuta 2025 lähtien ottaa vastaan vaatimustenmukaisuustodistuksia strukturoituna tietona sähköisessä muodossa 8 kohdassa tarkoitettujen täytäntöönpanosäädösten mukaisesti mieluiten käyttämällä olemassa olevia järjestelmiä strukturoidun tiedon vaihtamiseksi.
8. Ottaen huomioon paperilla esitetyssä vaatimustenmukaisuustodistuksessa vaadittavat tiedot, komissio antaa strukturoituna tietona sähköisessä muodossa esitettyjä vaatimustenmukaisuustodistuksia koskevia täytäntöönpanosäädöksiä, joissa vahvistetaan erityisesti:
 - a) sähköisessä muodossa esitettyjen vaatimustenmukaisuustodistusten ja tiedonvaihdossa käytettyjen viestien tietoelementtien perusmuoto ja -rakenne;
 - b) vähimmäisvaatimukset suojatulle tiedonvaihdolle, mukaan lukien tietojen korruptoitumisen ja tietojen väärinkäytön estäminen sekä toimenpiteet sähköisten tietojen autenttisuuden varmistamiseksi, kuten sähköisen allekirjoituksen käyttö;

- c) sähköisessä muodossa esitetyn vaatimustenmukaisuustodistuksen tietojen vaihdon keinot;
- d) vähimmäisvaatimukset ajoneuvokohtaiselle yksilölliselle tunnukselle ja ostajalle 5 kohdan mukaisesti annettavien tietojen muodolle;
- e) 5 kohdassa tarkoitettu lukuoikeus tietoihin;
- f) erityisten ajoneuvoluokkien ja pieninä sarjoina valmistettavien ajoneuvotyyppien valmistajia koskevat vapautukset.

Nämä täytäntöönpanosäädökset hyväksytään 83 artiklan 2 kohdassa tarkoitettua tarkastelumenettelyä noudattaen. Ensimmäinen tällainen täytäntöönpanosäädös hyväksytään ennen 1 päivää syyskuuta 2020.

- 9. Jäsenvaltioiden on voitava vaihtaa sähköisessä muodossa esitettyjä vaatimustenmukaisuustodistuksia tämän artiklan mukaisesti muiden jäsenvaltioiden kanssa viimeistään ... päivästä ...kuuta ... [kahdeksan vuotta tämän asetuksen voimaantulopäivästä] alkaen.
- 10. Valmistajan on ... päivästä ...kuuta ... [kahdeksan vuotta tämän asetuksen voimaantulopäivästä] alkaen toimitettava poikkeustapauksissa kansallisen viranomaisen pyynnöstä vaatimustenmukaisuustodistuksen kaksoiskappale paperimuodossa.

38 artikla

Valmistajan lakisääteinen kilpi ja lisäkilvet, merkinnät sekä komponenttien ja erillisten teknisten yksiköiden tyyppihyväksyntämerkki

1. Ajoneuvon valmistajan on kiinnitettävä kuhunkin hyväksytyyn tyyppiin mukaisesti valmistettuun ajoneuvoon lakisääteinen kilpi, tarvittaessa lisäkilpiä sekä merkkejä tai tunnuksia ja tässä asetuksessa ja liitteessä II luetelluissa asiaankuuluvissa säädöksissä vaadittuja merkintöjä.
2. Komponentin tai erillisen teknisen yksikön valmistajan on kiinnitettävä kuhunkin hyväksytyyn tyyppiin mukaisesti valmistettuun komponenttiin ja erilliseen tekniseen yksikköön liitteessä II luetelluissa asiaankuuluvissa säädöksissä vaadittu tyyppihyväksyntämerkki riippumatta siitä, onko kyseinen komponentti tai yksikkö osa jotakin järjestelmää.

Jos tyyppihyväksyntämerkkiä ei vaadita, valmistajan on kiinnitettävä komponenttiin tai erilliseen tekniseen yksikköön vähintään kauppanimensä tai tavaramerkkinsä sekä tyyppinumero tai tunnistenumero.

3. Komissio antaa täytäntöönpanosäädöksiä, joissa määritellään EU-tyypihyväksyntämerkin malli. Nämä täytäntöönpanosäädökset hyväksytään 83 artiklan 2 kohdassa tarkoitettua tarkastelumenettelyä noudattaen. Ensimmäinen tällainen täytäntöönpanosäädös hyväksytään viimeistään ... päivänä ...kuuta ... [24 kuukautta tämän asetuksen voimaantulopäivästä].
4. Talouden toimijat saavat saattaa markkinoille tai asettaa saataville markkinoilla ainoastaan sellaisia ajoneuvoja, komponentteja ja erillisiä teknisiä yksiköitä, jotka on merkitty tämän asetuksen mukaisesti.

VII luku

Uudet tekniikat tai uudet ratkaisut

39 artikla

Uusille tekniikoille tai uusille ratkaisuille myönnettävät vapautukset

1. Valmistaja voi hakea EU-tyyppihyväksyntää ajoneuvon, järjestelmän, komponentin tai erillisen teknisen yksikön tyyppille, jossa käytetään uusia tekniikoita tai uusia ratkaisuja, jotka eivät ole yhteensopivia yhden tai useamman liitteessä II luetellun säädöksen kanssa.
2. Hyväksyntäviranomaisen on myönnettävä 1 kohdassa tarkoitettu EU-tyyppihyväksyntä, kun kaikki seuraavat edellytykset täyttyvät:
 - a) EU-tyyppihyväksyntähakemuksessa esitetään perustelut sille, miksi kyseiset uudet tekniikat tai uudet ratkaisut tekevät ajoneuvoista, järjestelmistä, komponenteista tai erillisistä teknisistä yksiköistä yhteensopimattomia yhden tai useamman liitteessä II luetellun säädöksen kanssa;
 - b) EU-tyyppihyväksyntähakemuksessa kuvataan uuden tekniikan tai uuden ratkaisun turvallisuus- ja ympäristövaikutukset sekä ne toimenpiteet, joilla varmistetaan, että saavutetaan vähintään vastaava turvallisuuden ja ympäristönsuojelun taso kuin vaatimuksilla, joista haetaan vapautusta;
 - c) esitetään testien kuvaukset ja testitulokset, jotka osoittavat b alakohdan edellytyksen täyttyvän.

3. EU-tyyppihyväksynät, joissa annetaan vapautus uusille tekniikoille tai uusille ratkaisuille, voidaan myöntää vain komission luvalla.

Komissio antaa täytäntöönpanosäädöksiä, joissa päätetään myönnetäänkö tämän kohdan ensimmäisessä alakohdassa tarkoitettu lupa. Nämä täytäntöönpanosäädökset hyväksytään 83 artiklan 2 kohdassa tarkoitettua tarkastelumenettelyä noudattaen.

4. Odottaessa 3 kohdassa tarkoitettujen täytäntöönpanosäädösten antamista, hyväksyntäviranomainen voi myöntää poikkeushakemuksen kohteena olevalle ajoneuvotyyppille tilapäisen EU-tyyppihyväksynnän, joka on voimassa vain kyseisen hyväksyntäviranomaisen jäsenvaltion alueella. Hyväksyntäviranomaisen on ilmoitettava siitä viipymättä komissiolle ja toisille jäsenvaltioille asiakirjalla, joka sisältää 2 kohdassa tarkoitettut tiedot.

EU-tyyppihyväksynnän tilapäisyyden ja rajallisen alueellisen voimassaolon on käytävä ilmi EU-tyyppihyväksyntätodistuksen otsikosta ja vaatimustenmukaisuustodistuksen otsikosta.

5. Toisten jäsenvaltioiden hyväksyntäviranomaiset voivat hyväksyä 4 kohdassa tarkoitetun tilapäisen EU-tyyppihyväksynnän alueellaan sillä edellytyksellä, että ne ilmoittavat hyväksymisestään kirjallisesti sille hyväksyntäviranomaiselle, joka on myöntänyt tilapäisen EU-tyyppihyväksynnän.

6. Edellä 3 kohdassa tarkoitetuissa täytäntöönpanosäädöksissä on tapauksen mukaan ilmoitettava, liittyykö lupiin rajoituksia etenkin sen suhteen, mikä on niiden kattamien ajoneuvojen enimmäismäärä. EU-tyyppihyväksyntä on joka tapauksessa voimassa vähintään 36 kuukautta.
7. Jos komissio päättää 3 kohdassa tarkoitetuilla täytäntöönpanosäädöksillä evätä luvat, hyväksyntäviranomaisen on välittömästi ilmoitettava 4 kohdassa tarkoitetun tilapäisen EU-tyyppihyväksynnän haltijalle, että tilapäinen EU-tyyppihyväksyntä peruutetaan kuuden kuukauden kuluttua täytäntöönpanosäädöksen antamispäivästä.

Ajoneuvot, jotka on valmistettu tilapäisen EU-tyyppihyväksynnän mukaisesti ennen kuin sen voimassaolo päättyy, saa kuitenkin saattaa markkinoille, rekisteröidä tai ottaa käyttöön missä tahansa tilapäisen EU-tyyppihyväksynnän 5 kohdan mukaisesti hyväksyneessä jäsenvaltiossa.

40 artikla

Säädösten myöhempi mukauttaminen

1. Jos komissio on antanut luvan EU-tyyppihyväksynnän myöntämiseen 39 artiklan mukaisesti, se toteuttaa välittömästi tarvittavat toimenpiteet, joilla asianomaiset säädökset mukautetaan tekniikan tuoreimpaan kehitykseen.

Jos 39 artiklan nojalla myönnettävä vapautus liittyy E-sääntöön, komissio esittää ehdotuksia asiaankuuluvan E-säännön muuttamiseksi menettelyllä, josta määrätään vuoden 1958 tarkistetussa sopimuksessa.

2. Kun asiaankuuluvat säädökset on muutettu, kaikki 39 artiklan 3 kohdassa tarkoitetuissa täytäntöönpanosäädöksissä esitetyt rajoitukset poistetaan.
3. Jos tarvittavia toimenpiteitä tämän artiklan 1 kohdassa tarkoitettujen säädösten mukauttamiseksi ei ole toteutettu, komissio voi tilapäisen EU-tyyppihyväksynnän myöntäneen jäsenvaltion pyynnöstä antaa täytäntöönpanosäädöksiä, joilla päätetään myönnetäänkö lupa tilapäisen EU-tyyppihyväksynnän voimassaolon laajentamiseen. Nämä täytäntöönpanosäädökset hyväksytään 83 artiklan 2 kohdassa tarkoitettua tarkastelumenettelyä noudattaen.

VIII luku

Pieninä sarjoina valmistettavat ajoneuvot

41 artikla

Pieninä sarjoina valmistettavien ajoneuvojen EU-tyyppihyväksyntä

1. Jäsenvaltioiden on valmistajan pyynnöstä ja liitteessä V olevassa A osan 1 jaksossa säädettyjen ajoneuvoluokkia M, N ja O koskevien vuotuisten enimmäismäärien rajoissa myönnettävä EU-tyyppihyväksyntä pieninä sarjoina valmistettavalle ajoneuvotyypille, joka täyttää vähintään liitteessä II olevan I osan lisäyksessä 1 säädetyt tekniset vaatimukset.
2. Edellä olevaa 1 kohtaa ei sovelleta erikoiskäyttöön tarkoitettuihin ajoneuvoihin.
3. Pieninä sarjoina valmistettavia ajoneuvoja koskevalle EU-tyyppihyväksyntätodistukselle annetaan yksilöllinen numero yhdenmukaistetun numerointijärjestelmän mukaisesti, jonka avulla on voitava tunnistaa ainakin EU-tyyppihyväksynnän myöntänyt jäsenvaltio sekä vaatimukset, jotka ajoneuvon, järjestelmän, komponentin tai erillisen teknisen yksikön tyyppi täyttää.

4. Komissio antaa täytäntöönpanosäädöksiä, joissa vahvistetaan pieninä sarjoina valmistettavia ajoneuvoja koskevien EU-tyyppihyväksyntätodistusten malli ja numerointijärjestelmä. Nämä täytäntöönpanosäädökset hyväksytään 83 artiklan 2 kohdassa tarkoitettua tarkastelumenettelyä noudattaen.
5. Siirretään komissiolle valta antaa delegoituja säädöksiä 82 artiklan mukaisesti liitteessä II olevan I osan lisäyksen 1 muuttamiseksi siten, että esitetään ajoneuvoluokkia M, N ja O koskevat tekniset vaatimukset, ja liitteessä V olevan A osan 1 kohdan muuttamiseksi vastaavasti vuotuisten enimmäismäärien osalta.

42 artikla

Pieninä sarjoina valmistettavien ajoneuvojen kansallinen tyyppihyväksyntä

1. Valmistajat voivat hakea kansallista tyyppihyväksyntää pieninä sarjoina valmistettaville ajoneuvoille liitteessä V olevan A osan 2 jaksossa säädettyjen vuotuisten enimmäismäärien rajoissa. Näitä enimmäismääriä on sovellettava hyväksytyä tyyppiä olevien ajoneuvojen asettamiseen saataville markkinoilla, rekisteröintiin tai käyttöönottoon kunkin jäsenvaltion markkinoilla määrätyn vuoden aikana.
2. Jäsenvaltiot voivat päättää vapauttaa 1 kohdassa tarkoitetun ajoneuvotyyppin yhden tai useamman tämän asetuksen vaatimuksen tai liitteessä II luetelluissa säädöksissä vahvistetun yhden tai useamman vaatimuksen noudattamisesta edellyttäen, että kyseiset jäsenvaltiot ovat vahvistaneet asiaankuuluvat vaihtoehtoiset vaatimukset.

3. Pieninä sarjoina valmistettavien ajoneuvojen kansallisen tyyppi hyväksynnän yhteydessä hyväksyntäviranomaisen on hyväksyttävä järjestelmät, komponentit ja erilliset tekniset yksiköt, jotka on tyyppi hyväksytty liitteessä II lueteltujen säädösten mukaisesti.
4. Pieninä sarjoina valmistettavia ajoneuvoja koskevalle kansalliselle tyyppi hyväksyntätodistukselle annetaan yksilöllinen numero yhdenmukaistetun numerointijärjestelmän mukaisesti, jonka avulla on voitava tunnistaa ainakin tyyppi hyväksynnän myöntänyt jäsenvaltio ja luokitella hyväksyntä kansalliselle pienelle sarjalle myönnettyksi hyväksynnäksi.
5. Komissio antaa täytäntöönpanosäädöksiä, joissa vahvistetaan pieninä sarjoina valmistettavien ajoneuvojen kansallisen tyyppi hyväksyntätodistuksen malli ja yhdenmukaistettu numerointijärjestelmä. Sen otsikkona on oltava "Ajoneuvon kansallinen piensarjatyypin hyväksyntätodistus", ja siinä on ilmoitettava tämän artiklan 2 kohdan nojalla myönnettyjen vapautusten sisältö ja luonne. Nämä täytäntöönpanosäädökset hyväksytään 83 artiklan 2 kohdassa tarkoitettua tarkastelumenettelyä noudattaen. Siihen saakka kun komissio hyväksyy tällaiset täytäntöönpanosäädökset, jäsenvaltiot voivat edelleen päättää kansallisten tyyppi hyväksyntätodistusten muodosta.

43 artikla

Ajoneuvon kansallisen piensarjatyypin hyväksynnän voimassaolo

1. Ajoneuvon kansallisen piensarjatyypin hyväksynnän voimassaolo on rajattava sen jäsenvaltion alueelle, jonka hyväksyntäviranomainen on myöntänyt tyyppihyväksynnän.
2. Hyväksyntäviranomaisen on valmistajan pyynnöstä lähetettävä valmistajan valitsemien jäsenvaltioiden hyväksyntäviranomaisille kirjattuna kirjeenä tai sähköpostitse jäljennös kansallisesta tyyppihyväksyntätodistuksesta, mukaan lukien 26 artiklan 4 kohdassa tarkoitettujen hyväksyntäasiakirjan asiaankuuluvat osat.
3. Jäsenvaltioiden hyväksyntäviranomaisten on hyväksyttävä kansallinen tyyppihyväksyntä, jollei niillä ole perusteltua syytä uskoa, että kansalliset tekniset vaatimukset, joiden mukaisesti ajoneuvotyyppi on hyväksytty, eivät vastaa niiden omia vaatimuksia.
4. Kahden kuukauden kuluessa 2 kohdassa tarkoitettujen asiakirjojen vastaanottamisesta valmistajan valitsemien jäsenvaltioiden hyväksyntäviranomaisten on ilmoitettava kansallisen tyyppihyväksynnän myöntäneelle hyväksyntäviranomaiselle päätöksestään hyväksyä tyyppihyväksyntä tai olla hyväksymättä sitä. Jos tällaista päätöstä ei ole ilmoitettu tämän kahden kuukauden ajanjakson kuluessa, kansallinen tyyppihyväksyntä katsotaan hyväksytyksi.

5. Jos hakija haluaa saattaa markkinoille, rekisteröidä tai ottaa käyttöön kansallisen piensarjatyypin hyväksynnän saaneen ajoneuvon toisessa jäsenvaltiossa, kansallisen piensarjatyypin hyväksynnän myöntäneen hyväksyntäviranomaisen on hakijan pyynnöstä annettava tämän toisen jäsenvaltion hyväksyntäviranomaiselle jäljennös tyyppihyväksyntätodistuksesta hyväksyntäasiakirjojen asiaankuuluvat osat mukaan luettuina.

Toisen jäsenvaltion kansallisen viranomaisen on sallittava tällaisen ajoneuvon saattaminen markkinoille, rekisteröinti tai käyttöönotto, jollei sillä ole perusteltua syytä uskoa, että kansalliset tekniset vaatimukset, joiden mukaisesti ajoneuvotyyppi on hyväksytty, eivät vastaa sen omia vaatimuksia.

IX luku

Ajoneuvojen yksittäishyväksynät

44 artikla

Ajoneuvojen EU-yksittäishyväksynät

1. Jäsenvaltioiden on myönnettävä ajoneuvon EU-yksittäishyväksyntä ajoneuville, joka täyttää liitteessä II olevan I osan lisäyksessä 2 taikka erikoiskäyttöön tarkoitettujen ajoneuvojen tapauksessa liitteessä II olevassa III osassa säädetyt vaatimukset.

Tätä lukua ei sovelleta keskeneräisiin ajoneuvoihin.

2. Ajoneuvon EU-yksittäishyväksyntähakemuksen jättää ajoneuvon omistaja, valmistaja, valmistajan edustaja tai maahantuojia.
3. Jäsenvaltiot eivät saa suorittaa rikkovia testejä selvittääkseen, täyttääkö ajoneuvo 1 kohdassa tarkoitettut vaatimukset, vaan niiden on sen sijaan käytettävä hakijan siihen tarkoitukseen toimittamia asiaankuuluvia tietoja.
4. Ajoneuvon EU-yksittäishyväksyntätodistukselle annetaan yksilöllinen numero yhdenmukaistetun numerointijärjestelmän mukaisesti, jonka avulla on voitava tunnistaa ainakin ajoneuvon EU-yksittäishyväksynnän myöntänyt jäsenvaltio.
5. Komissio antaa täytäntöönpanosäädöksiä, joissa vahvistetaan ajoneuvon EU-yksittäishyväksyntätodistusten malli ja numerointijärjestelmä. Nämä täytäntöönpanosäädökset hyväksytään 83 artiklan 2 kohdassa tarkoitettua tarkastelumenettelyä noudattaen. Ensimmäinen tällainen täytäntöönpanosäädös hyväksytään viimeistään ... päivänä ...kuuta ... [24 kuukautta tämän asetuksen voimaantulopäivästä].
6. Jäsenvaltioiden on sallittava sellaisten ajoneuvojen saattaminen markkinoille, rekisteröinti tai käyttöönotto, joilla on voimassa oleva ajoneuvon EU-yksittäishyväksyntätodistus.
7. Siirretään komissiolle valta antaa delegoituja säädöksiä 82 artiklan mukaisesti liitteessä II olevan I osan muuttamiseksi siten, että vahvistetaan luokkien M, N ja O ajoneuvoja koskevat tekniset vaatimukset.

45 artikla

Ajoneuvojen kansalliset yksittäishyväksynät

1. Jäsenvaltiot voivat siitä riippumatta, onko kyseessä ajoneuvon ainoa kappale, päättää myöntää tietyille ajoneuvoille vapautuksen yhdestä tai useammasta tämän asetuksen vaatimuksesta tai liitteessä II luetelluissa säädöksissä vahvistetuista vaatimuksista edellyttäen, että kyseiset jäsenvaltiot ovat vahvistaneet asiaankuuluvat vaihtoehtoiset vaatimukset.
2. Ajoneuvon kansallisen yksittäishyväksyntähakemuksen jättää ajoneuvon omistaja, valmistaja, valmistajan edustaja tai maahantuojaja.
3. Jäsenvaltiot eivät saa suorittaa rikkovia testejä selvittääkseen, täyttääkö ajoneuvo 1 kohdassa tarkoitetut vaihtoehtoiset vaatimukset, vaan niiden on sen sijaan käytettävä hakijan siihen tarkoitukseen toimittamia asiaankuuluvia tietoja.
4. Ajoneuvon kansallisen yksittäishyväksynnän yhteydessä hyväksyntäviranomaisen on hyväksyttävä järjestelmät, komponentit ja erilliset tekniset yksiköt, jotka on tyyppihyväksytty liitteessä II lueteltujen säädösten mukaisesti.
5. Jäsenvaltion on viipymättä toimitettava ajoneuvon kansallinen yksittäishyväksyntätodistus, jos ajoneuvo on hakemukseen liitetyn kuvauksen mukainen ja täyttää asiaankuuluvat vaihtoehtoiset vaatimukset.

6. Ajoneuvon kansalliselle yksittäishyväksyntätodistukselle annetaan yksilöllinen numero yhdenmukaistetun numerointijärjestelmän mukaisesti, jonka avulla on voitava tunnistaa ainakin hyväksynnän myöntänyt jäsenvaltio sekä vaatimukset, jotka ajoneuvo täyttää.
7. Komissio antaa täytäntöönpanosäädöksiä, joissa vahvistetaan ajoneuvon kansallisen yksittäishyväksyntätodistuksen malli ja numerointijärjestelmä. Nämä täytäntöönpanosäädökset hyväksytään 83 artiklan 2 kohdassa tarkoitettua tarkastelumenettelyä noudattaen. Siihen saakka kun komissio hyväksyy tällaiset täytäntöönpanosäädökset, jäsenvaltiot voivat edelleen päättää ajoneuvon kansallisten yksittäishyväksyntätodistusten muodosta.

46 artikla

Ajoneuvojen kansallisten yksittäishyväksyntöjen voimassaolo

1. Ajoneuvon kansallinen yksittäishyväksyntä on voimassa vain ajoneuvon yksittäishyväksynnän myöntäneen jäsenvaltion alueella.
2. Jos hakija haluaa asettaa saataville markkinoilla, rekisteröidä tai ottaa käyttöön kansallisesti yksittäishyväksytyt ajoneuvon toisessa jäsenvaltiossa, hyväksynnän myöntäneen jäsenvaltion on hakijan pyynnöstä toimitettava hakijalle lausunto teknisistä vaatimuksista, joiden perusteella ajoneuvo on hyväksytty.

3. Jos jokin jäsenvaltio on myöntänyt ajoneuville ajoneuvon kansallisen yksittäishyväksynnän 45 artiklan mukaisesti, toisen jäsenvaltion on sallittava sen asettaminen saataville markkinoilla, rekisteröinti tai käyttöönotto alueellaan, jollei tällä jäsenvaltiolla ole perusteltua syytä uskoa, että ne asiaankuuluvat vaihtoehtoiset vaatimukset, joiden perusteella ajoneuvo on hyväksytty, eivät vastaa sen omia vaatimuksia tai että ajoneuvo ei täytä kyseisiä vaatimuksia.
4. Tätä artiklaa sovelletaan ajoneuvoihin, jotka on tyyppihyväksytty tämän asetuksen mukaisesti ja joita on muutettu ennen niiden ensimmäistä rekisteröintiä tai käyttöönottoa.

47 artikla

Erityissäännökset

1. Edellä 44 ja 45 artiklassa säädettyjä menettelyjä voidaan soveltaa tiettyyn, useassa vaiheessa valmistettuun ajoneuvoon.
2. Edellä 44 ja 45 artiklassa säädettyillä menettelyillä ei korvata mitään monivaiheisen tyyppihyväksynnän tavanomaiseen kulkuun kuuluvaa välivaihetta, eikä niitä käytetä ensimmäisen vaiheen hyväksynnän hankkimiseen ajoneuville.

X luku

Asettaminen saataville markkinoilla, rekisteröinti tai käyttöönotto

48 artikla

*Muiden kuin sarjan viimeisten ajoneuvojen asettaminen saataville markkinoilla,
rekisteröinti tai käyttöönotto*

1. Ajoneuvot, joiden osalta kokonaisen ajoneuvon tyyppihyväksyntä on pakollinen tai joille valmistaja on hankkinut tällaisen tyyppihyväksynnän, voidaan asettaa saataville markkinoilla, rekisteröidä tai ottaa käyttöön vain, jos niiden mukana on 36 ja 37 artiklan mukaisesti annettu voimassa oleva vaatimustenmukaisuustodistus, sanotun kuitenkin rajoittamatta 51, 52 ja 53 artiklan soveltamista.

Keskeneräisten ajoneuvojen rekisteröinti ja käyttöönotto voidaan evätä niin kauan kuin ajoneuvot ovat keskeneräisiä. Keskeneräisten ajoneuvojen rekisteröintiä ja käyttöönottoa ei saa käyttää 49 artiklan soveltamisen kiertämiseksi.

2. Samana vuonna saataville markkinoilla asetettujen, rekisteröityjen tai käyttöön otettujen, pieninä sarjoina valmistettujen ajoneuvojen lukumäärä saa olla enintään liitteessä V vahvistettujen vuotuisten enimmäismäärien suuruinen.

49 artikla

*Sarjan viimeisten ajoneuvojen asettaminen saataville markkinoilla,
rekisteröinti tai käyttöönotto*

1. Jäsenvaltiot voivat liitteessä V olevassa B osassa annettujen rajoitusten mukaisesti ja 2 kohdassa esitetyn mukaisesti ainoastaan rajatun ajan rekisteröidä ajoneuvoja ja sallia niiden asettamisen saataville markkinoilla tai käyttöönoton, jos ne ovat sellaisen ajoneuvotyypin mukaisia, jonka EU-tyyppihyväksyntä ei ole enää voimassa.

Ensimmäistä alakohtaa sovelletaan ainoastaan unionin alueella oleviin ajoneuvoihin, jotka valmistusaikanaan kuuluivat voimassa olevan EU-tyyppihyväksynnän piiriin ja joita ei ollut rekisteröity tai otettu käyttöön ennen mainitun EU-tyyppihyväksynnän voimassaolon päättymistä.

2. Edellä olevaa 1 kohtaa sovelletaan vain valmiiden ajoneuvojen osalta 12 kuukauden ja valmistuneiden ajoneuvojen osalta 18 kuukauden ajan päivämäärästä, jolloin EU-tyyppihyväksynnän voimassaolo päättyi.

3. Jos valmistaja haluaa hyödyntää 1 kohdassa säädettyä mahdollisuutta, sen on toimitettava hakemus kunkin sellaisen jäsenvaltion toimivaltaiselle viranomaiselle, jota kyseisten ajoneuvojen rekisteröinti tai käyttöönotto koskee. Hakemuksessa on eriteltävä ne tekniset tai kaupalliset syyt, joiden vuoksi kyseiset ajoneuvot eivät ole uusien teknisten vaatimusten mukaisia.

Asianomaisten jäsenvaltioiden on päätettävä kolmen kuukauden kuluessa tällaisen hakemuksen saamisesta, hyväksyvätkö ne, että kyseiset ajoneuvot rekisteröidään tai otetaan käyttöön niiden alueella, ja jos hyväksyvät, kuinka monta tällaista ajoneuvoa ne hyväksyvät.

4. Jäsenvaltioiden on sovellettava asianmukaisia toimenpiteitä sen varmistamiseksi, että tässä artiklassa säädettyä menettelyä noudattaen rekisteröitävien tai käyttöön otettavien ajoneuvojen lukumäärää seurataan tehokkaasti.

50 artikla

Komponenttien ja erillisten teknisten yksiköiden asettaminen saataville markkinoilla tai käyttöönotto

1. Komponenttien ja erillisten teknisten yksiköiden, myös jälkimarkkinoille tarkoitettujen, asettaminen saataville markkinoilla tai käyttöönotto on sallittua vain, jos ne täyttävät liitteessä II lueteltujen asiaankuuluvien säädösten vaatimukset ja ne on merkitty 38 artiklan mukaisesti.

2. Edellä olevaa 1 kohtaa ei sovelleta komponentteihin tai erillisiin teknisiin yksiköihin, jotka on nimenomaan valmistettu tai suunniteltu ajoneuvoihin, jotka eivät kuulu tämän asetuksen soveltamisalaan.
3. Jäsenvaltiot voivat sallia sellaisten komponenttien ja erillisten teknisten yksiköiden asettamisen saataville markkinoilla tai käyttöönoton, joille on myönnetty 39 artiklan mukainen vapautus tai jotka on tarkoitettu käytettäväksi ajoneuvoissa, jotka kuuluvat 41, 42, 44 ja 45 artiklan mukaisesti myönnettyjen kyseistä komponenttia tai erillistä teknistä yksikköä koskevien hyväksyntöjen piiriin.
4. Jäsenvaltiot voivat lisäksi sallia sellaisten komponenttien ja erillisten teknisten yksiköiden asettamisen saataville markkinoilla tai käyttöönoton, jotka on tarkoitettu käytettäväksi ajoneuvoissa, joilta ei niiden markkinoilla saataville asettamisen, rekisteröinnin tai käyttöönoton hetkellä edellytetty tyyppihyväksyntää tämän asetuksen tai direktiivin 2007/46/EY nojalla.
5. Jäsenvaltiot voivat lisäksi sallia sellaisten korvaavien komponenttien ja erillisten teknisten yksiköiden asettamisen saataville markkinoilla tai käyttöönoton, jotka on tarkoitettu käytettäväksi ajoneuvoissa, joiden tyyppihyväksyntä myönnettiin ennen liitteessä II lueteltujen asiaankuuluvien säädösten vaatimusten voimaantuloa, sen asiaankuuluvan säädöksen vaatimusten mukaisesti, jota sovellettiin silloin kun kyseiset tyyppihyväksynät alun perin myönnettiin.

XI luku

Suojalausekkeet

51 artikla

*Kansallinen arviointi mahdollisesti vakavan riskin aiheuttaville
tai vaatimustenvastaisille ajoneuvoille, järjestelmille, komponenteille
ja erillisille teknisille yksiköille*

Kun jonkin jäsenvaltion markkina- ja turvallisuusviranomaisilla on oman markkina- ja turvallisuusvalvontatoimintansa tai hyväksyntäviranomaiselta tai valmistajalta saamansa tiedon perusteella tai valitusten perusteella riittävästi syytä uskoa, että ajoneuvo, järjestelmä, komponentti tai erillinen tekninen yksikkö aiheuttaa vakavan riskin ihmisten terveydelle tai turvallisuudelle, taikka muille tämän asetuksen piiriin kuuluville yleisten etujen suojeluun liittyville seikoille, tai että se ei ole tämän asetuksen vaatimusten mukainen, markkina- ja turvallisuusviranomaiset arvioivat asianomaisen ajoneuvon, järjestelmän, komponentin tai erillisen teknisen yksikön tässä asetuksessa säädettyihin asiaankuuluviin vaatimuksiin nähden. Asiaankuuluvien talouden toimijoiden ja asiaankuuluvien hyväksyntäviranomaisten on toimittava täydessä yhteistyössä markkina- ja turvallisuusviranomaisten kanssa, mukaan lukien kaikkien 31 artiklan mukaisesti suoritettujen asiaankuuluvien tarkastusten tai testien tulosten toimittaminen eteenpäin.

Asetuksen (EY) N:o 765/2008 20 artiklaa sovelletaan asianomaisen ajoneuvon, järjestelmän, komponentin tai erillisen teknisen yksikön riskinarviointiin.

52 artikla

Kansalliset menettelyt vakavan riskin aiheuttavia tai vaatimustenvastaisia ajoneuvoja, järjestelmiä, komponentteja ja erillisiä teknisiä yksiköitä varten

1. Jos jonkin jäsenvaltion markkina- ja turvallisuusviranomaiset havaitsevat suorittamassaan 51 artiklan mukaisen arvioinnin, että ajoneuvo, järjestelmä, komponentti tai erillinen tekninen yksikkö aiheuttaa vakavan riskin ihmisten terveydelle tai turvallisuudelle taikka muille tämän asetuksen piiriin kuuluville yleisten etujen suojeleminen liittyville seikoille, markkina- ja turvallisuusviranomaisen on viipymättä vaadittava asiaankuuluvaa talouden toimijaa ryhtymään kaikkiin tarvittaviin korjaaviin toimenpiteisiin viipymättä sen varmistamiseksi, että kyseinen ajoneuvo, järjestelmä, komponentti tai erillinen tekninen yksikkö ei markkinoille saatettaessa, rekisteröitäessä tai käyttöönoton jälkeen enää aiheuta kyseistä riskiä.
2. Jos jonkin jäsenvaltion markkina- ja turvallisuusviranomaiset havaitsevat suorittamassaan 51 artiklan mukaisen arvioinnin, että ajoneuvo, järjestelmä, komponentti tai erillinen tekninen yksikkö ei ole tämän asetuksen mukainen, mutta ei aiheuta tämän artiklan 1 kohdassa tarkoitettua vakavaa riskiä, markkina- ja turvallisuusviranomaisen on viipymättä vaadittava asiaankuuluvaa talouden toimijaa ryhtymään kaikkiin tarvittaviin korjaaviin toimenpiteisiin kohtuullisen ajan kuluessa saattaakseen ajoneuvon, järjestelmän, komponentin tai erillisen teknisen yksikön vaatimusten mukaiseksi. Määräajan on oltava oikeassa suhteessa vaatimustenvastaisuuden vakavuuteen sen varmistamiseksi, että asianomainen ajoneuvo, järjestelmä, komponentti tai erillinen tekninen yksikkö on vaatimusten mukainen, kun se saatetaan markkinoille, rekisteröidään tai otetaan käyttöön.

Talouden toimijoiden on 13–21 artiklassa säädettyjen velvoitteiden mukaisesti varmistettava, että kaikki asianmukaiset korjaavat toimenpiteet toteutetaan kaikkien asianomaisten ajoneuvojen, järjestelmien, komponenttien tai erillisten teknisten yksiköiden osalta, jotka ne ovat saattaneet markkinoille, rekisteröineet tai ottaneet käyttöön unionissa.

3. Jos talouden toimijat eivät toteuta riittäviä korjaavia toimenpiteitä 1 tai 2 kohdassa tarkoitettussa asiaankuuluvassa ajassa tai jos riski edellyttää nopeita toimia, kansallisten viranomaisten on ryhdyttävä tarvittaviin tilapäisiin rajoittaviin toimenpiteisiin, joilla kielletään asianomaisten ajoneuvojen, järjestelmien, komponenttien tai erillisten teknisten yksiköiden asettaminen saataville markkinoilla, rekisteröinti tai käyttöönotto kyseisen maan markkinoilla taikka rajoitetaan sitä tai poistetaan kyseiset ajoneuvot, järjestelmät, komponentit tai erilliset tekniset yksiköt näiltä markkinoilta tai järjestetään niiden takaisinkutsu.

Tämän kohdan ensimmäisessä alakohdassa tarkoitettuihin rajoittaviin toimenpiteisiin sovelletaan asetuksen (EY) N:o 765/2008 21 artiklaa.

4. Komissio voi antaa täytäntöönpanosäädöksiä, joilla määritetään vaatimustenvastaisuuden vakavuuden luokittelu ja asianmukaiset toimenpiteet, joita kansallisten viranomaisten on toteutettava tämän artiklan yhdenmukaisen soveltamisen varmistamiseksi. Nämä täytäntöönpanosäädökset hyväksytään 83 artiklan 2 kohdassa tarkoitettua tarkastelumenettelyä noudattaen.

53 artikla

Korjaavat ja rajoittavat toimenpiteet unionin tasolla

1. Jäsenvaltion, joka toteuttaa 52 artiklan mukaisesti korjaavia tai rajoittavia toimenpiteitä, on viipymättä ilmoitettava siitä komissiolle ja toisille jäsenvaltioille ICSMS:n kautta. Sen on myös viipymättä ilmoitettava havainnoistaan hyväksynnän myöntäneelle hyväksyntäviranomaiselle.

Annettujen tietojen on sisällettävä kaikki saatavilla olevat yksityiskohtaiset tiedot ja erityisesti tiedot, jotka ovat tarpeen asianomaisen ajoneuvon, järjestelmän, komponentin tai erillisen teknisen yksikön tunnistamiseksi ja sen alkuperän, väitetyn vaatimustenvastaisuuden ja riskin luonteen sekä toteutettujen kansallisten korjaavien ja rajoittavien toimenpiteiden laadun ja keston määrittämiseksi, sekä asiaankuuluvan talouden toimijan esittämät perusteet.

2. Jäsenvaltioiden, jotka toteuttavat korjaavia tai rajoittavia toimenpiteitä, on myös ilmoitettava, johtuuko riski tai vaatimustenvastaisuus seuraavista:
 - a) ajoneuvo, järjestelmä, komponentti tai erillinen tekninen yksikkö ei täytä vaatimuksia, jotka liittyvät ihmisten terveyteen tai turvallisuuteen, ympäristönsuojeluun tai muihin tämän asetuksen piiriin kuuluviin yleisten etujen suojeluun liittyviin seikkoihin; tai
 - b) liitteessä II luetelluissa asiaankuuluvissa säädöksissä on puutteita.

3. Muiden jäsenvaltioiden kuin korjaavia tai rajoittavia toimenpiteitä toteuttaneen jäsenvaltion on kuukauden kuluessa 1 kohdassa tarkoitettusta ilmoituksesta ilmoitettava komissiolle ja toisille jäsenvaltioille kaikista toteuttamistaan korjaavista tai rajoittavista toimenpiteistä ja toimitettava kaikki hallussaan olevat lisätiedot, jotka liittyvät asianomaisen ajoneuvon, järjestelmän, komponentin tai erillisen teknisen yksikön vaatimustenvastaisuuteen ja riskiin, sekä vastalauseensa siinä tapauksessa, että ilmoitetusta kansallisesta toimenpiteestä on erimielisyyttä.
4. Jos kuukauden kuluessa 1 kohdassa tarkoitettusta ilmoituksesta yksikään toinen jäsenvaltio tai komissio ei ole esittänyt vastalauseita jäsenvaltion ilmoittamasta kansallisesta toimenpiteestä, mainitun toimenpiteen katsotaan olevan oikeutettu. Muiden jäsenvaltioiden on varmistettava, että asianomaisen ajoneuvon, järjestelmän, komponentin tai erillisen teknisen yksikön osalta niiden alueilla toteutetaan viipymättä vastaavat korjaavat tai rajoittavat toimenpiteet.
5. Jos jokin toinen jäsenvaltio tai komissio esittää kuukauden kuluessa 1 kohdassa tarkoitettun ilmoituksen jälkeen vastaluseen jäsenvaltion ilmoittamasta kansallisesta toimenpiteestä tai jos komissio katsoo, että ilmoitettu kansallinen toimenpide on unionin oikeuden vastainen, komissio kuulee viipymättä asianomaisia jäsenvaltioita ja asiaankuuluvaa talouden toimijaa tai asiaankuuluvia talouden toimijoita.

Komissio antaa tämän kohdan ensimmäisessä alakohdassa tarkoitetun kuulemisen perusteella täytäntöönpanosäädöksiä, joissa päätetään unionin tason yhdenmukaistetuista korjaavista tai rajoittavista toimenpiteistä. Nämä täytäntöönpanosäädökset hyväksytään 83 artiklan 2 kohdassa tarkoitettua tarkastelumenettelyä noudattaen.

Komissio antaa toisessa alakohdassa tarkoitetun päätöksen viipymättä tiedoksi asiaankuuluvalla talouden toimijalle tai asiaankuuluville talouden toimijoille.

Jäsenvaltioiden on pantava tällaiset säädökset täytäntöön viipymättä ja tiedotettava tästä komissiolle.

Jos komissio katsoo, ettei ilmoitettu kansallinen toimenpide ole oikeutettu, asianomaisen jäsenvaltion on peruutettava se tai mukautettava sitä toisessa alakohdassa tarkoitetun komission päätöksen mukaisesti.

6. Jos komissio 9 artiklan mukaisten testiensä ja tarkastustensa jälkeen toteaa, että unionin tasolla tarvitaan korjaavaa tai rajoittavaa toimenpidettä, se kuulee viipymättä asianomaisia jäsenvaltioita ja asiaankuuluvaa talouden toimijaa tai asiaankuuluvia talouden toimijoita.

Komissio antaa tämän kohdan ensimmäisessä alakohdassa tarkoitetun kuulemisen perusteella täytäntöönpanosäädöksiä, joissa päätetään unionin tason korjaavista tai rajoittavista toimenpiteistä. Nämä täytäntöönpanosäädökset hyväksytään 83 artiklan 2 kohdassa tarkoitettua tarkastelumenettelyä noudattaen.

Komissio antaa toisessa alakohdassa tarkoitetun päätöksen viipymättä tiedoksi asiaankuuluvalla talouden toimijalle tai asiaankuuluville talouden toimijoille.

Jäsenvaltioiden on pantava tällaiset säädökset täytäntöön viipymättä ja tiedotettava tästä komissiolle.

7. Jos riskin tai vaatimustenvastaisuuden katsotaan johtuvan puutteista liitteessä II luetelluissa säädöksissä, komissio ehdottaa aiheellisia toimenpiteitä seuraavasti:
- a) jos kyse on unionin säädöksistä, komissio ehdottaa tarvittavia muutoksia asianomaisiin säädöksiin;
 - b) jos on kyse E-säännöistä, komissio tekee tarvittavat muutosehdotukset asiaankuuluviin E-sääntöihin vuoden 1958 tarkistetun sopimuksen mukaisesti sovellettavaa menettelyä noudattaen.
8. Kun korjaava toimenpide katsotaan oikeutetuksi tämän artiklan mukaisesti tai siihen sovelletaan 5 tai 6 kohdassa tarkoitettuja täytäntöönpanosäädöksiä, kyseisen toimenpiteen on oltava maksutta sellaisten ajoneuvojen rekisteröintitodistusten haltijoiden saatavilla, joihin toimenpide vaikuttaa. Jos korjauksia on tehty rekisteröintitodistuksen haltijan kustannuksella ennen korjaavan toimenpiteen hyväksymistä, valmistajan on korvattava tällaisten korjausten kustannukset enintään kyseisessä korjaavassa toimenpiteessä edellytetyistä korjauksista aiheutuvien kustannusten kokonaismäärään saakka.

54 artikla

Vaatimustenvastainen EU-tyyppi hyväksyntä

1. Jos hyväksyntäviranomainen toteaa, että myönnetty tyyppi hyväksyntä ei ole tämän asetuksen mukainen, sen on evättävä kyseisen hyväksynnän tunnustaminen.

2. Hyväksyntäviranomaisen on ilmoitettava epäamisestä EU-tyyppihyväksynnän myöntäneelle hyväksyntäviranomaiselle, muiden jäsenvaltioiden hyväksyntäviranomaisille ja komissiolle. Jos tyyppihyväksynnän myöntänyt hyväksyntäviranomainen vahvistaa tyyppihyväksynnän vaatimustenvastaisuuden kuukauden kuluttua ilmoituksesta, kyseisen hyväksyntäviranomaisen on peruttava tyyppihyväksyntä.
3. Jos EU-tyyppihyväksynnän myöntänyt hyväksyntäviranomainen on kuukauden kuluessa 2 kohdassa tarkoitetusta ilmoituksesta esittänyt vastalauseen, komissio kuulee viipymättä jäsenvaltioita ja erityisesti tyyppihyväksynnän myöntänyttä hyväksyntäviranomaista ja asiaankuuluvaa talouden toimijaa.
4. Komissio antaa tämän artiklan 3 kohdassa tarkoitetun kuulemisen perusteella täytäntöönpanosäädöksiä siitä päättämiseksi, onko tämän artiklan 1 kohdassa tarkoitettu tyyppihyväksynnän tunnustamisen epäminen oikeutettu. Nämä täytäntöönpanosäädökset hyväksytään 83 artiklan 2 kohdassa tarkoitettua tarkastelumenettelyä noudattaen. Komissio antaa ensimmäisessä alakohdassa tarkoitetun päätöksen viipymättä tiedoksi asiaankuuluville talouden toimijoille. Jäsenvaltioiden on pantava tällaiset säädökset täytäntöön viipymättä ja ilmoitettava siitä komissiolle.

5. Jos komissio toteaa 9 artiklan mukaisesti suorittamiensa testien ja tarkastusten jälkeen, että myönnetty tyyppihyväksyntä ei ole tämän asetuksen mukainen, se kuulee viipymättä jäsenvaltioita ja erityisesti tyyppihyväksynnän myöntänyttä hyväksyntäviranomaista ja asiaankuuluvaa talouden toimijaa.

Komissio antaa tämän kohdan ensimmäisessä alakohdassa tarkoitettujen kuulemisten perusteella täytäntöönpanosäädöksen, jolla päätetään tämän artiklan 1 kohdassa tarkoitettu hyväksytyt tyyppihyväksynnän tunnustamisen epäamisestä. Nämä täytäntöönpanosäädökset hyväksytään 83 artiklan 2 kohdassa tarkoitettua tarkastelumenettelyä noudattaen.

6. Niiden ajoneuvojen, järjestelmien, komponenttien ja erillisten teknisten yksiköiden osalta, jotka kuuluvat vaatimustenvastaisen tyyppihyväksynnän piiriin ja jotka on jo asetettu saataville markkinoilla, sovelletaan 51, 52 ja 53 artiklaa.

55 artikla

*Sellaisten osien tai varusteiden saattaminen markkinoille ja
käyttöönotto, jotka saattavat aiheuttaa vakavan riskin
keskeisten järjestelmien moitteettomalle toiminnalle*

1. Osia tai varusteita, jotka saattavat aiheuttaa vakavan riskin ajoneuvon turvallisuuden tai sen ympäristöominaisuuksien kannalta keskeisten järjestelmien moitteettomalle toiminnalle, ei saa saattaa markkinoille eikä ottaa käyttöön, ja ne on kiellettävä, paitsi jos hyväksyntäviranomaisen on antanut niitä koskevan luvan 56 artiklan mukaisesti.

2. Tällaisia lupia sovelletaan ainoastaan rajoitettuun määrään osia tai varusteita, jotka ovat 4 kohdassa tarkoitettussa luettelossa.
3. Siirretään komissiolle 82 artiklan mukaisesti valta antaa delegoituja säädöksiä, joissa täydennetään tätä asetusta vahvistamalla vaatimukset tämän artiklan 1 kohdassa tarkoitettulle osia ja varusteita koskevalle luvulle.

Nämä vaatimukset voivat perustua liitteessä II lueteltuihin säädöksiin, tai niissä voi olla kyse osien tai varusteiden ympäristöominaisuuksien tai turvallisuuden vertailusta alkuperäisten osien tai varusteiden ympäristöominaisuuksiin tai turvallisuuteen tapauksen mukaan. Vaatimuksilla on joka tapauksessa varmistettava, etteivät osat tai varusteet heikennä ajoneuvon turvallisuuden tai sen ympäristöominaisuuksien kannalta keskeisten järjestelmien toimintaa.

4. Siirretään komissiolle valta antaa delegoituja säädöksiä 82 artiklan mukaisesti liitteen VI muuttamiseksi siten, että otetaan huomioon tekniikan ja sääntelyn kehitys vahvistamalla osien ja varusteiden luettelo ja saattamalla se ajan tasalle seuraavien osatekijöiden arvioinnin perusteella:
 - a) missä määrin on olemassa vakava riski sellaisten ajoneuvojen turvallisuudelle tai ympäristöominaisuuksille, joihin kyseisiä osia tai varusteita on asennettu;
 - b) osien tai varusteiden 56 artiklan 1 kohdan nojalla mahdollisesti asetettavan luvanvaraisuuden mahdollinen vaikutus kuluttajiin ja jälkimarkkinoilla toimiviin valmistajiin.

5. Edellä olevaa 1 kohtaa ei sovelleta alkuperäisiin osiin tai varusteisiin eikä osiin tai varusteisiin, jotka kuuluvat liitteessä II lueteltujen säädösten mukaisesti tyyppihyväksytyyn järjestelmään, paitsi jos tyyppihyväksyntä liittyy muihin seikkoihin kuin 1 kohdassa tarkoitettuun vakavaan riskiin.

Tätä artiklaa sovellettaessa alkuperäisillä osilla tai varusteilla tarkoitetaan osia tai varusteita, jotka valmistetaan kyseessä olevan ajoneuvon kokoonpanoa varten ajoneuvon valmistajan laatimien eritelmien ja tuotantostandardien mukaisesti.

6. Tämän artiklan 1 kohtaa ei sovelleta osiin tai varusteisiin, jotka on valmistettu yksinomaan kilpa-ajoneuvoihin. Liitteessä VI lueteltuja osia ja varusteita, joita käytetään sekä kilpa-ajossa että tieliikenteessä, saa asettaa saataville markkinoilla käytettäväksi maantieajoneuvoissa ainoastaan siinä tapauksessa, että ne täyttävät tämän artiklan 3 kohdassa tarkoitetuissa delegoiduissa säädöksissä vahvistetut vaatimukset ja komissio on antanut niille luvan. Komissio antaa täytäntöönpanosäädöksiä, joissa päätetään näiden lupien antamisesta. Nämä täytäntöönpanosäädökset hyväksytään 83 artiklan 2 kohdassa tarkoitettua tarkastelumenettelyä noudattaen.

56 artikla

Asiaan liittyvät vaatimukset osille tai varusteille, jotka saattavat aiheuttaa vakavan riskin keskeisten järjestelmien moitteettomalle toiminnalle

1. Osien tai varusteiden valmistaja voi hakea 55 artiklan 1 kohdassa tarkoitettua lupaa toimittamalla hyväksyntäviranomaiselle hakemuksen ja sen liitteenä tutkimuslaitoksen laatiman testauselosteen, jolla varmennetaan, että osat tai varusteet, joille lupaa haetaan, ovat 55 artiklan 3 kohdassa tarkoitettujen vaatimusten mukaisia. Tällainen valmistaja voi jättää kutakin osa- tai varustetyyppiä kohden vain yhden hakemuksen ainoastaan yhdelle hyväksyntäviranomaiselle.
2. Lupahakemuksessa on annettava yksityiskohtaiset tiedot osien tai varusteiden valmistajasta, osien tai varusteiden tyyppi ja tunniste- ja osanumerot sekä ajoneuvon valmistajan nimi, ajoneuvon tyyppi ja tarvittaessa valmistusvuosi ja muut tiedot, joiden avulla voidaan tunnistaa ajoneuvo, johon osat tai varusteet on tarkoitettu asennettavaksi.

Hyväksyntäviranomaisen on annettava lupa osien tai varusteiden saattamiseen markkinoille ja käyttöönottoon, jos se tämän artiklan 1 kohdassa tarkoitettua testauselosteen ja muun näytön perusteella katsoo, että kyseiset osat tai varusteet ovat 55 artiklan 3 kohdassa tarkoitettujen vaatimusten mukaisia.

Hyväksyntäviranomainen myöntää lupatodistuksen valmistajalle viipymättä.

Komissio antaa täytäntöönpanosäädöksiä, joissa säädetään tämän kohdan kolmannessa alakohdassa tarkoitetun lupatodistuksen mallista ja numerointijärjestelmästä. Nämä täytäntöönpanosäädökset hyväksytään 83 artiklan 2 kohdassa tarkoitettua tarkastelumenettelyä noudattaen.

3. Valmistajan on viipymättä ilmoitettava luvan myöntäneelle hyväksyntäviranomaiselle kaikista muutoksista, jotka vaikuttavat luvan myöntämisen perusteena olleisiin edellytyksiin. Kyseisen hyväksyntäviranomaisen on päätettävä, onko lupaa tarkasteltava uudelleen tai onko se myönnettävä uudelleen ja tarvitaanko lisätestejä.

Valmistajan on varmistettava, että osien tai varusteiden tuotannossa noudatetaan ja tullaan vastaisuudessa noudattamaan niitä edellytyksiä, joiden nojalla lupa on myönnetty.

4. Ennen luvan myöntämistä hyväksyntäviranomaisen on todennettava, että käytössä on järjestelyt ja menettelyt, joilla varmistetaan tuotannon vaatimustenmukaisuuden tehokas valvonta.

Jos hyväksyntäviranomainen havaitsee, että luvan myöntämisen edellytykset eivät enää täyty, sen on pyydettävä valmistajaa toteuttamaan tarvittavat toimenpiteet sen varmistamiseksi, että osat ja varusteet saatetaan vaatimusten mukaisiksi. Tarvittaessa sen on peruutettava lupa.

5. Luvan myöntäneen hyväksyntäviranomaisen on toisen jäsenvaltion toimivaltaisen viranomaisen pyynnöstä lähetettävä sille yhteisen suojatun sähköisen tiedonvaihtojärjestelmän välityksellä kuukauden kuluessa pyynnön vastaanottamisesta jäljennös myönnetystä lupatodistuksesta liitteineen. Jäljennös voidaan toimittaa myös suojattuna sähköisenä tiedostona.
6. Jos hyväksyntäviranomainen on eri mieltä toisen jäsenvaltion myöntämästä luvasta, sen on annettava erimielisyyden syyt tiedoksi komissiolle. Komissio toteuttaa aiheelliset toimenpiteet erimielisyyden ratkaisemiseksi. Komissio voi muun muassa tarvittaessa ja asiaankuuluvia hyväksyntäviranomaisia kuultuaan antaa täytäntöönpanosäädöksiä, joilla vaaditaan luvan peruuttamista. Nämä täytäntöönpanosäädökset hyväksytään 83 artiklan 2 kohdassa tarkoitettua tarkastelumenettelyä noudattaen.
7. Ennen kuin 55 artiklan 4 kohdassa tarkoitettu luettelo on laadittu, jäsenvaltiot voivat pitää voimassa kansalliset säännöksensä, jotka koskevat osia tai varusteita, jotka saattavat vaikuttaa ajoneuvon turvallisuuden tai sen ympäristöominaisuuksien kannalta keskeisten järjestelmien moitteettomaan toimintaan.

XII luku

Kansainväliset säännöt

57 artikla

EU-tyyppihyväksyntää varten vaaditut E-säännöt

1. E-sääntöjä tai niiden muutoksia, joiden puolesta unioni on äänestänyt tai joita unioni soveltaa ja jotka luetellaan liitteessä II, on pidettävä ajoneuvojen, järjestelmien, komponenttien tai erillisten teknisten yksiköiden EU-tyyppihyväksynnälle asetettujen vaatimusten osana.
2. Kun unioni on äänestänyt E-säännön tai sen muutosten puolesta kokonaisen ajoneuvon tyyppihyväksyntää varten, komissio antaa 82 artiklan mukaisesti delegoituja säädöksiä, joilla täydennetään tätä asetusta vahvistamalla E-säännön tai sen muutosten soveltamisen olevan pakollista tai muutetaan tätä asetusta.

Näissä delegoiduissa säädöksissä asetetaan päivämäärät E-säännön tai sen muutosten pakolliselle soveltamiselle ja vahvistetaan siirtymäsäännöksiä, kun tämä on asianmukaista, ja EU-tyyppihyväksyntää, ajoneuvojen ensirekisteröintiä ja käyttöönottoa sekä järjestelmien, komponenttien ja erillisten teknisten yksiköiden markkinoilla saataville asettamista varten, kun tämä on tarpeen.

58 artikla

E-sääntöjen vastaavuus EU-tyyppihyväksynnässä

1. Liitteessä II olevassa II osassa luetellut E-säännöt katsotaan vastaavia säädöksiä vastaaviksi siinä määrin kuin niillä on sama soveltamisala ja kohde.
2. Jäsenvaltioiden hyväksyntäviranomaisten on hyväksyttävä 1 kohdassa tarkoitettujen E-sääntöjen mukaisesti myönnetyt tyyppihyväksynät ja tarvittaessa asiaankuuluvat hyväksyntämerkit tämän asetuksen ja liitteessä II lueteltujen säädösten mukaisesti myönnettyjen vastaavien tyyppihyväksyntöjen ja hyväksyntämerkkien sijasta.

XIII luku

Teknisen tiedon tarjoaminen

59 artikla

Käyttäjille tarkoitetut tiedot

1. Valmistaja ei saa toimittaa mitään tässä asetuksessa tai liitteessä II luetelluissa säädöksissä säädettyihin ajoneuvon, järjestelmän, komponentin, erillisen teknisen yksikön, osan tai varusteen tyyppiä koskeviin tietoihin liittyviä teknisiä tietoja, jotka eroavat hyväksyntäviranomaisen myöntämän tyyppihyväksynnän tiedoista.
2. Valmistajan on asetettava käyttäjien saataville kaikki asiaan liittyvät tiedot ja tarvittavat ohjeet, joissa kuvataan kaikki ajoneuvon, järjestelmän, komponentin, erillisen teknisen yksikön, osan tai varusteen käyttöön liittyvät erityisehdot tai -rajoitukset.
3. Edellä 2 kohdassa tarkoitetut tiedot on annettava sen jäsenvaltion virallisella kielellä tai virallisilla kielillä, jossa ajoneuvo, järjestelmä, komponentti, erillinen tekninen yksikkö, osa tai varuste on tarkoitus saattaa markkinoille, rekisteröidä tai ottaa käyttöön. Tiedot on annettava myös ajoneuvon käyttäjän käsikirjassa.

60 artikla

Valmistajille tarkoitetut tiedot

1. Ajoneuvojen valmistajien on asetettava järjestelmien, komponenttien, erillisten teknisten yksiköiden, osien tai varusteiden valmistajien saataville kaikki ne tiedot, joita tarvitaan järjestelmien, komponenttien tai erillisten teknisten yksiköiden EU-tyyppihyväksyntään tai 55 artiklan 1 kohdassa tarkoitetun luvan saamiseen.

Ajoneuvojen valmistajilla on oikeus edellyttää järjestelmien, komponenttien, erillisten teknisten yksiköiden, osien tai varusteiden valmistajilta sitovaa sopimusta, jolla turvataan muiden kuin julkisten, myös teollis- ja tekijänoikeuksiin liittyvien, tietojen luottamuksellisuus.

2. Järjestelmien, komponenttien, erillisten teknisten yksiköiden, osien tai varusteiden valmistajien on annettava ajoneuvojen valmistajille kaikki yksityiskohtaiset tiedot tyyppihyväksyntöihinsä sovellettavista, joko 29 artiklan 3 kohdassa tarkoitetuista tai jossakin liitteessä II luetellussa säädöksessä säädetyistä rajoituksista.

XIV luku

OBD-järjestelmän tietojen ja ajoneuvon korjaamiseen ja huoltamiseen tarvittavien tietojen saatavuus

61 artikla

OBD-järjestelmän tietojen ja ajoneuvon korjaamiseen ja huoltamiseen tarvittavien tietojen antamiseen liittyvät valmistajien velvoitteet

1. Valmistajien on annettava ajoneuvojen OBD-järjestelmän tiedot, vianmääritykseen käytettävät ja muut laitteet, työkalut sovellettavan ohjelmiston täydelliset viitetiedot ja saatavilla olevat ladattavat tiedostot mukaan luettuina ja ajoneuvojen korjaamiseen ja huoltamiseen tarvittavat tiedot riippumattomien toimijoiden käyttöön rajoittamattomasti, vakio muodossa ja syrjimättömästi. Tiedot on annettava saataville helposti koneellisesti luettavina ja sähköisesti käsiteltävinä tietokokonaisuuksina. Riippumattomilla toimijoilla on oltava pääsy etädiagnostiikkapalveluihin, joita valmistajat ja valtuutetut jälleenmyyjät ja korjaamot käyttävät.

Valmistajien on tarjottava standardoitu ja suojattu etäyhteysjärjestelmä, jonka avulla riippumattomat korjaamot voivat suorittaa toimenpiteitä, jotka edellyttävät pääsyä ajoneuvon turvajärjestelmään.

2. Kunnes komissio on vahvistanut asiaankuuluvan standardin Euroopan standardointikomitean (CEN) tai vastaavan standardointielimen työn pohjalta, ajoneuvon OBD-järjestelmän tiedot sekä ajoneuvon korjaamiseen ja huoltamiseen tarvittavat tiedot on annettava vaivattomasti saataville siten, että ne ovat kohtuullisen helposti riippumattomien toimijoiden käsiteltävissä.

Ajoneuvon OBD-järjestelmän tietojen sekä ajoneuvon korjaamiseen ja huoltamiseen tarvittavien tietojen on oltava saatavilla valmistajien verkkosivustoilla vakiomuodossa tai, jos tämä ei ole tietojen luonteen vuoksi mahdollista, muussa sopivassa muodossa. Tiedot on annettava muille riippumattomille toimijoille kuin korjaamoille myös koneellisesti luettavissa olevassa muodossa, jota voidaan käsitellä sähköisesti yleisesti saatavilla olevilla tietotekniikkavälineillä ja ohjelmistoilla, niin että riippumattomat toimijat voivat suorittaa liiketoimintaansa liittyvät tehtävät jälkimarkkinoiden toimitusketjussa.

3. Seuraavissa tapauksissa kuitenkin riittää, että valmistaja antaa tarvittavat tiedot viipymättä helposti saatavilla olevassa muodossa, kun riippumaton toimija sitä pyytää:
- a) ajoneuvotyypit, jotka kuuluvat 42 artiklassa tarkoitetun ajoneuvon kansallisen piensarjatyypihyväksynnän piiriin;
 - b) erikoiskäyttöön tarkoitetut ajoneuvot;

- c) luokkien O₁ ja O₂ ajoneuvotyypit, joissa ei käytetä vianmäärittämiseen tarvittavia työkaluja tai fyysistä tai langatonta viestintää ajoneuvon elektronisen ohjausyksikön tai elektronisten ohjausyksiköiden kanssa ajoneuvojen vianmäärittämistä tai uudelleenohjelmointia varten;
 - d) monivaiheisen tyyppihyväksyntämenettelyn viimeinen tyyppihyväksyntävaihe, kun viimeinen vaihe kattaa ainoastaan korin, joka ei sisällä ajoneuvon elektronisia ohjausjärjestelmiä ja kaikki perusajoneuvon elektroniset ohjausjärjestelmät säilyvät muuttamattomina.
4. Liitteessä X vahvistetaan yksityiskohtaiset tekniset vaatimukset ajoneuvon OBD-järjestelmän tietojen ja ajoneuvon korjaamiseen ja huoltamiseen tarvittavien tietojen saatavuudelle ja erityisesti tekniset eritelmät siitä, miten ajoneuvon OBD-järjestelmän tiedot ja ajoneuvon korjaamiseen ja huoltamiseen tarvittavat tiedot on annettava.
5. Valmistajien on asetettava riippumattomien toimijoiden sekä valtuutettujen jälleenmyyjien ja korjaamojen käyttöön myös koulutusmateriaalia.
6. Valmistajien on varmistettava, että ajoneuvon OBD-järjestelmän tiedot ja ajoneuvon korjaamiseen ja huoltamiseen tarvittavat tiedot ovat oltava aina saatavilla, jollei tietojärjestelmän ylläpito muuta vaadi.

Valmistajien on asetettava ajoneuvon OBD-järjestelmän tietojen ja ajoneuvon korjaamiseen ja huoltamiseen tarvittavien tietojen kaikki myöhemmät muutokset ja lisäykset saataville verkkosivustoillaan samaan aikaan kuin ne annetaan valtuutettujen korjaamojen käyttöön.

7. OBD-järjestelmän kanssa yhteensopivien varaosien tai vianmäärittämiseen käytettävien välineiden ja testilaitteiden valmistamista ja huoltamista varten valmistajan on annettava asiaankuuluvat ajoneuvon OBD-järjestelmän tiedot ja ajoneuvon korjaamiseen ja huoltamiseen tarvittavat tiedot syrjimättömästi kaikille halukkaille komponenttien, vianmäärittämiseen käytettävien välineiden tai testilaitteiden valmistajille tai korjaajille.
8. Vaihtoehtoisilla polttoaineilla toimivien ajoneuvojen laitteiden suunnittelua, valmistusta ja korjaamista varten valmistajan on annettava asiaankuuluvat ajoneuvon OBD-järjestelmän tiedot ja ajoneuvon korjaamiseen ja huoltamiseen tarvittavat tiedot syrjimättömästi kaikille halukkaille vaihtoehtoisilla polttoaineilla toimivien ajoneuvojen käytössä tarvittavien laitteiden valmistajille, asentajille tai korjaajille.
9. Jos ajoneuvon korjaus- ja huoltokirjanpitoa säilytetään ajoneuvon valmistajan keskustietokannassa tai valmistajan puolesta, riippumattomien korjaamojen on saatava kirjanpito maksutta käyttöönsä ja voitava lisätä siihen tiedot suorittamistaan korjaus- ja huoltotoimenpiteistä.

10. Tätä lukua ei sovelleta ajoneuvoihin, jotka kuuluvat ajoneuvojen yksittäishyväksyntöjen piiriin.
11. Siirretään komissiolle valta antaa delegeoituja säädöksiä 82 artiklan mukaisesti liitteen X muuttamiseksi siten, että otetaan huomioon tekniikan ja sääntelyn kehitys tai estetään väärinkäytökset ajantasaistamalla vaatimukset, jotka koskevat ajoneuvon OBD-järjestelmän tietojen ja ajoneuvon korjaamiseen ja huoltamiseen tarvittavien tietojen saatavuutta, mukaan lukien langattomien suuralueverkkojen kautta tuetut korjaus- ja huoltotoimet, sekä vahvistamalla ja ottamalla käyttöön tämän artiklan 2 kohdassa tarkoitettut standardit. Komissio ottaa huomioon kulloisenkin tietotekniikan, ajoneuvoteknologian ennakoitavissa olevan kehityksen, voimassa olevat ISO-standardit ja mahdollisuuden maailmanlaajuisen ISO-standardin aikaansaamiseen.

62 artikla

Velvoitteet, kun tyyppihyväksyntöjen haltijoita on useita

1. Kun kyse on yhdistetystä, asteittaisesta tai monivaiheisesta tyyppihyväksynnästä, kulloisestakin järjestelmän, komponentin tai erillisen teknisen yksikön tyyppihyväksynnästä tai ajoneuvon tietystä valmistusvaiheesta vastaava valmistaja vastaa myös tiettyyn järjestelmään, komponenttiin, erilliseen tekniseen yksikköön tai tiettyyn vaiheeseen liittyvien korjaamiseen ja huoltamiseen tarvittavien tietojen toimittamisesta sekä lopulliselle valmistajalle että riippumattomille toimijoille.
2. Kun kyse on monivaiheisesta tyyppihyväksynnästä, lopullinen valmistaja on vastuussa ajoneuvon OBD-järjestelmän tietojen ja ajoneuvon korjaamiseen ja huoltamiseen tarvittavien tietojen toimittamisesta oman valmistusvaiheensa tai omien valmistusvaiheidensa ja edellistä vaihetta tai edellisiä vaiheita koskevan yhteyden osalta.

63 artikla

Ajoneuvon korjaamiseen ja huoltamiseen tarvittavien tietojen saannista perittävät maksut

1. Valmistaja saa veloittaa kohtuulliset ja oikeasuhteiset maksut ajoneuvojen korjaamiseen ja huoltamiseen tarvittavien tietojen saamisesta lukuun ottamatta 61 artiklan 10 kohdassa tarkoitettua kirjanpitoa. Nämä maksut eivät saa johtaa tällaisten tietojen käyttämättä jättämiseen sen vuoksi, että maksuissa ei ole huomioitu sitä, kuinka paljon riippumaton toimija niiden saatavuutta hyödyntää. Ajoneuvon korjaamiseen ja huoltamiseen tarvittavien tietojen saamisen on oltava maksutonta kansallisille viranomaisille, komissiolle ja tutkimuslaitoksille.
2. Valmistajan on asetettava ajoneuvon korjaamiseen ja huoltamiseen tarvittavat tiedot, myös toimikohtaiset palvelut, kuten uudelleenohjelmointi tai tekninen tuki, käyttöön tunti-, päivä-, kuukausi- ja vuosikohtaisesti, jolloin tällaisten tietojen saannista perittävät maksut vaihtelevat tietojen saatavuuden keston mukaan.

Aikaperusteisen tietojen tarjoamisen lisäksi valmistajat voivat tarjota toimikohtaista tietojen saantia, jolloin maksut peritään toimikohtaisesti eikä tietojen saatavuuden keston mukaan.

Jos valmistaja tarjoaa molempia tietojen saannin järjestelmiä, riippumattomat korjaamot valitsevat niistä joko aikaperusteisen tai toimikohtaisen.

64 artikla

*Ajoneuvon OBD-järjestelmän tietoja ja korjaamiseen
ja huoltamiseen tarvittavia tietoja koskevien velvoitteiden
noudattamista koskeva todistus*

1. EU-tyyppihyväksyntää tai kansallista tyyppihyväksyntää hakeneen valmistajan on toimitettava hyväksyntäviranomaiselle todistus tämän luvun noudattamisesta kuuden kuukauden kuluessa tyyppihyväksynnän päivämäärästä.
2. Jos tällaista todistusta säännösten noudattamisesta ei anneta tämän artiklan 1 kohdassa tarkoitettussa määräajassa, hyväksyntäviranomaisen on toteutettava asianmukaiset toimenpiteet 65 artiklan mukaisesti.

65 artikla

*Ajoneuvon OBD-järjestelmän tietojen ja ajoneuvon korjaamiseen
ja huoltamiseen tarvittavien tietojen saatavuutta
koskevien velvoitteiden noudattaminen*

1. Hyväksyntäviranomainen voi milloin tahansa joko omasta aloitteestaan, valituksen johdosta tai tutkimuslaitoksen arvioinnin perusteella tarkastaa, noudattaako valmistaja tätä lukua sekä liitteen X lisäyksessä 1 tarkoitettua ajoneuvon OBD-järjestelmän tietojen ja ajoneuvon korjaamiseen ja huoltamiseen tarvittavien tietojen saatavuutta koskevan todistuksen ehtoja.

2. Jos hyväksyntäviranomaisen toteaa, että valmistaja ei ole noudattanut ajoneuvon OBD-järjestelmän tietojen ja ajoneuvon korjaamiseen ja huoltamiseen tarvittavien tietojen saatavuutta koskevia velvoitteitaan, asianomaisen tyyppihyväksynnän myöntäneen hyväksyntäviranomaisen on ryhdyttävä aiheellisiin toimenpiteisiin tilanteen korjaamiseksi.

Näitä toimenpiteitä voivat olla tyyppihyväksynnän peruuttaminen tai keskeyttäminen, sakkojen määrääminen tai muut 84 artiklan mukaisesti vahvistettavat toimenpiteet.
3. Jos riippumaton toimija tai riippumattomia toimijoita edustava toimialajärjestö tekee hyväksyntäviranomaiselle valituksen siitä, ettei valmistaja noudata tätä lukua, hyväksyntäviranomaisen on tehtävä tarkastus, jolla todennetaan, että valmistaja noudattaa vaatimuksia. Hyväksyntäviranomaisen pyytää kokonaisen ajoneuvon tyyppihyväksynnän myöntänyttä hyväksyntäviranomaista tutkimaan valituksen ja sen jälkeen pyytämään ajoneuvon valmistajalta todisteita, jotka osoittavat ajoneuvon valmistajan käyttöön ottaman järjestelmän olevan tämän asetuksen mukainen. Tutkimuksen tuloksista on ilmoitettava kolmen kuukauden kuluessa pyynnöstä kansalliselle hyväksyntäviranomaiselle ja kyseiselle riippumattomalle toimijalle tai kyseiselle toimialajärjestölle.
4. Tarkastuksen yhteydessä hyväksyntäviranomaisen voi pyytää tutkimuslaitosta tai muuta riippumatonta asiantuntijaa suorittamaan arvioinnin sen todentamiseksi, onko ajoneuvon OBD-järjestelmän tietojen ja ajoneuvon korjaamiseen ja huoltamiseen tarvittavien tietojen saatavuutta koskevia velvoitteita noudatettu.

66 artikla

Ajoneuvotietojen saatavuutta käsittelevä foorumi

1. Ajoneuvon OBD-järjestelmän tietojen ja ajoneuvon korjaamiseen ja huoltamiseen tarvittavien tietojen saatavuuden osalta komission asetuksen (EY) N:o 692/2008¹ 13 artiklan 9 kohdan mukaisesti perustettu ajoneuvotietojen saatavuutta käsittelevä foorumi käsittelee myös kaikkia tämän asetuksen soveltamisalaan kuuluvia ajoneuvoja.

Se suorittaa tehtävänsä tämän asetuksen liitteen X mukaisesti.
2. Ajoneuvotietojen saatavuutta käsittelevä foorumi tarkastelee, vaikuttaako ajoneuvon OBD-järjestelmän tietojen ja ajoneuvon korjaamiseen ja huoltamiseen tarvittavien tietojen saatavuus ajoneuvovarkauksien vähentämisen alalla tapahtuneeseen edistykseen, ja esittää suosituksia tällaisten tietojen saatavuutta koskevien vaatimusten parantamiseksi.
Ajoneuvotietojen saatavuutta käsittelevä foorumi antaa erityisesti komissiolle neuvoja sellaisen prosessin käyttöönotosta, jossa akkreditoidut organisaatiot antavat riippumattomille toimijoille hyväksynnän ja luvan saada tietoja ajoneuvojen turvatekijöistä.

Komissio voi päättää, että ajoneuvotietojen saatavuutta käsittelevän foorumin keskustelut ja päätelmät pidetään luottamuksellisina.

¹ Komission asetus (EY) N:o 692/2008, annettu 18 päivänä heinäkuuta 2008, moottoriajoneuvojen tyyppihyväksynnästä kevyiden henkilö- ja hyötyajoneuvojen päästöjen (Euro 5 ja Euro 6) osalta ja ajoneuvojen korjaamiseen ja huoltamiseen tarvittavien tietojen saatavuudesta annetun Euroopan parlamentin ja neuvoston asetuksen (EY) N:o 715/2007 täytäntöönpanosta ja muuttamisesta (EUVL L 199, 28.7.2008, s. 1).

XV luku

Tutkimuslaitosten arviointi, nimeäminen, ilmoittaminen ja seuranta

67 artikla

Tutkimuslaitoksista vastaava tyyppihyväksyntäviranomainen

1. Jäsenvaltion 6 artiklan 2 kohdan mukaisesti nimeämä hyväksyntäviranomainen, tätä lukua sovellettaessa jäljempänä 'tyyppihyväksyntäviranomainen', vastaa tutkimuslaitosten, mukaan luettuina tapauksen mukaan näiden tutkimuslaitosten alihankkijat ja tytäryhtiöt, arvioimisesta, nimeämisestä, ilmoittamisesta ja valvomisesta.
Tyyppihyväksyntäviranomainen voi päättää, että kansallinen akkreditointielin suorittaa tutkimuslaitosten sekä tarvittaessa näiden tutkimuslaitosten alihankkijoiden ja tytäryhtiöiden arvioinnin ja seurannan.

2. Tyyppihyväksyntäviranomaisiin kohdistetaan vertaisarviointeja kaikkien niiden toimien osalta, jotka ne suorittavat tutkimuslaitosten arviointiin ja seurantaan liittyen.

Vertaisarviointien on katettava arvioinnit, jotka tyyppihyväksyntäviranomaiset ovat suorittaneet tutkimuslaitosten kaikkien tai joidenkin toimien osalta 73 artiklan 4 kohdan mukaisesti, mukaan lukien henkilöstön pätevyys, testaus- ja tarkastusmenetelmien oikeellisuus ja testitulosten oikeellisuus perustuen liitteessä II olevassa I osassa lueteltujen säädösten määriteltyyn soveltamisalaan.

Toimet, jotka liittyvät sellaisten tutkimuslaitosten arviointiin ja seurantaan, jotka käsittelevät ainoastaan kansallisia yksittäishyväksyntöjä, jotka on myönnetty 45 artiklan mukaisesti tai pieninä sarjoina valmistettavien ajoneuvojen kansallisia tyyppihyväksyntöjä, jotka on myönnetty 42 artiklan mukaisesti, on vapautettu vertaisarvioinneista.

Tyyppihyväksyntäviranomaisten suorittama akkreditoitujen tutkimuslaitosten arviointi on vapautettu vertaisarvioinneista.

3. Tyyppihyväksyntäviranomaisiin ei kohdisteta vertaisarviointeja, kun ne nimeävät kaikki tutkimuslaitoksensa pelkästään tutkimuslaitosten akkreditoinnin perusteella.
4. Tyyppihyväksyntäviranomainen ei saa tarjota konsultointipalveluja kaupallisin tai kilpailullisin perustein.

5. Tyyppihyväksyntäviranomaisella on oltava käytettävissään riittävästi henkilöstöä tässä asetuksessa säädettyjen tehtävien hoitamiseksi.
6. Kunkin jäsenvaltion on tiedotettava komissiolle, foorumille ja pyynnöstä toisille jäsenvaltioille menettelyistään, jotka koskevat tutkimuslaitosten arviointia, nimeämistä ja ilmoittamista sekä tutkimuslaitosten seurantaan, sekä mahdollisista muutoksista näihin menettelyihin.

Komissio voi antaa täytäntöönpanosäädöksiä, joissa vahvistetaan malli tämän kohdan ensimmäisessä alakohdassa tarkoitettua jäsenvaltioiden menettelyistä tiedottamista varten. Nämä täytäntöönpanosäädökset hyväksytään 83 artiklan 2 kohdassa tarkoitettua tarkastelumenettelyä noudattaen.

7. Tyyppihyväksyntäviranomaisten, joihin kohdistetaan vertaisarviointeja, on otettava käyttöön menettelyt sisäisiä tarkastuksia varten liitteen III lisäyksen 2 mukaisesti. Tällaiset sisäiset tarkastukset on suoritettava vähintään kerran vuodessa. Sisäisten tarkastuksia voidaan kuitenkin harventaa, jos tyyppihyväksyntäviranomainen voi osoittaa, että sen hallintojärjestelmän täytäntöönpano on tehokasta ja se on todettu vakaaksi.

8. Toisten jäsenvaltioiden kahden tyyppihyväksyntäviranomaisen muodostaman vertaisarviointiryhmän on suoritettava vähintään kerran viidessä vuodessa tyyppihyväksyntäviranomaisen vertaisarvioinnit.

Komissio voi päättää osallistua vertaisarviointiryhmään riskinarviointianalyysin perusteella.

Vertaisarviointi toteutetaan arvioitavan hyväksyntäviranomaisen vastuulla ja siihen sisältyy vierailu vertaisarviointiryhmän valitseman tutkimuslaitoksen tiloihin.

Tyyppihyväksyntäviranomaisia, joihin ei kohdisteta vertaisarviointia 3 kohdan mukaisesti, ei sisällytetä mihinkään vertaisarviointiryhmään liittyvistä toimista.

9. Ottaen asianmukaisesti huomioon foorumin näkemykset komissio voi antaa täytäntöönpanosäädöksiä, joissa vahvistetaan vähintään viideksi vuodeksi vertaisarvioiteja varten suunnitelma, jossa esitetään perusteet vertaisarviointiryhmän kokoonpanolle, vertaisarvioinnissa käytetyt menetelmät, aikataulu, vertaisarviointien suoritustiheys ja muut vertaisarviointiin liittyvät tehtävät. Nämä täytäntöönpanosäädökset hyväksytään 83 artiklan 2 kohdassa tarkoitettua tarkastelumenettelyä noudattaen.
10. Foorumi tarkastelee vertaisarviointien tuloksia. Komissio laatii vertaisarviointien tuloksista yhteenvedot ja julkistaa ne.

68 artikla

Tutkimuslaitosten nimeäminen

1. Tyyppihyväksyntäviranomaisten on nimettävä tutkimuslaitokset näiden asiantuntemuksen mukaan yhteen tai useampaan seuraavista toimintaluokista:
 - a) luokka A: tässä asetuksessa ja liitteessä II luetelluissa säädöksissä tarkoitettut testit, jotka tutkimuslaitokset tekevät omissa tiloissaan;
 - b) luokka B: tässä asetuksessa ja liitteessä II luetelluissa säädöksissä tarkoitettujen testien valvonta, mukaan lukien testien valmistelu, jos tällaiset testit tehdään valmistajan tai kolmannen osapuolen tiloissa;
 - c) luokka C: tuotannon vaatimustenmukaisuuden valvomiseksi toteutettujen valmistajan menettelyjen säännöllinen arviointi ja seuranta;
 - d) luokka D: tuotannon vaatimustenmukaisuuden seuraamiseksi tehtävien testien tai tarkastusten valvonta tai suorittaminen.

2. Kukin jäsenvaltio voi nimetä tyyppihyväksyntäviranomaisen tutkimuslaitokseksi yhdessä tai useammassa 1 kohdassa mainitussa toimintaluokassa.

3. Tutkimuslaitos on perustettava jäsenvaltion oikeuden nojalla, ja sillä on oltava oikeushenkilöys, paitsi jos kyse on tutkimuslaitoksista, jotka kuuluvat tyyppihyväksyntäviranomaiselle, tai 72 artiklassa tarkoitettuun valmistajan akkreditoituista tutkimuslaitoksista.
4. Tutkimuslaitoksen on otettava sen toiminnot kattava vastuuvakuutus, jollei tällainen vastuu kuulu sen jäsenvaltiolle kansallisen lainsäädännön mukaisesti tai jollei jäsenvaltio itse ole suoraan vastuussa vaatimustenmukaisuuden arvioinnista.
5. Muita kuin 72 artiklan mukaisesti nimettyjä kolmansien maiden tutkimuslaitoksia voidaan nimetä ja ilmoittaa komissiolle 74 artiklan soveltamiseksi ainoastaan, jos unionin ja kyseisen kolmannen maan kahdenvälisessä sopimuksessa määrätään mahdollisuudesta nimetä tällaisia tutkimuslaitoksia. Tämä ei estä tutkimuslaitosta, joka on perustettu jäsenvaltion oikeuden nojalla tämän artiklan 3 kohdan mukaisesti, perustamasta sivutoimipaikkoja kolmansiin maihin, kunhan kyseiset sivutoimipaikat ovat suoraan nimetyn tutkimuslaitoksen johdon ja valvonnan alaisia.

69 artikla

Tutkimuslaitosten riippumattomuus

1. Tutkimuslaitoksen, sen henkilöstö mukaan lukien, on oltava riippumaton ja suoritettava ne toimet, joita varten laitos on nimetty, mahdollisimman suurta ammatillista luotettavuutta ja erityisalallaan vaadittavaa teknistä pätevyyttä noudattaen, ja sen on oltava vapaa kaikesta, erityisesti taloudellisesta, painostuksesta ja johdattelusta, joka saattaisi vaikuttaa sen suorittamaan arviointiin tai arviointitoimien tuloksiin, erityisesti sellaisten henkilöiden tai henkilöryhmien taholta, joille näiden toimien tuloksilla on merkitystä.
2. Tutkimuslaitoksen on oltava ulkopuolinen organisaatio tai laitos, joka ei ole osallisena arvioimansa ajoneuvon, järjestelmän, komponentin tai erillisen teknisen yksikön suunnittelu-, valmistus-, toimitus- tai huoltoprosessissa.

Organisaation tai laitoksen, joka kuuluu sellaisia yrityksiä edustavaan toimialajärjestöön tai ammatilliseen liittoon, jotka osallistuvat sen arvioimien, testaamien tai tarkastamien ajoneuvojen, järjestelmien, komponenttien tai erillisten teknisten yksiköiden suunnitteluun, valmistukseen, toimittamiseen tai huoltoon, voidaan katsoa täyttävän ensimmäisen alakohdan vaatimukset, jos sen riippumattomuus ja eturistiriitojen puuttuminen osoitetaan asianomaisen jäsenvaltion tyyppihyväksyntäviranomaiselle.

3. Tutkimuslaitos, sen ylin johto ja niiden toimien suorittamisesta vastaava henkilöstö, joita varten laitos on nimetty 68 artiklan 1 kohdan mukaisesti, eivät saa suunnitella, valmistaa, toimittaa tai huoltaa arvioimiaan ajoneuvoja, järjestelmiä, komponentteja tai erillisiä teknisiä yksiköitä eivätkä edustaa tällaiseen toimintaan osallistuvia osapuolia. Tämä ei sulje pois sellaisten ajoneuvojen, järjestelmien, komponenttien tai erillisten teknisten yksiköiden käyttöä, jotka ovat tutkimuslaitoksen toimien kannalta tarpeellisia, eikä sellaisten ajoneuvojen, järjestelmien, komponenttien tai erillisten teknisten yksiköiden käyttöä henkilökohtaisiin tarkoituksiin.
4. Tutkimuslaitoksen on varmistettava, että sen tytäryhtiöiden tai alihankkijoiden toimet eivät vaikuta niiden toimintaluokkien toimien luottamuksellisuuteen, objektiivisuuteen tai puolueettomuuteen, joita varten se on nimetty.
5. Tutkimuslaitoksen henkilöstöllä on vaitiolovelvollisuus kaikkien niiden tietojen suhteen, jotka se saa tietoonsa suorittaessaan tehtäviään tämän asetuksen mukaisesti; vaitiolovelvollisuutta ei sovelleta tyyppihyväksyntäviranomaiseen eikä mahdolliseen kansalliseen akkreditointielimeen nähden eikä tapauksissa, joissa unionin oikeudessa tai kansallisessa oikeudessa toisin vaaditaan.

70 artikla

Tutkimuslaitosten pätevyys

1. Tutkimuslaitoksen on kyettävä suorittamaan kaikki ne toimet, joita varten se hakee nimeämistä 68 artiklan 1 kohdan mukaisesti. Sen on osoitettava tyyppihyväksyntäviranomaiselle tai kyseisen tutkimuslaitoksen arvioinnin tai seurannan suorittavalle kansalliselle akkreditointielimelle täyttävänsä kaikki seuraavat ehdot:
 - a) sen henkilöstöllä on asianmukaiset taidot, tekninen tietämys, ammatillinen koulutus sekä riittävä ja soveltuva kokemus niiden tehtävien suorittamiseksi, joita varten se hakee nimeämistä;
 - b) sillä on kuvaukset menettelyistä, joita tarvitaan niiden toimien suorittamiseen, joita varten se hakee nimeämistä, ja joissa otetaan asianmukaisesti huomioon asianomaisten ajoneuvojen, järjestelmien, komponenttien tai erillisten teknisten yksiköiden tekninen monimutkaisuus sekä se, onko kyse massa- vai sarjatuotannosta. Tutkimuslaitoksen on osoitettava näiden menettelyjen avoimuus ja toistettavuus;
 - c) sillä on käytössään tarvittavat keinot siihen toimintaluokkaan tai niihin toimintaluokkiin liittyvien tehtävien suorittamiseen, joita varten se hakee nimeämistä, ja mahdollisuus käyttää kaikkia tarvittavia laitteita tai välineitä.

2. Tutkimuslaitoksen on lisäksi osoitettava, että sillä on asianmukaiset taidot, tekninen tietämys ja toteen näytetty kokemus, joita tarvitaan niiden testien ja tarkastusten suorittamiseen, joilla arvioidaan, ovatko ajoneuvot, järjestelmät, komponentit ja erilliset tekniset yksiköt tämän asetuksen mukaisia ja sen on osoitettava olevansa liitteen III lisäyksessä 1 lueteltujen standardien mukainen. Liitteen III lisäyksessä 1 lueteltuja standardeja ei kuitenkaan sovelleta 47 artiklan 1 kohdassa tarkoitetun kansallisen monivaiheisen menettelyn viimeisen vaiheen osalta.
3. Siirretään komissiolle valta antaa delegoituja säädöksiä 82 artiklan mukaisesti liitteen III muuttamiseksi siltä osin kuin kyse on tutkimuslaitoksia koskevista vaatimuksista ja niiden arvioinnista.

71 artikla

Tutkimuslaitosten tytäryhtiöt ja alihankinta

1. Tutkimuslaitokset voivat, jos siitä on sovittu nimeävän tyyppihyväksyntäviranomaisen kanssa, teettää alihankintana osan toimista, joita varten ne on nimetty 68 artiklan 1 kohdan mukaisesti, tai teettää kyseiset toimet tytäryhtiöllään.
2. Jos tutkimuslaitos teettää tiettyjä niiden toimintaluokkien toimia, joita varten se on nimetty, alihankintana tai tytäryhtiöllä, sen on varmistettava, että alihankkija tai tytäryhtiö täyttää 68, 69 ja 70 artiklassa säädetyt vaatimukset, ja tiedotettava asiasta tyyppihyväksyntäviranomaiselle.

3. Tutkimuslaitosten on otettava täysi vastuu alihankkijoidensa tai tytäryhtiöidensä suorittamista tehtävistä riippumatta siitä, mihin nämä ovat sijoittautuneet.
4. Tutkimuslaitosten on pidettävä nimeävän tyyppihyväksyntäviranomaisen saatavilla asiaankuuluvat asiakirjat, jotka koskevat alihankkijan tai tytäryhtiön arviointia tyyppihyväksyntäviranomaisen toimesta tai sen akkreditointia kansallisen akkreditointielimen toimesta ja niiden suorittamia tehtäviä.

72 artikla

Valmistajan oma tutkimuslaitos

1. Valmistajan oma tutkimuslaitos voidaan nimetä tutkimuslaitokseksi 68 artiklan 1 kohdan a alakohdassa tarkoitettuja luokan A toimia varten ja vain liitteessä VII lueteltujen säästösten osalta. Valmistajan oman tutkimuslaitoksen on oltava itsenäinen ja erillinen osa valmistajan yritystä, eikä se saa osallistua arvioimiensa ajoneuvojen, järjestelmien, komponenttien tai erillisten teknisten yksiköiden suunnitteluun, valmistukseen, toimittamiseen tai huoltoon.
2. Edellä 1 kohdassa tarkoitetun valmistajan oman tutkimuslaitoksen on täytettävä seuraavat vaatimukset:
 - a) sen on akkreditoitunut kansallinen akkreditointielin ja se on liitteen III lisäysten 1 ja 2 vaatimusten mukainen;

- b) valmistajan oma tutkimuslaitos, mukaan lukien sen henkilöstö, muodostaa organisatorisen kokonaisuuden ja käyttää valmistajan yrityksen, jonka osa se ovat, sisällä raportointimenetelmiä, jotka takaavat sen puolueettomuuden ja osoittavat sen asiaankuuluvalla tyyppihyväksyntäviranomaiselle ja kansalliselle akkreditointielimelle;
 - c) valmistajan oma tutkimuslaitos tai sen henkilöstö ei osallistu toimintaan, joka voi olla ristiriidassa sen riippumattomuuden kanssa tai vaarantaa sen luotettavuuden niissä toimissa, joita varten se on nimetty;
 - d) laitos toimittaa palvelujaan ainoastaan valmistajan yritykselle, jonka osa se on.
3. Siirretään komissiolle valta antaa delegoituja säädöksiä 82 artiklan mukaisesti liitteen VII muuttamiseksi siten, että otetaan huomioon tekniikan ja sääntelyn kehitys saattamalla säädösten ja niiden sisältämien rajoitusten luettelo ajan tasalle.

73 artikla

Tutkimuslaitosten arviointi ja nimeäminen

1. Hakijatutkimuslaitoksen on jätettävä virallinen hakemus sen jäsenvaltion tyyppihyväksyntäviranomaiselle, jossa se pyytää tulla nimetyksi liitteen III lisäyksessä 2 olevan 4 osan mukaisesti. Hakemuksessa on eriteltävä kaikki ne toimintaluokat, joita varten tutkimuslaitos hakee nimeämistä.

2. Ennen kuin tyyppihyväksyntäviranomainen nimeää tutkimuslaitoksen, tyyppihyväksyntäviranomaisen tai kansallisen akkreditointielimen on arvioitava se noudattaen arviointitarkistuslistaa, joka käsittää ainakin liitteen III lisäyksessä 2 esitetyt vaatimukset. Arvioinnin on sisällettävä hakijatutkimuslaitoksen paikan päällä tehtävä arviointi ja tapauksen mukaan tytäryhtiön tai alihankkijan arviointi riippumatta siitä, sijaitseeko tämä unionissa vai sen ulkopuolella.
3. Tapauksissa, joissa arvioinnin suorittaa kansallinen akkreditointielin, hakijatutkimuslaitoksen on toimitettava tyyppihyväksyntäviranomaiselle voimassa oleva akkreditointitodistus ja vastaava arviointiraportti, joka todistaa, että tutkimuslaitos täyttää liitteen III lisäyksessä 2 esitetyt vaatimukset niiden toimintaluokkien osalta, joita varten hakijatutkimuslaitos hakee nimeämistä.
4. Tapauksissa, joissa arvioinnin suorittaa tyyppihyväksyntäviranomainen, sen jäsenvaltion tyyppihyväksyntäviranomaisen, jossa hakijatutkimuslaitos on pyytänyt tulla nimetyksi, on virallisesti nimitettävä yhteisarviointiryhmä, joka koostuu vähintään kahden muun jäsenvaltion tyyppihyväksyntäviranomaisten edustajista ja komission edustajasta.

Jos tutkimuslaitos hakee nimeämistä eri jäsenvaltioissa, kuin se, johon tutkimuslaitos on sijoittautunut, yhden yhteisarviointiryhmän edustajista on oltava sen sijoittautumisjäsenvaltion tyyppihyväksyntäviranomaisesta, ellei kyseinen tyyppihyväksyntäviranomainen päättä olla osallistumatta yhteisarviointiryhmään.

Yhteisarviointiryhmä osallistuu hakijatutkimuslaitoksen arviointiin, paikan päällä tehtävä arviointi mukaan luettuna. Sen jäsenvaltion, jossa hakijatutkimuslaitos on pyytänyt tulla nimetyksi, nimeävän tyyppihyväksyntäviranomaisen on annettava yhteisarviointiryhmälle kaikki tarpeellinen apu ja ripeästi käyttöön kaikki asiakirjat, joita tarvitaan hakijatutkimuslaitoksen arviointiin.

5. Tapauksissa, joissa arvioinnin suorittaa tyyppihyväksyntäviranomaisen, joka nimeää tutkimuslaitoksia, jotka hakevat testien suorittamista pelkästään ajoneuvojen kansallisten yksittäishyväksyntöjen osalta 45 artiklan mukaisesti, sen jäsenvaltion tyyppihyväksyntäviranomaisen, jossa hakijatutkimuslaitos on pyytänyt tulla nimetyksi, vapautetaan velvoitteesta nimittää yhteisarviointiryhmä. Tutkimuslaitokset, jotka tarkastavat ainoastaan luokkiin O₁ ja O₂ tarkoitettujen komponenttien asianmukaisen asennuksen, vapautetaan myös arvioinnista.
6. Jos tutkimuslaitos on pyytänyt nimeämistä 74 artiklan 2 kohdan mukaisesti yhdeltä tai useammalta tyyppihyväksyntäviranomaiselta eri jäsenvaltiossa kuin se, johon tutkimuslaitos on sijoittautunut, arviointi suoritetaan ainoastaan kerran sillä edellytyksellä, että arviointi kattaa koko sen alan, jota varten tutkimuslaitoksen nimeämistä pyydetään.
7. Yhteisarviointiryhmän on esitettävä arviointimenettelyn aikana mahdolliset havaintonsa siitä, ettei hakijatutkimuslaitos täytä 68–72, 80 ja 81 artiklassa sekä liitteen III lisäyksessä 2 esitettyjä vaatimuksia. Tällaisista havainnoista on keskusteltava yhteisarviointiryhmän kesken.

8. Yhteisarviointiryhmän on paikan päällä tehdyn arvioinnin jälkeen laadittava raportti, jossa todetaan, missä määrin hakijatutkimuslaitos täyttää 68–72 artiklassa, 80 ja 81 artiklassa sekä liitteen III lisäyksessä 2 esitetyt vaatimukset.
9. Edellä 8 kohdassa tarkoitettussa raportissa on esitettävä tiivistelmä kaikista havaituista vaatimustenvastaisuuksista ja suositus siitä, voidaanko hakija nimetä tutkimuslaitokseksi.
10. Tyyppihyväksyntäviranomaisen on annettava komissiolle tiedoksi niiden tyyppihyväksyntäviranomaisen edustajien nimet ja asiantuntemus, jotka osallistuvat kulloiseenkin yhteisarviointiryhmään.
11. Sen jäsenvaltion tyyppihyväksyntäviranomaisen, jossa hakijatutkimuslaitos on pyytänyt tulla nimetyksi, on toimitettava raportti arvioinnin tuloksista liitteen III lisäyksessä 2 esitettyjen menettelyjen mukaisesti komissiolle ja pyynnöstä muiden jäsenvaltioiden tyyppihyväksyntäviranomaisille. Kyseisen raportin on sisällettävä asiakirjatodisteet tutkimuslaitoksen pätevyydestä ja niistä tyyppihyväksyntäviranomaisen järjestelyistä, joilla varmistetaan, että tutkimuslaitosta seurataan säännöllisesti.
12. Muiden jäsenvaltioiden tyyppihyväksyntäviranomaiset ja komissio voivat tarkastella arviointiraporttia ja asiakirjatodisteita, esittää kysymyksiä tai huolenaiheita ja pyytää lisää asiakirjatodisteita kuukauden kuluessa arviointiraportin ja asiakirjatodisteiden vastaanottopäivästä.

13. Sen jäsenvaltion tyyppihyväksyntäviranomaisen, jossa hakijatutkimuslaitos on pyytänyt tulla nimetyksi, on vastattava kysymyksiin, huolenaiheisiin ja lisäasiakirjatodisteita koskeviin pyyntöihin neljän viikon kuluessa niiden vastaanottamisesta.
14. Neljän viikon kuluessa 13 kohdassa tarkoitetun vastauksen vastaanottamisesta muiden jäsenvaltioiden tyyppihyväksyntäviranomaiset tai komissio voivat yksinään tai yhdessä esittää suosituksia sen jäsenvaltion tyyppihyväksyntäviranomaiselle, jossa hakijatutkimuslaitos on pyytänyt tulla nimetyksi. Tämän tyyppihyväksyntäviranomaisen on otettava suositukset huomioon päättäessään tutkimuslaitoksen nimeämisestä. Jos kyseinen tyyppihyväksyntäviranomainen päättää olla noudattamatta muiden jäsenvaltioiden tai komission sille osoittamia suosituksia, sen on esitettävä päätökselleen perusteet kahden viikon kuluessa päätöksen tekemisestä.
15. Tutkimuslaitosten nimeäminen on voimassa viisi vuotta.
16. Tyyppihyväksyntäviranomaisen, joka hakee nimeämistä tutkimuslaitokseksi 68 artiklan 2 kohdan mukaisesti, on dokumentoitava tiedot tämän asetuksen noudattamisesta arvioinnissa, jonka suorittavat riippumattomat tarkastajat. Nämä tarkastajat voivat olla samasta organisaatiosta edellyttäen, että heitä hallinnoidaan autonomisesti arvioitavan toiminnan suorittavaan henkilöstöön nähden, ja edellyttäen, että he täyttävät liitteen III lisäyksessä 2 vahvistetut vaatimukset.

74 artikla

Tutkimuslaitosten nimeämisen ilmoittaminen komissiolle

1. Tyyppihyväksyntäviranomaisten on ilmoitettava komissiolle kunkin nimeämänsä tutkimuslaitoksen nimi, osoite, mukaan lukien sähköpostiosoite, vastuuhenkilöt sekä toimintaluokat. Ilmoituksessa on selvästi täsmennettävä nimeämisen ala, vaatimustenmukaisuuden arviointitoimet ja -menettelyt, ne ajoneuvojen, järjestelmien, komponenttien ja erillisten teknisten yksiköiden tyypit ja ne liitteessä II luetellut kohteet, joita varten tutkimuslaitokset on nimetty, sekä tutkimuslaitosten mahdolliset alihankkijat tai tytäryhtiöt sekä kaikki näiden tietojen mahdolliset myöhemmät muutokset.

Tällainen ilmoitus on tehtävä ennen kuin asianomainen nimetty tutkimuslaitos aloittaa minkä tahansa 68 artiklan 1 kohdassa tarkoitetun toimen.

2. Tutkimuslaitoksen voi nimetä yksi tai useampi tyyppihyväksyntäviranomainen eri jäsenvaltiosta kuin se, johon tutkimuslaitos on sijoittautunut, edellyttäen, että tyyppihyväksyntäviranomaisen suorittaman nimeämisen ala sisältyy kokonaisuudessaan 73 artiklan 3 kohdan mukaisesti myönnetyn akkreditoinnin piiriin tai sille tehdään 73 artiklan 4 kohdan mukainen arviointi.
3. Komissio julkaisee verkkosivustollaan yhteystiedot sisältävän luettelon sille tämän artiklan mukaisesti ilmoitetuista nimetyistä tutkimuslaitoksista, niiden alihankkijoista ja niiden tytäryhtiöistä, sekä pitää niitä yllä.

75 artikla

Tutkimuslaitosten nimeämisten muuttaminen ja uusiminen

1. Jos tyyppihyväksyntäviranomainen on todennut tai saanut tietää, että tutkimuslaitos ei enää täytä tässä asetuksessa säädettyjä vaatimuksia, kyseisen tyyppihyväksyntäviranomaisen on rajoitettava nimeämistä taikka peruutettava se määräajaksi tai kokonaan sen mukaan, miten vakavaa kyseisten vaatimusten noudattamatta jättäminen on ollut.

Tyyppihyväksyntäviranomaisen on viipymättä ilmoitettava komissiolle ja muiden jäsenvaltioiden tyyppihyväksyntäviranomaisille nimeämisen rajoittamisesta, peruuttamisesta määräajaksi tai peruuttamisesta kokonaan.

Komissio saattaa 74 artiklan 3 kohdassa tarkoitetun luettelon ajan tasalle tämän mukaisesti.

2. Jos nimeämistä rajoitetaan tai se peruutetaan määräajaksi tai kokonaan tai jos tutkimuslaitos on lopettanut toimintansa, tyyppihyväksyntäviranomaisen on pidettävä kyseisen tutkimuslaitoksen asiakirja-aineistot hyväksyntäviranomaisten tai markkinavalvontaviranomaisten saatavilla tai siirrettävä asiakirja-aineistot valmistajan tämän tutkimuslaitoksen suostumuksella valitsemalle toiselle tutkimuslaitokselle.

3. Tyyppihyväksyntäviranomaisen on arvioitava kolmen kuukauden kuluessa 1 kohdan toisessa alakohdassa tarkoitettusta ilmoituksesta vaikuttaako tutkimuslaitoksen vaatimustenvastaisuus EU-tyyppihyväksyntätodistuksiin, jotka on annettu sen tutkimuslaitoksen laatimien tarkastus- ja testausselesteiden perusteella, jota nimeämisen muutos koskee, ja ilmoitettava siitä muille tyyppihyväksyntäviranomaisille ja komissiolle.

Tyyppihyväksyntäviranomaisen on kahden kuukauden kuluessa siitä, kun se on ilmoittanut nimeämisen muutoksista, toimitettava komissiolle ja muille tyyppihyväksyntäviranomaisille kertomus vaatimustenvastaisuutta koskevista havainnoistaan. Jos jo markkinoilla olevien ajoneuvojen, järjestelmien, komponenttien tai erillisten teknisten yksiköiden turvallisuuden varmistamiseksi on tarpeen, nimeävän tyyppihyväksyntäviranomaisen on kehotettava asianomaisia tyyppihyväksyntäviranomaisia peruuttamaan kohtuullisen ajan kuluessa kaikki virheellisin perustein annetut EU-tyyppihyväksyntätodistukset määräajaksi tai kokonaan.

4. Jos tutkimuslaitosten nimeämistä on rajoitettu, se on peruutettu määräajaksi tai se on peruutettu kokonaan, kyseisten tutkimuslaitosten antamien tarkastus- ja testausselesteiden perusteella toimitetut EU-tyyppihyväksyntätodistukset pysyvät voimassa, jollei kyseisten tyyppihyväksyntöjen voimassaolo lakkaa 35 artiklan 2 kohdan f alakohdan mukaisesti.

5. Tutkimuslaitoksen nimeämisen alan laajentamiset, jotka johtavat 68 artiklan 1 kohdassa tarkoitetun uuden toimintaluokan nimeämiseen, on arvioitava 73 artiklassa vahvistetun menettelyn mukaisesti.

Tutkimuslaitoksen nimeämisen alaa voidaan vain liitteessä II lueteltujen säädösten osalta laajentaa liitteen III lisäyksessä 2 vahvistettujen menettelyjen mukaisesti ja edellyttäen 74 artiklassa tarkoitettua ilmoitusta.

6. Tutkimuslaitoksen nimeäminen uusitaan vasta sen jälkeen, kun tyyppihyväksyntäviranomainen on tarkastanut, että kyseinen tutkimuslaitos on edelleen tämän asetuksen vaatimusten mukainen. Arviointi on tehtävä 73 artiklassa säädetyn menettelyn mukaisesti.

76 artikla

Tutkimuslaitosten seuranta

1. Nimeävän tyyppihyväksyntäviranomaisen on jatkuvasti valvottava tutkimuslaitoksia varmistaakseen, että 68–72, 80 ja 81 artiklassa sekä liitteen III lisäyksessä 2 esitetyt vaatimukset täyttyvät.

Tämän kohdan ensimmäistä alakohtaa ei sovelleta tutkimuslaitosten niihin toimiin, joita akkreditointielimet seuraavat 67 artiklan 1 kohdan mukaisesti varmistaakseen, että 68–72, 80 ja 81 artiklassa sekä liitteen III lisäyksessä 2 esitetyt vaatimukset täyttyvät.

Tutkimuslaitosten on pyynnöstä toimitettava kaikki asiaankuuluvat tiedot ja asiakirjat, joiden perusteella nimeävä tyyppihyväksyntäviranomainen tai kansallinen akkreditointielin voi tarkastaa, että kyseiset vaatimukset täyttyvät.

Tutkimuslaitosten on viipymättä ilmoitettava nimeävälle tyyppihyväksyntäviranomaiselle tai kansalliselle akkreditointielimelle kaikista etenkin niiden henkilöstöön, tiloihin, tytäryhtiöihin tai alihankkijoihin liittyvistä muutoksista, jotka saattavat vaikuttaa 68–72, 80 ja 81 artiklassa sekä liitteen III lisäyksessä 2 vahvistettujen vaatimusten täyttymiseen taikka niiden kykyyn suorittaa ne ajoneuvoihin, järjestelmiin, komponentteihin ja erillisiin teknisiin yksiköihin liittyvät vaatimustenmukaisuuden arviointitehtävät, joita varten ne on nimetty.

2. Tutkimuslaitosten on viipymättä vastattava tyyppihyväksyntäviranomaisten tai komission esittämiin pyyntöihin, jotka koskevat niiden suorittamia vaatimustenmukaisuuden arviointeja.
3. Nimeävän tyyppihyväksyntäviranomaisen on varmistettava, että tutkimuslaitos täyttää sille tämän artiklan 2 kohdassa asetetun velvoitteen, jollei sen täyttämättä jättämiselle ole oikeutettua perustetta.

Kun tämä tyyppihyväksyntäviranomainen toteaa oikeutetun perusteen, sen on ilmoitettava asiasta komissiolle.

Komissio kuulee jäsenvaltioita asiasta viipymättä. Komissio antaa tämän kuulemisen perusteella täytäntöönpanosäädöksiä päättääkseen, onko peruste oikeutettu. Nämä täytäntöönpanosäädökset hyväksytään 83 artiklan 2 kohdassa tarkoitettua tarkastelumenettelyä noudattaen.

Tutkimuslaitos ja nimeävä tyyppihyväksyntäviranomainen voi vaatia, että toisen jäsenvaltion tyyppihyväksyntäviranomaiselle tai komissiolle toimitettuja tietoja käsitellään luottamuksellisina.

4. Nimeävän tyyppihyväksyntäviranomaisen on vähintään 30 kuukauden välein arvioitava kukin sen vastuulla oleva tutkimuslaitos sen selvittämiseksi, täyttääkö laitos edelleen 68–72, 80 ja 81 artiklassa sekä liitteen III lisäyksessä 2 vahvistetut vaatimukset. Tämä arviointi sisältää arviointikäynnin jokaisessa sen vastuulla olevassa tutkimuslaitoksessa.

Kunkin jäsenvaltion on kahden kuukauden kuluessa tutkimuslaitoksen arvioinnin saattamisesta päätökseen raportoitava valvontatoimistaan komissiolle ja toisille jäsenvaltioille. Kyseisissä raporteissa on esitettävä arvioinnista tiivistelmä, joka on asetettava julkisesti saataville.

77 artikla

Tutkimuslaitosten pätevyyden kyseenalaistaminen

1. Komissio tutkii yhteistyössä asianomaisen jäsenvaltion tyyppihyväksyntäviranomaisen kanssa kaikki tapaukset, joissa sen tietoon saatetaan epäily tutkimuslaitoksen pätevyydestä tai siitä, täyttääkö tutkimuslaitos edelleen sitä tämän asetuksen mukaisesti koskevat vaatimukset ja velvollisuudet. Komissio voi käynnistää tällaisia tutkimuksia myös omasta aloitteestaan.

Jos osoitetaan tai on perusteltua syytä katsoa, että tyyppihyväksyntä on myönnetty virheellisten tietojen perusteella, että testituloksia on väärennetty tai että on jätetty ilmoittamatta tietoja tai teknisiä eritelmiä, jotka olisivat johtaneet tyyppihyväksynnän epäämiseen, komissio selvittää tutkimuslaitoksen vastuun asiassa.

2. Komissio kuulee 1 kohdassa tarkoitetun tutkimuksen yhteydessä nimeävää tyyppihyväksyntäviranomaista. Kyseisen tyyppihyväksyntäviranomaisen on toimitettava pyynnöstä komissiolle kaikki merkitykselliset tiedot, jotka liittyvät asianomaisen tutkimuslaitoksen toimintaan ja sen riippumattomuutta ja pätevyyttä koskevien vaatimusten täyttymiseen.

3. Komissio varmistaa, että kaikkia sen tutkimusten yhteydessä saatuja arkaluontoisia tietoja käsitellään luottamuksellisesti.
4. Jos komissio toteaa, että tutkimuslaitos ei täytä tai ei enää täytä sen nimeämisen asetettuja vaatimuksia, tai että se on vastuussa jostakin 1 kohdassa tarkoitettua tilanteesta, se ilmoittaa asiasta nimeävän tyyppihyväksyntäviranomaisen jäsenvaltiolle.

Komissio pyytää kyseistä jäsenvaltiota ryhtymään rajoittaviin toimenpiteisiin, mukaan lukien tarvittaessa nimeämisen rajoittaminen, sen peruuttaminen määräajaksi tai sen peruuttaminen kokonaan.

Jos jäsenvaltio ei toteuta tarvittavia rajoittavia toimenpiteitä, komissio voi antaa täytäntöönpanosäädöksiä, joilla se päättää rajoittaa asianomaisen tutkimuslaitoksen nimeämistä, peruuttaa nimeämisen määräajaksi tai peruuttaa sen kokonaan. Nämä täytäntöönpanosäädökset hyväksytään 83 artiklan 2 kohdassa tarkoitettua tarkastelumenettelyä noudattaen. Komissio ilmoittaa kyseisistä täytäntöönpanosäädöksistä asianomaiselle jäsenvaltiolle ja saattaa 74 artiklan 3 kohdassa tarkoitettua julkaistut tiedot ajan tasalle tämän mukaisesti.

78 artikla

Tutkimuslaitosten arviointia, nimeämistä ja seuranta

koskevien tietojen vaihto

1. Tyypin hyväksyntäviranomaisten on kuultava toisiaan ja komissiota yleisesti merkittävistä kysymyksistä, jotka koskevat tässä asetuksessa vahvistettujen vaatimusten täytäntöönpanoa siltä osin kuin kyse on tutkimuslaitosten arvioinnista, nimeämisestä ja seurannasta.
2. Tyypin hyväksyntäviranomaisten on toimitettava toisilleen ja komissiolle 73 artiklan 2 kohdan mukaisesti käytetyn arviointitarkistuslistan malli viimeistään ... päivänä ... kuuta ... [kaksi vuotta tämän asetuksen voimaantulopäivästä] ja sen jälkeen kyseiseen arviointitarkistuslistaan tehdyt muutokset, kunnes komissio on vahvistanut yhdenmukaistetun arviointitarkistuslistan. Siirretään komissiolle valta antaa täytäntöönpanosäädöksiä, joissa vahvistetaan yhdenmukaistetun arviointitarkistuslistan malli. Nämä täytäntöönpanosäädökset hyväksytään 83 artiklan 2 kohdassa tarkoitettua tarkastelumenettelyä noudattaen.
3. Jos 73 artiklan 8 kohdassa tarkoitetuista arviointiraporteista käy ilmi, että tyypin hyväksyntäviranomaisten yleisissä käytännöissä on eroja, jäsenvaltiot tai komissio voivat pyytää tietojenvaihtoa.

Tietojenvaihtoa koordinoi foorumi.

79 artikla

Yhteistyö kansallisten akkreditointielinten kanssa

1. Jos tutkimuslaitoksen nimeäminen perustuu asetuksessa (EY) N:o 765/2008 tarkoitettuun akkreditointiin, kansallisen akkreditointielimen ja tyyppihyväksyntäviranomaisen on tehtävä aina täysimääräistä yhteistyötä ja vaihdettava asiaankuuluvia tietoja asetuksen (EY) N:o 765/2008 mukaisesti, mukaan lukien poikkeuksellisia tapahtumia koskevat ilmoitukset ja muut tiedot, jotka liittyvät tutkimuslaitoksen valvonnassa oleviin asioihin, jos tällaiset tiedot ovat merkityksellisiä tutkimuslaitoksen toiminnan arvioinnissa.
2. Jäsenvaltioiden on varmistettava, että sen jäsenvaltion tyyppihyväksyntäviranomaisen, johon tutkimuslaitos on sijoittautunut, tiedottaa tietyn tutkimuslaitoksen akkreditoinnista vastaavalle kansalliselle akkreditointielimelle havainnoista, jotka ovat akkreditoinnin kannalta merkityksellisiä. Kansallisen akkreditointielimen on tiedotettava havainnoistaan sen jäsenvaltion tyyppihyväksyntäviranomaiselle, johon tutkimuslaitos on sijoittautunut.

80 artikla

Tutkimuslaitosten toimintaan liittyvät velvoitteet

1. Tutkimuslaitosten on suoritettava ne toimet, joita varten ne on nimetty 68 artiklan 1 kohdan mukaisesti.
2. Tutkimuslaitosten on aina
 - a) annettava nimeävän tyyppihyväksyntäviranomaisen tarkkailla tutkimuslaitoksen suoritusta tyyppihyväksyntään liittyvän testauksen aikana; ja
 - b) toimitettava nimeävälle tyyppihyväksyntäviranomaiselle pyynnöstä tiedot niistä toimintaluokista, joita varten se on nimetty.
3. Jos tutkimuslaitos havaitsee, ettei valmistaja noudata tässä asetuksessa vahvistettuja vaatimuksia, sen on ilmoitettava vaatimustenvastaisuudesta tyyppihyväksyntäviranomaiselle, jotta tämä voi vaatia valmistajaa ryhtymään aiheellisiin korjaaviin toimenpiteisiin. Tyyppihyväksyntäviranomaisen on kieltäydyttävä myöntämästä tyyppihyväksyntätodistusta, jos näitä aiheellisia korjaavia toimenpiteitä ei ole toteutettu.

81 artikla

Tutkimuslaitosten tiedotusveloitteet

1. Tutkimuslaitosten on ilmoitettava nimeävälle tyyppihyväksyntäviranomaiselle seuraavat:
 - a) havaitut vaatimustenvastaisuudet, jotka saattavat edellyttää tyyppihyväksyntätodistuksen epäämistä, rajoittamista tai peruuttamista tilapäisesti tai kokonaan;
 - b) olosuhteet, jotka vaikuttavat niiden nimeämisen soveltamisalaan ja edellytyksiin;
 - c) markkinavalvontaviranomaisten esittämät tutkimuslaitoksen toimintaa koskevat tietopyynnöt.

2. Tutkimuslaitosten on nimeävän tyyppihyväksyntäviranomaisen pyynnöstä toimitettava tietoja niiden nimeämisen soveltamisalaan kuuluvista toimista tai muista niiden suorittamista toimista, rajat ylittävät toimet ja alihankinta mukaan luettuina.

XVI luku

Siirretty toimivalta ja täytäntöönpanovalta

82 artikla

Siirretyn säädösvallan käyttäminen

1. Komissiolle siirrettyä valtaa antaa delegoituja säädöksiä koskevat tässä artiklassa säädetty edellytykset.
2. Siirretään komissiolle ... päivästä ... kuuta ... [tämän asetuksen voimaantulopäivä] viiden vuoden ajaksi 4 artiklan 2 kohdassa, 5 artiklan 3 kohdassa, 26 artiklan 3 kohdassa, 30 artiklan 8 kohdassa, 31 artiklan 8 kohdassa, 41 artiklan 5 kohdassa, 44 artiklan 7 kohdassa, 55 artiklan 3 ja 4 kohdassa, 57 artiklan 2 kohdassa, 61 artiklan 11 kohdassa, 70 artiklan 3 kohdassa, 72 artiklan 3 kohdassa ja 85 artiklan 2 kohdassa tarkoitettu valta antaa delegoituja säädöksiä. Komissio laatii siirrettyä säädösvaltaa koskevan kertomuksen viimeistään yhdeksän kuukautta ennen tämän viiden vuoden kauden päättymistä. Säädösvallan siirtoa jatketaan ilman eri toimenpiteitä samanpituisiksi kausiksi, jollei Euroopan parlamentti tai neuvosto vastusta tällaista jatkamista viimeistään kolme kuukautta ennen kunkin kauden päättymistä.

3. Euroopan parlamentti tai neuvosto voi milloin tahansa peruuttaa 4 artiklan 2 kohdassa, 5 artiklan 3 kohdassa, 26 artiklan 3 kohdassa, 30 artiklan 8 kohdassa, 31 artiklan 8 kohdassa, 41 artiklan 5 kohdassa, 44 artiklan 7 kohdassa, 55 artiklan 3 ja 4 kohdassa, 57 artiklan 2 kohdassa, 61 artiklan 11 kohdassa, 70 artiklan 3 kohdassa, 72 artiklan 3 kohdassa ja 85 artiklan 2 kohdassa tarkoitetun säädösvallan siirron.
Peruuttamispäätöksellä lopetetaan tuossa päätöksessä mainittu säädösvallan siirto.
Peruuttaminen tulee voimaan sitä päivää seuraavana päivänä, jona sitä koskeva päätös julkaistaan *Euroopan unionin virallisessa lehdessä*, tai jonakin myöhempanä, kyseisessä päätöksessä mainittuna päivänä. Peruuttamispäätös ei vaikuta jo voimassa olevien delegoitujen säädösten pätevyYTEEN.
4. Ennen kuin komissio hyväksyy delegoidun säädöksen, se kuulee kunkin jäsenvaltion nimeämiä asiantuntijoita paremmasta lainsäädännöstä 13 päivänä huhtikuuta 2016 tehdyssä toimielinten sopimuksessa vahvistettujen periaatteiden mukaisesti.
5. Heti kun komissio on antanut delegoidun säädöksen, komissio antaa sen tiedoksi yhtäaikaaisesti Euroopan parlamentille ja neuvostolle.

6. Edellä olevien 4 artiklan 2 kohdan, 5 artiklan 3 kohdan, 26 artiklan 3 kohdan, 30 artiklan 8 kohdan, 31 artiklan 8 kohdan, 41 artiklan 5 kohdan, 44 artiklan 7 kohdan, 55 artiklan 3 ja 4 kohdan, 57 artiklan 2 kohdan, 61 artiklan 11 kohdan, 70 artiklan 3 kohdan, 72 artiklan 3 kohdan ja 85 artiklan 2 kohdan nojalla annettu delegoitu säädös tulee voimaan ainoastaan, jos Euroopan parlamentti tai neuvosto ei ole kahden kuukauden kuluessa siitä, kun asianomainen säädös on annettu tiedoksi Euroopan parlamentille ja neuvostolle, ilmaissut vastustavansa sitä tai jos sekä Euroopan parlamentti että neuvosto ovat ennen mainitun määräajan päättymistä ilmoittaneet komissiolle, että ne eivät vastusta säädöstä. Euroopan parlamentin tai neuvoston aloitteesta tätä määräaikaä jatketaan kahdella kuukaudella.

83 artikla

Komiteamenettely

1. Komissiota avustaa tekninen komitea – moottoriajoneuvot. Tämä komitea on asetuksessa (EU) N:o 182/2011 tarkoitettu komitea.
2. Kun viitataan tähän kohtaan, sovelletaan asetuksen (EU) N:o 182/2011 5 artiklaa.

Jos komitea ei anna lausuntoa, komissio ei hyväksy ehdotusta täytäntöönpanosäädökseksi, ja tuolloin sovelletaan asetuksen (EU) N:o 182/2011 5 artiklan 4 kohdan kolmatta alakohtaa.

XVII luku

Loppusäännökset

84 artikla

Seuraamukset

1. Jäsenvaltioiden on vahvistettava niitä seuraamuksia koskevat säännöt, joita määrätään talouden toimijoille ja tutkimuslaitoksille, jotka ovat rikkoneet tätä asetusta, ja ryhdyttävä kaikkiin tarvittaviin toimenpiteisiin niiden täytäntöönpanon varmistamiseksi. Seuraamusten on oltava tehokkaita, oikeasuhteisia ja varoittavia. Kyseisten seuraamusten on erityisesti oltava oikeassa suhteessa vaatimustenvastaisuuden vakavuuteen ja kyseisen jäsenvaltion markkinoilla saataville asetettujen vaatimustenvastaisten ajoneuvojen, järjestelmien, komponenttien tai erillisten teknisten yksiköiden lukumäärään. Jäsenvaltioiden on ilmoitettava komissiolle kyseisistä säännöistä ja kyseisistä toimenpiteistä viimeistään 1 päivänä syyskuuta 2020 ja ilmoitettava niihin vaikuttavista myöhemmistä muutoksista viipymättä.

2. Seuraamuksia on voitava määrätä ainakin seuraavantyyppisistä talouden toimijoiden ja tutkimuslaitosten rikkomuksista:
- a) väärin tietojen antaminen hyväksyntämenettelyjen tai XI luvun mukaisesti asetettujen korjaavien tai rajoittavien toimenpiteiden yhteydessä;
 - b) tyyppihyväksynnän tai markkinaavalvonnan testitulosten väärentäminen;
 - c) sellaisten tietojen tai teknisten eritelmien ilmoittamatta jättäminen, jotka saattaisivat johtaa ajoneuvojen, järjestelmien, komponenttien tai erillisten teknisten yksiköiden takaisinkutsun järjestämiseen taikka EU-tyyppihyväksyntätodistuksen epäämiseen tai peruuttamiseen;
 - d) tutkimuslaitokset eivät täytä nimeämistään koskevia vaatimuksia.
3. Talouden toimijoiden osalta seuraamuksia on määrättävä 2 kohdassa tarkoitettujen rikkomustyyppien lisäksi myös seuraavantyyppisten rikkomusten tapauksessa:
- a) kieltäytyminen antamasta tietoja saataville;
 - b) hyväksyntää edellyttävien ajoneuvojen, järjestelmien, komponenttien tai erillisten teknisten yksiköiden asettaminen saataville markkinoilla ilman tällaista hyväksyntää taikka asiakirjojen, vaatimustenmukaisuustodistusten, lakisäätteisten kilpien tai hyväksyntämerkkien väärentäminen tässä tarkoituksessa.

4. Jäsenvaltioiden on raportoitava edellisenä vuonna määräämistään seuraamuksista komissiolle vuosittain. Jos tietyssä vuonna ei määrätty seuraamuksia, jäsenvaltioiden ei tarvitse raportoida komissiolle.
5. Komissio laatii joka vuosi yhteenvedokertomuksen jäsenvaltioiden määräämistä seuraamuksista. Kyseiseen kertomukseen voi sisältyä suosituksia jäsenvaltioille, ja se toimitetaan foorumille.

85 artikla

*Hallinnolliset sakot unionin tasolla toteutettujen korjaavien
ja rajoittavien toimenpiteiden tueksi*

1. Kun komissio tekee päätöksiä 53 artiklan mukaisesti, se voi määrätä asianomaisille talouden toimijoille hallinnollisia sakkoja, jos ajoneuvo, järjestelmä, komponentti tai erillinen tekninen yksikkö ei ole tässä asetuksessa vahvistettujen vaatimusten mukainen. Hallinnollisten sakkojen on oltava tehokkaita, oikeasuhteisia ja varoittavia. Sakkojen on erityisesti oltava oikeassa suhteessa unionin markkinoilla rekisteröityjen vaatimustenvastaisten ajoneuvojen lukumäärään taikka unionin markkinoilla saataville asetettujen vaatimustenvastaisten järjestelmien, komponenttien tai erillisten teknisten yksiköiden lukumäärään.

Komission määrittämiä hallinnollisia sakkoja ei saa määrätä niiden seuraamusten lisäksi, jotka jäsenvaltiot ovat 84 artiklan mukaisesti määränneet samasta rikkomuksesta.

Komission määrittämien hallinnollisten sakkojen määrä saa olla enintään 30 000 euroa vaatimustenvastaista ajoneuvoa, järjestelmää, komponenttia tai erillistä teknistä yksikköä kohti.

Komissio ei voi tämän artiklan nojalla nostaa kannetta taikka aloittaa uudelleen tai jatkaa menettelyjä talouden toimijoita vastaan sellaisista tätä asetusta koskevista rikkomisista, joidenka johdosta 84 artiklan mukaisesti asianomaisille talouden toimijoille on määrätty seuraamus tai todettu, etteivät ne ole siitä vastuussa, aiemmalla päätöksellä, johon ei enää voida hakea muutosta.

2. Komissio antaa tämän artiklan 3 kohdassa säädettyjen periaatteiden pohjalta 82 artiklan mukaisesti delegoituja säädöksiä tämän asetuksen täydentämiseksi vahvistamalla menettely ja menetelmät tämän artiklan 1 kohdassa tarkoitettujen hallinnollisten sakkojen laskemista ja perimistä varten.
3. Edellä 2 kohdassa tarkoitettujen delegoitujen säädösten on oltava seuraavien periaatteiden mukaisia:
 - a) komission menettelyssä on noudatettava oikeutta hyvään hallintoon ja erityisesti oikeutta tulla kuulluksi ja oikeutta tutustua asiakirjoihin, ottaen huomioon luottamuksellisuuteen ja liikesalaisuuksiin liittyvät oikeudet;

- b) asianmukaisen hallinnollisen sakon laskennassa komissio noudattaa tehokkuuden, oikeasuhteisuuden ja varoittavuuden periaatteita ottaen tarvittaessa huomioon rikkomisen vakavuuden ja vaikutukset, asianomaisen talouden toimijan vilpittömän mielen, sen, missä määrin talouden toimija on osoittanut huolellisuutta ja toiminut yhteistyössä, rikkomisen toistuvuuden, tiheyden tai keston sekä samalle talouden toimijalle aiemmin määrätty seuraamukset;
 - c) hallinnolliset sakot on perittävä ilman aiheetonta viivytystä vahvistamalla maksamisen määräajat ja tapauksen mukaan myös mahdollisuus jakaa maksut useaan erään ja vaiheeseen.
4. Hallinnollisista sakoista kertyviä määriä on pidettävä unionin yleiseen talousarvioon otettavina tuloina.

86 artikla

Muutokset asetukseen (EY) N:o 715/2007

1. Muutetaan asetus (EY) N:o 715/2007 seuraavasti:

- 1) Korvataan otsikko seuraavasti:

"Euroopan parlamentin ja neuvoston asetus (EY) N:o 715/2007, annettu 20 päivänä kesäkuuta 2007, moottoriajoneuvojen tyyppihyväksynnästä kevyiden henkilö- ja hyötyajoneuvojen päästöjen (Euro 5 ja Euro 6) osalta".

2) Korvataan 1 artiklan 2 kohta seuraavasti:

"2. Tässä asetuksessa vahvistetaan lisäksi säännöt, jotka koskevat käytössä olevien ajoneuvojen vaatimustenmukaisuutta, pilaantumista rajoittavien laitteiden kestävyyttä, ajoneuvon sisäisiä valvontajärjestelmiä (OBD-järjestelmiä) ja polttoaineen kulutuksen mittaamista."

3) Kumotaan 3 artiklan 14 ja 15 kohta.

4) Kumotaan III luku.

5) Kumotaan 13 artiklan 2 kohdan e alakohta.

2. Viittauksia asetuksen (EY) N:o 715/2007 kumottuihin säännöksiin pidetään viittauksina tähän asetukseen tämän asetuksen liitteessä XI olevassa 1 kohdassa vahvistetun vastaavuustaulukon mukaisesti.

87 artikla

Muutokset asetukseen (EY) N:o 595/2009

1. Muutetaan asetus (EY) N:o 595/2009 seuraavasti:

1) Korvataan otsikko seuraavasti:

"Euroopan parlamentin ja neuvoston asetus (EY) N:o 595/2009, annettu 18 päivänä kesäkuuta 2009, moottoriajoneuvojen ja moottorien tyyppihyväksynnästä raskaiden hyötyajoneuvojen päästöjen osalta (Euro VI) ja asetuksen (EY) N:o 715/2007 ja direktiivin 2007/46/EY muuttamisesta sekä direktiivien 80/1269/ETY, 2005/55/EY ja 2005/78/EY kumoamisesta"

2) Korvataan 1 artiklan toinen kohta seuraavasti:

"Lisäksi tässä asetuksessa vahvistetaan säännöt, jotka koskevat käytössä olevien ajoneuvojen ja moottorien vaatimustenmukaisuutta, pilaantumista rajoittavien laitteiden kestävyyttä, ajoneuvon sisäisiä valvontajärjestelmiä (OBD-järjestelmiä) ja polttoaineen kulutuksen ja CO₂- päästöjen mittausta."

3) Kumotaan 3 artiklan 11 ja 13 kohta.

- 4) Kumotaan 6 artikla.
 - 5) Kumotaan 11 artiklan 2 kohdan e alakohta.
2. Viittauksia asetuksen (EY) N:o 595/2009 kumottuihin säännöksiin pidetään viittauksina tähän asetukseen tämän asetuksen liitteessä XI olevassa 2 kohdassa vahvistetun vastaavuustaulukon mukaisesti.

88 artikla

Direktiivin 2007/46/EY kumoaminen

Kumotaan direktiivi 2007/46/EY 1 päivästä syyskuuta 2020.

Viittauksia direktiiviin 2007/46/EY pidetään viittauksina tähän asetukseen tämän asetuksen liitteessä XI olevassa 3 kohdassa vahvistetun vastaavuustaulukon mukaisesti.

89 artikla

Siirtymäsäännökset

1. Tällä asetuksella ei mitätöidä kokonaisen ajoneuvon tyyppihyväksyntää tai ajoneuvoille tai järjestelmille, komponenteille tai erillisille teknisille yksiköille myönnettyä EU-tyyppihyväksyntää, joka on myönnetty viimeistään 31 päivänä elokuuta 2020.

2. Hyväksyntäviranomaisten on myönnettävä laajennuksia ja tarkistuksia tämän artiklan 1 kohdassa tarkoitettuihin kokonaisen ajoneuvon tyyppihyväksyntöihin ja ajoneuvojen, järjestelmien, komponenttien tai erillisten teknisten yksiköiden EU-tyyppihyväksyntöihin 33 ja 34 artiklan mukaisesti.

3. Ennen ... päivää ...kuuta ... [tämän asetuksen voimaantulopäivä] nimetyille tutkimuslaitoksille on tehtävä 73 artiklassa tarkoitettu arviointi.

Ennen ... päivää ...kuuta ... [tämän asetuksen voimaantulopäivä] nimettyjen tutkimuslaitosten nimeäminen on uusittava viimeistään ... päivänä ...kuuta ... [neljä vuotta tämän asetuksen voimaantulopäivästä], jos kyseiset tutkimuslaitokset täyttävät tässä asetuksessa säädetyt asiaankuuluvat vaatimukset.

Ennen ... päivää ...kuuta ... [tämän asetuksen voimaantulopäivä] nimettyjen tutkimuslaitosten nimeämisen voimassaolo päättyy viimeistään ... päivänä ...kuuta ... [neljä vuotta tämän asetuksen voimaantulopäivästä].

90 artikla

Raportointi

1. Jäsenvaltioiden on viimeistään 1 päivänä syyskuuta 2025 ilmoitettava komissiolle tässä asetuksessa säädettyjen tyyppihyväksyntä- ja markkinavalvontamenettelyjen soveltamisesta.
2. Tämän artiklan 1 kohdan mukaisesti toimitettujen tietojen perusteella komissio antaa viimeistään 1 päivänä syyskuuta 2026 Euroopan parlamentille ja neuvostolle arviointikertomuksen tämän asetuksen soveltamisesta, mukaan lukien 9 artiklan mukaisen vaatimustenmukaisuuden todentamisen toiminta.

91 artikla

Voimaantulo ja soveltaminen

Tämä asetus tulee voimaan kahdentenakymmenentenä päivänä sen jälkeen, kun se on julkaistu *Euroopan unionin virallisessa lehdessä*.

Sitä sovelletaan 1 päivästä syyskuuta 2020.

Kansalliset viranomaiset eivät kuitenkaan ... päivästä ...kuuta ... [24 kuukautta tämän asetuksen voimaantulopäivästä] alkaen saa evätä valmistajan pyytämää EU-tyyppihyväksyntää tai kansallista tyyppihyväksyntää uudelta ajoneuvotyypiltä eivätkä kieltää uuden ajoneuvon rekisteröintiä, markkinoille saattamista tai käyttöönottoa, jos ajoneuvo on tämän asetuksen mukainen.

Tämä asetus on kaikilta osiltaan velvoittava, ja sitä sovelletaan sellaisenaan kaikissa jäsenvaltioissa.

Tehty ...

Euroopan parlamentin puolesta

Puhemies

Neuvoston puolesta

Puheenjohtaja

Liiteluettelo

Liite I	Yleiset määritelmät, ajoneuvoluokituksessa käytettävät perusteet, ajoneuvotyypit ja korityypit
Lisäys 1:	Menettely, jolla selvitetään, voidaanko ajoneuvo luokitella maastoajoneuvoksi
Lisäys 2:	Eri korityyppien yhteydessä käytettävien tunnusten täydennysnumerot
Liite II	Ajoneuvojen, järjestelmien, komponenttien ja erillisten teknisten yksiköiden EU-tyyppihyväksyntää koskevat vaatimukset
I osa	Rajoittamattomina sarjoina valmistettavien ajoneuvojen EU-tyyppihyväksyntää koskevat säädökset
Lisäys 1:	41 artiklan mukaista pieninä sarjoina valmistettavien ajoneuvojen EU-tyyppihyväksyntää koskevat säädökset
Lisäys 2:	44 artiklan mukaista ajoneuvon EU-yksittäishyväksyntää koskevat vaatimukset
II osa	Luettelo E-säännöistä, joiden katsotaan vastaavan I osassa tarkoitettuja direktiivejä tai asetuksia
III osa	Luettelo erikoiskäyttöön tarkoitettujen ajoneuvojen EU-tyyppihyväksyntävaatimuksia koskevista säädöksistä
Lisäys 1:	Matkailuautot, ambulanssit ja ruumisautot
Lisäys 2:	Panssariajoneuvot
Lisäys 3:	Pyörätuolin käyttäjille tarkoitettut ajoneuvot
Lisäys 4:	Muut erikoiskäyttöön tarkoitettut ajoneuvot (mukaan luettuina erityisryhmän ajoneuvot, monilaiteajoneuvot ja matkailuperävaunut)

Lisäys 5:	Ajoneuvonosturit
Lisäys 6:	Erikoiskuljetusperävaunut
Liite III	EU-tyyppihyväksynnässä noudatettavat menettelyt
Lisäys 1:	Standardit, joita 68 artiklassa tarkoitettujen tutkimuslaitosten on noudatettava
Lisäys 2:	Tutkimuslaitosten arviointimenettely
Liite IV	Tuotannon vaatimustenmukaisuutta koskevat menettelyt
Liite V	Pienten sarjojen ja sarjan viimeisten ajoneuvojen enimmäismäärät
Liite VI	Luettelo osista tai varusteista, jotka voivat aiheuttaa vakavan riskin ajoneuvon turvallisuuden tai ympäristöominaisuuksien kannalta olennaisten järjestelmien toiminnalle, näiden osien ja varusteiden suorituskykyvaatimukset, asianmukaiset testausmenettelyt sekä merkintöjä ja pakkauksia koskevat säännökset
Liite VII	Säädökset, joiden osalta valmistaja voidaan nimetä tutkimuslaitokseksi
Lisäys:	Valmistajan nimeäminen tutkimuslaitokseksi ja alihankinta

Liite VIII	Valmistajan tai tutkimuslaitoksen virtuaalitestausmenetelmien käyttöä koskevat edellytykset
Lisäys 1:	Virtuaalitestausmenetelmien käyttöä koskevat yleiset edellytykset
Lisäys 2:	Virtuaalitestausmenetelmien käyttöä koskevat erityiset edellytykset
Lisäys 3:	Validoinnin kulku
Liite IX	Monivaiheisessa EU-tyyppihyväksynnässä noudatettavat menettelyt
Lisäys:	Valmistajan lisäkilven malli
Liite X	Ajoneuvon OBD-järjestelmän tietojen ja ajoneuvon korjaamiseen ja huoltamiseen tarvittavien tietojen saatavuus
Lisäys 1:	Valmistajan todistus ajoneuvon OBD-järjestelmän tietojen ja ajoneuvon korjaamiseen ja huoltamiseen tarvittavien tietojen saatavuudesta
Lisäys 2:	Ajoneuvon OBD-järjestelmään liittyvät tiedot
Liite XI	Vastaavuustaulukko

LIITE I

YLEISET MÄÄRITELMÄT, AJONEUVOLUOKITUKSESSA KÄYTETTÄVÄT PERUSTEET, AJONEUVOTYYYPIT JA KORITYYPIT

JOHDANTO-OSA

Määritelmät ja yleiset säännökset

1. Määritelmät

1.1. 'Istuinpaikalla' tarkoitetaan tilaa, jossa voi istua henkilö, jonka koko vastaa vähintään seuraavia:

- a) kuljettajan tapauksessa 50. persentiilin aikuista miestä edustava nukke;
- b) kaikissa muissa tapauksissa 5. persentiilin aikuista naista edustava nukke.

1.2. 'Istuimella' tarkoitetaan yhden henkilön istuttavaksi tarkoitettua, ajoneuvon koriin kuuluvaa tai siitä erillistä rakennetta verhoiluineen.

Istuimiin kuuluvat sekä yksittäiset istuimet että yhdistelmäistuimet sekä kokoontaitettavat ja irrotettavat istuimet.

1.3. 'Tavaroilla' tarkoitetaan ensisijaisesti irtaimia esineitä.

Niillä tarkoitetaan muiden muassa irtotavaraa, teollisuustuotteita, nesteitä, eläviä eläimiä, kasvinviljelytuotteita ja jakamattomia kuormia.

- 1.4. 'Enimmäismassalla' tarkoitetaan suurinta teknisesti sallittua kokonaisuutta.
2. Yleiset vaatimukset
- 2.1. Istuinpaikkojen määrä
- 2.1.1. Istuinpaikkojen määrää koskevia vaatimuksia sovelletaan istuimiin, jotka on tarkoitettu käyttöön ajoneuvon ollessa liikkeellä tieliikenteessä.
- 2.1.2. Niitä ei sovelleta istuimiin, jotka on suunniteltu käytettäväksi ajoneuvon ollessa paikoillaan ja jotka on selkeästi osoitettu käyttäjille joko kuvatunnuksin tai soveltuvin tekstein.
- 2.1.3. Istuinpaikkojen määrän laskemiseen sovelletaan seuraavia vaatimuksia:
- a) kutakin yksittäistä istuinta pidetään yhtenä istuinpaikkana;
 - b) yhdistelmäistuimen tapauksessa kutakin istuintyyntä tasolta mitattuna vähintään 400 mm leveää tilaa pidetään yhtenä istuinpaikkana.

Tämä vaatimus ei estä valmistajaa soveltamasta 1.1 kohdassa tarkoitettuja yleisiä säännöksiä;

- c) edellä b alakohdassa tarkoitettua tilaa ei kuitenkaan lasketa yhdeksi istuinpaikaksi seuraavissa tapauksissa:
- i) yhdistelmäistuimessa on sellaisia ominaisuuksia, jotka estävät nuken asettamisen niin, että se on alaosaltaan luonnollisessa istuma-asennossa. Tällaisia voivat olla esimerkiksi kiinteä lattiakonsoli, pehmustamaton istuinosa taikka nimellisistumapinnan jakava verhoilun osa;
 - ii) välittömästi oletetun istuinpaikan edessä oleva pohjalevyn osa on sellainen, että se estää nuken jalkaterien sijoittamisen luonnollisella tavalla (siinä on esimerkiksi tunneli).

2.1.4. Kun kyse on ajoneuvoista, jotka kuuluvat E-sääntöjen nro 66 ja 107 soveltamisalaan, 2.1.3 kohdan b alakohdassa tarkoitettua mitta-arvoa on pidettävä yhtenevänä eri ajoneuvoluokkien osalta edellytettyjen yhtä henkilöä koskevien vähimmäistilojen kanssa.

2.1.5. Kun ajoneuvossa on irrotettavia istuimia varten tarkoitettuja kiinnikkeitä, irrotettava istuin on otettava lukuun laskettaessa istuinpaikkojen määrää.

2.1.6. Tilaa, joka on tarkoitettu pyörätuolissa istuvaa varten, on pidettävä istuinpaikkana.

2.1.6.1. Tämä säännös ei rajoita E-säännön nro 107 liitteessä 8 olevan 3.6.1 ja 3.7 kohdan vaatimusten soveltamista.

- 2.2. Enimmäismassa
- 2.2.1. Kun kyse on puoliperävaunun vetoyksiköstä, ajoneuvon luokituksessa huomioon otettavaan enimmäismassaan on sisällytettävä vetopöytäkytkimen kantama puoliperävaunun enimmäismassa.
- 2.2.2. Kun kyse on moottoriajoneuvosta, jolla voidaan vetää keskiakseliperävaunua tai nivelöimättömällä vetoaisalla varustettua perävaunua, moottoriajoneuvon luokituksessa huomioon otettavaan enimmäismassaan on sisällytettävä vetoajoneuvon kytkimen välityksellä kohdistuva enimmäismassa.
- 2.2.3. Kun kyse on puoliperävaunusta, keskiakseliperävaunusta tai nivelöimättömällä vetoaisalla varustetusta perävaunusta, ajoneuvon luokituksessa käytettäväksi enimmäismassaksi on katsottava massa, joka vastaa akselin tai akseliryhmän pyörien välityksellä maahan kohdistuvaa suurinta massaa, kun perävaunu on kytkettynä vetoajoneuvon.
- 2.2.4. Kun kyse on apuvaunusta, ajoneuvon luokituksessa huomioon otettavaan enimmäismassaan on sisällytettävä vetopöytäkytkimen kantama puoliperävaunun enimmäismassa.
- 2.3. Erityisvarusteet
- 2.3.1. Ajoneuvoja, joihin on asennettu ensisijaisesti kiinteitä varusteita, kuten koneita tai laitteita, on pidettävä luokan N tai O ajoneuvoina.

2.4. Yksiköt

2.4.1. Ellei toisin mainita, kaikkien käytettävien mittayksiköiden ja niiden tunnusten on oltava neuvoston direktiivin 80/181/ETY¹ mukaisia.

3. Luokitus ajoneuvoluokkiin

3.1. Valmistajan on luokiteltava ajoneuvotyyppi tiettyyn ajoneuvoluokkaan.

Tällöin on kaikkien tässä liitteessä kuvattujen, asiaankuuluvien perusteiden täytyttävä.

3.2. Hyväksyntäviranomaisen voi pyytää valmistajalta asianmukaisia lisätietoja, joilla osoitetaan, että ajoneuvotyyppi on luokiteltava erikoiskäyttöön tarkoitetuksi ajoneuvoksi (tunnuksella SG merkitty erityisryhmä).

¹ Neuvoston direktiivi 80/181/ETY, annettu 20 päivänä joulukuuta 1979, mittayksikköjä koskevan jäsenvaltioiden lainsäädännön lähentämisestä ja direktiivin 71/354/ETY kumoamisesta (EYVL L 39, 15.2.1980, s. 40).

A OSA

Ajoneuvoluokituksessa käytettävät perusteet

1. Ajoneuvoluokat

EU-tyyppihyväksynnässä ja kansallisessa tyyppihyväksynnässä sekä EU-yksittäishyväksynnässä ja kansallisessa yksittäishyväksynnässä ajoneuvot on luokiteltava 4 artiklassa tarkoitetun luokituksen mukaisesti.

Hyväksyntä voidaan myöntää ainoastaan 4 artiklan 1 kohdassa tarkoitettujen luokkien osalta.

2. Ajoneuvoluokkien alaluokat

2.1. Maastoajoneuvot

'Maastoajoneuvolla' tarkoitetaan luokan M tai N ajoneuvoa, jota voidaan sen erityisten teknisten ominaisuuksien ansiosta käyttää tiestön ulkopuolella.

Näiden ajoneuvoluokkien tapauksessa ajoneuvoluokan osoittavaan kirjainnumerotunnukseen liitetään G-kirjain.

Perusteet ajoneuvojen luokitteluun maastoajoneuvojen alaluokkaan esitetään tämän osan 4 kohdassa.

2.2. Erikoiskäyttöön tarkoitetut ajoneuvot

- 2.2.1. Kun kyse on keskeneräisestä ajoneuvosta, joka on tarkoitus luokitella erikoiskäyttöön tarkoitettujen ajoneuvojen alaluokkaan, ajoneuvoluokan osoittavaan kirjainnumerotunnukseen liitetään S-kirjain.

Erikoiskäyttöön tarkoitettujen ajoneuvojen eri tyypit määritellään ja luetellaan 5 kohdassa.

2.3. Erikoiskäyttöön tarkoitettu maastoajoneuvo

- 2.3.1. 'Erikoiskäyttöön tarkoitettulla maastoajoneuvolla' tarkoitetaan luokan M tai N ajoneuvoa, jolla on 2.1 ja 2.2 kohdassa tarkoitettut erityiset tekniset ominaisuudet.

Näiden ajoneuvoluokkien tapauksessa ajoneuvoluokan osoittavaan kirjainnumerotunnukseen liitetään G-kirjain.

Kun kyse on keskeneräisestä ajoneuvosta, joka on tarkoitus luokitella erikoiskäyttöön tarkoitettujen ajoneuvojen alaluokkaan, tunnuksen liitetään toiseksi loppuliitteeksi S-kirjain.

3. Luokan N ajoneuvojen luokitusperusteet

- 3.1. Luokiteltaessa ajoneuvotyyppi luokkaan N on käytettävä perustana 3.2–3.6 kohdassa tarkoitettuja ajoneuvon teknisiä ominaisuuksia.
- 3.2. Periaatteena on, että ne osastot, joissa kaikki istuinpaikat sijaitsevat, on erotettava täysin kuormatilasta.

- 3.3. Edellä 3.2 kohdassa vahvistetuista vaatimuksista poiketen henkilöitä ja tavaraa voidaan kuljettaa samassa osastossa, kunhan kuormatilassa on kiinnityslaitteet, joilla suojellaan kuljetettavia henkilöitä kuorman siirtymiseltä ajon aikana, myös voimakkaan jarrutuksen ja kaarreajon yhteydessä.
- 3.4. Edellä 3.3 kohdassa vaaditut kuormankiinnityslaitteet sekä osastointijärjestelmät, jotka on tarkoitettu enintään massaltaan 7,5 tonnin ajoneuvoihin, on suunniteltava kansainvälisen standardin ISO 27956:2009 Road vehicles – Securing of cargo in delivery vans – Requirements and Test methods 3 ja 4 kohdan vaatimusten mukaisesti.
- 3.4.1. Edellä 3.4 kohdassa tarkoitettujen vaatimusten täytyminen voidaan todentaa valmistajan antamalla vaatimustenmukaisuusvakuutuksella.
- 3.4.2. Vaihtoehtona 3.4 kohdan vaatimuksille valmistaja voi osoittaa hyväksyntäviranomaista tyydyttävällä tavalla, että asennetut kiinnityslaitteet tarjoavat samantasoisien suojan kuin viitatussa standardissa edellytetään.
- 3.5. Istuinpaikkojen määrä ilman kuljettajan istuinpaikkaa ei saa ylittää seuraavia:
- a) 6, kun kyse on luokan N₁ ajoneuvoista,
 - b) 8, kun kyse on luokan N₂ tai N₃ ajoneuvoista.

3.6. Ajoneuvojen tavarankuljetuskapasiteetin on oltava sama tai suurempi kuin kilogrammoina ilmaistu henkilönkuljetuskapasiteetti.

3.6.1. Sen osoittamiseksi on seuraavien yhtälöiden toteuduttava kaikissa konfiguraatioissa ja etenkin silloin, kun kaikki istuinpaikat ovat käytössä:

a) kun $N = 0$:

$$P - M \geq 100 \text{ kg};$$

b) kun $0 < N \leq 2$:

$$P - (M + N \times 68) \geq 150 \text{ kg};$$

c) kun $N > 2$:

$$P - (M + N \times 68) \geq N \times 68;$$

joissa kirjaimilla tarkoitetaan seuraavaa:

P on suurin teknisesti sallittu kokonaismassa;

M on ajokuntoisen ajoneuvon massa;

N on istuinpaikkojen määrä ilman kuljettajan istuinpaikkaa.

- 3.6.2. Massaan M on luettava mukaan niiden varusteiden massa, jotka on asennettu ajoneuvoon tavaran kuljettamista (esim. säiliö tai kori), tavaran käsittelyä (esim. nosturi tai nostolaite) ja tavaroiden kiinnittämistä (esim. kuormankiinnityslaitteet) varten.
- 3.6.3. Sellaisten varusteiden massaa, joita ei käytetä 3.6.2 kohdassa mainittuihin tarkoituksiin (kompessori, vinssi, sähkögeneraattori, viestintälaitteet jne.), ei lueta mukaan massaan M edellä 3.6.1 kohdassa esitettyjä kaavoja sovellettaessa.
- 3.7. Edellä 3.2–3.6 kohdassa tarkoitettujen vaatimusten on täytyttävä ajoneuvotyypin kaikkien varianttien ja versioiden osalta.
- 3.8. Luokan N_1 ajoneuvojen luokitusperusteet
- 3.8.1. Ajoneuvo luokitellaan luokkaan N_1 , kun kaikki sovellettavat perusteet täyttyvät.
- Jos yksi tai useampi peruste jää täyttymättä, ajoneuvo on luokiteltava luokkaan M_1 .
- 3.8.2. Edellä 3.2–3.6 kohdassa tarkoitettujen yleisten perusteiden lisäksi on tässä kohdassa vahvistettujen perusteiden täytyttävä luokiteltaessa ajoneuvoja, joissa ohjaamo ja kuorma ovat samassa yksikössä (kori BB).
- 3.8.2.1. Vaadittujen perusteiden on täytyttävä myös siinä tapauksessa, että istuinrivin ja kuormatilan väliin on asennettu täysimittainen tai osittainen väliseinä.

3.8.2.2. Perusteina on käytettävä seuraavia:

- a) tavarat on voitava kuormata tarkoitusta varten suunnitellun ja rakennetun takaoven, takaluukun tai sivuoven kautta;
- b) takaoven tai takaluukun kuormausaukon on täytettävä seuraavat vaatimukset:
 - i) kun ajoneuvoon on asennettu vain yksi istuinrivi tai vain kuljettajan istuin, kuormausaukon vähimmäiskorkeuden on oltava vähintään 600 mm;
 - ii) kun ajoneuvoon on asennettu kaksi istuinriviä tai enemmän, kuormausaukon vähimmäiskorkeuden on oltava vähintään 800 mm ja aukon pinta-alan vähintään 12 800 cm²;
- c) kuormatilalla on täytettävä seuraavat vaatimukset:

'kuormatilalla' tarkoitetaan ajoneuvon osaa, joka sijaitsee istuinrivien takana, tai jos ajoneuvoon on asennettu vain yksi kuljettajan istuin, kuljettajan istuimen takana;

 - i) kuormatilalla lastaustason on oltava pääsääntöisesti tasainen;

- ii) kun ajoneuvoon on asennettu vain yksi istuinrivi tai yksi istuin, kuormatilan vähimmäispituuden on oltava vähintään 40 prosenttia akselivälistä;
- iii) kun ajoneuvoon on asennettu kaksi istuinriviä tai enemmän, kuormatilan vähimmäispituuden on oltava vähintään 30 prosenttia akselivälistä.

Jos takimmaisen istuinrivin istuimet voidaan poistaa ajoneuvosta vaivattomasti ilman erikoistyökaluja, kuormatilan pituutta koskevien vaatimusten on täytyttävä, kun kaikki istuimet on asennettu ajoneuvoon;

- iv) kuormatilan pituutta koskevien vaatimusten on täytyttävä, kun tapauksen mukaan ensimmäisen tai viimeisen rivin istuimet ovat tavanomaisessa asennossaan matkustajien käyttöä varten.

3.8.2.3. Mittauksia koskevat erityisedellytykset

3.8.2.3.1. Määritelmät

- a) 'Kuormausaukon korkeudella' tarkoitetaan oviaukon alaosan korkeinta kohtaa sivuavan vaakatason ja oviaukon yläosan alinta kohtaa sivuavan vaakatason pystyetäisyyttä.

- b) 'Kuormausaukon pinta-alalla' tarkoitetaan takaovien tai takaluukun ollessa täysin avoimena muodostuvan suurimman aukon pinta-alaltaan suurinta kohtisuoraa projektiota ajoneuvon keskilinjan suhteen kohtisuoralla pystytasolla.
- c) 'Akselivälillä' tarkoitetaan 3.8.2.2 ja 3.8.3.1 kohdassa olevien kaavojen soveltamiseksi etäisyyttä seuraavien välillä:
 - i) kaksiakselisessa ajoneuvossa etuakselin keskilinja ja toisen akselin keskilinja, tai
 - ii) kolmiakselisessa ajoneuvossa etuakselin keskilinja ja samalla etäisyydellä toisesta ja kolmannesta akselista sijaitsevan kuvitteellisen akselin keskilinja.

3.8.2.3.2. Istuinten säädöt

- a) Istuimet on säädettävä takimmaiseen ja uloimpaan asentoonsa.
- b) Jos istuimen selkänoja on säädettävissä, se on säädettävä niin, että kolmiulotteinen H-pisteen määrittelylaite mahtuu istuimelle 25 asteen ylävartalokulmaan säädettynä.
- c) Jos istuimen selkänoja ei ole säädettävissä, se on asetettava ajoneuvon valmistajan suunnittelemaan asentoon.
- d) Jos istuimen korkeutta voi säätää, se on säädettävä alimpaan asentoonsa.

3.8.2.3.3. Ajoneuvon testauskunto

- a) Ajoneuvo on kuormattava enimmäismassaansa vastaavasti.
- b) Ajoneuvon pyörät on suunnattava eteenpäin.

3.8.2.3.4. Edellä 3.8.2.3.2 kohdassa esitettyjä vaatimuksia ei sovelleta, jos ajoneuvoon on asennettu väliseinä.

3.8.2.3.5. Kuormatilan pituuden mittaaminen

- a) Jos ajoneuvoon ei ole asennettu väliseinää, pituus on mitattava istuimen selkänojan takimmaista ulointa pistettä sivuavasta pystytasosta takasisäseinään taikka suljettuun oveen tai takaluukkuun.
- b) Jos ajoneuvoon on asennettu väliseinä, pituus on mitattava väliseinän takimmaista ulointa pistettä sivuavasta pystytasosta takasisäseinään taikka suljettuun oveen tai takaluukkuun.
- c) Pituutta koskevien vaatimusten on täytyttävä vähintään vaakalinjalla, joka kulkee kuormatilan lattiaa pitkin ajoneuvon keskilinjan kautta kulkevalla pitkittäisellä pystytasolla.

3.8.3. Edellä 3.2–3.6 kohdassa tarkoitettujen yleisten perusteiden lisäksi on tässä kohdassa vahvistettujen perusteiden täytyttävä luokiteltaessa ajoneuvoja, joissa ohjaamo ja kuorma eivät ole samassa yksikössä (kori BE).

3.8.3.1. Jos ajoneuvossa on umpikori, sovelletaan seuraavaa:

- a) tavarat on voitava kuormata esimerkiksi takaoven, takaluukun tai paneelin kautta;
- b) kuormausaukon vähimmäiskorkeuden on oltava vähintään 800 mm ja aukon pinta-alan vähintään 12 800 cm²;
- c) kuormatilan vähimmäispituuden on oltava vähintään 40 prosenttia akselivälistä.

3.8.3.2. Jos ajoneuvon kuormatila on tyypiltään avoin, sovelletaan ainoastaan 3.8.3.1 kohdan a ja c alakohdassa tarkoitettuja vaatimuksia.

3.8.3.3. Edellä 3.8.3 kohdassa tarkoitettuja vaatimuksia sovellettaessa sovelletaan 3.8.2.3.1 kohdan määritelmiä.

3.8.3.4. Kuormatilan pituutta koskevien vaatimusten on kuitenkin täytyttävä vähintään vaakalinjalla, joka kulkee kuormatilan lattiaa pitkin ajoneuvon keskilinjan kautta kulkevalla pitkittäistasolla.

4. Perusteet ajoneuvojen luokittelulle maastoajoneuvojen alaluokkaan
- 4.1. Luokan M₁ tai N₁ ajoneuvot on luokiteltava maastoajoneuvojen alaluokkaan, jos ne täyttävät samanaikaisesti seuraavat edellytykset:
- a) vähintään yksi etu- ja vähintään yksi taka-akseli on suunniteltu vetämään samanaikaisesti, riippumatta siitä, voidaanko yksi vetoakseli kytkeä irti;
 - b) ajoneuvossa on vähintään yksi taseuspyörästäön lukitusjärjestelmä tai vastaava järjestelmä;
 - c) ajoneuvon mäestälähtökyky ilman perävaunua on vähintään 25 prosenttia;
 - d) viisi seuraavista kuudesta vaatimuksesta täyttyy:
 - i) lähestymiskulman on oltava vähintään 25 astetta;
 - ii) jättökulman on oltava vähintään 20 astetta;
 - iii) ylityskulman on oltava vähintään 20 astetta;
 - iv) maavaran etuakselin kohdalla on oltava vähintään 180 mm;
 - v) maavaran taka-akselin kohdalla on oltava vähintään 180 mm;
 - vi) maavaran akselien välillä on oltava vähintään 200 mm.

- 4.2. Luokan M₂, N₂ tai M₃ ajoneuvot, joiden enimmäismassa on enintään 12 tonnia, on luokiteltava maastoajoneuvojen alaluokkaan, jos ne täyttävät joko a alakohdassa vahvistetun edellytyksen tai sekä b että c alakohdassa vahvistetut edellytykset:
- a) kaikki akselit vetävät samanaikaisesti, riippumatta siitä, voidaanko yksi tai useampi vetoakseli kytkeä irti;
 - b)
 - i) vähintään yksi etu- ja vähintään yksi taka-akseli on suunniteltu vetämään samanaikaisesti, riippumatta siitä, voidaanko yksi vetoakseli kytkeä irti;
 - ii) ajoneuvossa on vähintään yksi tasauspyörästäön lukitusjärjestelmä tai vastaava järjestelmä;
 - iii) ajoneuvon mäestälähtökyky ilman perävaunua on vähintään 25 prosenttia;
 - c) ajoneuvo täyttää seuraavista kuudesta vaatimuksesta vähintään viisi, jos sen enimmäismassa on enintään 7,5 tonnia, ja vähintään neljä, jos sen enimmäismassa on yli 7,5 tonnia:
 - i) lähestymiskulman on oltava vähintään 25 astetta;
 - ii) jättökulman on oltava vähintään 25 astetta;
 - iii) ylityskulman on oltava vähintään 25 astetta;

- iv) maavaran etuakselin kohdalla on oltava vähintään 250 mm;
- v) maavaran akselien välillä on oltava vähintään 300 mm;
- vi) maavaran taka-akselin kohdalla on oltava vähintään 250 mm.

4.3. Luokan M₃ tai N₃ ajoneuvot, joiden enimmäismassa on yli 12 tonnia, on luokiteltava maastoajoneuvojen alaluokkaan, jos ne täyttävät joko a alakohdassa vahvistetun edellytyksen tai sekä b että c alakohdassa vahvistetut edellytykset:

- a) kaikki akselit vetävät samanaikaisesti, riippumatta siitä, voidaanko yksi tai useampi vetoakseli kytkeä irti;
- b)
 - i) vähintään puolet akseleista (tai kolmiakselisen ajoneuvon akseleista kaksi ja viisiakselisen ajoneuvon akseleista kolme) on suunniteltu vetämään samanaikaisesti, riippumatta siitä, voidaanko yksi vetoakseli kytkeä irti;
 - ii) ajoneuvossa on vähintään yksi tasauspyörästäön lukitusjärjestelmä tai vastaava järjestelmä;
 - iii) ajoneuvon mäestälähtökyky ilman perävaunua on vähintään 25 prosenttia;
- c) vähintään neljä seuraavista kuudesta vaatimuksesta täyttyy:
 - i) lähestymiskulman on oltava vähintään 25 astetta;

- ii) jättökulman on oltava vähintään 25 astetta;
- iii) ylityskulman on oltava vähintään 25 astetta;
- iv) maavaran etuakselin kohdalla on oltava vähintään 250 mm;
- v) maavaran akselien välillä on oltava vähintään 300 mm;
- vi) maavaran taka-akselin kohdalla on oltava vähintään 250 mm.

4.4. Menettely tässä osassa tarkoitettujen geometrisen vaatimusten mukaisuuden tarkastamista varten vahvistetaan lisäyksessä 1.44

4.5. Samanaikaisesti vetäviä akseleita koskevien 4.1 kohdan a alakohdan, 4.2 kohdan a ja b alakohdan sekä 4.3 kohdan a ja b alakohdan vaatimusten katsotaan täyttyvän, jos yksi seuraavista ehdoista täyttyy:

- a) vetävän voiman välitys kaikkiin akseleihin tapahtuu ainoastaan mekaanisesti, mikä takaa vedon raskaassa maastoajossa; tai
- b) jokaisella asianomaisen akselin pyöristä on erillinen hydraulinen moottori tai sähkömoottori.

Jos akseleita koskevien 4.1 kohdan a alakohdan, 4.2 kohdan a ja b alakohdan sekä 4.3 kohdan a ja b alakohdan vaatimusten mukaisten samanaikaisesti vetävien akselien voiman välitys ei tapahdu ainoastaan mekaanisesti, erillisten pyörien käyttövoima suunniteltava raskasta maastoajoa varten. Tässä tapauksessa on varmistettava, että ainakin 75 % kokonaisesta vetävästä voimasta voidaan siirtää kyseiselle pyörälle, kun veto-olosuhteet muiden pyörien osalta eivät salli vetävän voiman siirtämistä asianmukaisesti näiden pyörien kautta.

Edellä olevan 4.5 kohdan b alakohdan mukainen apuvoimansiirtojärjestelmä ei saa sallia vetävän voiman kytkentää irti automaattisesti ennen kuin ajoneuvo on saavuttanut 75 % ajoneuvon suurimmasta rakenteellisesta nopeudesta tai 65 km/h.

5. Erikoiskäyttöön tarkoitetut ajoneuvot

	Nimi	Tunnus	Määritelmä
5.1.	Matkailuauto	SA	Luokan M ajoneuvo, jossa on vähintään seuraavilla varusteilla varustettu majoitustila: a) istuimia ja pöytä; b) makuupaikkoja, jotka voidaan myös muuntaa istuimista c) keittomahdollisuudet; d) säilytystiloja. Näiden varusteiden on oltava kiinnitetty tukevasti majoitustilaan. Pöytä voidaan kuitenkin suunnitella helposti poistettavaksi.
5.2.	Panssari-ajoneuvo	SB	Kuljetettavien henkilöiden tai tavaroiden suojeluun tarkoitettu ajoneuvo, jossa on luodinkestävä panssarointi.
5.3.	Ambulanssi	SC	Luokan M ajoneuvo, joka on tarkoitettu sairaiden tai loukkaantuneiden henkilöiden kuljetukseen ja jossa on erityisvarusteita tätä tarkoitusta varten.
5.4.	Ruumisauto	SD	Luokan M ajoneuvo, joka on tarkoitettu kuolleiden henkilöiden kuljetukseen ja jossa on erityisvarusteita tätä tarkoitusta varten.
5.5.	Pyörätuolin käyttäjille tarkoitettu ajoneuvo	SH	Luokan M ₁ ajoneuvo, joka on erityisesti rakennettu tai muunnettu siten, että siinä voi matkustaa yksi tai useampi henkilö pyörätuolissaan istuen ajoneuvon ollessa tieliikenteessä.
5.6.	Matkailu-perävaunu	SE	Kansainvälisessä standardissa ISO 3833:1977 olevassa 3.2.1.3 kohdassa olevan määritelmän mukainen luokan O ajoneuvo.

	Nimi	Tunnus	Määritelmä
5.7.	Ajoneuvo-nosturi	SF	Luokan N ₃ ajoneuvo, jota ei ole varustettu tavaroiden kuljettamista varten mutta jonka nosturin nostomomentti on yhtä suuri tai suurempi kuin 400 kNm.
5.8.	Eriyisryhmän ajoneuvo	SG	Erikoiskäyttöön tarkoitettu ajoneuvo, joka ei kuulu minkään tässä osassa mainitun määritelmän piiriin.
5.9.	Apuvaunu	SJ	Luokan O ajoneuvo, joka on varustettu vetopöytäkytkimellä, joka on tarkoitettu puoliperävaunun kytkemiseen yhdistelmään varsinaisena perävaununa.
5.10.	Erikoiskuljetus-perävaunu	SK	Luokan O ₄ ajoneuvo, joka on tarkoitettu jakamattomien kuormien kuljettamiseen ja johon sen mittojen vuoksi sovelletaan nopeus- ja liikennerajoituksia. Termillä tarkoitetaan myös hydraulisia moduuliperävaunuja moduulien määrästä riippumatta.
5.11.	Erikoiskuljetus-auto	SL	Luokan N ₃ vetoajoneuvo tai puoliperävaunun vetoyksikkö, joka täyttää kaikki seuraavat vaatimukset: a) siinä on enemmän kuin kaksi akselia, joista vähintään puolet (kolmiakselisen ajoneuvon akseleista kaksi ja viisiakselisen ajoneuvon akseleista kolme) on suunniteltu vetämään samanaikaisesti, riippumatta siitä, voidaanko yksi vetoakseli kytkeä irti, b) se on suunniteltu vetämään ja työntämään luokan O ₄ erikoiskuljetusperävaunua, c) sen moottorin vähimmäisteho on 350 kW, ja d) se voidaan varustaa raskaita vedettäviä massoja varten ylimääräisellä etukytentälaitteella.

	Nimi	Tunnus	Määritelmä
5.12.	Monilaite-ajoneuvo	SM	<p>Luokan N maastoajoneuvo (sellaisena kuin se on määritelty 2.3 kohdassa), joka on suunniteltu ja rakennettu vetämään, työntämään, kuljettamaan ja manipuloimaan tiettyjä vaihdettavissa olevia laitteita, ja</p> <p>a) jossa on vähintään kaksi kyseisille laitteille tarkoitettua kiinnityspintaa,</p> <p>b) jossa on standardoidut mekaaniset, hydrauliset ja/tai sähköliitynnät (esim. voimanotto) vaihdettavissa olevien laitteiden virransaantia ja manipulointia varten, ja</p> <p>c) joka on kansainvälisen standardin ISO 3833-1977 3.1.4 kohdassa (erikoiskäyttöön tarkoitettu ajoneuvo) olevan määritelmän mukainen.</p> <p>Jos ajoneuvo on varustettu apukuormalavalla, sen enimmäispituus ei saa ylittää seuraavia mittoja:</p> <p>a) 1,4 kertaa ajoneuvon etu- tai takaraideleveys sen mukaan, kumpi niistä on suurempi, kun ajoneuvossa on kaksi akselia, tai</p> <p>b) 2,0 kertaa ajoneuvon etu- tai takaraideleveys sen mukaan, kumpi niistä on suurempi, kun ajoneuvossa on enemmän kuin kaksi akselia.</p>

6. Huomautukset

6.1. Tyyppihyväksyntää ei myönnetä

- a) tämän osan 5.9 kohdassa määritellyille apuvaunuille;

- b) C osan 5.4 kohdassa määritellyille nivelöimättömällä vetoaisalla varustetuille perävaunuille;
- c) perävaunuille, joissa voidaan kuljettaa matkustajia tieliikenteessä.

6.2. Edellä oleva 6.1 kohta ei vaikuta 42 artiklan säännöksiin, jotka koskevat kansallista piensarjatyypin hyväksyntää.

B OSA

Ajoneuvotyyppinä, variantteja ja versioita koskevat perusteet

1. Luokka M₁

1.1. Ajoneuvotyyppi

1.1.1. 'Ajoneuvotyyppillä' tarkoitetaan ajoneuvoja, jotka ovat samanlaisia seuraavilta ominaisuuksiltaan:

- a) valmistajan toiminimi.

Yrityksen oikeudellisen omistusmuodon muuttuminen ei edellytä uuden hyväksynnän myöntämistä;

- b) kun kyse on itsekantavasta korista, korirakenteen olennaisten osien suunnittelu ja kokoonpano.

Samaa vaatimusta sovelletaan myös ajoneuvoihin, joiden kori on pultattu tai hitsattu erilliseen runkoon.

1.1.2. Jos valmistaja käyttää eri korityyppien (esim. sedan ja coupé) valmistamisessa korirakenteen lattiaa sekä niitä olennaisia rakenneosia, jotka muodostavat runkorakenteen välittömästi tuulilasin etupuolella, voidaan 1.1.1 kohdan b alakohdassa vahvistetuista vaatimuksista poiketen katsoa ajoneuvojen kuuluvan samaan tyyppiin. Valmistajan on toimitettava tästä näyttöä.

1.1.3. Tyypin on koostuttava vähintään yhdestä variantista ja yhdestä versiosta.

1.2. Variantti

1.2.1. Ajoneuvotyyppin 'variantilla' tarkoitetaan tyypin ajoneuvoja, jotka ovat samanlaisia seuraavilta rakenneominaisuuksiltaan:

- a) sivuovien määrä tai C osan 2 kohdassa määritelty korityyppi, jos valmistaja soveltaa 1.1.2 kohdassa vahvistettua perustetta;
- b) moottori seuraavien rakenneominaisuuksien suhteen:
 - i) energianlähteen tyyppi (polttomoottori, sähkömoottori tai muu);
 - ii) toimintaperiaate (kipinäsytytys, puristussytytys tai muu);
 - iii) sylinterien määrä ja järjestely polttomoottorin tapauksessa (L4, V6 tai muu);

- c) akselien määrä;
- d) vetävien akselien määrä ja yhteenkytkentä;
- e) ohjaavien akselien määrä;
- f) valmistusvaihe (esimerkiksi valmis/keskeneräinen);
- g) kun kyse on useassa vaiheessa rakennetuista ajoneuvoista, edellistä valmistusvaihetta edustavan ajoneuvon valmistaja ja tyyppi.

1.3. Versio

1.3.1. Variantin 'versiolla' tarkoitetaan variantin ajoneuvoja, jotka ovat samanlaisia seuraavilta ominaisuuksiltaan:

- a) suurin teknisesti sallittu kokonaismassa;
- b) polttomoottorin tapauksessa moottorin sylinteritilavuus;
- c) moottorin suurin lähtöteho tai jatkuva nimellisteho (sähkömoottori);
- d) polttoaine (benssiini, dieselöljy, nestekaasu, kaksoispolttoaine tai muu);
- e) istuinpaikkojen enimmäismäärä;

- f) ohiajomelu;
- g) päästöluokka (esimerkiksi Euro 5, Euro 6 tai muu);
- h) yhdistetyt tai painotetut, yhdistetyt CO₂-päästöt;
- i) sähköenergian kulutus (painotettu, yhdistetty);
- j) yhdistetty tai painotettu, yhdistetty polttoaineenkulutus.

Vaihtoehtona h, i ja j alakohdan kriteereille on samaan versioon kuuluville ajoneuvoille tehtävä yhteisesti kaikki testit, joilla lasketaan niiden CO₂-päästöt, sähköenergiankulutus ja polttoaineenkulutus komission asetuksen (EU) 2017/1151¹ liitteen XXI alaliitteen 6 mukaisesti.

¹ Komission asetus (EU) 2017/1151, annettu 1 päivänä kesäkuuta 2017, moottoriajoneuvojen tyyppihyväksynnästä kevyiden henkilö- ja hyötyajoneuvojen päästöjen (Euro 5 ja Euro 6) osalta ja ajoneuvojen korjaamiseen ja huoltamiseen tarvittavien tietojen saatavuudesta annetun Euroopan parlamentin ja neuvoston asetuksen (EY) N:o 715/2007 täydentämisestä, Euroopan parlamentin ja neuvoston direktiivin 2007/46/EY, komission asetuksen (EY) N:o 692/2008 ja komission asetuksen (EU) N:o 1230/2012 muuttamisesta ja asetuksen (EY) N:o 692/2008 kumoamisesta (EUVL L 175, 7.7.2017, s. 1).

2. Luokat M₂ ja M₃

2.1. Ajoneuvotyyppi

2.1.1. 'Ajoneuvotyyppillä' tarkoitetaan ajoneuvoja, jotka ovat samanlaisia seuraavilta ominaisuuksiltaan:

a) valmistajan toiminimi.

Yrityksen oikeudellisen omistusmuodon muuttuminen ei edellytä uuden hyväksynnän myöntämistä;

b) luokka;

c) seuraavat rakenteen ja suunnittelun osat:

i) alustan muodostavien olennaisten rakenneosien suunnittelu ja rakenne;

ii) kun kyse on itsekantavasta korista, korirakenteen olennaisten rakenneosien suunnittelu ja rakenne;

d) kerrosten määrä (yksi- vai kaksikerroksinen);

e) osien määrä (jäykkä/nivelletty);

f) akselien määrä;

g) energiansyöttötapa (ulkoinen tai sisäinen).

2.1.2. Ajoneuvotyyppin on koostuttava vähintään yhdestä variantista ja yhdestä versiosta.

2.2. Variantti

2.2.1. Ajoneuvotyyppin 'variantilla' tarkoitetaan tyyppin ajoneuvoja, jotka ovat samanlaisia kaikilta seuraavilta rakenneominaisuuksiltaan:

- a) C osan 3 kohdassa määritelty korityyppi;
- b) ajoneuvon alaluokka tai alaluokkien yhdistelmä E-säännössä nro 107 olevan 2.1.1 kohdan määritelmän mukaisesti (ainoastaan valmiiden ja valmistuneiden ajoneuvojen osalta);
- c) valmistusvaihe (esimerkiksi valmis/keskeneräinen/valmistunut);
- d) moottori seuraavien rakenneominaisuuksien suhteen:
 - i) energianlähteen tyyppi (polttomoottori, sähkömoottori tai muu);
 - ii) toimintaperiaate (kipinäsytytys, puristussytytys tai muu);
 - iii) sylinterien määrä ja järjestely polttomoottorin tapauksessa (L6, V8 tai muu);
- e) kun kyse on useassa vaiheessa rakennetuista ajoneuvoista, edellistä valmistusvaihetta edustavan ajoneuvon valmistaja ja tyyppi.

2.3. Versio

2.3.1. Variantin 'versiolla' tarkoitetaan variantin ajoneuvoja, jotka ovat samanlaisia kaikilta seuraavilta ominaisuuksiltaan:

- a) suurin teknisesti sallittu kokonaismassa;
- b) ajoneuvon mahdollisuus vetää perävaunua;
- c) polttomoottorin tapauksessa moottorin sylinteritilavuus;
- d) moottorin suurin lähtöteho tai jatkuva nimellisteho (sähkömoottori);
- e) polttoaine (benssiini, dieselöljy, nestekaasu, kaksoispolttoaine tai muu);
- f) ohiajomelu;
- g) päästöluokka (esimerkiksi Euro IV, Euro V tai muu).

3. Luokka N₁

3.1. Ajoneuvotyyppi

3.1.1. 'Ajoneuvotyypillä' tarkoitetaan ajoneuvoja, jotka ovat samanlaisia seuraavilta ominaisuuksiltaan:

a) valmistajan toiminimi.

Yrityksen oikeudellisen omistusmuodon muuttuminen ei edellytä uuden hyväksynnän myöntämistä;

b) kun kyse on itsekantavasta korista, korirakenteen olennaisten osien suunnittelu ja kokoonpano;

c) kun kori ei ole itsekantava, alustan olennaisten rakenneosien suunnittelu ja rakenne.

3.1.2. Jos valmistaja käyttää eri korityyppien (esim. umpikorinen tavarankuljetusajoneuvo ja alusta-ohjaamorakenteinen ajoneuvo, eri akselivälit ja eri kattokorkeus) valmistamisessa korirakenteen lattiaa sekä niitä olennaisia rakenneosia, jotka muodostavat runkorakenteen välittömästi tuulilasin etupuolella, voidaan 3.1.1 kohdan b alakohdassa vahvistetuista vaatimuksista poiketen katsoa ajoneuvojen kuuluvan samaan tyyppiin. Valmistajan on toimitettava tästä näyttöä.

3.1.3. Ajoneuvotyypin on koostuttava vähintään yhdestä variantista ja yhdestä versiosta.

3.2. Variantti

3.2.1. Ajoneuvotyypin 'variantilla' tarkoitetaan tyypin ajoneuvoja, jotka ovat samanlaisia seuraavilta rakenneominaisuuksiltaan:

- a) sivuovien määrä tai C osan 4 kohdassa määritelty korityyppi (valmiit ja valmistuneet ajoneuvot), jos valmistaja soveltaa 3.1.2 kohdassa vahvistettua perustetta;
- b) valmistusvaihe (esimerkiksi valmis/keskeneräinen/valmistunut);
- c) moottori seuraavien rakenneominaisuuksien suhteen:
 - i) energianlähteen tyyppi (polttimoottori, sähkömoottori tai muu);
 - ii) toimintaperiaate (kipinäsytytys, puristussytytys tai muu);
 - iii) sylinterien määrä ja järjestely polttomoottorin tapauksessa (L6, V8 tai muu);
- d) akselien määrä;
- e) vetävien akselien määrä ja yhteenkytkentä;
- f) ohjaavien akselien määrä;
- g) kun kyse on useassa vaiheessa rakennetuista ajoneuvoista, edellistä valmistusvaihetta edustavan ajoneuvon valmistaja ja tyyppi.

3.3. Versio

3.3.1. Variantin 'versiolla' tarkoitetaan variantin ajoneuvoja, jotka ovat samanlaisia seuraavilta ominaisuuksiltaan:

- a) suurin teknisesti sallittu kokonaismassa;
- b) polttomoottorin tapauksessa moottorin sylinteritilavuus;
- c) moottorin suurin lähtöteho tai jatkuva nimellisteho (sähkömoottori);
- d) polttoaine (benssiini, dieselöljy, nestekaasu, kaksoispolttoaine tai muu);
- e) istuinpaikkojen enimmäismäärä;
- f) ohiajomelu;
- g) päästöluokka (esimerkiksi Euro 5, Euro 6 tai muu);
- h) yhdistetyt tai painotetut, yhdistetyt CO₂-päästöt;
- i) sähköenergian kulutus (painotettu, yhdistetty);

- j) yhdistetty tai painotettu, yhdistetty polttoaineenkulutus;
- k) onko käytetty Euroopan parlamentin ja neuvoston asetuksen (EU) N:o 510/2011¹ 12 artiklassa tarkoitettua erityistä innovatiivisten teknologioiden kokonaisuutta.

Vaihtoehtona h, i ja j alakohdan kriteereille on samaan versioon kuuluville ajoneuvoille tehtävä yhteisesti kaikki estit, joilla lasketaan niiden CO₂-päästöt, sähköenergiankulutus ja polttoaineenkulutus asetuksen (EU) 2017/1151 liitteen XXI alaliitteen 6 mukaisesti.

4. Luokat N₂ ja N₃

4.1. Ajoneuvotyyppi

4.1.1. 'Ajoneuvotyyppillä' tarkoitetaan ajoneuvoja, jotka ovat samanlaisia seuraavilta ominaisuuksiltaan:

- a) valmistajan toiminimi.

Yrityksen oikeudellisen omistusmuodon muuttuminen ei edellytä uuden hyväksynnän myöntämistä;

- b) luokka;

¹ Euroopan parlamentin ja neuvoston asetukset (EU) N:o 510/2011, annettu 11 päivänä toukokuuta 2011, päästönormien asettamisesta uusille kevyille kuljetusajoneuvoille osana unionin kokonaisvaltaista lähestymistapaa kevyiden hyötyajoneuvojen hiilidioksidipäästöjen vähentämiseksi (EUVL L 145, 31.5.2011, s. 1).

- c) yhdelle tuotelinjalle yhteinen alustan suunnittelu ja rakenne;
- d) akselien määrä.

4.1.2. Ajoneuvotyypin on koostuttava vähintään yhdestä variantista ja yhdestä versiosta.

4.2. Variantti

4.2.1. Ajoneuvotyypin 'variantilla' tarkoitetaan tyypin ajoneuvoja, jotka ovat samanlaisia seuraavilta rakenneominaisuuksiltaan:

- a) korin rakenne tai C osan 4 kohdassa ja lisäyksessä 2 tarkoitettu korityyppi (ainoastaan valmiit ja valmistuneet ajoneuvot);
- b) valmistusvaihe (esimerkiksi valmis/keskeneräinen/valmistunut);
- c) moottori seuraavien rakenneominaisuuksien suhteen:
 - i) energianlähteen tyyppi (polttomoottori, sähkömoottori tai muu);
 - ii) toimintaperiaate (kipinäsytytys, puristussytytys tai muu);
 - iii) sylinterien määrä ja järjestely polttomoottorin tapauksessa (L6, V8 tai muu);

- d) vetävien akselien määrä ja yhteenkytkentä;
- e) ohjaavien akselien määrä;
- f) kun kyse on useassa vaiheessa rakennetuista ajoneuvoista, edellistä valmistusvaihetta edustavan ajoneuvon valmistaja ja tyyppi.

4.3. Versio

4.3.1. Variantin 'versiolla' tarkoitetaan variantin ajoneuvoja, jotka ovat samanlaisia seuraavilta ominaisuuksiltaan:

- a) suurin teknisesti sallittu kokonaismassa;
- b) mahdollisuus vetää seuraavia perävaunuja:
 - i) jarruton perävaunu;
 - ii) E-säännössä nro 13 olevan 2.12 kohdan määritelmän mukaisella inertiajarrujärjestelmällä (tai työntöjarrujärjestelmällä) varustettu perävaunu;
 - iii) E-säännössä nro 13 olevan 2.9 kohdan määritelmän mukaisella jatkuvan jarrutuksen tai 2.10 kohdan määritelmän mukaisella puolijatkuvan jarrutuksen järjestelmällä varustettu perävaunu;

- iv) luokan O₄ perävaunu, jonka kanssa yhdistelmän enimmäismassa on enintään 44 tonnia;
- v) luokan O₄ perävaunu, jonka kanssa yhdistelmän enimmäismassa on yli 44 tonnia;
- c) moottorin sylinteritilavuus;
- d) moottorin suurin lähtöteho;
- e) polttoaine (benssiini, dieselöljy, nestekaasu, kaksoispolttoaine tai muu);
- f) ohiajomelu;
- g) päästöluokka (esimerkiksi Euro IV, Euro V tai muu).

5. Luokat O₁ ja O₂

5.1. Ajoneuvotyyppi

5.1.1. 'Ajoneuvotyyppillä' tarkoitetaan ajoneuvoja, jotka ovat samanlaisia seuraavilta ominaisuuksiltaan:

- a) valmistajan toiminimi.

Yrityksen oikeudellisen omistusmuodon muuttuminen ei edellytä uuden hyväksynnän myöntämistä;

- b) luokka;
- c) C osan 5 kohdassa määritelty korityyppi;
- d) seuraavat rakenteen ja suunnittelun osat:
 - i) alustan muodostavien olennaisten rakenneosien suunnittelu ja rakenne;
 - ii) kun kyse on itsekantavasta korista, korirakenteen olennaisten rakenneosien suunnittelu ja rakenne;
- e) akselien määrä.

5.1.2. Ajoneuvotyyppin on koostuttava vähintään yhdestä variantista ja yhdestä versiosta.

5.2. Variantti

5.2.1. Ajoneuvotyyppin 'variantilla' tarkoitetaan tyyppin ajoneuvoja, jotka ovat samanlaisia seuraavilta rakenneominaisuuksiltaan:

- a) lisäyksessä 2 tarkoitettu korityyppi (valmiit ja valmistuneet ajoneuvot);
- b) valmistusvaihe (esimerkiksi valmis/keskeneräinen/valmistunut);

- c) jarrujärjestelmän tyyppi (esimerkiksi jarruton/inertia/tehostettu);
- d) kun kyse on useassa vaiheessa rakennetuista ajoneuvoista, edellistä valmistusvaihetta edustavan ajoneuvon valmistaja ja tyyppi.

5.3. Versio

5.3.1. Variantin 'versiolla' tarkoitetaan variantin ajoneuvoja, jotka ovat samanlaisia seuraavilta ominaisuuksiltaan:

- a) suurin teknisesti sallittu kokonaismassa;
- b) jousitus (ilma-, teräs- kumi-, vääntövarsijousitus tai muu);
- c) vetoaisan tyyppi (kolmiomainen, putkimainen tai muu).

6. Luokat O₃ ja O₄

6.1. Ajoneuvotyyppi

6.1.1. 'Ajoneuvotyyppillä' tarkoitetaan ajoneuvoja, jotka ovat samanlaisia seuraavilta ominaisuuksiltaan:

- a) valmistajan toiminimi.

Yrityksen oikeudellisen omistumuodon muuttuminen ei edellytä uuden hyväksynnän myöntämistä;

- b) luokka;
- c) perävaunun tyyppi C osan 5 kohdan määritelmien mukaisesti;
- d) seuraavat rakenteen ja suunnittelun osat:
 - i) alustan muodostavien olennaisten rakenneosien suunnittelu ja rakenne;
 - ii) kun kyse on itsekantavalla korilla varustetuista perävaunuista, korirakenteen olennaisten rakenneosien suunnittelu ja rakenne;
- e) akselien määrä.

6.1.2. Ajoneuvotyyppin on koostuttava vähintään yhdestä variantista ja yhdestä versiosta.

6.2. Variantit

6.2.1. Ajoneuvotyyppin 'variantilla' tarkoitetaan tyyppin ajoneuvoja, jotka ovat samanlaisia seuraavilta rakenne- ja suunnitteluominaisuuksiltaan:

- a) lisäyksessä 2 tarkoitettu korityyppi (valmiit ja valmistuneet ajoneuvot);
- b) valmistusvaihe (esimerkiksi valmis/keskeneräinen/valmistunut);
- c) jousitus (teräs-, ilma- tai hydraulijousitus);

- d) seuraavat tekniset ominaisuudet:
 - i) alustan jatkettavuus;
 - ii) kuormaustason korkeus (tavanomainen, matala, puolimatala jne.);
- e) kun kyse on useassa vaiheessa rakennetuista ajoneuvoista, edellistä valmistusvaihetta edustavan ajoneuvon valmistaja ja tyyppi.

6.3. Versiot

6.3.1. Variantin 'versiolla' tarkoitetaan variantin ajoneuvoja, jotka ovat samanlaisia seuraavilta ominaisuuksiltaan:

- a) suurin teknisesti sallittu kokonaismassa;
- b) direktiivin 96/53/EY liitteessä I olevassa 3.2 ja 3.3 kohdassa tarkoitettu alaluokka tai alaluokkien yhdistelmä, johon akseliryhmän muodostavien kahden perättäisen akselin etäisyys kuuluu;
- c) akselien määritelmä seuraavilta osin:
 - i) nostoakselit (määrä ja sijainti);
 - ii) kuormitettavat akselit (määrä ja sijainti);
 - iii) ohjaavat akselit (määrä ja sijainti).

7. Kaikkia ajoneuvoluokkia koskevat yhteiset vaatimukset
- 7.1. Jos ajoneuvo voidaan enimmäismassansa, istuinpaikkamääränsä tai molempien perusteella lukea useampaan kuin yhteen luokkaan, valmistaja voi halutessaan käyttää yhden tai jonkin toisen ajoneuvoluokan luokitusperusteita varianttien ja versioiden määrittelymiseen.
- 7.1.1. Esimerkkejä:
- a) ajoneuvo A voidaan tyyppihyväksyä enimmäismassansa perusteella luokan N₁ (3,5 tonnia) tai N₂ (4,2 tonnia) ajoneuvoksi. Tällöin voidaan käyttää luokkaan N₁ sovellettavia parametreja myös luokan N₂ ajoneuvon kohdalla (tai päinvastoin);
 - b) ajoneuvo B voidaan tyyppihyväksyä istuinpaikkamääränsä (7+1 tai 10+1) perusteella luokan M₁ tai M₂ ajoneuvoksi. Tällöin voidaan käyttää luokkaan M₁ sovellettavia parametreja myös luokan M₂ ajoneuvon kohdalla (tai päinvastoin).
- 7.2. Luokan N ajoneuvo voidaan tyyppihyväksyä tapauksen mukaan luokan M₁ tai M₂ vaatimusten mukaisesti, jos se on tarkoitus muuntaa kyseisen luokan mukaiseksi ajoneuvoksi monivaiheisen tyyppihyväksynnän seuraavassa vaiheessa.
- 7.2.1. Tämä vaihtoehto koskee vain keskeneräisiä ajoneuvoja.
- Kyseiset ajoneuvot on tunnistusmerkittävä erityisellä varianttitunnuksella, jonka perusajoneuvon valmistaja antaa.

7.3. Tyyppi-, variantti- ja versiomerkinnot

7.3.1. Valmistajan on annettava kullekin ajoneuvotyypille, variantille ja versiolle aakkosnumeerinen tunnus, joka koostuu roomalaisista kirjaimista ja/tai arabialaisista numeroista.

Tunnuksessa voidaan käyttää sulkeita ja viivoja, kunhan niillä ei korvata kirjainta tai numeroa.

7.3.2. Tunnus on ilmoitettava muodossa tyyppi-variantti-versio tai TVV.

7.3.3. TVV-tunnuksella on selvästi ja yksiselitteisesti yksilöitävä erityinen teknisten ominaisuuksien yhdistelmä tässä osassa määriteltyjen perusteiden suhteen.

7.3.4. Sama valmistaja voi käyttää samaa tunnusta määritelläkseen ajoneuvotyypin, joka luetaan kuuluvaksi kahteen tai useampaan luokkaan.

7.3.5. Sama valmistaja ei saa käyttää samaa tunnusta määritelläkseen ajoneuvotyypin useampaa kuin yhtä samaa ajoneuvoluokkaa koskevaa tyyppihyväksyntää varten.

7.4. TVV-tunnuksessa käytettävien merkkien määrä

7.4.1. Tunnuksen merkkien enimmäismäärä on seuraava:

- a) ajoneuvotyyppi 15 merkkiä;

- b) yksi variantti 25 merkkiä;
- c) yksi versio 35 merkkiä.

7.4.2. Aakkosnumeerisessa TVV-tunnuksessa saa olla enintään 75 merkkiä.

7.4.3. Kun käytetään kokonaista TVV-tunnusta, tyyppin, variantin ja version väliin on jätettävä väli.

Esimerkki tällaisesta TVV-tunnuksesta: 159AF[...väli]0054[...väli]977K(BE).

C OSA

Korityyppien määritelmät

- 1. Yleistä
 - 1.1. Korityyppi sekä korityypin tunnus ilmoitetaan erityisillä tunnuksilla.

Tunnusluetteloa sovelletaan ensisijaisesti valmiisiin ja valmistuneisiin ajoneuvoihin.
 - 1.2. Luokan M ajoneuvojen osalta korityyppi ilmoitetaan 2 ja 3 kohdassa vahvistetulla kaksikirjaimisella tunnuksella.

- 1.3. Luokkien N ja O ajoneuvojen osalta korityyppi ilmoitetaan 4 ja 5 kohdassa vahvistetulla kaksikirjaimisella tunnuksella.
- 1.4. Tunnukseen liitetään tarvittaessa kaksi numeroa (etenkin kun on kyse 4.1 ja 4.6 kohdassa sekä 5.1–5.4 kohdassa tarkoitetuista korityypeistä).
 - 1.4.1. Käytettävien numeroiden luettelo vahvistetaan lisäyksessä 2.
- 1.5. Erikoiskäyttöön tarkoitettujen ajoneuvojen tapauksessa on käytettävän korityypin oltava kytköksissä asianomaiseen ajoneuvoluokkaan.

2. Luokkaan M₁ kuuluvat ajoneuvot

Viite	Tunnus	Nimi	Määritelmä
2.1.	AA	Sedan	Kansainvälisessä standardissa ISO 3833:1977 olevassa 3.1.1.1 kohdassa määritelty ajoneuvo, jossa on vähintään neljä sivuikkunaa.
2.2.	AB	Viistoperä	2.1 kohdan mukainen sedan, jossa on takalasin käsittävä takaluukku.
2.3.	AC	Farmari	Kansainvälisessä standardissa ISO 3833:1977 olevassa 3.1.1.4 kohdassa määritelty ajoneuvo.
2.4.	AD	Coupé	Kansainvälisessä standardissa ISO 3833:1977 olevassa 3.1.1.5 kohdassa määritelty ajoneuvo.
2.5.	AE	Avoauto	Kansainvälisessä standardissa ISO 3833:1977 olevassa 3.1.1.6 kohdassa määritelty ajoneuvo. Avoautossa ei kuitenkaan tarvitse olla ovea.
2.6.	AF	Monikäyttö- ajoneuvo	Muu kuin AG taikka AA–AE kohdassa tarkoitettu ajoneuvo, joka on tarkoitettu matkustajien ja ajoittain myös näiden matkatavaroiden tai tavaroiden kuljetukseen, joka tapahtuu yhdessä tilassa.
2.7.	AG	Tavarafarmari	Kansainvälisessä standardissa ISO 3833:1977 olevassa 3.1.1.4.1 kohdassa määritelty ajoneuvo. Tavaratilan on kuitenkin oltava täysin erotettu matkustamosta. Kuljettajan istuinpaikan vertailupisteen ei lisäksi tarvitse sijaita vähintään 750 mm ajoneuvoa tukevan pinnan yläpuolella.

3. Luokkaan M₂ tai M₃ kuuluvat ajoneuvot

Viite	Tunnus	Nimi	Määritelmä
3.1.	CA	Yksikerroksinen ajoneuvo	Ajoneuvo, jossa henkilöille tarkoitetut tilat on järjestetty yhteen tasoon tai siten, ettei niistä muodostu kahta päällekkäistä tasoa.
3.2.	CB	Kaksikerroksinen ajoneuvo	E-säännössä nro 107 olevassa 2.1.6 kohdassa määritelty ajoneuvo.
3.3.	CC	Yksikerroksinen nivelajoneuvo	E-säännössä nro 107 olevassa 2.1.3 kohdassa määritelty ajoneuvo, jossa on yksi kerros.
3.4.	CD	Kaksikerroksinen nivelajoneuvo	E-säännössä nro 107 olevassa 2.1.3.1 kohdassa määritelty ajoneuvo.
3.5.	CE	Yksikerroksinen matalalattia-ajoneuvo	E-säännössä nro 107 olevassa 2.1.4 kohdassa määritelty ajoneuvo, jossa on yksi kerros.
3.6.	CF	Kaksikerroksinen matalalattia-ajoneuvo	E-säännössä nro 107 olevassa 2.1.4 kohdassa määritelty ajoneuvo, jossa on kaksi kerrosta.
3.7.	CG	Nivelöity yksikerroksinen matalalattia-ajoneuvo	Ajoneuvo, jossa yhdistyvät tämän taulukon 3.3 ja 3.5 kohdassa mainitut tekniset ominaisuudet.
3.8.	CH	Nivelöity kaksikerroksinen matalalattia-ajoneuvo	Ajoneuvo, jossa yhdistyvät tämän taulukon 3.4 ja 3.6 kohdassa mainitut tekniset ominaisuudet.
3.9.	CI	Avokattoinen yksikerroksinen ajoneuvo	Ajoneuvo, jossa on osittainen katto tai ei lainkaan kattoa.
3.10.	CJ	Avokattoinen kaksikerroksinen ajoneuvo	Ajoneuvo, jonka yläkerrosta ei ole katettu kokonaan tai lainkaan.
3.11.	CX	Linja-auton alusta	Keskeneräinen ajoneuvo, jossa on pelkästään palkki- tai putkirunko, voimalaite ja akselit ja johon on tarkoitus asentaa liikennöitsijän tarpeiden mukaan suunniteltu kori.

4. Luokkien N₁, N₂ tai N₃ moottoriajoneuvot

Viite	Tunnus	Nimi	Määritelmä
4.1.	BA	Kuorma-auto	Ajoneuvo, joka on suunniteltu ja rakennettu yksinomaan tai ensisijaisesti tavarankuljetukseen. Se voi myös vetää perävaunua.
4.2.	BB	Umpikorinen tavarankuljetukseen tarkoitettu ajoneuvo	Kuorma-auto, jossa ohjaamo ja kuormatila ovat samassa yksikössä.
4.3.	BC	Puoliperävaunun vetoyksikkö	Ajoneuvo, joka on suunniteltu ja rakennettu yksinomaan tai ensisijaisesti vetämään puoliperävaunuja.
4.4.	BD	Perävaunun vetoajoneuvo	Ajoneuvo, joka on suunniteltu ja rakennettu yksinomaan tai ensisijaisesti vetämään muita perävaunuja kuin puoliperävaunuja.
4.5.	BE	Avopakettiauto	Ajoneuvo, jonka enimmäismassa on enintään 3 500 kg ja jossa istuinpaikat ja kuormatila eivät ole yhdessä ja samassa osastossa.
4.6.	BX	Alusta-ohjaamo- tai alusta-moottorinsuojus-rakenteinen ajoneuvo	Keskeneräinen ajoneuvo, jossa on pelkästään ohjaamo (kokonainen tai osittainen), alustapalkit, voimalaite ja akselit ja johon on tarkoitus asentaa liikennöitsijän tarpeiden mukaan suunniteltu kori.

5. Luokan O ajoneuvot

Viite	Tunnus	Nimi	Määritelmä
5.1.	DA	Puoliperävaunu	Perävaunu, joka on suunniteltu ja rakennettu kytkettäväksi vetoajoneuvoon tai apuvaunuun ja joka kohdistaa huomattavan pystysuuntaisen kuormituksen vetoajoneuvoon tai apuvaunuun. Ajoneuvoyhdistelmän kytkennän on koostuttava vetotapista ja vetopöydästä.
5.2.	DB	Varsinainen perävaunu	Perävaunu, jossa on vähintään kaksi akselia, joista ainakin toinen on ohjaava akseli, ja a) joka on varustettu vetolaitteella, joka voi liikkua pystysuunnassa (suhteessa perävaunuun); b) jonka vetoajoneuvoon välittämä staattinen pystysuuntainen kuormitus on alle 100 daN.
5.3.	DC	Keskiakseliperävaunu	Perävaunu, jossa akselit on sijoitettu lähelle (tasaisesti kuormitetun) ajoneuvon painopistettä siten, että vetoajoneuvoon välittyy ainoastaan pieni staattinen pystysuuntainen kuormitus, joka on enintään 10 prosenttia siitä kuormituksesta, joka vastaa joko perävaunun enimmäismassaa tai 1 000 daN:n kuormitusta (sen mukaan kumpi on pienempi).
5.4.	DE	Nivelöimättömällä vetoaisalla varustettu perävaunu	Yhdellä akselilla tai akseliryhmällä ja vetoaisalla varustettu perävaunu, joka rakenteensa ansiosta välittää vetoajoneuvoon enintään 4 000 daN:n staattisen kuormituksen ja joka ei ole keskiakseliperävaunun määritelmän mukainen. Ajoneuvoyhdistelmän kytkentä ei saa koostua vetotapista ja vetopöydästä.

Lisäys 1

Menettely, jolla selvitetään, voidaanko ajoneuvo luokitella maastoajoneuvoksi

1. Yleistä
 - 1.1. Ajoneuvon luokitteluksi maastoajoneuvoksi sovelletaan tässä lisäyksessä kuvattavaa menettelyä.
2. Testausedellytykset geometrisissä mittauksissa
 - 2.1. Luokkien M₁ ja N₁ ajoneuvot on testattava kuormittamattomina siten, että kuljettajan istuimelle asennetaan 50. persentiilin miestä edustava nukke ja ajoneuvo varustetaan jäähdytysnesteellä, voiteluaineilla, polttoaineella, työkaluilla ja varapyörällä (jos se on alkuperäisvaruste).

Nuken sijasta voidaan käyttää vastaavaa laitetta, jonka massa on sama.
 - 2.2. Muut kuin 2.1 kohdassa tarkoitetut ajoneuvot on kuormitettava suurinta teknisesti sallittua kokonaismassaansa vastaavasti.

Massan on jakauduttava akseleille tavalla, joka edustaa huonointa tapausta suhteessa sovellettavien perusteiden noudattamiseen.

2.3. Tutkimuslaitokselle on toimitettava tyyppiä edustava ajoneuvo 2.1 tai 2.2 kohdan mukaisesti varustettuna. Ajoneuvon on oltava paikallaan, ja sen pyörät on suunnattava eteenpäin.

Mittaukset on tehtävä alustalla, joka on mahdollisimman tasainen ja vaakasuuntainen (kaltevuus enintään 0,5 %).

3. Lähestymis-, jättö- ja ylityskulmien mittaaminen

3.1. Lähestymiskulma on mitattava kansainvälisessä standardissa ISO 612:1978 olevan 6.10 kohdan mukaisesti.

3.2. Jättökulma on mitattava kansainvälisessä standardissa ISO 612:1978 olevan 6.11 kohdan mukaisesti.

3.3. Ylityskulma on mitattava kansainvälisessä standardissa ISO 612:1978 olevan 6.9 kohdan mukaisesti.

3.4. Mitattaessa jättökulmaa voidaan taka-alleajosuojalaitteet säätää ylempään asentoonsa, jos niiden korkeutta voidaan säätää.

3.5. Edellä 3.4 kohdassa esitettyä sääntöä ei tule pitää edellytyksenä sille, että perusajoneuvossa olisi oltava taka-alleajosuoja alkuperäisvarusteena. Perusajoneuvon valmistajan on kuitenkin ilmoitettava seuraavan vaiheen valmistajalle, että ajoneuvon on täytettävä jättökulmaa koskevat vaatimukset, kun se varustetaan taka-alleajosuojalla.

4. Maavaran mittaaminen

4.1. Maavara akselien välillä

4.1.1. 'Maavaralla akselien välillä' tarkoitetaan maanpinnan tason ja ajoneuvojen alimman kiinteän kohdan välistä lyhintä etäisyyttä.

Määritelmää sovellettaessa on tarkasteltava etuakseliryhmän viimeisen akselin ja takaakseliryhmän ensimmäisen akselin välistä etäisyyttä.

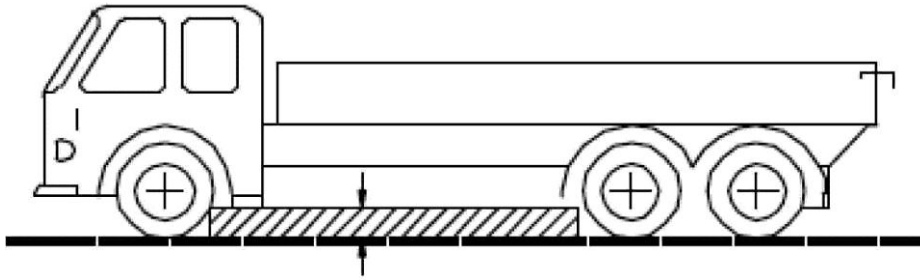

4.1.2. Kuvassa esitetylle viivoitetulle alueelle ei saa ulottua mikään kiinteä ajoneuvon osa.

4.2. Maavara akselin kohdalla

- 4.2.1. 'Maavaralla akselin kohdalla' tarkoitetaan etäisyyttä, joka määritetään akselin pyörien renkaiden (paripyörien tapauksessa sisempien renkaiden) kosketuspinnan keskiviivan kautta kulkevan ympyrän kaaren korkeimmasta pisteestä, joka koskettaa pyörien välillä ajoneuvon alinta kiinteää kohtaa.

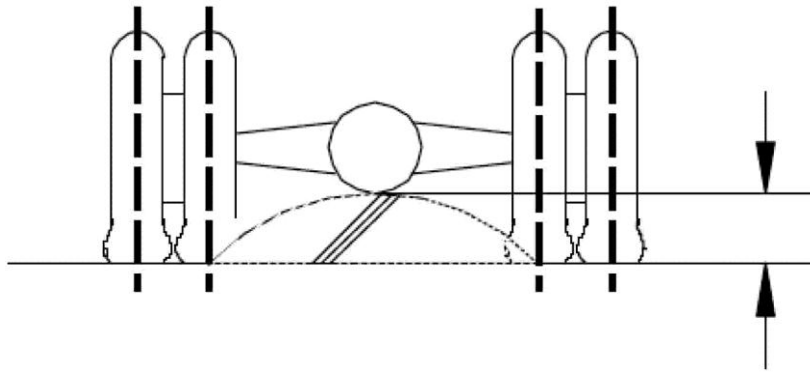

- 4.2.2. Maavara on tapauksen mukaan mitattava kunkin akseliryhmään kuuluvan akselin kohdalta.

5. Nousukyky

- 5.1. 'Nousukyvyllä' tarkoitetaan ajoneuvon kykyä nousta kaltevaa tasoa pitkin.
- 5.2. Luokan M₂, M₃, N₂ ja N₃ keskeneräisen ja valmiin ajoneuvon nousukyky on tarkastettava testillä.

- 5.3. Tutkimuslaitos suorittaa testin testattavaa tyyppiä edustavalla ajoneuvolla.
- 5.4. Ajoneuvotyyppin nousukyky voidaan valmistajan pyynnöstä ja liitteessä VIII vahvistettujen edellytysten täytyessä osoittaa virtuaalitestauksella.
6. Testausedellytykset ja hyväksymis- ja hylkäämisperusteet
- 6.1. Täytäntöönpanoon sovelletaan komission asetuksen (EU) N:o 1230/2012¹ liitteessä II vahvistettuja edellytyksiä.
- 6.2. Ajoneuvon on noustava kaltevaa tasoa tasaisella nopeudella niin, ettei yksikään pyörä luista pituus- tai sivusuunnassa.

¹ Komission asetukset (EU) N:o 1230/2012, annettu 12 päivänä joulukuuta 2012, Euroopan parlamentin ja neuvoston asetuksen (EY) N:o 661/2009 täytäntöönpanosta moottoriajoneuvojen ja niiden perävaunujen massojen ja mittojen tyyppihyväksyntävaatimusten osalta sekä Euroopan parlamentin ja neuvoston direktiivin 2007/46/EY muuttamisesta (EUVL L 353, 21.12.2012, s. 31).

Lisäys 2

Eri korityyppien yhteydessä käytettävien tunnusten täydennysnumerot

- 01 Avolava
- 02 Kylkiaukeava lava
- 03 Umpikori
- 04 Lämpöeristetty kori, jossa eristetyt seinät ja laitteet sisälämpötilan säilyttämiseksi
- 05 Lämpöeristetty kori, jossa eristetyt seinät mutta ilman laitteita sisälämpötilan säilyttämiseksi
- 06 Pressukylkikori
- 07 Vaihtokori (vaihdettava korirakenne)
- 08 Kontinkuljetusajoneuvo
- 09 Koukkunostimella varustettu ajoneuvo
- 10 Kippilava
- 11 Säiliöajoneuvo
- 12 Vaarallisten aineiden kuljetukseen tarkoitettu säiliöajoneuvo

- 13 Karjankuljetusajoneuvo
- 14 Ajoneuvonkuljetusajoneuvo
- 15 Betonisekoitin
- 16 Betonipumpulla varustettu ajoneuvo
- 17 Puutavara-ajoneuvo
- 18 Jätteenkuljetusajoneuvo
- 19 Kadunlakaisu-, puhdistus- ja viemäriajoneuvot
- 20 Kompressori
- 21 Veneenkuljetusajoneuvo
- 22 Purjelentokoneen kuljetusajoneuvo
- 23 Vähittäismyynti- tai esittelyajoneuvot
- 24 Huoltoajoneuvo
- 25 Tikasajoneuvo
- 26 Nosturikuorma-auto (muu kuin A osan 5.7 kohdassa määritelty ajoneuvonosturi)

- 27 Johtotöissä käytettävä nostolava-ajoneuvo
- 28 Kaivurinosturiajoneuvo
- 29 Matalalattiaperävaunu
- 30 Ikkunankuljetusajoneuvo
- 31 Sammutusauto
- 99 Tähän luetteloon kuulumaton kori.
-

LIITE II

AJONEUVOJEN, JÄRJESTELMIEN, KOMPONENTTIEN JA ERILLISTEN TEKNISTEN YKSIKÖIDEN EU-TYYPPIHYVÄKSYNTÄÄ KOSKEVAT VAATIMUKSET

I OSA

Rajoittamattomina sarjoina valmistettavien ajoneuvojen EU-tyyppihyväksyntää koskevat säädökset

Kohta	Kohde	Säädöksen viitetiedot	Sovellettavuus										Erillinen tekninen yksikkö tai komponentti
			M ₁	M ₂	M ₃	N ₁	N ₂	N ₃	O ₁	O ₂	O ₃	O ₄	
1A	Melutaso	Euroopan parlamentin ja neuvoston asetus (EU) N:o 540/2014 ¹	X	X	X	X	X	X					X
2A	Kevyiden hyötyajoneuvojen päästöt (Euro 5 ja Euro 6) / tietojen saatavuus	Asetus (EY) N:o 715/2007	X ⁽¹⁾	X ⁽¹⁾		X ⁽¹⁾	X ⁽¹⁾						X

¹ Euroopan parlamentin ja neuvoston asetus (EY) N:o 540/2014, annettu 16 päivänä huhtikuuta 2014, moottoriajoneuvojen ja varaosäänenvaimennusjärjestelmien melutasosta, direktiivin 2007/46/EY muuttamisesta ja direktiivin 70/157/ETY kumoamisesta (EUVL L 158, 27.5.2014, s. 131).

Kohta	Kohde	Säädöksen viitetiedot	Sovellettavuus										Erillinen tekninen yksikkö tai komponentti
			M ₁	M ₂	M ₃	N ₁	N ₂	N ₃	O ₁	O ₂	O ₃	O ₄	
3A	Palovaaran torjuminen (nestemäisen polttoaineen säiliöt)	Asetus (EY) N:o 661/2009 E-sääntö nro 34	X	X	X	X	X	X	X	X	X	X	
3B	Taka-alleajosuojat ja niiden asennus; taka-alleajosuojaus	Asetus (EY) N:o 661/2009 E-sääntö nro 58	X	X	X	X	X	X	X	X	X	X	X
4A	Takarekisterikilpien asentamis- ja kiinnittämistila	Asetus (EY) N:o 661/2009 Komission asetus (EU) N:o 1003/2010 ¹	X	X	X	X	X	X	X	X	X	X	

¹ Komission asetus (EU) N:o 1003/2010, annettu 8 päivänä marraskuuta 2010, moottoriajoneuvojen ja niiden perävaunujen takarekisterikilpien asentamiselle ja kiinnittämiseksi varattavaa tilaa koskevista tyyppihyväksyntävaatimuksista ja moottoriajoneuvojen, niiden perävaunujen sekä niihin tarkoitettujen järjestelmien, osien ja erillisten teknisten yksiköiden yleiseen turvallisuuteen liittyvistä tyyppihyväksyntävaatimuksista annetun Euroopan parlamentin ja neuvoston asetuksen (EY) N:o 661/2009 täytäntöönpanosta (EUVL L 291, 12.1.2011, s. 22).

Kohta	Kohde	Säädöksen viitetiedot	Sovellettavuus										Erillinen tekninen yksikkö tai komponentti
			M ₁	M ₂	M ₃	N ₁	N ₂	N ₃	O ₁	O ₂	O ₃	O ₄	
5A	Ohjauslaitteet	Asetus (EY) N:o 661/2009 E-sääntö nro 79	X	X	X	X	X	X	X	X	X	X	
6A	Ajoneuvoon pääsy ja ohjattavuus (askelmat, astinlaudat ja kädensijat)	Asetus (EY) N:o 661/2009 Komission asetus (EU) N:o 130/2012 ¹	X			X	X	X					
6B	Ovisalvat ja ovien pidätysmekanismien komponentit	Asetus (EY) N:o 661/2009 E-sääntö nro 11	X			X							

¹ Komission asetus (EU) N:o 130/2012, annettu 15 päivänä helmikuuta 2012, ajoneuvoon pääsyyn ja ajoneuvon ohjattavuuteen liittyvistä moottoriajoneuvojen tyyppihyväksyntävaatimuksista sekä moottoriajoneuvojen, niiden perävaunujen sekä niihin tarkoitettujen järjestelmien, osien ja erillisten teknisten yksiköiden yleiseen turvallisuuteen liittyvistä tyyppihyväksyntävaatimuksista annetun asetuksen (EY) N:o 661/2009 täytäntöönpanosta (EUVL L 43, 16.2.2012, s. 6).

Kohta	Kohde	Säädöksen viitetiedot	Sovellettavuus										Erillinen tekninen yksikkö tai komponentti
			M ₁	M ₂	M ₃	N ₁	N ₂	N ₃	O ₁	O ₂	O ₃	O ₄	
7A	Äänimerkinantolaitteet ja äänimerkit	Asetus (EY) N:o 661/2009 E-sääntö nro 28	X	X	X	X	X	X					X
8A	Epäsuoran näkemän tarjoavat laitteet ja niiden asennus	Asetus (EY) N:o 661/2009 E-sääntö nro 46	X	X	X	X	X	X					X
9A	Ajoneuvojen ja perävaunujen jarrulaitteet	Asetus (EY) N:o 661/2009 E-sääntö nro 13		X ⁽³⁾	X ⁽³⁾	X ⁽³⁾	X ⁽³⁾	X ⁽³⁾	X ⁽³⁾	X ⁽³⁾	X ⁽³⁾	X ⁽³⁾	
9B	Henkilöautojen jarrulaitteet	Asetus (EY) N:o 661/2009 E-sääntö nro 13-H	X ⁽⁴⁾			X ⁽⁴⁾							

Kohta	Kohde	Säädöksen viitetiedot	Sovellettavuus										Erillinen tekninen yksikkö tai komponentti	
			M ₁	M ₂	M ₃	N ₁	N ₂	N ₃	O ₁	O ₂	O ₃	O ₄		
10A	Sähkömagneettinen yhteensopivuus	Asetus (EY) N:o 661/2009 E-sääntö nro 10	X	X	X	X	X	X	X	X	X	X	X	X
12A	Sisävarusteet	Asetus (EY) N:o 661/2009 E-sääntö nro 21	X											
13A	Moottoriajoneuvojen luvattoman käytön estävät laitteet	Asetus (EY) N:o 661/2009 E-sääntö nro 18		X ^(4A)	X ^(4A)		X ^(4A)	X ^(4A)						X
13B	Moottoriajoneuvojen luvattoman käytön estävät laitteet	Asetus (EY) N:o 661/2009 E-sääntö nro 116	X			X								X

Kohta	Kohde	Säädöksen viitetiedot	Sovellettavuus										Erillinen tekninen yksikkö tai komponentti	
			M ₁	M ₂	M ₃	N ₁	N ₂	N ₃	O ₁	O ₂	O ₃	O ₄		
14A	Kuljettajan suojaaminen törmäyksessä ohjausmekanismia vasten	Asetus (EY) N:o 661/2009 E-sääntö nro 12	X			X								
15A	Istuimet, niiden kiinnityspisteet ja mahdolliset päätuet	Asetus (EY) N:o 661/2009 E-sääntö nro 17	X	X ^(4B)	X ^(4B)	X	X	X						
15B	Suurten henkilöajoneuvojen istuimet	Asetus (EY) N:o 661/2009 E-sääntö nro 80		X	X									
16A	Ulkonevat osat	Asetus (EY) N:o 661/2009 E-sääntö nro 26	X											X
17A	Ajoneuvoon pääsy ja ohjattavuus (peruutusvaihde)	Asetus (EY) N:o 661/2009 Asetus (EU) N:o 130/2012	X	X	X	X	X	X						

Kohta	Kohde	Säädöksen viitetiedot	Sovellettavuus										Erillinen tekninen yksikkö tai komponentti
			M ₁	M ₂	M ₃	N ₁	N ₂	N ₃	O ₁	O ₂	O ₃	O ₄	
17B	Nopeusmittari-laitteisto ja sen asennus	Asetus (EY) N:o 661/2009 E-sääntö nro 39	X	X	X	X	X	X					
18A	Lakisääteiset valmistajan kilvet ja ajoneuvon valmistenumero	Asetus (EY) N:o 661/2009 Asetus (EU) N:o 19/2011	X	X	X	X	X	X	X	X	X	X	
19A	Turvavöiden kiinnityspisteet, ISOFIX-kiinnitysjärjestelmät ja ISOFIX-yläkiinnityspisteet	Asetus (EY) N:o 661/2009 E-sääntö nro 14	X	X	X	X	X	X					
20A	Ajoneuvojen valaisimien ja merkkivalolaitteiden asennus	Asetus (EY) N:o 661/2009 E-sääntö nro 48	X	X	X	X	X	X	X	X	X	X	

Kohta	Kohde	Säädöksen viitetiedot	Sovellettavuus										Erillinen tekninen yksikkö tai komponentti	
			M ₁	M ₂	M ₃	N ₁	N ₂	N ₃	O ₁	O ₂	O ₃	O ₄		
21A	Moottoriajoneuvojen ja niiden perävaunujen heijastinlaitteet	Asetus (EY) N:o 661/2009 E-sääntö nro 3	X	X	X	X	X	X	X	X	X	X	X	X
22A	Moottoriajoneuvojen ja niiden perävaunujen etu- ja takavalaisimet, jarruvalaisimet ja äärivalaisimet	Asetus (EY) N:o 661/2009 E-sääntö nro 7	X	X	X	X	X	X	X	X	X	X	X	X
22B	Moottoriajoneuvojen huomiovalaisimet	Asetus (EY) N:o 661/2009 E-sääntö nro 87	X	X	X	X	X	X						X
22C	Moottoriajoneuvojen ja niiden perävaunujen sivuvalaisimet	Asetus (EY) N:o 661/2009 E-sääntö nro 91	X	X	X	X	X	X	X	X	X	X	X	X

Kohta	Kohde	Säädöksen viitetiedot	Sovellettavuus										Erillinen tekninen yksikkö tai komponentti	
			M ₁	M ₂	M ₃	N ₁	N ₂	N ₃	O ₁	O ₂	O ₃	O ₄		
23A	Moottoriajoneuvojen ja niiden perävaunujen suuntavalaisimet	Asetus (EY) N:o 661/2009 E-sääntö nro 6	X	X	X	X	X	X	X	X	X	X	X	X
24A	Moottoriajoneuvojen ja niiden perävaunujen takarekisterikilpien valaisimet	Asetus (EY) N:o 661/2009 E-sääntö nro 4	X	X	X	X	X	X	X	X	X	X	X	X
25A	Eurooppalaisen epäsymmetrisen lähivalon ja/tai kaukovalon aikaansaavat, halogeeniumpiovalaisimilla varustetut moottoriajoneuvojen ajovalaisimet	Asetus (EY) N:o 661/2009 E-sääntö nro 31	X	X	X	X	X	X						X
25B	Moottoriajoneuvojen ja niiden perävaunujen hyväksytyissä valaisinyksiköissä käytettävät hehkulamput	Asetus (EY) N:o 661/2009 E-sääntö nro 37	X	X	X	X	X	X	X	X	X	X	X	X

Kohta	Kohde	Säädöksen viitetiedot	Sovellettavuus										Erillinen tekninen yksikkö tai komponentti
			M ₁	M ₂	M ₃	N ₁	N ₂	N ₃	O ₁	O ₂	O ₃	O ₄	
25C	Kaasupurkausvalonlähteillä varustetut moottoriajoneuvojen ajovalaisimet	Asetus (EY) N:o 661/2009 E-sääntö nro 98	X	X	X	X	X	X					X
25D	Moottoriajoneuvojen hyväksytyissä kaasupurkausvalaisinyksiköissä käytettävät kaasupurkausvalonlähteet	Asetus (EY) N:o 661/2009 E-sääntö nro 99	X	X	X	X	X	X					X
25E	Epäsymmetrisen lähivalon tai kaukovalon aikaansaavat, hehkulamput ja/tai LED-moduuleilla varustetut moottoriajoneuvojen ajovalaisimet	Asetus (EY) N:o 661/2009 E-sääntö nro 112	X	X	X	X	X	X					X

Kohta	Kohde	Säädöksen viitetiedot	Sovellettavuus										Erillinen tekninen yksikkö tai komponentti	
			M ₁	M ₂	M ₃	N ₁	N ₂	N ₃	O ₁	O ₂	O ₃	O ₄		
25F	Moottoriajoneuvojen mukautuvat etuvalaisujärjestelmät (AFS-järjestelmät)	Asetus (EY) N:o 661/2009 E-sääntö nro 123	X	X	X	X	X	X						X
26A	Moottoriajoneuvojen etusumuvalaisimet	Asetus (EY) N:o 661/2009 E-sääntö nro 19	X	X	X	X	X	X						X
27A	Hinauslaite	Asetus (EY) N:o 661/2009 Komission asetus (EU) N:o 1005/2010 ¹	X	X	X	X	X	X						

¹ Komission asetus (EU) N:o 1005/2010, annettu 8 päivänä marraskuuta 2010, moottoriajoneuvojen hinauslaitteiden tyyppihyväksyntävaatimuksista sekä moottoriajoneuvojen, niiden perävaunujen sekä niihin tarkoitettujen järjestelmien, osien ja erillisten teknisten yksiköiden yleiseen turvallisuuteen liittyvistä tyyppihyväksyntävaatimuksista annetun asetuksen (EY) N:o 661/2009 täytäntöönpanosta (EUVL L 291, 9.11.2010, s. 36).

Kohta	Kohde	Säädöksen viitetiedot	Sovellettavuus										Erillinen tekninen yksikkö tai komponentti	
			M ₁	M ₂	M ₃	N ₁	N ₂	N ₃	O ₁	O ₂	O ₃	O ₄		
28A	Moottoriajoneuvojen ja niiden perävaunujen takasumuvälisimet	Asetus (EY) N:o 661/2009 E-sääntö nro 38	X	X	X	X	X	X	X	X	X	X	X	X
29A	Moottoriajoneuvojen ja niiden perävaunujen peruutusvälisimet	Asetus (EY) N:o 661/2009 E-sääntö nro 23	X	X	X	X	X	X	X	X	X	X	X	X
30A	Moottoriajoneuvojen pysäköintivälisimet	Asetus (EY) N:o 661/2009 E-sääntö nro 77	X	X	X	X	X	X						
31A	Turvavyöt, turvajärjestelmät, lasten turvajärjestelmät ja lasten ISOFIX-turvajärjestelmät	Asetus (EY) N:o 661/2009 E-sääntö nro 16	X	X	X	X	X	X						X

Kohta	Kohde	Säädöksen viitetiedot	Sovellettavuus										Erillinen tekninen yksikkö tai komponentti	
			M ₁	M ₂	M ₃	N ₁	N ₂	N ₃	O ₁	O ₂	O ₃	O ₄		
32A	Etunäkyvyysalue	Asetus (EY) N:o 661/2009 E-sääntö nro 125	X											
33A	Hallintalaitteiden, merkkivalaisimien ja osoittimien sijainti ja tunnistaminen	Asetus (EY) N:o 661/2009 E-sääntö nro 121	X	X	X	X	X	X						

Kohta	Kohde	Säädöksen viitetiedot	Sovellettavuus										Erillinen tekninen yksikkö tai komponentti	
			M ₁	M ₂	M ₃	N ₁	N ₂	N ₃	O ₁	O ₂	O ₃	O ₄		
34A	Tuulilasin huurteen- ja huurunpoistojärjestelmät	Asetus (EY) N:o 661/2009 Komission asetus (EU) N:o 672/2010 ¹	X	(⁵)	(⁵)	(⁵)	(⁵)	(⁵)						
35A	Tuulilasin pyyhin- ja pesinjärjestelmät	Asetus (EY) N:o 661/2009 Komission asetus (EU) N:o 1008/2010 ²	X	(⁶)	(⁶)	(⁶)	(⁶)	(⁶)						X

¹ Komission asetus (EU) N:o 672/2010, annettu 27 päivänä heinäkuuta 2010, tiettyjen moottoriajoneuvojen tuulilasin huurteen- ja huurunpoistojärjestelmien tyyppihyväksynnästä sekä moottoriajoneuvojen, niiden perävaunujen sekä niihin tarkoitettujen järjestelmien, osien ja erillisten teknisten yksiköiden yleiseen turvallisuuteen liittyvistä tyyppihyväksyntävaatimuksista annetun Euroopan parlamentin ja neuvoston asetuksen (EY) N:o 661/2009 täytäntöönpanosta (EUVL L 196, 28.7.2010, s. 5).

² Komission asetus (EU) N:o 1008/2010, annettu 9 päivänä marraskuuta 2010, tiettyjen moottoriajoneuvojen tuulilasin pyyhin- ja pesinjärjestelmien tyyppihyväksynnästä sekä moottoriajoneuvojen, niiden perävaunujen sekä niihin tarkoitettujen järjestelmien, osien ja erillisten teknisten yksiköiden yleiseen turvallisuuteen liittyvistä tyyppihyväksyntävaatimuksista annetun asetuksen (EY) N:o 661/2009 täytäntöönpanosta (EUVL L 292, 10.11.2010, s. 2).

Kohta	Kohde	Säädöksen viitetiedot	Sovellettavuus										Erillinen tekninen yksikkö tai komponentti	
			M ₁	M ₂	M ₃	N ₁	N ₂	N ₃	O ₁	O ₂	O ₃	O ₄		
36A	Lämmitysjärjestelmät	Asetus (EY) N:o 661/2009 E-sääntö nro 122	X	X	X	X	X	X	X	X	X	X	X	X
37A	Pyörien roiskesuojat	Asetus (EY) N:o 661/2009 Komission asetus (EU) N:o 1009/2010 ¹	X											
38A	Ajoneuvon istuimiin sisältyvät ja muut pääntuet (niskatuet)	Asetus (EY) N:o 661/2009 E-sääntö nro 25	X											
41A	Raskaiden hyötyajoneuvojen päästöt (Euro VI) / tietojen saatavuus	Asetus (EY) N:o 595/2009	X ⁽⁹⁾	X ⁽⁹⁾	X	X ⁽⁹⁾	X ⁽⁹⁾	X						X

¹ Komission asetus (EU) N:o 1009/2010, annettu 9 päivänä marraskuuta 2010, tiettyjen moottoriajoneuvojen pyörien roiskesuojien tyyppihyväksyntävaatimuksista sekä moottoriajoneuvojen, niiden perävaunujen sekä niihin tarkoitettujen järjestelmien, osien ja erillisten teknisten yksiköiden yleiseen turvallisuuteen liittyvistä tyyppihyväksyntävaatimuksista annetun asetuksen (EY) N:o 661/2009 täytäntöönpanosta (EUVL L 292, 10.11.2010, s. 21).

Kohta	Kohde	Säädöksen viitetiedot	Sovellettavuus										Erillinen tekninen yksikkö tai komponentti
			M ₁	M ₂	M ₃	N ₁	N ₂	N ₃	O ₁	O ₂	O ₃	O ₄	
42A	Tavarankuljetusajoneuvojen sivusuojaus	Asetus (EY) N:o 661/2009 E-sääntö nro 73					X	X			X	X	X
43A	Roiskeenestojärjestelmät	Asetus (EY) N:o 661/2009 Komission asetus (EU) N:o 109/2011 ¹				X	X	X	X	X	X	X	X
44A	Massat ja mitat	Asetus (EY) N:o 661/2009 Asetus (EU) N:o 1230/2012	X										

¹ Komission asetus (EU) N:o 109/2011, annettu 27 päivänä tammikuuta 2011, Euroopan parlamentin ja neuvoston asetuksen (EY) N:o 661/2009 täytäntöönpanosta tiettyihin luokkiin kuuluvien moottoriajoneuvojen ja niiden perävaunujen roiskeenestojärjestelmien tyyppihyväksyntävaatimusten osalta (EUVL L 34, 9.2.2011, s. 2).

Kohta	Kohde	Säädöksen viitetiedot	Sovellettavuus										Erillinen tekninen yksikkö tai komponentti	
			M ₁	M ₂	M ₃	N ₁	N ₂	N ₃	O ₁	O ₂	O ₃	O ₄		
45A	Turvalasit ja niiden asennus ajoneuvoon	Asetus (EY) N:o 661/2009 E-sääntö nro 43	X	X	X	X	X	X	X	X	X	X	X	X
46A	Renkaiden asennus	Asetus (EY) N:o 661/2009 Komission asetus (EU) N:o 458/2011 ¹	X	X	X	X	X	X	X	X	X	X	X	
46B	Moottoriajoneuvojen ja niiden perävaunujen ilmarenkaat (luokka C ₁)	Asetus (EY) N:o 661/2009 E-sääntö nro 30	X			X			X	X				X

¹ Komission asetus (EU) N:o 458/2011, annettu 12 päivänä toukokuuta 2011, moottoriajoneuvojen ja niiden perävaunujen renkaiden asennusta koskevista tyyppihyväksyntävaatimuksista sekä moottoriajoneuvojen, niiden perävaunujen sekä niihin tarkoitettujen järjestelmien, osien ja erillisten teknisten yksiköiden yleiseen turvallisuuteen liittyvistä tyyppihyväksyntävaatimuksista annetun Euroopan parlamentin ja neuvoston asetuksen (EY) N:o 661/2009 täytäntöönpanosta (EUVL L 124, 13.5.2011, s. 11).

Kohta	Kohde	Säädöksen viitetiedot	Sovellettavuus										Erillinen tekninen yksikkö tai komponentti
			M ₁	M ₂	M ₃	N ₁	N ₂	N ₃	O ₁	O ₂	O ₃	O ₄	
46C	Hyötyajoneuvojen ja niiden perävaunujen ilmarenkaat (luokat C ₂ ja C ₃)	Asetus (EY) N:o 661/2009 E-sääntö nro 54		X	X	X	X	X			X	X	X
46D	Renkaiden vierintämelu, märkäpito ja vierintävastus (luokat C ₁ , C ₂ ja C ₃)	Asetus (EY) N:o 661/2009 E-sääntö nro 117	X	X	X	X	X	X	X	X	X	X	X
46E	Tilapäiskäyttöön tarkoitettu varapyörä rengasyhdistelmä, itsekantavat run-flat-renkaat ja -järjestelmät, rengaspaineen seurantajärjestelmä	Asetus (EY) N:o 661/2009 E-sääntö nro 64	X ^(9A)			X ^(9A)							X
47A	Ajoneuvojen nopeuden rajoittaminen	Asetus (EY) N:o 661/2009 E-sääntö nro 89		X	X		X	X					X

Kohta	Kohde	Säädöksen viitetiedot	Sovellettavuus										Erillinen tekninen yksikkö tai komponentti	
			M ₁	M ₂	M ₃	N ₁	N ₂	N ₃	O ₁	O ₂	O ₃	O ₄		
48A	Massat ja mitat	Asetus (EY) N:o 661/2009 Asetus (EU) N:o 1230/2012		X	X	X	X	X	X	X	X	X	X	
49A	Hyötyajoneuvojen ohjaamon takaseinän etupuolella olevat ulkonevat osat	Asetus (EY) N:o 661/2009 E-sääntö nro 61				X	X	X						
50A	Ajoneuvoyhdistelmien mekaaniset kytkentäosat	Asetus (EY) N:o 661/2009 E-sääntö nro 55	X ⁽¹⁰⁾	X ⁽¹⁰⁾	X ⁽¹⁰⁾	X ⁽¹⁰⁾	X ⁽¹⁰⁾	X ⁽¹⁰⁾	X	X	X	X	X	
50B	Lyhytkytkentälaitte (CCD); hyväksytyn lyhytkytkentälaitetyypin asentaminen	Asetus (EY) N:o 661/2009 E-sääntö nro 102					X ⁽¹⁰⁾	X ⁽¹⁰⁾			X ⁽¹⁰⁾	X ⁽¹⁰⁾	X	

Kohta	Kohde	Säädöksen viitetiedot	Sovellettavuus										Erillinen tekninen yksikkö tai komponentti	
			M ₁	M ₂	M ₃	N ₁	N ₂	N ₃	O ₁	O ₂	O ₃	O ₄		
51A	Tiettyjen moottoriajoneuvo-luokkien sisärakenteissa käytettyjen materiaalien palokäyttäytyminen	Asetus (EY) N:o 661/2009 E-sääntö nro 118			X									
52A	Luokkien M ₂ ja M ₃ ajoneuvot	Asetus (EY) N:o 661/2009 E-sääntö nro 107		X	X									
52B	Suurten henkilöajoneuvojen korirakenteen lujuus	Asetus (EY) N:o 661/2009 E-sääntö nro 66		X	X									
53A	Matkustajien etutörmäyssuojaus	Asetus (EY) N:o 661/2009 E-sääntö nro 94	X ⁽¹¹⁾											
54A	Matkustajien sivutörmäyssuojaus	Asetus (EY) N:o 661/2009 E-sääntö nro 95	X ⁽¹²⁾			X ⁽¹²⁾								

Kohta	Kohde	Säädöksen viitetiedot	Sovellettavuus										Erillinen tekninen yksikkö tai komponentti
			M ₁	M ₂	M ₃	N ₁	N ₂	N ₃	O ₁	O ₂	O ₃	O ₄	
56A	Vaarallisten aineiden kuljetukseen tarkoitetut ajoneuvot	Asetus (EY) N:o 661/2009 E-sääntö nro 105				X ⁽¹³⁾	X ⁽¹³⁾	X ⁽¹³⁾	X ⁽¹³⁾	X ⁽¹³⁾	X ⁽¹³⁾	X ⁽¹³⁾	
57A	Etualleajosuojat ja niiden asennus; etualleajosuojaus	Asetus (EY) N:o 661/2009 E-sääntö nro 93					X	X					X
58	Jalankulkijoiden suojelu	Euroopan parlamentin ja neuvoston asetus (EY) N:o 78/2009 ¹	X			X							X

¹ Euroopan parlamentin ja neuvoston asetus (EY) N:o 78/2009, annettu 14 päivänä tammikuuta 2009, jalankulkijoiden ja muiden loukkaantumiselle alttiiden tienkäyttäjien suojelun huomioon ottamisesta ajoneuvojen tyyppihyväksynnässä, direktiivin 2007/46/EY muuttamisesta ja direktiivien 2003/102/EY ja 2005/66/EY kumoamisesta (EUVL L 35, 4.2.2009, s. 1).

Kohta	Kohde	Säädöksen viitetiedot	Sovellettavuus										Erillinen tekninen yksikkö tai komponentti	
			M ₁	M ₂	M ₃	N ₁	N ₂	N ₃	O ₁	O ₂	O ₃	O ₄		
59	Kierrätettävyys	Euroopan parlamentin ja neuvoston direktiivi 2005/64/EY ¹	X			X								
61	Ilmastointijärjestelmät	Euroopan parlamentin ja neuvoston direktiivi 2006/40/EY ²	X			X ⁽¹⁴⁾								
62	Vetyjärjestelmä	Euroopan parlamentin ja neuvoston asetukset (EY) N:o 79/2009 ³	X	X	X	X	X	X						

¹ Euroopan parlamentin ja neuvoston direktiivi 2005/64/EY, annettu 26 päivänä lokakuuta 2005, moottoriajoneuvojen tyyppihyväksynnästä niiden uudelleenkäytettävyyden, kierrätettävyyden ja hyödynnettävyyden osalta sekä neuvoston direktiivin 70/156/ETY muuttamisesta (EUVL L 310, 25.11.2005, s. 10).

² Euroopan parlamentin ja neuvoston direktiivi 2006/40/EY, annettu 17 päivänä toukokuuta 2006, moottoriajoneuvojen ilmastointijärjestelmien päästöistä ja neuvoston direktiivin 70/156/ETY muuttamisesta (EUVL L 161, 14.6.2006, s. 12).

³ Euroopan parlamentin ja neuvoston asetukset (EY) N:o 79/2009, annettu 14 päivänä tammikuuta 2009, vetykäyttöisten moottoriajoneuvojen tyyppihyväksynnästä ja direktiivin 2007/46/EY muuttamisesta (EUVL L 35, 4.2.2009, s. 32).

Kohta	Kohde	Säädöksen viitetiedot	Sovellettavuus										Erillinen tekninen yksikkö tai komponentti
			M ₁	M ₂	M ₃	N ₁	N ₂	N ₃	O ₁	O ₂	O ₃	O ₄	
63	Yleinen turvallisuus	Asetus (EY) N:o 661/2009	X ⁽¹⁵⁾	X ⁽¹⁵⁾	X ⁽¹⁵⁾	X ⁽¹⁵⁾	X ⁽¹⁵⁾	X ⁽¹⁵⁾	X ⁽¹⁵⁾	X ⁽¹⁵⁾	X ⁽¹⁵⁾	X ⁽¹⁵⁾	
64	Vaihtamisopastimet	Asetus (EY) N:o 661/2009 Komission asetus (EU) N:o 65/2012 ¹	X										
65	Kehittyneet hätäjarrutusjärjestelmät	Asetus (EY) N:o 661/2009 Komission asetus (EU) N:o 347/2012 ²		X	X		X	X					

¹ Komission asetus (EU) N:o 65/2012, annettu 24 päivänä tammikuuta 2012, Euroopan parlamentin ja neuvoston asetuksen (EY) N:o 661/2009 täytäntöönpanosta vaihtamisopastinten osalta ja Euroopan parlamentin ja neuvoston direktiivin 2007/46/EY muuttamisesta (EUVL L 28, 31.1.2012, s. 24).

² Komission asetus (EU) N:o 347/2012, annettu 16 päivänä huhtikuuta 2012, Euroopan parlamentin ja neuvoston asetuksen (EY) N:o 661/2009 täytäntöönpanosta siltä osin kuin kyse on tiettyjä moottoriajoneuvoluokkia koskevista kehittyneisiin hätäjarrutusjärjestelmiin liittyvistä tyyppihyväksyntävaatimuksista (EUVL L 109, 21.4.2012, s. 1).

Kohta	Kohde	Säädöksen viitetiedot	Sovellettavuus										Erillinen tekninen yksikkö tai komponentti	
			M ₁	M ₂	M ₃	N ₁	N ₂	N ₃	O ₁	O ₂	O ₃	O ₄		
66	Kaistavahtijärjestelmä	Asetus (EY) N:o 661/2009 Komission asetus (EU) N:o 351/2012 ¹		X	X		X	X						
67	Nestekaasua varten tarkoitetut erikoisosat ja niiden asennus moottoriajoneuvoihin	Asetus (EY) N:o 661/2009 E-sääntö nro 67	X	X	X	X	X	X						X
68	Ajoneuvojen hälytysjärjestelmät	Asetus (EY) N:o 661/2009 E-sääntö nro 97	X			X								X

¹ Komission asetus (EU) N:o 351/2012, annettu 23 päivänä huhtikuuta 2012, Euroopan parlamentin ja neuvoston asetuksen (EY) N:o 661/2009 täytäntöönpanosta siltä osin kuin kyse on kaistavahtijärjestelmien asentamista moottoriajoneuvoihin koskevista tyyppihyväksyntävaatimuksista (EUVL L 110, 24.4.2012, s. 18).

Kohta	Kohde	Säädöksen viitetiedot	Sovellettavuus										Erillinen tekninen yksikkö tai komponentti
			M ₁	M ₂	M ₃	N ₁	N ₂	N ₃	O ₁	O ₂	O ₃	O ₄	
69	Sähköturvallisuus	Asetus (EY) N:o 661/2009 E-sääntö nro 100	X	X	X	X	X	X					
70	Maakaasua varten tarkoitettut erikoisosat ja niiden asennus moottoriajoneuvoihin	Asetus (EY) N:o 661/2009 E-sääntö nro 110	X	X	X	X	X	X					X
71	Ohjaamon lujuus	Asetus (EY) N:o 661/2009 E-sääntö nro 29				X	X	X					
72	eCall-järjestelmä	Euroopan parlamentin ja neuvoston asetus (EU) 2015/758 ¹	X			X							

¹ Euroopan parlamentin ja neuvoston asetus (EU) 2015/758, annettu 29 päivänä huhtikuuta 2015, hätänumeroon 112 perustuvan ajoneuvon asennettavan eCall-järjestelmän käyttöönottoa koskevista tyyppihyväksyntävaatimuksista ja direktiivin 2007/46/EY muuttamisesta (EUVL L 123, 19.5.2015, s. 77).

Selittävät huomautukset

X Asiaa koskeva säädös.

- (¹) Sovelletaan ajoneuvoihin, joiden vertailumassa on enintään 2 610 kg. Asetusta (EY) N:o 715/2007 voidaan valmistajan pyynnöstä soveltaa ajoneuvoihin, joiden vertailumassa on enintään 2 840 kg.
- (²) Jos ajoneuvo on varustettu neste- tai maakaasulaitteistolla, vaaditaan ajoneuvon tyyppihyväksyntä E-säännön nro 67 tai 110 mukaisesti.
- (³) Ajoneuvot on asetuksen (EY) N:o 661/2009 12 ja 13 artiklan mukaisesti varustettava elektronisella ajonvakautusjärjestelmällä.
- (⁴) Ajoneuvot on asetuksen (EY) N:o 661/2009 12 ja 13 artiklan mukaisesti varustettava elektronisella ajonvakautusjärjestelmällä.
- (^{4A}) Jos laite on asennettu, sen on täytettävä E-säännön nro 18 vaatimukset.
- (^{4B}) Tätä asetusta sovelletaan sellaisiin istuimiin, jotka eivät kuulu E-säännön nro 80 soveltamisalaan.
- (⁵) Tähän luokkaan kuuluvat ajoneuvot on varustettava asianmukaisella tuulilasin huurteen- ja huurunpoistolaitteella.
- (⁶) Tähän luokkaan kuuluvat ajoneuvot on varustettava asianmukaisilla tuulilasin pesimillä ja pyyhkimillä.

- (⁹) Ajoneuvot, joiden vertailumassa on suurempi kuin 2 610 kg ja joita ei ole tyyppihyväksytty (valmistajan pyynnöstä ja edellyttäen, että niiden vertailumassa on enintään 2 840 kg) asetuksen (EY) N:o 715/2007 mukaisesti.
- (^{9A}) Sovelletaan vain ajoneuvoihin, joihin on asennettu E-säännön nro 64 soveltamisalaan kuuluvia varusteita. Rengaspaineen seurantajärjestelmän asentaminen luokan M₁ ajoneuvoihin on pakollista asetuksen (EY) N:o 661/2009 9 artiklan 2 kohdan mukaisesti.
- (¹⁰) Sovelletaan vain kytkentälaitteilla varustettuihin ajoneuvoihin.
- (¹¹) Sovelletaan ajoneuvoihin, joiden suurin teknisesti sallittu kokonaismassa on enintään 2,5 tonnia.
- (¹²) Sovelletaan vain ajoneuvoihin, joissa matalimman istuimen vertailupiste (R-piste) on enintään 700 mm maanpinnan yläpuolella.
- (¹³) Sovelletaan vain, kun valmistaja hakee tyyppihyväksyntää ajoneuville, joka on tarkoitettu vaarallisten aineiden kuljetukseen.
- (¹⁴) Sovelletaan vain luokan N₁ alaluokan I ajoneuvoihin asetuksen (EY) N:o 715/2007 liitteen I mukaisesti.
- (¹⁵) Asetuksen (EY) N:o 661/2009 noudattaminen on pakollista. Tyyppihyväksyntää ei kuitenkaan myönnetä tämän yksittäisen kohdan perusteella, koska kohta kattaa seuraavien yksittäisten kohtien yhdistelmän: 3A, 3B, 4A, 5A, 6A, 6B, 7A, 8A, 9A, 9B, 10A, 12A, 13A, 13B, 14A, 15A, 15B, 16A, 17A, 17B, 18A, 19A, 20A, 21A, 22A, 22B, 22C, 23A, 24A, 25A, 25B, 25C, 25D, 25E, 25F, 26A, 27A, 28A, 29A, 30A, 31A, 32A, 33A, 34A, 35A, 36A, 37A, 38A, 42A, 43A, 44A, 45A, 46A, 46B, 46C, 46D, 46E, 47A, 48A, 49A, 50A, 50B, 51A, 52A, 52B, 53A, 54A, 56A, 57A ja 64–71. Ne E-sääntöjen muutossarjat, joiden soveltaminen on pakollista, luetellaan asetuksen (EY) N:o 661/2009 liitteessä IV. Myöhemmin hyväksytyt muutossarjat hyväksytään vaihtoehtoisesti.

Lisäys 1

41 artiklan mukaista pieninä sarjoina valmistettavien ajoneuvojen EU-tyyppi hyväksyntää koskevat säädökset

Taulukko 1

Luokan M₁ ajoneuvot

Kohta	Kohde	Säädöksen viitetiedot	Erityiset kysymykset	Sovellettavuus ja erityiset vaatimukset
1A	Melutaso	Asetus (EU) N:o 540/2014		A
2A	Kevyiden hyötyajoneuvojen päästöt (Euro 5 ja Euro 6) / tietojen saatavuus	Asetus (EY) N:o 715/2007		A
			a) Ajoneuvon sisäinen valvontajärjestelmä (OBD)	Ajoneuvossa on oltava OBD-järjestelmä, joka on asetuksen (EY) N:o 692/2008 4 artiklan 1 ja 2 kohdan vaatimusten mukainen (OBD-järjestelmän on tallennettava ainakin moottorinohjausjärjestelmän toimintahäiriöt). OBD-käyttöliittymän on kommunikoitava tavanomaisten diagnostiikkatyökalujen kanssa.
			b) Ajoneuvojen käytönaikainen vaatimustenmukaisuus	N/A
c) Tietojen saatavuus	Riittää, että valmistaja asettaa korjaamiseen ja huoltamiseen tarvittavat tiedot helposti saataville viipymättä.			

Kohta	Kohde	Säädöksen viitetiedot	Erityiset kysymykset	Sovellettavuus ja erityiset vaatimukset
			d) Tehon mittaust	(Kun ajoneuvon valmistaja käyttää toisen valmistajan moottoria.) Valmistajalta saadut penkkitestitiedot riittävät, jos moottorinohjausjärjestelmä on identtinen (eli ainakin moottorinohjausyksikkö (ECU) on sama). Lähtötehon testaus voidaan tehdä alustadynamometrillä. Voimansiirron aiheuttama tehohäviö on otettava huomioon.
3A	Palovaaran torjuminen (nestemäisen polttoaineen säiliöt)	Asetus (EY) N:o 661/2009 E-sääntö nro 34	a) Nestemäisen polttoaineen säiliöt	B
			b) Asennus ajoneuvon	B
3B	Taka-alleajosuojat ja niiden asennus; taka-alleajosuojaus	Asetus (EY) N:o 661/2009 E-sääntö nro 58		B
4A	Takarekisterikilpien asentamis- ja kiinnittämistila	Asetus (EY) N:o 661/2009 Asetus (EU) N:o 1003/2010		B

Kohta	Kohde	Säädöksen viitetiedot	Erityiset kysymykset	Sovellettavuus ja erityiset vaatimukset
5A	Ohjauslaitteet	Asetus (EY) N:o 661/2009 E-sääntö nro 79		C
			a) Mekaaniset järjestelmät	Sovelletaan E-säännön nro 79 kohdan 5 määräyksiä. Kaikki E-säännön nro 79 kohdassa 6.2 määrättyt testit on tehtävä, ja E-säännön nro 79 kohdan 6.1 määräyksiä sovelletaan.
			b) Kompleksinen elektroninen ajoneuvonhallintajärjestelmä	Sovelletaan kaikkia E-säännön nro 79 liitteen 6 vaatimuksia. Näiden vaatimusten noudattamista koskevat tarkastukset saa tehdä vain tutkimuslaitos.
6B	Ovisalvat ja ovien pidätysmekanismien komponentit	Asetus (EY) N:o 661/2009 E-sääntö nro 11		C
			a) Yleiset vaatimukset (E-säännön nro 11 kohta 5)	Sovelletaan kaikkia vaatimuksia.
			b) Suorituskykyvaatimukset (E-säännön nro 11 kohta 6)	Sovelletaan vain E-säännön nro 11 kohtien 6.1.5.4 ja 6.3 vaatimuksia.
7A	Äänimerkinantolaitteet ja äänimerkit	Asetus (EY) N:o 661/2009 E-sääntö nro 28	a) Komponentit	X
			b) Asennus ajoneuvoon	B

Kohta	Kohde	Säädöksen viitetiedot	Erityiset kysymykset	Sovellettavuus ja erityiset vaatimukset
8A	Epäsuoran näkemän tarjoavat laitteet ja niiden asennus	Asetus (EY) N:o 661/2009 E-sääntö nro 46	a) Komponentit	X
			b) Asennus ajoneuvoon	B
9B	Henkilöautojen jarrulaitteet	Asetus (EY) N:o 661/2009 E-sääntö nro 13-H	a) Rakennetta ja testausta koskevat vaatimukset	A
			b) Elektroninen ajonvakautusjärjestelmä (ESC) ja hätäjarrutehostinjärjestelmä (BAS)	Järjestelmien asentamista ei vaadita. Jos järjestelmä on asennettu, sen on täytettävä E-säännön nro 13-H vaatimukset.
10A	Sähkömagneettinen yhteensopivuus	Asetus (EY) N:o 661/2009 E-sääntö nro 10		B
12A	Sisävarusteet	Asetus (EY) N:o 661/2009 E-sääntö nro 21		C
			a) Sisustajärjestelyt	
			i) Kytinten, vetimien ja vastaavien sekä hallintalaitteiden ja muiden sisävarusteiden sädetä ja ulkonemaa koskevat vaatimukset	Valmistajan pyynnöstä voidaan myöntää vapautus E-säännön nro 21 kohtien 5.1–5.6 vaatimuksista. Sovelletaan E-säännön nro 21 kohdan 5.2 vaatimuksia lukuun ottamatta säännön kohtia 5.2.3.1, 5.2.3.2 ja 5.2.4.
ii) Kojelaudan yläosan energianvaimennustestit	Kojelaudan yläosan energianvaimennustestejä ei tehdä, jos ajoneuvossa on vähintään kaksi etuturvatyynyä tai kahdet staattiset nelipisteturvavyöt.			

Kohta	Kohde	Säädöksen viitetiedot	Erityiset kysymykset	Sovellettavuus ja erityiset vaatimukset
			iii) Istuinten takaosan energianvaimennustestit	N/A
			b) Ikkunoiden sekä kattoluukku- ja väliseinäjärjestelmien sähköiset hallintalaitteet	Sovelletaan kaikkia E-säännön nro 21 kohdan 5.8 vaatimuksia.
13B	Mootoriajoneuvojen luvattoman käytön estävät laitteet	Asetus (EY) N:o 661/2009 E-sääntö nro 116		A E-säännön nro 116 kohdan 8.3.1.1.1 määräyksiä voidaan soveltaa kyseisen säännön kohdan 8.3.1.1.2 asemesta riippumatta voimalaitteen tyypistä.
14A	Kuljettajan suojaaminen törmäyksessä ohjausmekanismia vasten	Asetus (EY) N:o 661/2009 E-sääntö nro 12		C
				Testit on tehtävä, jos ajoneuvoa ei ole testattu E-säännön nro 94 mukaisesti (ks. kohta 53A).

Kohta	Kohde	Säädöksen viitetiedot	Erityiset kysymykset	Sovellettavuus ja erityiset vaatimukset
15A	Istuimet, niiden kiinnityspisteet ja mahdolliset pääntuet	Asetus (EY) N:o 661/2009 E-sääntö nro 17		C
			a) Yleiset vaatimukset	Sovelletaan E-säännön nro 17 kohdan 5.2 vaatimuksia lukuun ottamatta säännön kohtaa 5.2.3.
			i) Vaatimukset	
			ii) Istuimen selkänojan ja pääntukien lujuuden testaus	Sovelletaan E-säännön nro 17 kohdan 6.2 vaatimuksia.
			iii) Lukitus- ja säätöjärjestelmien testaus	Testaus on suoritettava E-säännön nro 17 liitteen 7 mukaisesti.
			b) Pääntuet	Sovelletaan E-säännön nro 17 kohtien 5.4, 5.5, 5.6, 5.10, 5.11 ja 5.12 vaatimuksia lukuun ottamatta säännön kohtaa 5.5.2.
			i) Vaatimukset	
	ii) Pääntukien lujuuden testaus	Tehdään E-säännön nro 17 kohdassa 6.4 määrätty testi.		
	c) Erityisvaatimukset, jotka koskevat matkustajien suojaamista siirtyviltä matkatavaroilta	Valmistajan pyynnöstä voidaan myöntää vapautus E-säännön nro 26 liitteen 9 vaatimuksista.		

Kohta	Kohde	Säädöksen viitetiedot	Erityiset kysymykset	Sovellettavuus ja erityiset vaatimukset
16A	Ulkonevat osat	Asetus (EY) N:o 661/2009 E-sääntö nro 26		C
			a) Yleiset vaatimukset	Sovelletaan E-säännön nro 26 kohdan 5 vaatimuksia.
			b) Erityiset vaatimukset	Sovelletaan E-säännön nro 26 kohdan 6 vaatimuksia.
17A	Ajoneuvoon pääsy ja ajoneuvon ohjattavuus (peruutusvaihde)	Asetus (EY) N:o 661/2009 Asetus (EU) N:o 130/2012		D
17B	Nopeusmittarilaitteisto ja sen asennus	Asetus (EY) N:o 661/2009 E-sääntö nro 39		B
18A	Lakisääteiset valmistajan kilvet ja ajoneuvon valmistenumero	Asetus (EY) N:o 661/2009 Asetus (EU) N:o 19/2011		B
19A	Turvavöiden kiinnityspisteet, ISOFIX-kiinnitysjärjestelmät ja ISOFIX-yläkiinnityspisteet	Asetus (EY) N:o 661/2009 E-sääntö nro 14		B

Kohta	Kohde	Säädöksen viitetiedot	Erityiset kysymykset	Sovellettavuus ja erityiset vaatimukset
20A	Ajoneuvojen valaisimien ja merkkivalolaitteiden asennus	Asetus (EY) N:o 661/2009 E-sääntö nro 48		B Uuteen ajoneuvotyyppiin on asennettava huomiovalot
21A	Moottoriajoneuvojen ja niiden perävaunujen heijastinlaitteet	Asetus (EY) N:o 661/2009 E-sääntö nro 3		X
22A	Moottoriajoneuvojen ja niiden perävaunujen etu- ja takavalaisimet, jarruvalaisimet ja äärivalaisimet	Asetus (EY) N:o 661/2009 E-sääntö nro 7		X
22B	Moottoriajoneuvojen huomiovalaisimet	Asetus (EY) N:o 661/2009 E-sääntö nro 87		X
22C	Moottoriajoneuvojen ja niiden perävaunujen sivuvalaisimet	Asetus (EY) N:o 661/2009 E-sääntö nro 91		X
23A	Moottoriajoneuvojen ja niiden perävaunujen suuntavalaisimet	Asetus (EY) N:o 661/2009 E-sääntö nro 6		X
24A	Moottoriajoneuvojen ja niiden perävaunujen takarekisterikilpien valaisimet	Asetus (EY) N:o 661/2009 E-sääntö nro 4		X

Kohta	Kohde	Säädöksen viitetiedot	Erityiset kysymykset	Sovellettavuus ja erityiset vaatimukset
25A	Eurooppalaisen epäsymmetrisen lähivalon ja/tai kaukovalon aikaansaavat, halogeeniumpiovalaisimilla varustetut moottoriajoneuvojen ajovalaisimet	Asetus (EY) N:o 661/2009 E-sääntö nro 31		X
25B	Moottoriajoneuvojen ja niiden perävaunujen hyväksytyissä valaisinyksiköissä käytettävät hehkulamput	Asetus (EY) N:o 661/2009 E-sääntö nro 37		X
25C	Kaasupurkausvalonlähteillä varustetut moottoriajoneuvojen ajovalaisimet	Asetus (EY) N:o 661/2009 E-sääntö nro 98		X
25D	Moottoriajoneuvojen hyväksytyissä kaasupurkausvalaisinyksiköissä käytettävät kaasupurkausvalonlähteet	Asetus (EY) N:o 661/2009 E-sääntö nro 99		X
25E	Epäsymmetrisen lähivalon tai kaukovalon aikaansaavat, hehkulamput ja/tai LED-moduuleilla varustetut moottoriajoneuvojen ajovalaisimet	Asetus (EY) N:o 661/2009 E-sääntö nro 112		X

Kohta	Kohde	Säädöksen viitetiedot	Erityiset kysymykset	Sovellettavuus ja erityiset vaatimukset
25F	Mootoriajoneuvojen mukautuvat etuvalaisujärjestelmät (AFS-järjestelmät)	Asetus (EY) N:o 661/2009 E-sääntö nro 123		X
26A	Mootoriajoneuvojen etusumuvalaisimet	Asetus (EY) N:o 661/2009 E-sääntö nro 19		X
27A	Hinauslaite	Asetus (EY) N:o 661/2009 Asetus (EU) N:o 1005/2010		B
28A	Mootoriajoneuvojen ja niiden perävaunujen takasumuvalaisimet	Asetus (EY) N:o 661/2009 E-sääntö nro 38		X
29A	Mootoriajoneuvojen ja niiden perävaunujen peruutusvalaisimet	Asetus (EY) N:o 661/2009 E-sääntö nro 23		X
30A	Mootoriajoneuvojen pysäköintivalaisimet	Asetus (EY) N:o 661/2009 E-sääntö nro 77		X
31A	Turvavyöt, turvajärjestelmät, lasten turvajärjestelmät ja lasten ISOFIX-turvajärjestelmät	Asetus (EY) N:o 661/2009 E-sääntö nro 16	a) Komponentit	X
			b) Asennusvaatimukset	B

Kohta	Kohde	Säädöksen viitetiedot	Erityiset kysymykset	Sovellettavuus ja erityiset vaatimukset
32A	Etunäkyvyysalue	Asetus (EY) N:o 661/2009 E-sääntö nro 125		A
33A	Hallintalaitteiden, merkkivalaisimien ja osoittimien sijainti ja tunnistaminen	Asetus (EY) N:o 661/2009 E-sääntö nro 121		A
34A	Tuulilasin huurteen- ja huurunpoistojärjestelmät	Asetus (EY) N:o 661/2009 Asetus (EU) N:o 672/2010		C
			a) Tuulilasin huurteenpoisto	Sovelletaan vain asetuksen (EU) N:o 672/2010 liitteen II kohtaa 1.1.1, mikäli lämmin ilmavirta ohjataan tuulilasin koko pinnalle tai tuulilasi on koko alaltaan sähköisesti lämmitetty.
			b) Tuulilasin huurunpoisto	Sovelletaan vain asetuksen (EU) N:o 672/2010 liitteen II kohtaa 1.2.1, mikäli lämmin ilmavirta ohjataan tuulilasin koko pinnalle tai tuulilasi on koko alaltaan sähköisesti lämmitetty.

Kohta	Kohde	Säädöksen viitetiedot	Erityiset kysymykset	Sovellettavuus ja erityiset vaatimukset
35A	Tuulilasin pyyhin- ja pesinjärjestelmät	Asetus (EY) N:o 661/2009 Asetus (EU) N:o 1008/2010		C
			a) Tuulilasinpyyhinjärjestelmä	Sovelletaan asetuksen (EU) N:o 1008/2010 liitteen III kohtia 1.1–1.1.10. Tehdään ainoastaan asetuksen (EU) N:o 1008/2010 liitteen III kohdassa 2.1.10 kuvailtu testi.
			b) Tuulilasinpesinjärjestelmä	Sovelletaan asetuksen (EU) N:o 1008/2010 liitteen III kohtaa 1.2 lukuun ottamatta kohtia 1.2.2, 1.2.3 ja 1.2.5.
36A	Lämmitysjärjestelmä	Asetus (EY) N:o 661/2009 E-sääntö nro 122		C Lämmitysjärjestelmän asentaminen ei ole pakollista.
			a) Kaikki lämmitysjärjestelmät	Sovelletaan E-säännön nro 122 kohdan 5.3 ja 6 vaatimuksia.
			b) Nestekaasu- lämmitysjärjestelmät	Sovelletaan E-säännön nro 122 liitteen 8 vaatimuksia.
37A	Pyörien roiskesuojat	Asetus (EY) N:o 661/2009 Asetus (EU) N:o 1009/2010		B

Kohta	Kohde	Säädöksen viitetiedot	Erityiset kysymykset	Sovellettavuus ja erityiset vaatimukset
38A	Ajoneuvon istuimiin sisältyvät ja muut pääntuet (niskatuet)	Asetus (EY) N:o 661/2009 E-sääntö nro 25		X
41A	Raskaiden hyötyajoneuvojen päästöt (Euro VI) / tietojen saatavuus	Asetus (EY) N:o 595/2009		A Paitsi OBD-järjestelmiä ja tietojen saatavuutta koskevat vaatimukset.
			Tehon mittaus	(Kun ajoneuvon valmistaja käyttää toisen valmistajan moottoria.) Valmistajalta saadut penkkitestitiedot riittävät, jos moottorinohjausjärjestelmä on identtinen (eli ainakin moottorinohjausyksikkö on sama). Lähtötehon testaus voidaan tehdä alustadynamometrillä. Voimansiirron aiheuttama tehohäviö on otettava huomioon.
44A	Massat ja mitat	Asetus (EY) N:o 661/2009 Asetus (EU) N:o 1230/2012		B Asetuksen (EU) N:o 1230/2012 liitteessä 1 olevan A osan 5.1 kohdassa kuvailtu mäkilähtötesti suurimmalla yhdistelmän massalla voidaan jättää pois valmistajan pyynnöstä.

Kohta	Kohde	Säädöksen viitetiedot	Erityiset kysymykset	Sovellettavuus ja erityiset vaatimukset
45A	Turvalasit ja niiden asennus ajoneuvoon	Asetus (EY) N:o 661/2009 E-sääntö nro 43	a) Komponentit	X
			b) Asennus	B
46A	Renkaiden asennus	Asetus (EY) N:o 661/2009 Asetus (EU) N:o 458/2011		B Noudatettavat asteittaisen soveltamisen päivämäärät on esitetty asetuksen (EY) N:o 661/2009 13 artiklassa.
46B	Moottori ajoneuvojen ja niiden perävaunujen ilmarenkaat (luokka C ₁)	Asetus (EY) N:o 661/2009 E-sääntö nro 30	Komponentit	X
46D	Renkaiden vierintämelu, märkäpito ja vierintävastus (luokat C ₁ , C ₂ ja C ₃)	Asetus (EY) N:o 661/2009 E-sääntö nro 117	Komponentit	X
46E	Tilapäiskäyttöön tarkoitettu varapyörärensasyhdistelmä, itsekantavat run-flat-renkaat ja -järjestelmät, rengaspaineen seurantajärjestelmä	Asetus (EY) N:o 661/2009 E-sääntö nro 64	Komponentit	X
			Rengaspaineen seurantajärjestelmä	B Rengaspaineen seurantajärjestelmän asentaminen ei ole pakollista.
50A	Ajoneuvoyhdistelmien mekaaniset kytkentäosat	Asetus (EY) N:o 661/2009 E-sääntö nro 55	a) Komponentit	X
			b) Asennus	B

Kohta	Kohde	Säädöksen viitetiedot	Erityiset kysymykset	Sovellettavuus ja erityiset vaatimukset
53A	Matkustajien etutörmäyssuojaus	Asetus (EY) N:o 661/2009 E-sääntö nro 94		C Ajoneuvoihin, joissa on eteturvatyyny, sovelletaan E-säännön nro 94 vaatimuksia. Ajoneuvojen, joissa ei ole turvatyynyjä, on täytettävä tämän taulukon kohdan 14A vaatimus.
54A	Matkustajien sivutörmäyssuojaus	Asetus (EY) N:o 661/2009 E-sääntö nro 95		C
			Päätä edustavalla laitteella tehtävä testi	Valmistajan on toimitettava tutkimuslaitokselle soveltuvat tiedot testinuken pään mahdollisesta iskeytymisestä ajoneuvon rakennetta vasten tai sivulasitusta vasten, jos tämä on tehty laminoidusta lasista. Kun tällaisen iskeytymisen osoitetaan olevan todennäköinen, on suoritettava osittainen testaus käyttäen E-säännön nro 95 liitteen 8 kohdassa 3.1 kuvailtua testausta päätä edustavalla iskulaitteella, ja E-säännön 95 kohdassa 5.2.1.1 vahvistettujen kriteerien on täyttyvä. Tutkimuslaitoksen suostumuksella voidaan E-säännössä nro 95 kuvatun testin vaihtoehtona käyttää E-säännön nro 21 liitteessä 4 kuvailtua testausmenettelyä.

Kohta	Kohde	Säädöksen viitetiedot	Erityiset kysymykset	Sovellettavuus ja erityiset vaatimukset
58	Jalankulkijoiden suojele	Asetus (EY) N:o 78/2009	a) Ajoneuvoon sovellettavat tekniset vaatimukset	N/A
			b) Etusuojaajärjestelmät	X
59	Kierrätettävyys	Direktiivi 2005/64/EY		N/A – Sovelletaan vain komponenttien kierrätettävyyttä koskevaa 7 artiklaa.
61	Ilmastointijärjestelmät	Direktiivi 2006/40/EY		A
62	Vetyjärjestelmä	Asetus (EY) N:o 79/2009		X
63	Yleinen turvallisuus	Asetus (EY) N:o 661/2009		Ks. tässä osassa olevan rajoittamattomina sarjoina valmistettavien ajoneuvojen EU-tyyppihyväksyntää koskevien säädösten luettelotaulukon huomautus ⁽¹⁵⁾ .
64	Vaihtamisopastimet	Asetus (EY) N:o 661/2009 Asetus (EU) N:o 65/2012		N/A
67	Nestekaasua varten tarkoitetut erikoisosat ja niiden asennus moottoriajoneuvoihin	Asetus (EY) N:o 661/2009 E-sääntö nro 67	a) Komponentit	X
			b) Asennus	A

Kohta	Kohde	Säädöksen viitetiedot	Erityiset kysymykset	Sovellettavuus ja erityiset vaatimukset
68	Ajoneuvojen hälytysjärjestelmät	Asetus (EY) N:o 661/2009 E-sääntö nro 97	a) Komponentit	X
			b) Asennus	B
69	Sähköturvallisuus	Asetus (EY) N:o 661/2009 E-sääntö nro 100		B
70	Maakaasua varten tarkoitetut erikoisosat ja niiden asennus moottoriajoneuvoihin	Asetus (EY) N:o 661/2009 E-sääntö nro 110	a) Komponentit	X
			b) Asennus	A
72	eCall-järjestelmä	Asetus (EU) 2015/758		N/A

Selittävät huomautukset

X

Säädöstä sovelletaan täysimääräisesti seuraavalla tavalla:

- a) Annetaan tyyppihyväksyntätodistus.
- b) Tutkimuslaitos tai valmistaja tekee testit ja tarkastukset 67–81 artiklassa vahvistettujen ehtojen mukaisesti.
- c) Laaditaan testausselostte liitteen III mukaisesti.
- d) Varmistetaan tuotannon vaatimustenmukaisuus.

A

Säädöstä sovelletaan seuraavasti:

- a) Säädöksen kaikkien vaatimusten on täytyttävä, ellei muuta mainita.
- b) Tyyppihyväksyntätodistusta ei vaadita.
- c) Tutkimuslaitos tai valmistaja tekee testit ja tarkastukset 67–81 artiklassa vahvistettujen ehtojen mukaisesti.
- d) Laaditaan testausselostte liitteen III mukaisesti.
- e) Varmistetaan tuotannon vaatimustenmukaisuus.

B

Säädöstä sovelletaan seuraavasti:

Kuten kirjaintunnuksen A kohdalla sillä erotuksella, että testit ja tarkastukset voi tehdä valmistaja itse tutkimuslaitoksen suostumuksella.

C

Säädöstä sovelletaan seuraavasti:

- a) Vain säädöksen teknisten vaatimusten on täytyttävä riippumatta mahdollisista siirtymäsäännöksistä.
- b) Tyyppihyväksyntätodistusta ei vaadita.
- c) Tutkimuslaitoksen tai valmistajan on tehtävä testit ja tarkastukset (ks. kirjaintunnusta B koskevat päätökset).
- d) Laaditaan testausseleste liitteen III mukaisesti.
- e) Varmistetaan tuotannon vaatimustenmukaisuus.

D

Samoin kuin kirjaintunnusten B ja C kohdalla sillä erotuksella, että valmistajan antama vaatimustenmukaisuusvakuutus riittää. Testausselostetta ei vaadita.

Tyyppihyväksyntäviranomainen tai tutkimuslaitos voi vaatia lisätietoja ja lisänäyttöä tarvittaessa.

N/A

Säädöstä ei sovelleta. Yhden tai useamman säädöksessä vahvistetun seikan noudattamista voidaan kuitenkin vaatia.

Käytettävät E-sääntöjen muutossarjat luetellaan asetuksen (EY) N:o 661/2009 liitteessä IV. Myöhemmin hyväksytyt muutossarjat hyväksytään vaihtoehtoisesti.

Taulukko 2
Luokan N₁ ajoneuvot¹

Kohta	Kohde	Säädös	Erityiset kysymykset	Sovellettavuus ja erityiset vaatimukset
1A	Melutaso	Asetus (EU) N:o 540/2014		A
2A	Kevyiden hyötyajoneuvojen päästöt (Euro 5 ja Euro 6) / tietojen saatavuus	Asetus (EY) N:o 715/2007		A
			a) Sisäinen valvontajärjestelmä (OBD)	Ajoneuvossa on oltava OBD-järjestelmä, joka on asetuksen (EY) N:o 692/2008 4 artiklan 1 ja 2 kohdan vaatimusten mukainen (OBD-järjestelmän on tallennettava ainakin moottorinohjausjärjestelmän toimintahäiriöt). OBD-käyttöliittymän on kommunikoitava tavanomaisten diagnostiikkatyökalujen kanssa.
			b) Ajoneuvojen käytönaikainen vaatimustenmukaisuus	N/A
		c) Tietojen saatavuus	Riittää, että valmistaja asettaa ajoneuvon korjaamiseen ja huoltamiseen tarvittavat tiedot helposti saataville viipymättä.	

¹ Huomautukset, jotka liittyvät tämän osan taulukkoon " Rajoittamattomina sarjoina valmistettavien ajoneuvojen EU-tyyppihyväksyntää koskevat säädökset", koskevat myös tätä taulukkoa. Kirjaintunnuksilla on tässä taulukossa sama merkitys kuin tämän lisäyksen taulukossa 1.

Kohta	Kohde	Säädös	Erityiset kysymykset	Sovellettavuus ja erityiset vaatimukset
			d) Tehon mittaus	(Kun ajoneuvon valmistaja käyttää toisen valmistajan moottoria.) Valmistajalta saadut penkkitestitiedot riittävät, jos moottorinohjausjärjestelmä on identtinen (eli ainakin moottorinohjausyksikkö on sama). Lähtötehon testaus voidaan tehdä alustadynamometrillä. Voimansiirron aiheuttama tehohäviö on otettava huomioon.
3A	Palovaaran torjuminen (nestemäisen polttoaineen säiliöt)	Asetus (EY) N:o 661/2009 E-sääntö nro 34	a) Nestemäisen polttoaineen säiliöt	B
			b) Asennus ajoneuvoon	B
3B	Taka-alleajosuojat ja niiden asennus; taka-alleajosuojaus	Asetus (EY) N:o 661/2009 E-sääntö nro 58		B
4A	Takarekisterikilpien asentamis- ja kiinnittämistila	Asetus (EY) N:o 661/2009 Asetus (EU) N:o 1003/2010		B

Kohta	Kohde	Säädös	Erityiset kysymykset	Sovellettavuus ja erityiset vaatimukset
5A	Ohjauslaitteet	Asetus (EY) N:o 661/2009 E-sääntö nro 79		C
			a) Mekaaniset järjestelmät	Sovelletaan E-säännön nro 79.01 kohdan 5 määräyksiä. Kaikki E-säännön nro 79 kohdassa 6.2 määrätty testit on tehtävä, ja E-säännön nro 79 kohdan 6.1 määräyksiä sovelletaan.
			b) Kompleksinen elektroninen ajoneuvonhallintajärjestelmä	Sovelletaan kaikkia E-säännön nro 79 liitteen 6 vaatimuksia. Näiden vaatimusten noudattamista koskevat tarkastukset saa tehdä vain tutkimuslaitos.
6B	Ovisalvat ja ovien pidätysmekanismien komponentit	Asetus (EY) N:o 661/2009 E-sääntö nro 11		C
			a) Yleiset vaatimukset (E-säännön nro 11 kohta 5)	Sovelletaan kaikkia vaatimuksia.
			b) Suorituskykyvaatimukset (E-säännön nro 11 kohta 6)	Sovelletaan vain E-säännön nro 11 kohtien 6.1.5.4 ja 6.3 vaatimuksia.
7A	Äänimerkinantolaitteet ja äänimerkit	Asetus (EY) N:o 661/2009 E-sääntö nro 28	a) Komponentit	X
			b) Asennus ajoneuvoon	B

Kohta	Kohde	Säädös	Erityiset kysymykset	Sovellettavuus ja erityiset vaatimukset
8A	Epäsuoran näkemän tarjoavat laitteet ja niiden asennus	Asetus (EY) N:o 661/2009 E-sääntö nro 46	a) Komponentit	X
			b) Asennus ajoneuvoon	B
9A	Ajoneuvojen ja perävaunujen jarrulaitteet	Asetus (EY) N:o 661/2009 E-sääntö nro 13	a) Rakennetta ja testausta koskevat vaatimukset	A
			b) Elektroninen ajonvakautusjärjestelmä (ESC)	Ajonvakautusjärjestelmän asentaminen ei ole pakollista. Jos järjestelmä on asennettu, sen on täytettävä E-säännön nro 13 vaatimukset.
9B	Henkilöautojen jarrulaitteet	Asetus (EY) N:o 661/2009 E-sääntö nro 13-H	a) Rakennetta ja testausta koskevat vaatimukset	A
			b) Elektroninen ajonvakautusjärjestelmä (ESC) ja hätäjarrutehostinjärjestelmä (BAS)	Järjestelmien asentamista ei vaadita. Jos järjestelmä on asennettu, sen on täytettävä E-säännön nro 13-H vaatimukset.
10A	Sähkömagneettinen yhteensopivuus	Asetus (EY) N:o 661/2009 E-sääntö nro 10		B
13B	Moottoriajoneuvojen luvattoman käytön estävät laitteet	Asetus (EY) N:o 661/2009 E-sääntö nro 116		A E-säännön nro 116 kohdan 8.3.1.1.1 määräyksiä voidaan soveltaa kyseisen säännön kohdan 8.3.1.1.2 asemesta riippumatta voimalaitteen tyypistä.
14A	Kuljettajan suojaaminen törmäyksessä ohjausmekanismia vasten	Asetus (EY) N:o 661/2009 E-sääntö nro 12		C
			a) Iskutesti esteeseen	Testi vaaditaan.
			b) Vartalon iskutesti ohjauspyörää vasten	Ei vaadita, jos ohjauspyörä on varustettu turvatyynyllä.
			c) Päätä edustavalla laitteella tehtävä testi	Ei vaadita, jos ohjauspyörä on varustettu turvatyynyllä.

Kohta	Kohde	Säädös	Erityiset kysymykset	Sovellettavuus ja erityiset vaatimukset
15A	Istuimet, niiden kiinnityspisteet ja mahdolliset pääntuet	Asetus (EY) N:o 661/2009 E-sääntö nro 17		B
17A	Ajoneuvoon pääsy ja ajoneuvon ohjattavuus (peruutusvaihte)	Asetus (EY) N:o 661/2009 Asetus (EU) N:o 130/2012		D
17B	Nopeusmittarilaitteisto ja sen asennus	Asetus (EY) N:o 661/2009 E-sääntö nro 39		B
18A	Lakisääteiset valmistajan kilvet ja ajoneuvon valmistenumero	Asetus (EY) N:o 661/2009 Asetus (EU) N:o 19/2011		B
19A	Turvavöiden kiinnityspisteet, ISOFIX-kiinnitysjärjestelmät ja ISOFIX-yläkiinnityspisteet	Asetus (EY) N:o 661/2009 E-sääntö nro 14		B
20A	Moottoriajoneuvojen valaisimien ja merkkivalolaitteiden asennus	Asetus (EY) N:o 661/2009 E-sääntö nro 48		B Uuteen ajoneuvotyyppiin on asennettava huomiovalot.
21A	Moottoriajoneuvojen ja niiden perävaunujen heijastinlaitteet	Asetus (EY) N:o 661/2009 E-sääntö nro 3		X

Kohta	Kohde	Säädös	Erityiset kysymykset	Sovellettavuus ja erityiset vaatimukset
22A	Moottoriajoneuvojen ja niiden perävaunujen etu- ja takavalaisimet, jarruvalaisimet ja äärivalaisimet	Asetus (EY) N:o 661/2009 E-sääntö nro 7		X
22B	Moottoriajoneuvojen huomiovalaisimet	Asetus (EY) N:o 661/2009 E-sääntö nro 87		X
22C	Moottoriajoneuvojen ja niiden perävaunujen sivuvalaisimet	Asetus (EY) N:o 661/2009 E-sääntö nro 91		X
23A	Moottoriajoneuvojen ja niiden perävaunujen suuntavalaisimet	Asetus (EY) N:o 661/2009 E-sääntö nro 6		X
24A	Moottoriajoneuvojen ja niiden perävaunujen takarekisterikilpien valaisimet	Asetus (EY) N:o 661/2009 E-sääntö nro 4		X
25A	Eurooppalaisen epäsymmetrisen lähivalon ja/tai kaukovalon aikaansaavat, halogeeniumpiovalaisimilla varustetut moottoriajoneuvojen ajovalaisimet	Asetus (EY) N:o 661/2009 E-sääntö nro 31		X

Kohta	Kohde	Säädös	Erityiset kysymykset	Sovellettavuus ja erityiset vaatimukset
25B	Moottoriajoneuvojen ja niiden perävaunujen hyväksytyissä valaisinyksiköissä käytettävät hehkulamput	Asetus (EY) N:o 661/2009 E-sääntö nro 37		X
25C	Kaasupurkausvalonlähteillä varustetut moottoriajoneuvojen ajovalaisimet	Asetus (EY) N:o 661/2009 E-sääntö nro 98		X
25D	Moottoriajoneuvojen hyväksytyissä kaasupurkausvalaisinyksiköissä käytettävät kaasupurkausvalonlähteet	Asetus (EY) N:o 661/2009 E-sääntö nro 99		X
25E	Epäsymmetrisen lähivalon tai kaukovalon aikaansaavat, hehkulamput ja/tai LED-moduuleilla varustetut moottoriajoneuvojen ajovalaisimet	Asetus (EY) N:o 661/2009 E-sääntö nro 112		X
25F	Moottoriajoneuvojen mukautuvat etuvalaisujärjestelmät (AFS-järjestelmät)	Asetus (EY) N:o 661/2009 E-sääntö nro 123		X
26A	Moottoriajoneuvojen etusumuvalaisimet	Asetus (EY) N:o 661/2009 E-sääntö nro 19		X

Kohta	Kohde	Säädös	Erityiset kysymykset	Sovellettavuus ja erityiset vaatimukset
27A	Hinauslaite	Asetus (EY) N:o 661/2009 Asetus (EU) N:o 1005/2010		B
28A	Moottoriajoneuvojen ja niiden perävaunujen takasumuväläisimet	Asetus (EY) N:o 661/2009 E-sääntö nro 38		X
29A	Moottoriajoneuvojen ja niiden perävaunujen peruutusväläisimet	Asetus (EY) N:o 661/2009 E-sääntö nro 23		X
30A	Moottoriajoneuvojen pysäköintiväläisimet	Asetus (EY) N:o 661/2009 E-sääntö nro 77		X
31A	Turvavyöt, turvajärjestelmät, lasten turvajärjestelmät ja lasten ISOFIX-turvajärjestelmät	Asetus (EY) N:o 661/2009 E-sääntö nro 16	a) Komponentit	X
			b) Asennusvaatimukset	B
33A	Hallintalaitteiden, merkkiväläisimien ja osoittimien sijainti ja tunnistaminen	Asetus (EY) N:o 661/2009 E-sääntö nro 121		A
34A	Tuulilasin huurteen- ja huurunpoistojärjestelmät	Asetus (EY) N:o 661/2009 Asetus (EU) N:o 672/2010		N/A Ajoneuvo on varustettava asianmukaisella tuulilasin huurteen- ja huurunpoistojärjestelmällä.

Kohta	Kohde	Säädös	Erityiset kysymykset	Sovellettavuus ja erityiset vaatimukset
35A	Tuulilasin pyyhin- ja pesinjärjestelmät	Asetus (EY) N:o 661/2009 Asetus (EU) N:o 1008/2010		N/A Ajoneuvo on varustettava asianmukaisella tuulilasin pyyhin- ja pesinjärjestelmällä.
36A	Lämmitysjärjestelmä	Asetus (EY) N:o 661/2009 E-sääntö nro 122		C Lämmitysjärjestelmän asentaminen ei ole pakollista.
			a) Kaikki lämmitysjärjestelmät	Sovelletaan E-säännön nro 122 kohdan 5.3 ja 6 vaatimuksia.
			b) Nestekaasulämmitys- järjestelmät	Sovelletaan E-säännön nro 122 liitteen 8 vaatimuksia.
41A	Raskaiden hyötyajoneuvojen päästöt (Euro VI) / tietojen saatavuus	Asetus (EY) N:o 595/2009		A Paitsi OBD-järjestelmiä ja tietojen saatavuutta koskevat vaatimukset.
			Tehon mittaus	(Kun ajoneuvon valmistaja käyttää toisen valmistajan moottoria.) Valmistajalta saadut penkkitestitiedot riittävät, jos moottorinohjausjärjestelmä on identtinen (eli ainakin moottorinohjausyksikkö on sama). Lähtötehon testaus voidaan tehdä alustadynamometrillä. Voimansiirron aiheuttama tehohäviö on otettava huomioon.

Kohta	Kohde	Säädös	Erityiset kysymykset	Sovellettavuus ja erityiset vaatimukset
43A	Roiskeenestojärjestelmät	Asetus (EY) N:o 661/2009 Asetus (EU) N:o 109/2011		B
45A	Turvalasit ja niiden asennus ajoneuvoon	Asetus (EY) N:o 661/2009 E-sääntö nro 43	a) Komponentit	X
			b) Asennus	B
46A	Renkaiden asennus	Asetus (EY) N:o 661/2009 Asetus (EU) N:o 458/2011		B Noudatettavat asteittaisen soveltamisen päivämäärät on esitetty asetuksen (EY) N:o 661/2009 13 artiklassa.
46B	Moottoriajoneuvojen ja niiden perävaunujen ilmarenkaat (luokka C ₁)	Asetus (EY) N:o 661/2009 E-sääntö nro 30	Komponentit	X
46C	Hyötyajoneuvojen ja niiden perävaunujen ilmarenkaat (luokat C ₂ ja C ₃)	Asetus (EY) N:o 661/2009 E-sääntö nro 54	Komponentit	X
46D	Renkaiden vierintämelu, märkäpito ja vierintävastus (luokat C ₁ , C ₂ ja C ₃)	Asetus (EY) N:o 661/2009 E-sääntö nro 117	Komponentit	X

Kohta	Kohde	Säädös	Erityiset kysymykset	Sovellettavuus ja erityiset vaatimukset
46E	Tilapäiskäyttöön tarkoitettu varapyörä-rengasyhdistelmä, itsekantavat run-flat-renkaat ja -järjestelmät, rengaspaineen seurantajärjestelmä	Asetus (EY) N:o 661/2009 E-sääntö nro 64	Komponentit	X
			Rengaspaineen seurantajärjestelmä	B Rengaspaineen seurantajärjestelmän asentaminen ei ole pakollista.
48A	Massat ja mitat	Asetus (EY) N:o 661/2009 Asetus (EU) N:o 1230/2012		B
			Mäkilähtötesti suurimmalla yhdistelmän massalla	Asetuksen (EU) N:o 1230/2012 liitteessä 1 olevan A osan 5.1 kohdassa kuvailtu mäkilähtötesti suurimmalla yhdistelmän massalla voidaan jättää pois valmistajan pyynnöstä.
49A	Hyötyajoneuvojen ohjaamon takaseinän etupuolella olevat ulkonevat osat	Asetus (EY) N:o 661/2009 E-sääntö nro 61		C
			a) Yleiset vaatimukset	Sovelletaan E-säännön nro 61 kohdan 5 vaatimuksia.
			b) Erityiset vaatimukset	Sovelletaan E-säännön nro 61 kohdan 6 vaatimuksia.
50A	Ajoneuvoyhdistelmien mekaaniset kytkentäosat	Asetus (EY) N:o 661/2009 E-sääntö nro 55	a) Komponentit	X
			b) Asennus	B

Kohta	Kohde	Säädös	Erityiset kysymykset	Sovellettavuus ja erityiset vaatimukset
54A	Matkustajien sivutörmäyssuojaus	Asetus (EY) N:o 661/2009 E-sääntö nro 95	C	C
			Päätä edustavalla laitteella tehtävä testi	Valmistajan on toimitettava tutkimuslaitokselle soveltuvat tiedot testinuken pään mahdollisesta iskeytymisestä ajoneuvon rakennetta vasten tai sivulasitusta vasten, jos tämä on tehty laminoidusta lasista. Kun tällaisen iskeytyksen osoitetaan olevan todennäköinen, on suoritettava osittainen testaus käyttäen E-säännön nro 95 liitteen 8 kohdassa 3.1 kuvailtua testausta päätä edustavalla iskulaitteella, ja E-säännön 95 kohdassa 5.2.1.1 vahvistettujen kriteerien on täytyttävä. Tutkimuslaitoksen suostumuksella voidaan E-säännössä nro 95 kuvatun testin vaihtoehtona käyttää E-säännön nro 21 liitteessä 4 kuvailtua testausmenettelyä.
56A	Vaarallisten aineiden kuljetukseen tarkoitetut ajoneuvot	Asetus (EY) N:o 661/2009 E-sääntö nro 105		A
58	Jalankulkijoiden suojele	Asetus (EY) N:o 78/2009	a) Ajoneuvon sovellettavat tekniset vaatimukset	N/A
			b) Etusuojojärjestelmät	X
59	Kierrätettävyys	Direktiivi 2005/64/EY		N/A Sovelletaan vain komponenttien kierrätettävyyttä koskevaa 7 artiklaa.
61	Ilmastointijärjestelmät	Direktiivi 2006/40/EY		B

Kohta	Kohde	Säädös	Erityiset kysymykset	Sovellettavuus ja erityiset vaatimukset
62	Vetyjärjestelmä	Asetus (EY) N:o 79/2009		X
63	Yleinen turvallisuus	Asetus (EY) N:o 661/2009		Ks. tässä osassa olevan rajoittamattomina sarjoina valmistettavien ajoneuvojen EU-tyyppihyväksyntää koskevien säädösten luettelotaulukon huomautus ⁽¹⁵⁾ .
67	Nestekaasua varten tarkoitetut erikoisosat ja niiden asennus moottoriajoneuvoihin	Asetus (EY) N:o 661/2009 E-sääntö nro 67	a) Komponentit	X
			b) Asennus	A
68	Ajoneuvojen hälytysjärjestelmät	Asetus (EY) N:o 661/2009 E-sääntö nro 97	a) Komponentit	X
			b) Asennus	B
69	Sähköturvallisuus	Asetus (EY) N:o 661/2009 E-sääntö nro 100		B
70	Maakaasua varten tarkoitetut erikoisosat ja niiden asennus moottoriajoneuvoihin	Asetus (EY) N:o 661/2009 E-sääntö nro 110	a) Komponentit	X
			b) Asennus	A
71	Ohjaamon lujuus	Asetus (EY) N:o 661/2009 E-sääntö nro 29		C
72	eCall-järjestelmä	Asetus (EU) 2015/758		N/A

Lisäys 2

44 artiklan mukaista ajoneuvon EU-yksittäishyväksyntää koskevat vaatimukset

1. SOVELTAMINEN

Tätä lisäystä sovellettaessa ajoneuvon katsotaan olevan uusi seuraavissa tapauksissa:

- a) sitä ei ole koskaan aikaisemmin rekisteröity; tai
- b) se on rekisteröity alle kuusi kuukautta ennen ajoneuvon yksittäishyväksyntähakemuksen tekemistä.

Ajoneuvoa on pidettävä rekisteröitynä, kun se on saanut pysyvän, väliaikaisen tai lyhytaikaisen hallinnollisen luvan, jonka nojalla sitä saa käyttää tieliikenteessä ja johon liittyy ajoneuvon tunnistaminen ja rekisteritunnuksen antaminen.⁽¹⁾

⁽¹⁾ Jos rekisteröintiasiakirjaa ei ole, toimivaltainen viranomainen voi ottaa huomioon valmistuspäivän tai ensimmäisen hankinnan osoittavat asiakirjat.

2. HALLINNOLLISET SÄÄNNÖKSET

2.1. Ajoneuvon luokitus

Ajoneuvot luokitellaan liitteessä I vahvistettujen perusteiden mukaisesti seuraavasti:

- a) otetaan huomioon ajoneuvon varsinainen istuinpaikkojen lukumäärä; ja
- b) suurin teknisesti sallittu kokonaismassa on se kokonaismassa, jonka valmistaja on alkuperämaassa ilmoittanut ja joka on saatavilla valmistajan virallisessa dokumentaatiossa.

Tapauksissa, joissa korisuunnittelu estää ajoneuvoluokan vaivattoman määrittämisen, on noudatettava liitteessä I määritettyjä ehtoja.

2.2. Ajoneuvon yksittäishyväksynnän hakeminen

- a) Hakijan on lähetettävä hyväksyntäviranomaiselle hakemus ja kaikki hyväksyntämenettelyssä tarvittavat asiakirjat.

Jos toimitetut asiakirjat ovat puutteellisia, vääristeltyjä tai väärennettyjä, hyväksyntähakemusta ei hyväksytä.

- b) Yksittäisestä ajoneuvosta voi toimittaa vain yhden hakemuksen vain yhdessä jäsenvaltiossa. Hyväksyntäviranomainen voi vaatia hakijalta kirjallisen vakuutuksen siitä, että hän toimittaa vain yhden hakemuksen hyväksyntäviranomaisen jäsenvaltiossa.

Yksittäinen ajoneuvo tarkoittaa fyysistä ajoneuvoa, jonka valmistenumero on selkeästi tunnistettavissa.

Hakija voi kuitenkin hakea ajoneuvon EU-yksittäishyväksyntää muissa jäsenvaltioissa toiselle ajoneuvolle, jonka tekniset ominaisuudet ovat täsmälleen samat tai samankaltaiset sellaisen ajoneuvon kanssa, jolle on myönnetty ajoneuvon EU-yksittäishyväksyntä.

- c) Hyväksyntäviranomaisen on määritettävä hakemuslomakkeen malli ja asiakirjan asettelu.

Ajoneuvoa koskevia tietoja voidaan pyytää ainoastaan asianmukaisesta tietovalikoimasta, joka on liitteessä I.

- d) Täytettävät tekniset vaatimukset vahvistetaan 4 kohdassa.

Tekniset vaatimukset ovat ne, joita sovelletaan hakemuksen jättöpäivämääränä ajoneuvoihin, jotka kuuluvat tuotannossa olevaan ajoneuvotyyppiin.

- e) Tässä liitteessä lueteltujen säädösten nojalla edellytettyjen testien osalta hakijan on toimitettava vakuutus vaatimustenmukaisuudesta suhteessa yleisiin kansainvälisiin standardeihin tai sääntöihin. Ainoastaan ajoneuvon valmistaja voi antaa vaatimustenmukaisuusvakuutuksen.

'Vaatimustenmukaisuusvakuutuksella' tarkoitetaan vakuutusta, jonka on antanut sellainen valmistajan organisaation toimisto tai osasto, jonka valmistajan johto on asianmukaisesti valtuuttanut ottamaan valmistajan täyden lakisääteisen velvollisuuden, joka koskee ajoneuvon suunnittelua ja valmistamista.

Ne säädökset, joiden osalta kyseinen vakuutus on toimitettava, luetellaan 4 kohdassa.

Jos vaatimustenmukaisuusvakuutus aiheuttaa epäselvyyksiä, hakijaa voidaan kehottaa hankkimaan valmistajalta todistusaineistoa, testausseleste mukaan luettuna, jotta valmistajan antama vakuutus voidaan vahvistaa oikeaksi.

2.3. Ajoneuvon yksittäishyväksyntöjä hoitavat tutkimuslaitokset

- a) Ajoneuvon yksittäishyväksyntöjä hoitavien tutkimuslaitosten on kuuluttava 68 artiklan 1 kohdassa tarkoitettuun luokkaan A.

- b) Poiketen vaatimuksesta osoittaa vaatimustenmukaisuus suhteessa liitteen III lisäyksessä 1 lueteltuihin standardeihin tutkimuslaitosten on noudatettava seuraavia standardeja:
 - i) EN ISO/IEC 17025:2005, kun laitokset suorittavat testejä itse;
 - ii) EN ISO/IEC 17020:2012, kun ne tarkistavat, vastaako ajoneuvo tässä lisäyksessä mainittuja vaatimuksia.
- c) Kun hakijan pyynnöstä on tehtävä erityisiä taitoja vaativia erityisiä testejä, hakijan on valittava jokin komissiolle ilmoitetuista tutkimuslaitoksista suorittamaan kyseiset testit.

2.4. Testausselosteet

- a) Testausselosteet on laadittava standardin EN ISO/IEC 17025:2005 kohdan 5.10.2 mukaisesti.
- b) Testausselosteet on laadittava jollakin unionin kielellä, jonka hyväksyntäviranomainen määrittää.

Kun 1.3 kohdan c alakohtaa sovelletaan ja testausseloste on annettu jossakin muussa jäsenvaltiossa kuin siinä, jonka vastuulle ajoneuvon yksittäishyväksyntä on annettu, hyväksyntäviranomainen voi edellyttää, että hakija toimittaa selosteen täsmällisen käännöksen.

- c) Testausselosteessa on annettava kuvaus testatusta ajoneuvosta ja sen tunnistetiedot. Testituloksiin keskeisesti vaikuttavat osat on kuvailtava ja niiden tunnistenumerot on ilmoitettava.
- d) Sama tai toinen hakija voi esittää tiettyä ajoneuvoa koskevaa järjestelmää varten toimitetun testausselosteen uudestaan, kun haetaan yksittäishyväksyntää toiselle ajoneuville.

Tällöin hyväksyntäviranomaisen on varmistettava, että ajoneuvon teknisiä ominaisuuksia verrataan huolellisesti testausselosteeseen.

Ajoneuvon tarkastuksen ja testausselostetta täydentävien asiakirjojen perusteella on voitava osoittaa, että yksittäishyväksyttävänä olevan ajoneuvon ominaisuudet vastaavat selosteessa kuvattuja ajoneuvon ominaisuuksia.

- e) Testausselosteesta saa toimittaa ainoastaan oikeaksi todistettuja jäljennöksiä.
- f) Edellä d alakohdassa tarkoitetuilla testausselosteilla ei tarkoiteta selosteita, jotka laaditaan ajoneuvon yksittäishyväksynnän myöntämistä varten.

2.5. Ajoneuvon yksittäishyväksynnässä tutkimuslaitos tarkastaa kunkin yksittäisen ajoneuvon fyysisesti.

Tätä käytäntöä on noudatettava aina.

- 2.6. Kun hyväksyntäviranomaisen on vakuuttunut, että ajoneuvo täyttää tässä lisäyksessä määritetyt tekniset vaatimukset ja vastaa hakemuksen sisältämää kuvausta, viranomaisen on myönnettävä hyväksyntä 44 artiklan mukaisesti.
- 2.7. Hyväksyntätodistus on laadittava 44 artiklan mukaisesti.
- 2.8. Hyväksyntäviranomaisen on pidettävä rekisteriä kaikista 44 artiklan mukaisesti myönnettyistä hyväksynnöistä.

3. TEKNISTEN VAATIMUSTEN ARVIOINTI

Jäljempänä 4 kohdassa olevien teknisten vaatimusten luetteloa arvioidaan säännöllisesti, jotta otetaan huomioon Genevessä toimivassa ajoneuvoja koskevien sääntöjen yhdenmukaistamista käsittelevässä maailmanfoorumissa (WP.29) meneillään oleva yhtenäistämistyö ja kolmansissa maissa tehtävä lainsäädännön kehittäminen.

4. TEKNISET VAATIMUKSET

I osa: M₁-luokkaan kuuluvat ajoneuvot:

Kohta	Säädöksen viitetiedot	Vaihtoehtoiset vaatimukset
1	Neuvoston direktiivi 70/157/ETY ¹ (Sallittu melutaso)	Ohiajomelutesti a) Tehdään testi E-säännön nro 51 liitteessä 3 tarkoitettua menetelmää A noudattaen. Noudatettavat rajoitukset on määritetty direktiivin 70/157/ETY liitteessä I olevassa 2.1 kohdassa. Sallittujen lukemien lisäksi sallitaan yksi lisädesibeli. b) Testausradan on oltava E-säännön nro 51 liitteen 8 mukainen. Erilaista testausrataa voidaan käyttää sillä ehdolla, että tutkimuslaitos on suorittanut korrelaatiotestit. Tarvittaessa on käytettävä korrelaatiokerrointa. c) Kuitumaisia aineita sisältäviä pakokaasujärjestelmiä ei tarvitse käsitellä E-säännön nro 51 liitteen 5 mukaisesti. Paikallaan seisovan ajoneuvon testi Tehdään testi E-säännön nro 51 liitteen 3 kohdan 3.2 mukaisesti.

¹ Neuvoston direktiivi 70/157/ETY, annettu 6 päivänä helmikuuta 1970, moottoriajoneuvojen sallittua melutasoa ja pakojärjestelmää koskevan jäsenvaltioiden lainsäädännön lähentämisestä (EYVL L 42, 23.2.1970, s. 16).

Kohta	Säädöksen viitetiedot	Vaihtoehtoiset vaatimukset
2A	Asetus (EY) N:o 715/2007 (Kevyiden hyötyajoneuvojen päästöt, Euro 5 ja Euro 6 / tietojen saatavuus)	<p>Pakokaasupäästöt</p> <p>a) Tehdään tyyppi I -testi asetuksen (EY) N:o 692/2008 liitteen III mukaisesti käyttämällä asetuksen (EY) N:o 692/2008 liitteessä VII olevassa 1.4 kohdassa määritettyjä huononemiskertoimia. Noudatettavat raja-arvot on määritetty asetuksen (EY) N:o 715/2007 liitteessä I olevissa taulukoissa I ja II.</p> <p>b) Ei vaadita, että ajoneuvolla on ajettu vähintään 3 000 kilometriä, toisin kuin E-säännön nro 83 liitteen 4 kohdassa 3.1.1 mainitaan.</p> <p>c) Testauksessa käytettävän polttoaineen on oltava asetuksen (EY) N:o 692/2008 liitteessä IX tarkoitettua vertailupolttoainetta.</p> <p>d) Dynamometrin asennuksessa on noudatettava teknisiä vaatimuksia, jotka on määritetty E-säännön nro 83 liitteen 4 kohdassa 3.2.</p> <p>e) Edellä olevassa a alakohdassa mainittua testiä ei tehdä, kun voidaan osoittaa, että ajoneuvo vastaa asetuksen (EY) N:o 692/2008 liitteessä I olevassa 2.1.1 kohdassa mainittuja California Code of Regulationsin vaatimuksia.</p> <p>Haihtumispäästöt</p> <p>Bensiinimoottoreissa on oltava haihtumispäästöjen rajoitusjärjestelmä (esim. hiilisäiliö).</p> <p>Kampikammiopäästöt</p> <p>Kampikammiopäästöjen kierrättämiseen tarkoitettu laite vaaditaan.</p> <p>Sisäinen valvontajärjestelmä (OBD)</p> <p>a) Ajoneuvoon on asennettava sisäinen valvontajärjestelmä (OBD).</p> <p>b) Sisäisen valvontajärjestelmän käyttöliittymän on kyettävä kommunikoidaan tavallisten diagnostiikkatyökalujen kanssa, joita käytetään teknisiin määräaikaistarkastuksiin.</p> <p>Savun tiheys</p> <p>a) Dieselmoottorilla varustetut ajoneuvot on testattava asetuksen (EY) N:o 692/2008 liitteessä IV olevassa lisäyksessä 2 mainittujen testausmenetelmien mukaisesti.</p> <p>b) Absorptiokertoimen korjattu arvo on kiinnitettävä näkyvään ja helppopääsyiseen paikkaan.</p>

Kohta	Säädöksen viitetiedot	Vaihtoehtoiset vaatimukset
		<p>CO₂-päästöt ja polttoaineenkulutus</p> <p>a) Tehdään asetuksen (EY) N:o 692/2008 liitteen XII mukainen testi.</p> <p>b) Ei vaadita, että ajoneuvolla on ajettu vähintään 3 000 kilometriä, toisin kuin E-säännön nro 83 liitteen 4 kohdassa 3.1.1 vaaditaan.</p> <p>c) Jos ajoneuvo vastaa asetuksen (EY) N:o 692/2008 liitteessä I olevassa 2.1.1 kohdassa tarkoitettuja California Code of Regulationsin vaatimuksia, jolloin pakokaasupäästötestejä ei siis edellytetä, jäsenvaltioiden on laskettava CO₂-päästöt ja polttoaineenkulutus käyttämällä huomautuksissa (b) ja (c) vahvistettua kaavaa.</p> <p>Tietojen saatavuus</p> <p>Tietojen saatavuutta koskevia säännöksiä ei sovelleta.</p> <p>Tehon mittaus</p> <p>a) Hakijan on toimitettava valmistajan lausunto, jossa todetaan ajoneuvon moottorin enimmäislähtöteho (kW) ja sitä vastaava moottorin käyntinopeus kierroksina minuutissa.</p> <p>b) Hakija voi vaihtoehtoisesti toimittaa moottorin lähtötehokäyrän, joka sisältää samat tiedot.</p>
3A	E-sääntö nro 34 (Polttoainesäiliöt – taka-alleajosuojat)	<p>Polttoainesäiliöt</p> <p>a) Polttoainesäiliöiden on oltava E-säännön nro 34 kohdan 5 mukaisia lukuun ottamatta kohtia 5.1, 5.2 ja 5.12. Säiliöiden on oltava erityisesti kohtien 5.9 ja 5.9.1 mukaisia, mutta tippumistestiä ei tehdä.</p> <p>b) Nestekaasua tai paineistettua maakaasua kuljettavien säiliöiden on oltava tyyppihyväksytyjä sen mukaan, mitä E-säännössä nro 67, muutossarja 01, tai E-säännössä nro 110 (a) on määritetty.</p> <p>Muovimateriaalista valmistettuja polttoainesäiliöitä koskevat erityissäännökset</p> <p>Hakijan on toimitettava valmistajan lausunto, jossa kerrotaan, että kyseisen ajoneuvon (jonka valmistenumero on määritettävä) polttoainesäiliö vastaa vähintään yhtä seuraavista:</p> <ul style="list-style-type: none"> – FMVSS nro 301 (polttoainejärjestelmän eheys); tai – E-säännön nro 34 liite 5. <p>Taka-alleajosuojat</p> <p>Ajoneuvon takaosa on rakennettava direktiivin E-säännön nro 34 kohtien 8 ja 9 mukaisesti.</p>

Kohta	Säädöksen viitetiedot	Vaihtoehtoiset vaatimukset
3B	E-sääntö nro 58 (Taka-alleajosuojaja)	Ajoneuvon takaosa on rakennettava E-säännön nro 58 kohdan 2 mukaisesti. Riittää, että kohdassa 2.3 vahvistetut vaatimukset täyttyvät.
4A	Asetus (EU) N:o 1003/2010 (Takarekisterikilven tila)	Rekisterikilven tilan, kallistuksen, näkyvyyskulmien ja asennon on oltava asetuksen (EU) N:o 1003/2010 mukaisia.
5A	E-sääntö nro 79 (Ohjauslaitteet)	Mekaaniset järjestelmät a) Ohjausmekanismi on rakennettava itsekeskittyväksi. Tämän vaatimuksen noudattaminen on tarkastettava E-säännön nro 79 kohtien 6.1.2 ja 6.2.1 mukaisella testillä. b) Tehostetun ohjauslaitteiston vikaantuminen ei saa aiheuttaa sitä, että ajoneuvon hallinta menetetään täysin. Kompleksinen elektroninen ajoneuvonohjausjärjestelmä (drive-by-wire-laitteet) Kompleksinen elektroninen ohjausjärjestelmä sallitaan vain silloin, kun se on E-säännön nro 79 liitteen 6 mukainen.
6A	E-sääntö nro 11 (Ovien lukot ja saranat)	Noudatettava E-säännön nro 11 kohtaa 6.1.5.4.
7A	E-sääntö nro 28 (Äänimerkinantolaite)	Komponentit Äänimerkinantolaitteiden ei tarvitse olla E-säännön nro 28 mukaisesti tyyppihyväksytyjä. Laitteiden on kuitenkin annettava yhtäjaksoista ääntä, kuten E-säännön nro 28 kohdassa 6.1.1 edellytetään. Asennus ajoneuvon a) Tehdään testi E-säännön nro 28 kohdan 6.2. mukaisesti. b) Enimmäisäänenpainetaso on oltava kohdan 6.2.7 mukainen.

Kohta	Säädöksen viitetiedot	Vaihtoehtoiset vaatimukset
8A	E-sääntö nro 46 (Epäsuoran näkemän tarjoavat laitteet)	<p>Komponentit</p> <p>a) Ajoneuvossa on oltava E-säännön nro 46 kohdan 15.2 mukaiset taustapeilit.</p> <p>b) Niiden ei tarvitse olla E-säännön nro 46 mukaisesti tyyppihyväksytyjä.</p> <p>c) Peilien kaarevuussäteet eivät saa aiheuttaa merkittäviä optisia vääristymiä. Kaarevuussäteet on tutkimuslaitoksen harkinnan mukaan tarkastettava E-säännön nro 46 liitteessä 7 kuvatulla menetelmällä. Kaarevuussäteet eivät saa alittaa arvoja, joita E-säännön nro 46 kohdassa 6.1.2.2.4 edellytetään.</p> <p>Asennus ajoneuvon</p> <p>Mittauksin on varmistettava, että näkökentät ovat E-säännön nro 46 kohdan 15.2.4 mukaiset.</p>
9B	E-sääntö nro 13-H (Jarrulaitteet)	<p>Yleiset vaatimukset</p> <p>a) Jarrujärjestelmä on rakennettava E-säännön nro 13-H kohdan 5 mukaisesti.</p> <p>b) Ajoneuvot on varustettava kaikkiin pyöriin vaikuttavalla elektronisella lukkiutumattomalla jarrujärjestelmällä.</p> <p>c) Jarrujärjestelmän ominaisuuksien on vastattava E-säännön nro 13-H liitettä III.</p> <p>d) Tätä tarkoitusta varten on tehtävä tietestejä radalla, jonka pinnassa on hyvä pito. Seisontajarrutesti on tehtävä 18 %:n kaltevuudessa (ylös ja alas).</p> <p>Tehdään vain testit, jotka mainitaan jäljempänä kohdissa Käyttöjarru ja Seisontajarru. Ajoneuvon on kaikissa tapauksissa oltava täysin kuormitettu.</p> <p>e) Edellä d kohdassa tarkoitettua tietestiä ei tehdä silloin, kun hakija voi toimittaa valmistajan lausunnon, jossa todetaan, että ajoneuvo vastaa joko E-sääntöä nro 13-H täydennys 5 mukaan luettuna tai FMVSS-standardia nro 135.</p> <p>Käyttöjarru</p> <p>a) Tehdään E-säännön nro 13-H liitteen 3 kohdissa 1.4.2 ja 1.4.3 määrätty tyyppi 0 -testi.</p> <p>b) Lisäksi tehdään E-säännön nro 13-H liitteen 3 kohdassa 1.5 määrätty tyyppi I -testi.</p> <p>Seisontajarru</p> <p>Tehdään testi E-säännön nro 13-H liitteen 3 kohdan 2.3 mukaisesti.</p>

Kohta	Säädöksen viitetiedot	Vaihtoehtoiset vaatimukset
10A	E-sääntö nro 10 (Radiohäiriöt (sähkömagneettinen yhteensopivuus))	<p>Komponentit</p> <p>a) Sähkö-/elektroniikka-asennelmien ei tarvitse olla E-säännön nro 10 mukaisesti tyyppihyväksytyjä.</p> <p>b) Jälkiasennettujen sähkö- tai elektroniikkalaitteiden on kuitenkin oltava E-säännön nro 10 mukaisia.</p> <p>Sähkömagneettinen säteily</p> <p>Hakijan on toimitettava valmistajan lausunto, jossa todetaan, että ajoneuvo noudattaa E-sääntöä nro 10 tai seuraavia vaihtoehtoisia standardeja:</p> <ul style="list-style-type: none"> – laajakaistainen sähkömagneettinen säteily: CISPR 12 tai SAE J551-2; tai – kapeakaistainen sähkömagneettinen säteily: CISPR 12 (ulkoinen) tai 25 (sisäinen) tai SAE J551-4 ja SAE J1113-41. <p>Häiriönsietotestit</p> <p>Häiriönsietotestejä ei tehdä.</p>
12A	E-sääntö nro 21 (Sisävarusteet)	<p>Sisustajärjestelyt</p> <p>a) Energian vaimentamista koskevien vaatimusten osalta ajoneuvon on katsottava täyttävän E-säännön nro 21 vaatimukset, kun se on varustettu vähintään kahdella turvatyynyllä edessä, toisella ohjauspyörässä ja toisella kojelaudassa.</p> <p>b) Jos ajoneuvo on varustettu vain yhdellä turvatyynyllä edessä (ohjauspyörässä), kojelaudan on koostuttava energiaa vaimentavista materiaaleista.</p> <p>c) Tutkimuslaitoksen on tarkastettava, että E-säännön nro 21 kohdissa 5.1–5.7 määritetyillä alueilla ei ole teräviä särmiä.</p> <p>Sähköinen ohjaus</p> <p>a) Sähkötoimiset ikkunat, kattopaneelijärjestelmät ja osastointijärjestelmät on testattava E-säännön nro 21 kohdan 5.8 mukaisesti.</p> <p>E-säännön nro 21 kohdassa 5.8.3 tarkoitettujen automaattisten suunnanvaihtojärjestelmien herkkyys voi poiketa säännön kohdassa 5.8.3.1.1 vahvistetuista vaatimuksista.</p> <p>b) Automaattisia suunnanvaihtojärjestelmiä koskevia vaatimuksia ei sovelleta sähkötoimisiin ikkunoihin, joita ei voi sulkea, kun sytytysvirta on katkaistuna.</p>

Kohta	Säädöksen viitetiedot	Vaihtoehtoiset vaatimukset
13A	E-sääntö nro 18 (Luvattoman käytön estolaite ja ajonestolaite)	<p>a) Ajoneuvo on varustettava seuraavilla laitteilla luvattoman käytön estämiseksi:</p> <ul style="list-style-type: none"> – E-säännön nro 18 kohdassa 2.3 määritelty lukituslaite; ja – E-säännön nro 18 kohdan 5 tekniset vaatimukset täyttävä ajonestolaite. <p>b) Jos a kohdan mukaisesti on jälkiasennettava ajonestolaite, sen on oltava E-säännön nro 18, 97 tai 116 mukaisesti tyyppihyväksyty.</p>
14A	E-sääntö nro 12 (Ohjauslaitteen käyttäytyminen törmäyksessä)	<p>a) Hakijan on toimitettava valmistajan lausunto, jossa todetaan, että kyseinen ajoneuvo, jonka valmistenumero on määritettävä, vastaa vähintään yhtä seuraavista:</p> <ul style="list-style-type: none"> – E-sääntö nro 12; – FMVSS-standardin nro 203 (ohjausjärjestelmän antama törmäyssuojaus kuljettajalle) sekä FMVSS-standardin nro 204 (ohjauslaitteen siirtymä taaksepäin); – JSRRV:n 11 artikla. <p>b) Tuotannossa olevalle ajoneuvolle voidaan hakijan pyynnöstä tehdä E-säännön nro 12 liitteen 3 mukainen testi.</p> <p>Testin tekee sitä varten nimetty tutkimuslaitos. Tutkimuslaitoksen on toimitettava hakijalle yksityiskohtainen seloste.</p>
15A	E-sääntö nro 17 (Istuinten lujuus – pääntuet)	<p>Istuimet, istuinten kiinnityspisteet ja säätöjärjestelmät</p> <p>Hakijan on toimitettava valmistajan lausunto, jossa todetaan, että kyseinen ajoneuvo, jonka valmistenumero on määritettävä, vastaa vähintään yhtä seuraavista:</p> <ul style="list-style-type: none"> – E-sääntö nro 17; tai – FMVSS-standardi nro 207 (istuinjärjestelmät). <p>Pääntuet</p> <p>a) Kun lausunto perustuu FMVSS-standardiin nro 207, pääntukien on täytettävä lisäksi E-säännön nro 17 kohdan 5 ja liitteen 4 vaatimukset.</p> <p>b) Tehdään ainoastaan E-säännön nro 17 kohdissa 5.12, 6.5, 6.6 ja 6.7 kuvatut testit.</p> <p>c) Muussa tapauksessa hakijan on toimitettava valmistajan lausunto, jossa todetaan, että kyseinen ajoneuvo, jonka valmistenumero on määritettävä, vastaa FMVSS-standardia nro 202a (pääntuet).</p>

Kohta	Säädöksen viitetiedot	Vaihtoehtoiset vaatimukset
16A	E-sääntö nro 17 (Ulkonevat osat)	<p>a) Ajoneuvon korin ulkopinnan on vastattava E-säännön nro 17 kohdassa 5 vahvistettuja yleisiä vaatimuksia.</p> <p>b) Tutkimuslaitoksen harkinnan mukaan on tarkastettava E-säännön nro 17 kohdissa 6.1, 6.5, 6.6, 6.7, 6.8 ja 6.11 tarkoitettujen vaatimusten täyttyminen.</p>
17A, 17B	E-sääntö nro 39 (Nopeusmittari – peruutusvaihde)	<p>Nopeusmittarilaitteisto</p> <p>a) Nopeusmittarin näytön on oltava E-säännön nro 39 kohtien 5.1–5.1.4 mukainen.</p> <p>b) Jos tutkimuslaitos haluaa varmistaa, että nopeusmittari on kalibroitu riittävällä tarkkuudella, se voi vaatia E-säännön nro 39 kohdassa 5.2 kuvattujen testien tekemistä.</p> <p>Peruutusvaihde</p> <p>Vaihdemekanismin on sisällettävä peruutusvaihde.</p>
18A	Asetus (EU) N:o 19/2011 (Lakisääteiset kilvet)	<p>Ajoneuvon valmistenumero (VIN)</p> <p>a) Ajoneuvo on varustettava ajoneuvon valmistenumeroilla, joka koostuu vähintään kahdeksasta ja enintään 17 merkistä. 17 merkistä koostuvan ajoneuvon valmistenumeron on täytettävä kansainvälisissä standardeissa ISO 3779:1983 ja 3780:1983 vahvistetut vaatimukset.</p> <p>b) Ajoneuvon valmistenumero on sijoitettava näkyvään ja helppopääsyiseen paikkaan niin, ettei se häviä näkyvistä eikä turmellu.</p> <p>c) Jos ajoneuvon koriin tai alustaan ei ole painettu ajoneuvon valmistenumeroa, jäsenvaltio voi edellyttää, että hakija lisää valmistenumeron jälkikäteen jäsenvaltion kansallisen lainsäädännön mukaisesti. Tällöin kyseisen jäsenvaltion toimivaltaisen viranomaisen on valvottava toimenpidettä.</p> <p>Lakisääteinen kilpi</p> <p>Ajoneuvon valmistajan on kiinnitettävä ajoneuvoon tunnistekilpi.</p> <p>Lisäkilpiä ei saa vaatia sen jälkeen, kun hyväksyntäviranomaisen on myöntänyt hyväksynnän.</p>
19A	E-sääntö nro 14 (Turvavöiden kiinnityspisteet)	<p>Hakijan on toimitettava valmistajan lausunto, jossa todetaan, että kyseinen ajoneuvo, jonka valmistenumero on määritettävä, vastaa vähintään yhtä seuraavista:</p> <ul style="list-style-type: none"> – E-sääntö nro 14; – FMVSS-standardi nro 210 (Turvavöiden kiinnityspisteet); tai – JSRRV:n 22-3 artikla.

Kohta	Säädöksen viitetiedot	Vaihtoehtoiset vaatimukset
20A	E-sääntö nro 48 (Valaisimien ja merkkivalolaitteiden asennus)	<p>a) Valaisimien asennuksen on täytettävä E-säännön nro 48, muutossarja 03, vaatimukset lukuun ottamatta vaatimuksia, jotka on määritetty säännön nro 48 liitteissä 5 ja 6.</p> <p>b) Jäljempänä 21–26 ja 28–30 kohdassa mainituista valaisimien ja merkkivalolaitteiden lukumäärästä, olennaisista suunnitteluominaisuuksista, sähköliitännöistä ja aikaan saadun tai paluuehjästävän valon väristä ei sallita poikkeuksia.</p> <p>c) Valaisimet ja merkkivalolaitteet, jotka on a alakohdan vaatimusten täyttämiseksi jälkiasennettava, on varustettava EU-tyyppihyväksyntämerkillä.</p> <p>d) Kaasupurkausvalonlähteellä varustetut valaisimet sallitaan vain, kun asennetaan ajovalaisimien pesulaite ja tarvittaessa ajovalaisimien automaattinen säätölaite.</p> <p>e) Lähivalaisinten on sovellettava valokuvioitaan käytettäväksi sen puoleisessa liikenteessä, joka on ajoneuvon hyväksyntämaan lainsäädännön mukainen.</p>
21A	E-sääntö nro 3 (Heijastimet)	Tarvittaessa on ajoneuvon taakse lisättävä kaksi lisäheijastinta, joissa on EU-hyväksyntämerkki ja joiden sijainnin on oltava E-säännön nro 48 mukainen.
22A	E-säännöt nro 7, 87 ja 91 (Ääri-, etu-, taka-, jarru-, sivu- ja huomiovalaisimet)	E-säännöissä nro 7, 87 ja 91 vahvistettuja vaatimuksia ei sovelleta. Tutkimuslaitoksen on kuitenkin tarkastettava, että valaisimet toimivat oikein.
23A	E-sääntö nro 6 (Suuntavalaisimet)	E-säännössä nro 6 vahvistettuja vaatimuksia ei sovelleta. Tutkimuslaitoksen on kuitenkin tarkastettava, että valaisimet toimivat oikein.
24A	E-sääntö nro 4 (Takarekisterikilven valaisimet)	E-säännössä nro 4 vahvistettuja vaatimuksia ei sovelleta. Tutkimuslaitoksen on kuitenkin tarkastettava, että valaisimet toimivat oikein.
25C, 25E, 25F	E-säännöt nro 98, 112 ja 123 (Ajovalaisimet (myös polttimot))	<p>a) Ajoneuvon asennettujen valaisimien lähivalon tuottama valaistus on tarkastettava epäsymmetristä lähivaloa tuottavien valaisimien koskevan E-säännön nro 112 kohdan 6 mukaisesti. Tarkoitusta varten voidaan viitata kyseisen säännön liitteessä 5 määritettyihin toleransseihin.</p> <p>b) Myös E-säännön nro 98 tai 123 mukaisten valaisimien lähivalon on täytettävä tämä vaatimus.</p>

Kohta	Säädöksen viitetiedot	Vaihtoehtoiset vaatimukset
26A	E-sääntö nro 19 (Etusumuvalaisimet)	E-säännössä nro 19 vahvistettuja vaatimuksia ei sovelleta. Tutkimuslaitoksen on kuitenkin tarkastettava, että valaisimet toimivat oikein (jos valaisimet on asennettu).
27A	Asetus (EU) N:o 1005/2010 (Vetokoukut)	Asetuksessa (EU) N:o 1005/2010 vahvistettuja vaatimuksia ei sovelleta.
28A	E-sääntö nro 38 (Takasumuvalaisimet)	E-säännössä nro 38 vahvistettuja vaatimuksia ei sovelleta. Tutkimuslaitoksen on kuitenkin tarkastettava, että valaisimet toimivat oikein.
29A	E-sääntö nro 23 (Peruutusvalaisimet)	E-säännössä nro 23 vahvistettuja vaatimuksia ei sovelleta. Tutkimuslaitoksen on kuitenkin tarkastettava, että valaisimet toimivat oikein (jos valaisimet on asennettu).
30A	E-sääntö nro 77 (Pysäköintivalaisimet)	E-säännössä nro 77 vahvistettuja vaatimuksia ei sovelleta. Tutkimuslaitoksen on kuitenkin tarkastettava, että valaisimet toimivat oikein (jos valaisimet on asennettu).
31A	E-sääntö nro 16 (Turvavyöt ja turvajärjestelmät)	Komponentit a) Turvavöiden ei tarvitse olla E-säännön nro 16 mukaisesti tyyppihyväksytyjä. b) Kussakin turvavyössä on kuitenkin oltava tunnistemerkintä. c) Merkinnän tietojen on vastattava päätöstä, joka koskee turvavöiden kiinnityspisteitä (ks. 19 kohta). Asennusvaatimukset a) Ajoneuvo on varustettava turvavöillä E-säännön nro 16 liitteessä XVI vahvistettujen vaatimusten mukaisesti. b) Jos a kohdan mukaisesti on jälkiasennettava turvavöitä, vöiden on oltava E-säännön nro 16 mukaisesti hyväksytyä tyyppiä.
32A	E-sääntö nro 125 (Näkyvyys eteen)	a) Kuljettajan 180°:n etunäkökentässä, sellaisena kuin se on määriteltynä E-säännön nro 125 kohdassa 5.1.3, ei saa olla näköesteitä. b) Poiketen siitä, mitä a kohdassa säädetään, A-pilareita ja E-säännön nro 125 kohdassa 5.1.3 lueteltuja laitteita ei pidetä näköesteinä. c) A-pilareita saa olla enintään kaksi.

Kohta	Säädöksen viitetiedot	Vaihtoehtoiset vaatimukset
33A	E-sääntö nro 121 (Hallintalaitteiden, merkkivalaisimien ja osoittimien tunnistaminen)	a) E-säännössä nro 121 edellytettyjen symbolien ja niitä vastaavien ilmaisimien värin on oltava kyseisen E-säännön mukaisia. b) Jos näin ei ole, tutkimuslaitoksen on todennettava, että ajoneuvoon asennetut symbolit, ilmaisimet ja osoittimet antavat kuljettajalle kattavat tiedot kyseisten ohjainlaitteiden toiminnasta.
34A	Asetus (EU) N:o 672/2010 (Huurteen- ja huurunpoisto)	Ajoneuvo on varustettava riittävin tuulilasin huurteen- ja huurunpoistolaittein. Tuulilasin huurteenpoistolaitetta on pidettävä riittävänä, jos se täyttää vähintään asetuksen (EU) N:o 672/2010 liitteessä II olevan 1.1.1 kohdan vaatimukset. Tuulilasin huurunpoistolaitetta on pidettävä riittävänä, jos se täyttää vähintään asetuksen (EU) N:o 672/2010 liitteessä II olevan 1.2.1 kohdan vaatimukset.
35A	Asetus (EU) N:o 1008/2010 (Tuulilasin pesu- ja pyyhinlaitteet)	Ajoneuvo on varustettava riittävin tuulilasin pesu- ja pyyhinlaittein. Tuulilasin pesu- ja pyyhinlaitetta on pidettävä riittävänä, jos se täyttää vähintään asetuksen (EU) N:o 1008/2010 liitteessä III olevan 1.1.5 kohdan vaatimukset.
36A	E-sääntö nro 122 (Lämmitysjärjestelmät)	a) Ajoneuvon matkustajatila on varustettava lämmitysjärjestelmällä. b) Polttolämmittimien ja niiden asennuksen on oltava E-säännön nro 122 liitteen 7 mukaisia. Lisäksi nestekaasukäyttöisten polttolämmittimien ja lämmitysjärjestelmien on täytettävä E-säännön nro 122 liitteessä 8 vahvistetut vaatimukset. c) Jälkiasennettavien lisälämmitysjärjestelmien on täytettävä E-säännössä nro 122 vahvistetut vaatimukset.
37A	Asetus (EU) N:o 1009/2010 (Pyörien roiskesuojat)	a) Ajoneuvo on suunniteltava niin, että se suojaa muita tienkäyttäjiä kimpoavilta kiviltä, mudalta, jäältä, lumelta ja vedeltä ja että se vähentää vaaroja, jotka aiheutuvat kosketuksesta liikkuviin pyöriin. b) Tutkimuslaitos voi tarkastaa, täytyvätkö asetuksen (EU) N:o 1009/2010 liitteessä II vahvistetut tekniset vaatimukset. c) Kyseisen asetuksen liitteessä I olevaa 3 jaksoa ei sovelleta.
38A	E-sääntö nro 25 (Pääntuet)	E-säännön nro 25 vaatimuksia ei sovelleta.

Kohta	Säädöksen viitetiedot	Vaihtoehtoiset vaatimukset
44A	Asetus (EU) N:o 1230/2012 (Massat ja mitat)	<p>a) Asetuksen (EU) N:o 1230/2012 liitteessä I olevan A osan 1 kohdan vaatimuksia on noudatettava.</p> <p>b) Edellä olevaa a kohtaa sovellettaessa huomioon otettavat massat ovat seuraavat:</p> <ul style="list-style-type: none"> – tutkimuslaitoksen mittaama ajokuntoisen ajoneuvon massa, joka on määritetty asetuksen (EU) N:o 1230/2012 2 artiklan 4 kohdassa; ja – kuormitetut massat, jotka ajoneuvon valmistaja on ilmoittanut tai jotka esitetään valmistajan kilvessä, mukaan luettuina tarrat tai käyttöoppaassa olevat tiedot. Kyseisiä massoja on pidettävä suurimpina teknisesti sallituina kuormitettuina massoina. <p>c) Suurimmista sallituista mitoista ei sallita poikkeuksia.</p>
45A	E-sääntö nro 43 (Turvalasit)	<p>Komponentit</p> <p>a) Turvalasien on oltava joko karkaistua tai laminoitua turvalasia.</p> <p>b) Muovilasitetta saa asentaa ainoastaan kohteisiin, jotka sijaitsevat B-pilarin takana.</p> <p>c) Turvalasien ei tarvitse olla E-säännön nro 43 mukaisesti hyväksytyjä.</p> <p>Asennus</p> <p>a) Sovelletaan E-säännön nro 43 liitteessä 21 vahvistettuja asennusvaatimuksia.</p> <p>b) Tuulilasilla ja B-pilarin edessä olevalla lasitteella ei saa olla sävytettyjä kalvoja, jotka saattaisivat pienentää vähimmäisvaatimuksen mukaista säännöllistä valon läpäisysuhdetta.</p>

Kohta	Säädöksen viitetiedot	Vaihtoehtoiset vaatimukset
46	Direktiivi 92/23/ETY (Renkaat)	<p>Komponentit</p> <p>Renkaissa on oltava EY-tyyppihyväksyntämerkintä, johon kuuluu symboli "s" (sound).</p> <p>Asennus</p> <p>a) Renkaiden mittojen, kantavuusluvun ja nopeusluokan on täytettävä direktiivin 92/23/ETY liitteessä IV vahvistetut vaatimukset.</p> <p>b) Renkaan nopeusluokkasymbolin on täsmättävä ajoneuvon suurimman rakenteellisen nopeuden kanssa.</p> <p>Vaatimusta sovelletaan siitä riippumatta, onko ajoneuvon asennettu nopeudenrajoitin.</p> <p>c) Ajoneuvon valmistajan on ilmoitettava ajoneuvon suurin nopeus. Tutkimuslaitos voi kuitenkin arvioida ajoneuvon suurimman rakenteellisen nopeuden käyttämällä moottorin suurinta lähtötehoa, suurinta kierroslukumäärää minuutissa ja tietoja, jotka koskevat kinemaattista ketjua.</p>
50A	E-sääntö nro 55 (Kytkenälaitteet)	<p>Erilliset tekniset yksiköt</p> <p>a) Alkuperäisen laitevalmistajan kytkentälaitteita, jotka on tarkoitettu sellaisen perävaunun vetämiseen, jonka suurin massa on enintään 1 500 kg, ei tarvitse tyyppihyväksyä E-säännön nro 55 mukaisesti.</p> <p>Kytkenälaitetta pidetään alkuperäisen laitevalmistajan laitteena silloin, kun sitä kuvaillaan käyttöoppaassa tai vastaavassa tukiasiakirjassa, jonka ajoneuvon valmistaja toimittaa ajoneuvon ostajalle.</p> <p>Jos kyseinen kytkentälaitte on hyväksytty ajoneuvon kanssa, hyväksyntätodistukseen on sisällyttävä asianmukainen teksti, jossa todetaan, että omistaja vastaa perävaunuun liitetyn kytkentälaitteen yhteensopivuudesta.</p> <p>b) Kytkentälaitteet, jotka eivät lukeudu a kohdassa mainittuihin, ja jälkiasennettavat kytkentälaitteet on tyyppihyväksyttävä E-säännön nro 55 mukaisesti.</p> <p>Asennus ajoneuvon</p> <p>Tutkimuslaitoksen on tarkastettava, että kytkentälaitteiden asennus on E-säännön nro 55 kohdan 6 mukainen.</p>

Kohta	Säädöksen viitetiedot	Vaihtoehtoiset vaatimukset
53A	E-sääntö nro 94 (Etutörmäys) (°)	<p>a) Hakijan on toimitettava valmistajan lausunto, jossa todetaan, että kyseinen ajoneuvo, jonka valmistenumero on määritettävä, vastaa vähintään yhtä seuraavista:</p> <ul style="list-style-type: none"> – E-sääntö nro 94; – FMVSS-standardi nro 208 (Matkustajan törmäyssuoja); – JSRRV:n 18 artikla. <p>b) Tuotannossa olevalle ajoneuvolle voidaan hakijan pyynnöstä tehdä E-säännön nro 94 kohdan 5 mukainen testi.</p> <p>Testin tekee sitä varten nimetty tutkimuslaitos. Tutkimuslaitoksen on toimitettava hakijalle yksityiskohtainen seloste.</p>
54A	E-sääntö nro 95 (Sivutörmäys)	<p>a) Hakijan on toimitettava valmistajan lausunto, jossa todetaan, että kyseinen ajoneuvo, jonka valmistenumero on määritettävä, vastaa vähintään yhtä seuraavista:</p> <ul style="list-style-type: none"> – E-sääntö nro 95; – FMVSS-standardi nro 214 (Sivutörmäyssuojaus); – JSRRV:n 18 artikla. <p>b) Tuotannossa olevalle ajoneuvolle voidaan hakijan pyynnöstä tehdä E-säännön nro 95 kohdan 5 mukainen testi.</p> <p>Testin tekee sitä varten nimetty tutkimuslaitos. Tutkimuslaitoksen on toimitettava hakijalle yksityiskohtainen seloste.</p>

Kohta	Säädöksen viitetiedot	Vaihtoehtoiset vaatimukset
58	Asetus (EY) N:o 78/2009 (Jalankulkijoiden suojele)	Hätäjarrutehostin Ajoneuvot on varustettava kaikkiin pyöriin vaikuttavalla elektronisella lukkiutumattomalla jarrujärjestelmällä. Jalankulkijoiden suojele Sovelletaan asetuksen (EY) N:o 78/2009 vaatimuksia. Etusuoja järjestelmät Ajoneuvoon asennettavat etusuoja järjestelmät on tyyppihyväksyttävä asetuksen (EY) N:o 78/2009 mukaisesti, ja niiden asennuksen on täytettävä kyseisen asetuksen liitteessä I olevassa 6 kohdassa asetetut vaatimukset.
59	Direktiivi 2005/64/EY (Kierrätettävyys)	Kyseisen direktiivin vaatimuksia ei sovelleta.
61	Direktiivi 2006/40/EY (Ilmastointijärjestelmä)	Kyseisen direktiivin vaatimuksia on sovellettava.
72	Asetus (EU) 2015/758 (eCall-järjestelmä)	Kyseisen asetuksen vaatimuksia ei sovelleta.

II osa: N₁-luokkaan kuuluvat ajoneuvot

Kohta	Säädös	Vaihtoehtoiset vaatimukset
2A	<p>Asetus (EY) N:o 715/2007</p> <p>(Kevyiden hyötyajoneuvojen päästöt (Euro 5 ja Euro 6) / tietojen saatavuus)</p>	<p>Pakokaasupäästöt</p> <p>a) Tehdään tyyppi 1 -testi asetuksen (EY) N:o 692/2008 liitteen III mukaisesti käyttämällä kyseisen asetuksen liitteessä VII olevassa 1.4 kohdassa määritettyjä huononemiskertoimia. Noudatettavat päästöjen raja-arvot on määritetty asetuksen (EY) N:o 715/2007 liitteessä I olevissa taulukoissa 1 ja 2.</p> <p>b) Ei vaadita, että ajoneuvolla on ajettu vähintään 3 000 kilometriä, toisin kuin E-säännön nro 83 liitteen 4 kohdassa 3.1.1 mainitaan.</p> <p>c) Testauksessa käytettävän polttoaineen on oltava asetuksen (EY) N:o 692/2008 liitteessä IX tarkoitettua vertailupolttoainetta.</p> <p>d) Dynamometrin asennuksessa on noudatettava teknisiä vaatimuksia, jotka on määritetty E-säännön nro 83 liitteen 4 kohdassa 3.2.</p> <p>e) Edellä olevassa a alakohdassa mainittua testiä ei tehdä, kun voidaan osoittaa, että ajoneuvo vastaa asetuksen (EY) N:o 692/2008 liitteessä I olevassa 2 kohdassa mainittuja California Code of Regulationsin vaatimuksia.</p> <p>Haihtumispäästöt</p> <p>Bensiinimoottoreissa on oltava haihtumispäästöjen rajoitusjärjestelmä (esim. hiilisäiliö).</p> <p>Kampikammiopäästöt</p> <p>Kampikammiopäästöjen kierrättämiseen tarkoitettu laite vaaditaan.</p> <p>Sisäinen valvontajärjestelmä (OBD)</p> <p>Ajoneuvoon on asennettava sisäinen valvontajärjestelmä (OBD).</p> <p>Sisäisen valvontajärjestelmän käyttöliittymän on kyettävä kommunikoimaan tavallisten diagnostiikkatyökalujen kanssa, joita käytetään teknisiin määräaikaistarkastuksiin.</p>

Kohta	Säädös	Vaihtoehtoiset vaatimukset
		<p>Savun tiheys</p> <p>a) Dieselmoottorilla varustetut ajoneuvot on testattava asetuksen (EY) N:o 692/2008 liitteessä IV olevassa lisäyksessä 2 mainittujen testausmenetelmien mukaisesti.</p> <p>b) Absorptiokertoimen korjattu arvo on kiinnitettävä näkyvään ja helppopääsyiseen paikkaan.</p> <p>CO₂-päästöt ja polttoaineenkulutus</p> <p>a) Tehdään asetuksen (EY) N:o 692/2008 liitteen XII mukainen testi.</p> <p>b) Ei vaadita, että ajoneuvolla on ajettu vähintään 3 000 kilometriä, toisin kuin E-säännön nro 83 liitteen 4 kohdassa 3.1.1 vaaditaan.</p> <p>c) Jos ajoneuvo vastaa komission asetuksen (EY) N:o 692/2008 liitteessä I olevassa 2.1.1 kohdassa tarkoitettuja California Code of Regulationsin vaatimuksia, jolloin pakokaasupäästötestejä ei siis edellytetä, jäsenvaltioiden on laskettava CO₂-päästöt ja polttoaineenkulutus käyttämällä huomautuksissa (b) ja (c) vahvistettua kaavaa.</p> <p>Tietojen saatavuus</p> <p>Tietojen saatavuutta koskevia säännöksiä ei sovelleta.</p> <p>Tehon mittaus</p> <p>a) Hakijan on toimitettava valmistajan lausunto, jossa todetaan ajoneuvon moottorin suurin lähtöteho (kW) ja sitä vastaava käyntinopeusalue kierroksina minuutissa.</p> <p>b) Hakija voi vaihtoehtoisesti toimittaa moottorin lähtötehokäyrän, joka sisältää samat tiedot.</p>

Kohta	Säädös	Vaihtoehtoiset vaatimukset
3A	E-sääntö nro 34 (Polttoainesäiliöt – taka-alleajosuojat)	<p>Polttoainesäiliöt</p> <p>a) Polttoainesäiliöiden on oltava E-säännön nro 34 kohdan 5 mukaisia lukuun ottamatta kohtia 5.1, 5.2 ja 5.12. Säiliöiden on oltava erityisesti kohtien 5.9 ja 5.9.1 mukaisia, mutta tippumistestistä ei tehdä.</p> <p>b) Nestekaasua tai paineistettua maakaasua kuljettavien säiliöiden on oltava tyyppihyväksytyjä sen mukaan, mitä E-säännössä nro 67, muutossarja 01, tai E-säännössä nro 110 ^(a) on määritetty.</p> <p>Muovimateriaalista valmistettuja polttoainesäiliöitä koskevat erityissäännökset</p> <p>Hakijan on toimitettava valmistajan lausunto, jossa todetaan, että kyseisen ajoneuvon, jonka valmistenumero on määritettävä, polttoainesäiliö vastaa vähintään yhtä seuraavista:</p> <ul style="list-style-type: none"> – FMVSS-standardi nro 301 (polttoainejärjestelmän eheys); – E-säännön nro 34 liite 5. <p>Taka-alleajosuojat</p> <p>a) Ajoneuvon takaosa on rakennettava E-säännön nro 34 kohtien 8 ja 9 mukaisesti.</p>
4A	Asetus (EU) N:o 1003/2010 (Takarekisterikilven tila)	<p>Rekisterikilven tilan, kallistuksen, näkyvyyskulmien ja asennon on oltava asetuksen (EU) N:o 1003/2010 mukaisia.</p>
5A	E-sääntö nro 79 (Ohjausvoima)	<p>Mekaaniset järjestelmät</p> <p>a) Ohjausmekanismi on rakennettava itsekeskittyväksi. Tämän vaatimuksen noudattaminen on tarkastettava E-säännön nro 79 kohtien 6.1.2 ja 6.2.1 mukaisella testillä.</p> <p>b) Tehostetun ohjauslaitteiston vikaantuminen ei saa aiheuttaa sitä, että ajoneuvon hallinta menetetään täysin.</p> <p>Kompleksinen elektroninen ajoneuvonohjausjärjestelmä (drive-by-wire-laitteet)</p> <p>Kompleksinen elektroninen ohjausjärjestelmä sallitaan vain silloin, kun se on E-säännön nro 79 liitteen 6 mukainen.</p>

Kohta	Säädös	Vaihtoehtoiset vaatimukset
6A	E-sääntö nro 11 (Ovien lukot ja saranat)	Noudatettava E-säännön nro 11 kohtaa 6.1.5.4.
7A	E-sääntö nro 28 (Äänimerkinantolaite)	<p>Komponentit</p> <p>Äänimerkinantolaitteiden ei tarvitse olla E-säännön nro 28 mukaisesti tyyppihyväksytyjä. Laitteiden on kuitenkin annettava yhtäjaksoista ääntä, kuten E-säännön nro 28 kohdassa 6.1.1 edellytetään.</p> <p>Asennus ajoneuvon</p> <p>a) Tehdään testi E-säännön nro 28 kohdan 6.2. mukaisesti.</p> <p>b) Enimmäisäänenpainetaso on oltava kohdan 6.2.7 mukainen.</p>
8A	E-sääntö nro 46 (Epäsuoran näkemän tarjoavat laitteet)	<p>Komponentit</p> <p>a) Ajoneuvossa on oltava E-säännön nro 46 kohdan 15.2 mukaiset taustapeilit.</p> <p>b) Niiden ei tarvitse olla E-säännön nro 46 mukaisesti tyyppihyväksytyjä.</p> <p>c) Peilien kaarevuussäteet eivät saa aiheuttaa merkittäviä optisia vääristymiä. Kaarevuussäteet on tutkimuslaitoksen harkinnan mukaan tarkastettava E-säännön nro 46 liitteen 7 lisäyksessä 1 kuvatulla menetelmällä. Kaarevuussäteet eivät saa alittaa arvoja, joita E-säännön nro 46 kohdassa 6.1.2.2.4 edellytetään.</p> <p>Asennus ajoneuvon</p> <p>Mittauksin on varmistettava, että näkökentät ovat E-säännön nro 46 kohdan 15.2.4 mukaiset.</p>

Kohta	Säädös	Vaihtoehtoiset vaatimukset
9B	E-sääntö nro 13-H (Jarrulaitteet)	<p>Yleiset vaatimukset</p> <p>a) Jarrujärjestelmä on rakennettava E-säännön nro 13-H kohdan 5 mukaisesti.</p> <p>b) Ajoneuvot on varustettava kaikkiin pyöriin vaikuttavalla elektronisella lukkiutumattomalla jarrujärjestelmällä.</p> <p>c) Jarrujärjestelmän ominaisuuksien on vastattava E-säännön nro 13-H liitettä III.</p> <p>d) Tätä tarkoitusta varten on tehtävä tietestejä radalla, jonka pinnan kitkakerroin on korkea. Seisontajarrutesti on tehtävä 18 %:n kaltevuudessa (ylös ja alas).</p> <p>Tehdään vain testit, jotka mainitaan jäljempänä kohdissa Käyttöjarru ja Seisontajarru. Ajoneuvon on kaikissa tapauksissa oltava täysin kuormitettu.</p> <p>e) Edellä c kohdassa tarkoitettua tietestiä ei tehdä silloin, kun hakija voi toimittaa valmistajan lausunnon, jossa todetaan, että ajoneuvo vastaa joko E-sääntöä nro 13-H täydennys 5 mukaan luettuna tai FMVSS-standardia nro 135.</p> <p>Käyttöjarru</p> <p>a) Tehdään E-säännön nro 13-H liitteen 3 kohdissa 1.4.2. ja 1.4.3 määrätty tyyppi 0 -testi.</p> <p>b) Lisäksi tehdään E-säännön nro 13-H liitteen 3 kohdassa 1.5 määrätty tyyppi I -testi.</p> <p>Seisontajarru</p> <p>Tehdään testi E-säännön nro 13-H liitteen 3 kohdan 2.3 mukaisesti.</p>

Kohta	Säädös	Vaihtoehtoiset vaatimukset
10A	E-sääntö nro 10 (Radiohäiriöt (sähkömagneettinen yhteensopivuus))	<p>Komponentit</p> <p>a) Sähkö-/elektroniikka-asennelmien ei tarvitse olla E-säännön nro 10 mukaisesti tyyppihyväksytyjä.</p> <p>b) Jälkiasennettujen sähkö- tai elektroniikkalaitteiden on kuitenkin oltava E-säännön nro 10 mukaisia.</p> <p>Sähkömagneettinen säteily</p> <p>Hakijan on toimitettava valmistajan lausunto, jossa todetaan, että ajoneuvo noudattaa E-sääntöä nro 10 tai seuraavia vaihtoehtoisia standardeja:</p> <ul style="list-style-type: none"> – laajakaistainen sähkömagneettinen säteily: CISPR 12 tai SAE J551-2; – kapeakaistainen sähkömagneettinen säteily: CISPR 12 (ulkoinen) tai 25 (sisäinen) tai SAE J551-4 ja SAE J1113-41. <p>Häiriönsietotestit</p> <p>Häiriönsietotestejä ei tehdä.</p>
13B	E-sääntö nro 116 (Luvattoman käytön estolaite ja ajonestolaite)	<p>a) Ajoneuvo on luvattoman käytön estämiseksi varustettava E-säännön nro 116 kohdan 5.1.2 mukaisella lukituslaitteella.</p> <p>b) Jos asennetaan ajonestolaite, sen on täytettävä E-säännön nro 116 kohdan 8.1.1 vaatimukset.</p>
14A	E-sääntö nro 12 (Ohjauslaitteen käyttäytyminen törmäyksessä)	<p>a) Hakijan on toimitettava valmistajan lausunto, jossa todetaan, että kyseinen ajoneuvo, jonka valmistenumero on määritettävä, vastaa vähintään yhtä seuraavista:</p> <ul style="list-style-type: none"> – E-sääntö nro 12; – FMVSS-standardin nro 203 (ohjausjärjestelmän antama törmäyssuojaus kuljettajalle) sekä FMVSS-standardin nro 204 (ohjauslaitteen siirtymä taaksepäin); – JSRRV:n 11 artikla. <p>b) Tuotannossa olevalle ajoneuvolle voidaan hakijan pyynnöstä tehdä E-säännön nro 12 liitteen 3 mukainen testi. Testin tekee sitä varten nimetty tutkimuslaitos. Tutkimuslaitoksen on toimitettava hakijalle yksityiskohtainen seloste.</p>

Kohta	Säädös	Vaihtoehtoiset vaatimukset
15A	E-sääntö nro 17 (Istuinten lujuus – pääntuet)	<p>Istuimet, istuinten kiinnityspisteet ja säätöjärjestelmät</p> <p>Istuinten ja niiden säätöjärjestelmien on oltava E-säännön nro 17 kohdan 5.3 mukaiset.</p> <p>Pääntuet</p> <p>a) Pääntukien on täytettävä E-säännön nro 17 kohdan 5 ja E-säännön nro 17 liitteen 4 vaatimukset.</p> <p>b) Tehdään ainoastaan E-säännön nro 17 kohdissa 5.12, 6.5, 6.6 ja 6.7 kuvatut testit.</p>
17A	E-sääntö nro 39 (Nopeusmittari – peruutusvaihde)	<p>Nopeusmittarilaitteisto</p> <p>a) Nopeusmittarin näytön on oltava E-säännön nro 39 kohtien 5.1–5.1.4 mukainen.</p> <p>b) Jos tutkimuslaitoksella on syytä epäillä, ettei nopeusmittaria ole kalibroitu riittävällä tarkkuudella, se voi vaatia E-säännön nro 39 kohdassa 5.2 kuvattujen testien tekemistä.</p> <p>Peruutusvaihde</p> <p>Vaihdemekanismin on sisällettävä peruutusvaihde.</p>
18A	Asetus (EU) N:o 19/2011 (Lakisääteiset kilvet)	<p>Ajoneuvon valmistenumero (VIN)</p> <p>a) Ajoneuvo on varustettava ajoneuvon valmistenumerolla, joka koostuu vähintään kahdeksasta ja enintään 17 merkistä. 17 merkistä koostuvan ajoneuvon valmistenumeron on täytettävä kansainvälisissä standardeissa ISO 3779:1983 ja 3780:1983 vahvistetut vaatimukset.</p> <p>b) Ajoneuvon valmistenumero on sijoitettava näkyvään ja helppopääsyiseen paikkaan niin, ettei se häviä näkyvistä eikä turmellu.</p> <p>c) Jos ajoneuvon koriin tai alustaan ei ole painettu ajoneuvon valmistenumeroa, jäsenvaltio voi edellyttää, että valmistenumero lisätään jälkikäteen jäsenvaltion kansallisen lainsäädännön mukaisesti. Tällöin kyseisen jäsenvaltion toimivaltaisen viranomaisen on valvottava toimenpidettä.</p> <p>Lakisääteinen kilpi</p> <p>Ajoneuvon valmistajan on kiinnitettävä ajoneuvoon tunnustekilpi.</p> <p>Lisäkilpiä ei saa vaatia sen jälkeen, kun hyväksyntä on myönnetty.</p>

Kohta	Säädös	Vaihtoehtoiset vaatimukset
19A	E-sääntö nro 14 (Turvavöiden kiinnityspisteet)	<p>Hakijan on toimitettava valmistajan lausunto, jossa todetaan, että kyseinen ajoneuvo, jonka valmistenumero on määritettävä, vastaa vähintään yhtä seuraavista:</p> <ul style="list-style-type: none"> – E-sääntö nro 14; – FMVSS-standardi nro 210 (Turvavöiden kiinnityspisteet); – JSRRV:n 22-3 artikla.
20A	E-sääntö nro 48 (Valaisimien ja merkkivalolaitteiden asennus)	<ul style="list-style-type: none"> a) Valaisimien asennuksen on täytettävä E-säännön nro 48, muutossarja 03, olennaiset vaatimukset lukuun ottamatta vaatimuksia, jotka on määritetty säännön nro 48 liitteissä 5 ja 6. b) Jäljempänä 21–26 ja 28–30 kohdassa mainituista valaisimien ja merkkivalolaitteiden lukumäärästä, olennaisista suunnitteluominaisuuksista, sähköliitännöistä ja aikaan saadun tai paluuehjästävän valon väristä ei sallita poikkeuksia. c) Valaisimet ja merkkivalolaitteet, jotka on a alakohdan vaatimusten täyttämiseksi jälkiasennettava, on varustettava EU-tyyppi hyväksyntämerkillä. d) Kaasupurkausvalonlähteellä varustetut valaisimet sallitaan vain, kun asennetaan ajovalaisimien pesulaite ja tarvittaessa ajovalaisimien automaattinen säätölaite. e) Lähivalaisinten on sovellettava valokuvioiltaan käytettäväksi sen puoleisessa liikenteessä, joka on ajoneuvon hyväksyntämaan lainsäädännön mukainen.
21A	E-sääntö nro 3 (Heijastimet)	Tarvittaessa on ajoneuvon taakse lisättävä kaksi lisäheijastinta, joissa on EY-hyväksyntämerkki ja joiden sijainnin on oltava E-säännön nro 48 mukainen.

Kohta	Säädös	Vaihtoehtoiset vaatimukset
22A	E-säännöt nro 7, 87 ja 91 (Ääri-, etu-, taka-, jarru-, sivu- ja huomiovalaisimet)	E-säännöissä nro 7, 87 ja 91 vahvistettuja vaatimuksia ei sovelleta. Tutkimuslaitoksen on kuitenkin tarkastettava, että valaisimet toimivat oikein.
23A	E-sääntö nro 6 (Suuntavalaisimet)	E-säännössä nro 6 vahvistettuja vaatimuksia ei sovelleta. Tutkimuslaitoksen on kuitenkin tarkastettava, että valaisimet toimivat oikein.
24A	E-sääntö nro 4 (Takarekisterikilven valaisimet)	E-säännössä nro 4 vahvistettuja vaatimuksia ei sovelleta. Tutkimuslaitoksen on kuitenkin tarkastettava, että valaisimet toimivat oikein.
25C, 25E, 25F	E-säännöt nro 98, 112 ja 123 (Ajovalaisimet (myös polttimot))	a) Ajoneuvoon asennettujen valaisimien lähivalon tuottama valaistus on tarkastettava epäsymmetristä lähivaloa tuottavia valaisimia koskevan E-säännön nro 112 kohdan 6 mukaisesti. Tarkoitusta varten voidaan viitata kyseisen säännön liitteessä 5 määritettyihin toleransseihin. b) Myös E-säännön nro 98 tai 123 mukaisten valaisimien lähivalon on täytettävä tämä vaatimus.
26A	E-sääntö nro 19 (Etusumuvalaisimet)	E-säännön nro 19 vaatimuksia ei sovelleta. Tutkimuslaitoksen on kuitenkin tarkastettava, että valaisimet toimivat oikein (jos valaisimet on asennettu).
27A	Asetus (EU) N:o 1005/2010 (Vetokoukut)	Asetuksen (EU) N:o 1005/2010 vaatimuksia ei sovelleta.
28A	E-sääntö nro 38 (Takasumuvalaisimet)	E-säännön nro 38 vaatimuksia ei sovelleta. Tutkimuslaitoksen on kuitenkin tarkastettava, että valaisimet toimivat oikein.
29A	E-sääntö nro 23 (Peruutusvalaisimet)	E-säännön nro 23 vaatimuksia ei sovelleta. Tutkimuslaitoksen on kuitenkin tarkastettava, että valaisimet toimivat oikein (jos valaisimet on asennettu).
30A	E-sääntö nro 77 (Pysäköintivalaisimet)	E-säännön nro 77 vaatimuksia ei sovelleta. Tutkimuslaitoksen on kuitenkin tarkastettava, että valaisimet toimivat oikein (jos valaisimet on asennettu).

Kohta	Säädös	Vaihtoehtoiset vaatimukset
31A	E-sääntö nro 16 (Turvavyöt ja turvajärjestelmät)	<p>Komponentit</p> <p>a) Turvavöiden ei tarvitse olla E-säännön nro 16 mukaisesti tyyppihyväksytyjä.</p> <p>b) Kussakin turvavyössä on kuitenkin oltava tunnistemerkintä.</p> <p>c) Merkinnän tietojen on vastattava päätöstä, joka koskee turvavöiden kiinnityspisteitä (ks. 19 kohta).</p> <p>Asennusvaatimukset</p> <p>a) Ajoneuvo on varustettava turvavöillä E-säännön nro 16 liitteessä XVI vahvistettujen vaatimusten mukaisesti.</p> <p>b) Jos a kohdan mukaisesti on jälkiasennettava turvavöitä, niiden on oltava E-säännön nro 16 mukaisesti hyväksytyä tyyppiä.</p>
33A	E-sääntö nro 121 (Hallintalaitteiden, merkkivalaisimien ja osoittimien tunnistaminen)	<p>a) E-säännössä nro 121 edellytettyjen symbolien ja niitä vastaavien ilmaisimien värin on oltava kyseisen E-säännön mukaisia.</p> <p>b) Jos näin ei ole, tutkimuslaitoksen on todennettava, että ajoneuvoon asennetut symbolit, ilmaisimet ja osoittimet antavat kuljettajalle kattavat tiedot kyseisten ohjainlaitteiden toiminnasta.</p>
34A	Asetus (EU) N:o 672/2010 (Huurteen- ja huurunpoistolaitteet)	Ajoneuvo on varustettava riittävin tuulilasin huurteen- ja huurunpoistolaittein.
35A	Asetus (EU) N:o 1008/2010 (Pesimet ja pyyhkimet)	Ajoneuvo on varustettava riittävin tuulilasin pesu- ja pyyhkinlaittein.
36A	E-sääntö nro 122 (Lämmitysjärjestelmät)	<p>a) Ajoneuvon matkustajatila on varustettava lämmitysjärjestelmällä.</p> <p>b) Polttolämmittimien ja niiden asennuksen on oltava E-säännön nro 122 liitteen 7 mukaisia. Lisäksi nestekaasukäyttöisten polttolämmittimien ja lämmitysjärjestelmien on täytettävä E-säännön nro 122 liitteessä 8 vahvistetut vaatimukset.</p> <p>c) Jälkiasennettavien lisälämmitysjärjestelmien on täytettävä E-säännössä nro 122 vahvistetut vaatimukset.</p>

Kohta	Säädös	Vaihtoehtoiset vaatimukset
41A	Asetus (EY) N:o 595/2009 Raskaiden hyötyajoneuvojen päästöt (Euro VI) – sisäinen valvontajärjestelmä (OBD-järjestelmä)	Pakokaasupäästöt a) Tehdään testi komission asetuksen (EU) N:o 582/2011 ¹ liitteen III mukaisesti käyttämällä asetuksen (EU) N:o 582/2011 liitteessä VI olevassa 3.6.1 kohdassa määritettyjä huononemiskertoimia. b) Noudatettavat raja-arvot on määritetty asetuksen (EY) N:o 595/2009 liitteen I taulukossa. c) Testauksessa käytettävän polttoaineen on oltava asetuksen (EU) N:o 582/2011 liitteessä IX tarkoitettua vertailupolttoainetta. CO ₂ -päästöt CO ₂ -päästöt ja polttoaineenkulutus on määritettävä asetuksen (EU) N:o 582/2011 liitteen VIII mukaisesti. Sisäinen valvontajärjestelmä (OBD) a) Ajoneuvoon on asennettava sisäinen valvontajärjestelmä (OBD). b) OBD-käyttöliittymän on kommunikoitava järjestelmän ulkopuolisen OBD-lukulaitteen kanssa asetuksen (EU) N:o 582/2011 liitteen X mukaisesti. Typen oksidien poistojärjestelmien oikean toiminnan varmistamiseen liittyvät vaatimukset Ajoneuvoon on asennettava typen oksidien poistojärjestelmän oikean toiminnan varmistava järjestelmä asetuksen (EU) N:o 582/2011 liitteen XIII mukaisesti. Tehon mittaus a) Hakijan on toimitettava valmistajan lausunto, jossa todetaan ajoneuvon moottorin suurin lähtöteho (kW) ja sitä vastaava käyntinopeusalue. b) Hakija voi vaihtoehtoisesti toimittaa moottorin lähtötehokäyrän, joka sisältää samat tiedot.

¹ Komission asetus (EU) N:o 582/2011, annettu 25 päivänä toukokuuta 2011, Euroopan parlamentin ja neuvoston asetuksen (EY) N:o 595/2009 täytäntöönpanosta ja muuttamisesta raskaiden hyötyajoneuvojen päästöjen osalta (Euro VI) sekä Euroopan parlamentin ja neuvoston direktiivin 2007/46/EY liitteiden I ja III muuttamisesta (EUVL L 167, 25.6.2011, s. 1).

Kohta	Säädös	Vaihtoehtoiset vaatimukset
45A	E-sääntö nro 43	<p>Komponentit</p> <p>a) Turvalasien on oltava joko karkaistua tai laminoitua turvalasia.</p> <p>b) Muovilasitetta saa asentaa ainoastaan kohteisiin, jotka sijaitsevat B-pilarin takana.</p> <p>c) Turvalasien ei tarvitse olla E-säännön nro 43 mukaisesti hyväksytyjä.</p> <p>Asennus</p> <p>a) Sovelletaan E-säännön nro 43 liitteessä 21 vahvistettuja asennusvaatimuksia.</p> <p>b) Tuulilasilla ja B-pilarin edessä olevalla lasitteella ei saa olla sävytettyjä kalvoja, jotka saattaisivat pienentää vähimmäisvaatimuksen mukaista säännöllistä valon läpäisysuhdetta.</p>
46A	Komission asetus (EU) N:o 458/2011 (Renkaiden asennus)	<p>Asennus</p> <p>a) Renkaiden mittojen, kantavuusluvun ja nopeusluokan on täytettävä komission asetuksen (EU) N:o 458/2011 vaatimukset.</p> <p>b) Renkaan nopeusluokkasymbolin on täsmättävä ajoneuvon suurimman rakenteellisen nopeuden kanssa.</p> <p>c) Vaatimusta sovelletaan siitä riippumatta, onko ajoneuvoon asennettu nopeudenrajoitin.</p> <p>d) Ajoneuvon valmistajan on ilmoitettava ajoneuvon suurin nopeus. Tutkimuslaitos voi kuitenkin arvioida ajoneuvon suurimman rakenteellisen nopeuden käyttämällä moottorin suurinta lähtötehoa, suurinta kierroslukumäärää minuutissa ja tietoja, jotka koskevat kinemaattista ketjua.</p>
46B	E-sääntö nro 30 (Luokan C ₁ renkaat)	<p>Komponentit</p> <p>Renkaissa on oltava tyyppihyväksyntämerkki.</p>
46D	E-sääntö nro 117 (Renkaiden vierintämelu, märkäpito ja vierintävastus)	<p>Komponentit</p> <p>Renkaissa on oltava tyyppihyväksyntämerkki.</p>

Kohta	Säädös	Vaihtoehtoiset vaatimukset
46E	Asetus (EY) N:o 661/2009 E-sääntö nro 64 (Tilapäiskäyttöön tarkoitettu varapyörä-rengasyhdistelmä, itsekantavat run-flat-renkaat, renkaiden vierintämelu, märkäpito ja vierintävastus)	Komponentit Renkaissa on oltava tyyppihyväksyntämerkki. Rengaspaineen seurantajärjestelmän asentaminen ei ole pakollista.
48A	Asetus (EU) N:o 1230/2012 (Massat ja mitat)	a) Asetuksen (EU) N:o 1230/2012 liitteessä I olevan A osan vaatimuksia on noudatettava. Liitteessä I olevan A osan 5 kohdan vaatimuksia ei kuitenkaan tarvitse noudattaa. b) Edellä olevaa a kohtaa sovellettaessa huomioon otettavat massat ovat seuraavat: <ul style="list-style-type: none"> – tutkimuslaitoksen mittaama ajokuntoisen ajoneuvon massa, joka on määritetty asetuksen (EU) N:o 1230/2012 2 artiklan 4 alakohdassa; ja – suurimmat kuormitetut massat, jotka ajoneuvon valmistaja on ilmoittanut tai jotka esitetään valmistajan kilvessä, mukaan luettuina tarrat tai käyttöoppaassa olevat tiedot. Kyseisiä massoja on pidettävä suurimpina teknisesti sallittuina kuormitettuina massoina. c) Hakijan tekemiä teknisiä muutoksia, joiden tarkoituksena on pienentää ajoneuvon suurin teknisesti sallittu kokonaismassa 3,5 tonniin tai sen alle, jotta ajoneuvolle voidaan myöntää yksittäishyväksyntä, ei sallita. d) Suurimmista sallituista mitoista ei sallita poikkeuksia.
49A	E-sääntö nro 61 (Ohjaamon ulkonevat osat)	a) E-säännön nro 17 kohdassa 5 vahvistettujen yleisten vaatimusten on täytyttävä. b) Tutkimuslaitoksen harkinnan mukaan on E-säännön nro 17 kohdissa 6.1, 6.5, 6.6, 6.7, 6.8 ja 6.11 tarkoitettujen vaatimusten täytyttävä.

Kohta	Säädös	Vaihtoehtoiset vaatimukset
50A	E-sääntö nro 55 (Kytkentälaitteet)	<p>Erilliset tekniset yksiköt</p> <p>a) Alkuperäisen laitevalmistajan kytkentälaiteita, jotka on tarkoitettu sellaisen perävaunun vetämiseen, jonka suurin massa on enintään 1 500 kg, ei tarvitse tyyppihyväksyä E-säännön nro 55 mukaisesti.</p> <p>b) Kytkentälaitetta pidetään alkuperäisen laitevalmistajan laitteena silloin, kun sitä kuvaillaan käyttöoppaassa tai vastaavassa tukiasiakirjassa, jonka ajoneuvon valmistaja toimittaa ajoneuvon ostajalle.</p> <p>c) Jos kyseinen kytkentälaite on hyväksytty ajoneuvon kanssa, hyväksyntätodistukseen on sisällyttävä asianmukainen teksti, jossa todetaan, että omistaja vastaa perävaunuun liitetyn kytkentälaitteen yhteensopivuudesta.</p> <p>d) Kytkentälaitteet, jotka eivät lukeudu a kohdassa mainittuihin, ja jälkiasennettavat kytkentälaitteet on tyyppihyväksyttävä E-säännön nro 55 mukaisesti.</p> <p>Asennus ajoneuvon</p> <p>Tutkimuslaitoksen on tarkastettava, että kytkentälaitteiden asennus on E-säännön nro 55 kohdan 6 mukainen.</p>
54	E-sääntö nro 95 (Sivutörmäys)	<p>a) Hakijan on toimitettava valmistajan lausunto, jossa todetaan, että kyseinen ajoneuvo, jonka valmistenumero on määritettävä, vastaa vähintään yhtä seuraavista:</p> <ul style="list-style-type: none"> – E-sääntö nro 95; – FMVSS-standardi nro 214 (Sivutörmäyssuojaus); – JSRRV:n 18 artikla. <p>b) Tuotannossa olevalle ajoneuvolle voidaan hakijan pyynnöstä tehdä E-säännön nro 95 kohdan 5 mukainen testi.</p> <p>c) Testin tekee sitä varten nimetty tutkimuslaitos. Tutkimuslaitoksen on toimitettava hakijalle yksityiskohtainen seloste.</p>
56A	E-sääntö nro 105 Vaarallisten aineiden kuljetukseen tarkoitettut ajoneuvot	Vaarallisten aineiden kuljetukseen tarkoitettujen ajoneuvojen on oltava E-säännön nro 105 mukaisia.

Kohta	Säädös	Vaihtoehtoiset vaatimukset
58	Asetus (EY) N:o 78/2009 (Jalankulkijoiden suojele)	Hätäjarrutehostin Ajoneuvot on varustettava kaikkiin pyöriin vaikuttavalla elektronisella lukkiutumattomalla jarrujärjestelmällä. Jalankulkijoiden suojele Asetuksen (EY) N:o 78/2009 vaatimuksia ei sovelleta 24 päivään helmikuuta 2018 saakka ajoneuvoihin, joiden suurin massa on enintään 2 500 kg, eikä 24 päivään elokuuta 2019 saakka ajoneuvoihin, joiden suurin massa on yli 2 500 kg. Etusuojaajärjestelmät Ajoneuvoon asennettavat etusuojaajärjestelmät on kuitenkin tyyppihyväksyttävä asetuksen (EY) N:o 78/2009 mukaisesti, ja niiden asennuksen on täytettävä kyseisen asetuksen liitteessä I olevassa 6 kohdassa asetetut vaatimukset.
59	Direktiivi 2005/64/EY (Kierrätettävyys)	Kyseisen direktiivin vaatimuksia ei sovelleta.
61	Direktiivi 2006/40/EY (Ilmastointijärjestelmä)	Kyseisen direktiivin vaatimuksia on sovellettava.
72	Asetus (EU) 2015/758 (eCall-järjestelmä)	Kyseisen asetuksen vaatimuksia ei sovelleta.

Lisäystä 2 koskevat huomautukset

1. Tässä lisäyksessä käytetyt lyhenteet:

'OEM': valmistajan toimittama alkuperäislaitteisto

'FMVSS': USA:n liikenneviraston standardi (Federal Motor Vehicle Safety Standard)

'JSRRV': Maantieajoneuvoja koskevat Japanin turvallisuusmääräykset (Japan Safety Regulations for Road Vehicles)

'SAE': Society of Automotive Engineers

'CISPR': Comité international spécial des perturbations radioélectriques.

2. Huomautukset:

a) Neste- tai maakaasuasennus on tarkastettava kokonaan E-säännön nro 67, 110 tai 115 mukaisesti.

b) CO₂-päästöjen arvioinnissa käytetään seuraavaa kaavaa:

Bensiinimoottori ja käsivalintainen vaihteisto:

$$\text{CO}_2 = 0,047 m + 0,561 p + 56,621$$

Bensiinimoottori ja automaattivaihteisto:

$$\text{CO}_2 = 0,102 m + 0,328 p + 9,481$$

Bensiinimoottori ja sähköhybridi:

$$\text{CO}_2 = 0,116 m - 57,147$$

Dieselmoottori ja käsivalintainen vaihteisto:

$$\text{CO}_2 = 0,108 m - 11,371$$

Dieselmoottori ja automaattivaihteisto:

$$\text{CO}_2 = 0,116 m - 6,432$$

Jossa CO₂ on CO₂-päästöjen yhdistetty massa (g/km), m on ajokuntoisen ajoneuvon massa (kg) ja p on moottorin suurin lähtöteho (kW).

CO₂:n yhdistetty massa lasketaan yhden desimaalin tarkkuudella ja pyöristetään sitten lähimpään kokonaislukuun seuraavasti:

- i) jos desimaalipilkun jälkeen tuleva luku on pienempi kuin 5, pyöristetään alaspäin;
 - ii) jos desimaalipilkun jälkeen tuleva luku on 5 tai suurempi kuin 5, pyöristetään ylöspäin.
- c) Polttoaineenkulutuksen arvioinnissa käytetään seuraavaa kaavaa:

$$CFC = CO_2 \times k^{-1}$$

Jossa CFC on yhdistetty polttoaineenkulutus (l/100 km), CO₂ on CO₂-päästöjen yhdistetty massa (g/km) sen jälkeen, kun se on pyöristetty noudattamalla huomautuksessa 2 b esitettyä sääntöä, ja k on kerroin, joka on

23,81, kun kyseessä on bensiinimoottori;

26,49, kun kyseessä on dieselmoottori.

Yhdistetty polttoaineenkulutus lasketaan kahden desimaalin tarkkuudella ja pyöristetään seuraavasti:

- i) jos ensimmäisen desimaalin jälkeen tuleva luku on pienempi kuin 5, pyöristetään alaspäin;
- ii) jos ensimmäisen desimaalin jälkeen tuleva luku on 5 tai suurempi kuin 5, pyöristetään ylöspäin.

II OSA

Luettelo E-säännöistä, joiden katsotaan vastaavan I osassa tarkoitettuja direktiivejä tai asetuksia

Kun viitataan I osassa olevassa taulukossa mainittuun erillisdirektiiviin tai -asetukseen, seuraavien E-sääntöjen, jotka unioni on hyväksynyt vuoden 1958 tarkistetun sopimuksen sopimuspuolena päätöksellä 97/836/EY, tai saman päätöksen 3 artiklan 3 kohdassa tarkoitettujen myöhemmin tehtyjen neuvoston päätösten mukaisesti myönnetyn hyväksynnän katsotaan vastaavan asiaankuuluvan erillisdirektiivin tai -asetuksen mukaisesti myönnettyä EU-tyyppihyväksyntää.

Kaikkien seuraavassa taulukossa lueteltujen E-sääntöjen muiden muutosten¹ on niidenkin katsottava vastaavan EU-tyyppihyväksyntää, ja ne on vahvistettava päätöksen 97/836/EY 4 artiklan 2 kohdassa tarkoitettulla päätöksellä.

¹ Myöhemmin tehdyistä muutoksista ks. UNECE TRANS/WP.29/343.

	Kohde	E-säännön numero	Muutossarja
1A*	Sallittu melutaso (ei kata AVAS-järjestelmää eikä varaosäänenvaimentimia)	51	03
	AVAS	138	00
	Varaosäänenvaimennusjärjestelmät	59	02
9B	Henkilöautojen jarrulaitteet (ESC:tä koskeva osa)	140	00
58	Jalankulkijoiden suojele (ei kata hätäjarrutehostinta)	127 (jalankulkijoiden suojele)	00
	Jalankulkijoiden suojele (hätäjarrutehostinta koskeva osa)	13-H (hätäjarrutehostin) tai 139 (hätäjarrutehostin)	00 (Lisäys 9 ja sitä uudemmat) 00
65	Kehittyneet hätäjarrutusjärjestelmät	131	01
66	Kaistavahtijärjestelmä	130	00
<p>Jos erillisdirektiivi tai -asetus sisältää asennusvaatimuksia, niitä sovelletaan myös E-sääntöjen mukaisesti hyväksytyihin komponentteihin ja erillisiin teknisiin yksiköihin.</p> <p>* Taulukon numerointi viittaa I osassa olevassa taulukossa käytettyyn numerointiin.</p>			

III OSA

Luettelo erikoiskäyttöön tarkoitettujen ajoneuvojen
EU-tyyppihyväksyntävaatimuksia koskevista säädöksistä

Lisäys 1

Matkailuautot, ambulanssit ja ruumisautot

Kohta	Kohde	Säädöksen viitetiedot	$M_1 \leq 2500 \text{ kg}^*$	$M_1 > 2500 \text{ kg}^*$	M_2	M_3
1A	Melutaso	Asetus (EU) N:o 540/2014	H	G + H	G + H	G + H
2	Kevyiden hyötyajoneuvojen päästöt (Euro 5 ja Euro 6) / tietojen saatavuus	Asetus (EY) N:o 715/2007	Q ⁽¹⁾	G + Q ⁽¹⁾	G + Q ⁽¹⁾	
3A	Palovaaran torjuminen (nestemäisen polttoaineen säiliöt)	Asetus (EY) N:o 661/2009 E-sääntö nro 34	F ⁽²⁾	F ⁽²⁾	F ⁽²⁾	F ⁽²⁾
3B	Taka-alleajosuojat ja niiden asennus; taka-alleajosuojaus	Asetus (EY) N:o 661/2009 E-sääntö nro 58	X	X	X	X
4A	Takarekisterikilpien asentamis- ja kiinnittämistila	Asetus (EY) N:o 661/2009 Asetus (EU) N:o 1003/2010	X	X	X	X
5A	Ohjauslaitteet	Asetus (EY) N:o 661/2009 E-sääntö nro 79	X	G	G	G

Kohta	Kohde	Säädöksen viitetiedot	M ₁ ≤ 2500 kg*	M ₁ > 2500 kg*	M ₂	M ₃
6A	Ajoneuvoon pääsy ja ajoneuvon ohjattavuus	Asetus (EY) N:o 661/2009 Asetus (EU) N:o 130/2012	X	X		
6B	Ovisalvat ja ovien pidätysmekanismien komponentit	Asetus (EY) N:o 661/2009 E-sääntö nro 11	B	G+B		
7A	Äänimerkinantolaitteet ja äänimerkit	Asetus (EY) N:o 661/2009 E-sääntö nro 28	X	X	X	X
8A	Epäsuoran näkemän tarjoavat laitteet ja niiden asennus	Asetus (EY) N:o 661/2009 E-sääntö nro 46	X	G	G	G
9A	Ajoneuvojen ja perävaunujen jarrulaitteet	Asetus (EY) N:o 661/2009 E-sääntö nro 13			G ⁽³⁾	G ⁽³⁾
9B	Henkilöautojen jarrulaitteet	Asetus (EY) N:o 661/2009 E-sääntö nro 13-H	X ⁽⁴⁾	G+A ₁		
10A	Sähkömagneettinen yhteensopivuus	Asetus (EY) N:o 661/2009 E-sääntö nro 10	X	X	X	X
12A	Sisävarusteet	Asetus (EY) N:o 661/2009 E-sääntö nro 21	C	G + C		
13A	Moottoriajoneuvojen luvattoman käytön estävät laitteet	Asetus (EY) N:o 661/2009 E-sääntö nro 18			G ^(4A)	G ^(4A)

Kohta	Kohde	Säädöksen viitetiedot	$M_1 \leq 2500 \text{ kg}^*$	$M_1 > 2500 \text{ kg}^*$	M_2	M_3
13B	Moottoriajoneuvojen luvattoman käytön estävät laitteet	Asetus (EY) N:o 661/2009 E-sääntö nro 116	X	G		
14A	Kuljettajan suojaaminen törmäyksessä ohjausmekanismia vasten	Asetus (EY) N:o 661/2009 E-sääntö nro 12	X	G		
15A	Istuimet, niiden kiinnityspisteet ja mahdolliset pääntuet	Asetus (EY) N:o 661/2009 E-sääntö nro 17	D	G + D	G+D (^{4B})	G+D (^{4B})
15B	Suurten henkilöajoneuvojen istuimet	Asetus (EY) N:o 661/2009 E-sääntö nro 80			X	X
16A	Ulkonevat osat	Asetus (EY) N:o 661/2009 E-sääntö nro 26	ohjaamo X; muut osat A + Z	ohjaamo G; muut osat A + Z		
17A	Ajoneuvoon pääsy ja ajoneuvon ohjattavuus	Asetus (EY) N:o 661/2009 Asetus (EU) N:o 130/2012	X	X	X	X
17B	Nopeusmittarilaitteisto ja sen asennus	Asetus (EY) N:o 661/2009 E-sääntö nro 39	X	X	X	X
18A	Lakisäätteiset valmistajan kilvet ja ajoneuvon valmistenumero	Asetus (EY) N:o 661/2009 Asetus (EU) N:o 19/2011	X	X	X	X

Kohta	Kohde	Säädöksen viitetiedot	M ₁ ≤ 2500 kg*	M ₁ > 2500 kg*	M ₂	M ₃
19A	Turvavöiden kiinnityspisteet, ISOFIX-kiinnitysjärjestelmät ja ISOFIX-yläkiinnityspisteet	Asetus (EY) N:o 661/2009 E-sääntö nro 14	D	G + L	G + L	G + L
20A	Ajoneuvojen valaisimien ja merkkivalolaitteiden asennus	Asetus (EY) N:o 661/2009 E-sääntö nro 48	A+N	ohjaamo A + G + N; muut osat A + N	ohjaamo A + G + N; muut osat A + N	ohjaamo A + G + N; muut osat A + N
21A	Moottoriajoneuvojen ja niiden perävaunujen heijastinlaitteet	Asetus (EY) N:o 661/2009 E-sääntö nro 3	X	X	X	X
22A	Moottoriajoneuvojen ja niiden perävaunujen etu- ja takavalaisimet, jarruvalaisimet ja äärivalaisimet	Asetus (EY) N:o 661/2009 E-sääntö nro 7	X	X	X	X
22B	Moottoriajoneuvojen huomiovalaisimet	Asetus (EY) N:o 661/2009 E-sääntö nro 87	X	X	X	X
22C	Moottoriajoneuvojen ja niiden perävaunujen sivuvalaisimet	Asetus (EY) N:o 661/2009 E-sääntö nro 91	X	X	X	X
23A	Moottoriajoneuvojen ja niiden perävaunujen suuntavalaisimet	Asetus (EY) N:o 661/2009 E-sääntö nro 6	X	X	X	X

Kohta	Kohde	Säädöksen viitetiedot	M ₁ ≤ 2500 kg*	M ₁ > 2500 kg*	M ₂	M ₃
24A	Moottoriajoneuvojen ja niiden perävaunujen takarekisterikilpien valaisimet	Asetus (EY) N:o 661/2009 E-sääntö nro 4	X	X	X	X
25A	Eurooppalaisen epäsymmetrisen lähivalon ja/tai kaukovalon aikaansaavat, halogeeniumpiovalaisimilla varustetut moottoriajoneuvojen ajovalaisimet	Asetus (EY) N:o 661/2009 E-sääntö nro 31	X	X	X	X
25B	Moottoriajoneuvojen ja niiden perävaunujen hyväksytyissä valaisinyksiköissä käytettävät hehkulamput	Asetus (EY) N:o 661/2009 E-sääntö nro 37	X	X	X	X
25C	Kaasupurkausvalonlähteillä varustetut moottoriajoneuvojen ajovalaisimet	Asetus (EY) N:o 661/2009 E-sääntö nro 98	X	X	X	X
25D	Moottoriajoneuvojen hyväksytyissä kaasupurkausvalaisinyksiköissä käytettävät kaasupurkausvalonlähteet	Asetus (EY) N:o 661/2009 E-sääntö nro 99	X	X	X	X
25E	Epäsymmetrisen lähivalon tai kaukovalon aikaansaavat, hehkulampuilla ja/tai LED-moduuleilla varustetut moottoriajoneuvojen ajovalaisimet	Asetus (EY) N:o 661/2009 E-sääntö nro 112	X	X	X	X
25F	Moottoriajoneuvojen mukautuvat etuvalaisujärjestelmät (AFS-järjestelmät)	Asetus (EY) N:o 661/2009 E-sääntö nro 123	X	X	X	X

Kohta	Kohde	Säädöksen viitetiedot	M ₁ ≤ 2500 kg*	M ₁ > 2500 kg*	M ₂	M ₃
26A	Moottoriajoneuvojen etusumuvalaisimet	Asetus (EY) N:o 661/2009 E-sääntö nro 19	X	X	X	X
27A	Hinauslaite	Asetus (EY) N:o 661/2009 Asetus (EU) N:o 1005/2010	E	E	E	E
28A	Moottoriajoneuvojen ja niiden perävaunujen takasumuvalaisimet	Asetus (EY) N:o 661/2009 E-sääntö nro 38	X	X	X	X
29A	Moottoriajoneuvojen ja niiden perävaunujen peruutusvalaisimet	Asetus (EY) N:o 661/2009 E-sääntö nro 23	X	X	X	X
30A	Moottoriajoneuvojen pysäköintivalaisimet	Asetus (EY) N:o 661/2009 E-sääntö nro 77	X	X	X	X
31A	Turvavyöt, turvajärjestelmät, lasten turvajärjestelmät ja lasten ISOFIX-turvajärjestelmät	Asetus (EY) N:o 661/2009 E-sääntö nro 16	D	G + M	G + M	G + M
32A	Etunäkyvyysalue	Asetus (EY) N:o 661/2009 E-sääntö nro 125	X	G		
33A	Hallintalaitteiden, merkkivalaisimien ja osoittimien sijainti ja tunnistaminen	Asetus (EY) N:o 661/2009 E-sääntö nro 121	X	X	X	X

Kohta	Kohde	Säädöksen viitetiedot	M ₁ ≤ 2500 kg*	M ₁ > 2500 kg*	M ₂	M ₃
34A	Tuulilasin huurteen- ja huurunpoistojärjestelmät	Asetus (EY) N:o 661/2009 Asetus (EU) N:o 672/2010	X	G ⁽⁵⁾	⁽⁵⁾	⁽⁵⁾
35A	Tuulilasin pyyhin- ja pesinjärjestelmät	Asetus (EY) N:o 661/2009 Asetus (EU) N:o 1008/2010	X	G ⁽⁶⁾	⁽⁶⁾	⁽⁶⁾
36A	Lämmitysjärjestelmät	Asetus (EY) N:o 661/2009 E-sääntö nro 122	X	X	X	X
37A	Pyörien roiskesuojat	Asetus (EY) N:o 661/2009 Asetus (EU) N:o 1009/2010	X	G		
38A	Ajoneuvon istuimiin sisältyvät ja muut pääntuet (niskatuet)	Asetus (EY) N:o 661/2009 E-sääntö nro 25	D	G + D		
44A	Massat ja mitat	Asetus (EY) N:o 661/2009 Asetus (EU) N:o 1230/2012	X	X		
45A	Turvalasit ja niiden asennus ajoneuvon	Asetus (EY) N:o 661/2009 E-sääntö nro 43	J	G + J	G + J	G + J
46A	Renkaiden asennus	Asetus (EY) N:o 661/2009 Asetus (EU) N:o 458/2011	X	G	G	G
46B	Moottoriajoneuvojen ja niiden perävaunujen ilmarenkaat (luokka C ₁)	Asetus (EY) N:o 661/2009 E-sääntö nro 30	X	G		

Kohta	Kohde	Säädöksen viitetiedot	M ₁ ≤ 2500 kg*	M ₁ > 2500 kg*	M ₂	M ₃
46C	Hyötyajoneuvojen ja niiden perävaunujen ilmarenkaat (luokat C ₂ ja C ₃)	Asetus (EY) N:o 661/2009 E-sääntö nro 54	—	G	G	G
46D	Renkaiden vierintämelu, märkäpito ja vierintävastus (luokat C ₁ , C ₂ ja C ₃)	Asetus (EY) N:o 661/2009 E-sääntö nro 117	X	G	G	G
46E	Tilapäiskäyttöön tarkoitettu varapyörä-rengasyhdistelmä, itsekantavat run-flat-renkaat ja -järjestelmät, rengaspaineen seurantajärjestelmä	Asetus (EY) N:o 661/2009 E-sääntö nro 64	X	G		
47A	Ajoneuvojen nopeuden rajoittaminen	Asetus (EY) N:o 661/2009 E-sääntö nro 89			X	X
48A	Massat ja mitat	Asetus (EY) N:o 661/2009 Asetus (EU) N:o 1230/2012			X	X
50A	Ajoneuvoyhdistelmien mekaaniset kytkentäosat	Asetus (EY) N:o 661/2009 E-sääntö nro 55	X ⁽¹⁰⁾	G ⁽¹⁰⁾	G ⁽¹⁰⁾	G ⁽¹⁰⁾
51A	Tiettyjen moottoriajoneuvoluokkien sisärakenteissa käytettyjen materiaalien palokäyttäytyminen	Asetus (EY) N:o 661/2009 E-sääntö nro 118				ohjaamo G; muut osat X
52A	Luokkien M ₂ ja M ₃ ajoneuvot	Asetus (EY) N:o 661/2009 E-sääntö nro 107			A	A
52B	Suurten henkilöajoneuvojen korirakenteen lujuus	Asetus (EY) N:o 661/2009 E-sääntö nro 66			A	A

Kohta	Kohde	Säädöksen viitetiedot	M ₁ ≤ 2500 kg*	M ₁ > 2500 kg*	M ₂	M ₃
53A	Matkustajien etutörmäyssuojaus	Asetus (EY) N:o 661/2009 E-sääntö nro 94	N/A	N/A		
54A	Matkustajien sivutörmäyssuojaus	Asetus (EY) N:o 661/2009 E-sääntö nro 95	N/A	N/A		
58	Jalankulkijoiden suojele	Asetus (EY) N:o 78/2009	X	N/A Ajoneuvon mukana mahdollisesti toimitettavien etusuojaajärjestelmien on kuitenkin oltava vaatimusten mukaisia ja ne on merkittävä.		
59	Kierrätettävyys	Direktiivi 2005/64/EY	N/A	N/A		
61	Ilmastointijärjestelmä	Direktiivi 2006/40/EY	X	G ⁽¹⁴⁾		
62	Vetyjärjestelmä	Asetus (EY) N:o 79/2009	Q	G + Q	G + Q	G + Q
63	Yleinen turvallisuus	Asetus (EY) N:o 661/2009	X ⁽¹⁵⁾	X ⁽¹⁵⁾	X ⁽¹⁵⁾	X ⁽¹⁵⁾
64	Vaihtamisopastimet	Asetus (EY) N:o 661/2009 Asetus (EU) N:o 65/2012	X	G		
65	Kehittyneet hätäjarrutusjärjestelmät	Asetus (EY) N:o 661/2009 Asetus (EU) N:o 347/2012			N/A ⁽¹⁶⁾	N/A ⁽¹⁶⁾
66	Kaistavahtijärjestelmä	Asetus (EY) N:o 661/2009 Asetus (EU) N:o 351/2012			N/A ⁽¹⁷⁾	N/A ⁽¹⁷⁾

Kohta	Kohde	Säädöksen viitetiedot	M ₁ ≤ 2500 kg*	M ₁ > 2500 kg*	M ₂	M ₃
67	Nestekaasua varten tarkoitetut erikoisosat ja niiden asennus moottoriajoneuvoihin	Asetus (EY) N:o 661/2009 E-sääntö nro 67	X	X	X	X
68	Ajoneuvojen hälytysjärjestelmät	Asetus (EY) N:o 661/2009 E-sääntö nro 97	X	G		
69	Sähköturvallisuus	Asetus (EY) N:o 661/2009 E-sääntö nro 100	X	X	X	X
70	Maakaasua varten tarkoitetut erikoisosat ja niiden asennus moottoriajoneuvoihin	Asetus (EY) N:o 661/2009 E-sääntö nro 110	X	X	X	X
72	eCall-järjestelmä	Asetus (EU) 2015/758	G	G	N/A	N/A

* Suurin teknisesti sallittu massa kuormitettuna.

Ambulansseja koskevat lisävaatimukset

Ambulanssien potilastilan on täytettävä standardin EN 1789:2007 + A1:2010 + A2:2014

Lääkinnälliset ajoneuvot laitteineen – Ambulanssit tekniset vaatimukset lukuun ottamatta

6.5 kohtaa (varusteluettelo). Vaatimustenmukaisuudesta on esitettävä todistus ja tutkimuslaitoksen testausseleste. Jos ambulanssissa on pyörätuolipaikka, sovelletaan lisäyksessä 3 olevia, pyörätuolin kiinnitystä ja matkustajan turvajärjestelyjä koskevia vaatimuksia.

Lisäys 2

Panssariajoneuvot

Kohta	Kohde	Säädöksen viitetiedot	M ₁	M ₂	M ₃	N ₁	N ₂	N ₃	O ₁	O ₂	O ₃	O ₄
1A	Melutaso	Asetus (EU) N:o 540/2014	X	X	X	X	X	X				
2	Kevyiden hyötyajoneuvojen päästöt (Euro 5 ja Euro 6) / tietojen saatavuus	Asetus (EY) N:o 715/2007	A ⁽¹⁾	A ⁽¹⁾		A ⁽¹⁾	A ⁽¹⁾					
3A	Palovaaran torjuminen (nestemäisen polttoaineen säiliöt)	Asetus (EY) N:o 661/2009 E-sääntö nro 34	X ⁽²⁾	X ⁽²⁾	X ⁽²⁾	X ⁽²⁾	X ⁽²⁾	X ⁽²⁾	X	X	X	X
3B	Taka-alleajosuojat ja niiden asennus; taka-alleajosuojaus	Asetus (EY) N:o 661/2009 E-sääntö nro 58	X	X	X	X	A	A	X	X	X	X
4A	Takarekisterikilpien asentamis- ja kiinnittämistila	Asetus (EY) N:o 661/2009 Asetus (EU) N:o 1003/2010	X	X	X	X	X	X	X	X	X	X
5A	Ohjauslaitteet	Asetus (EY) N:o 661/2009 E-sääntö nro 79	X	X	X	X	X	X	X	X	X	X
6A	Ajoneuvoon pääsy ja ajoneuvon ohjattavuus (askelmat, astinlaudat ja kädensijat)	Asetus (EY) N:o 661/2009 Asetus (EU) N:o 130/2012	X	X	X	X	X	X				
6B	Ovisalvat ja ovien pidätysmekanismien komponentit	Asetus (EY) N:o 661/2009 E-sääntö nro 11	X			X						

Kohta	Kohde	Säädöksen viitetiedot	M ₁	M ₂	M ₃	N ₁	N ₂	N ₃	O ₁	O ₂	O ₃	O ₄
7A	Äänimerkinantolaitteet ja äänimerkit	Asetus (EY) N:o 661/2009 E-sääntö nro 28	A + K	A + K	A + K	A + K	A + K	A + K				
8A	Epäsuoran näkemän tarjoavat laitteet ja niiden asennus	Asetus (EY) N:o 661/2009 E-sääntö nro 46	A	A	A	A	A	A				
9A	Ajoneuvojen ja perävaunujen jarrulaitteet	Asetus (EY) N:o 661/2009 E-sääntö nro 13		X ⁽³⁾	X ⁽³⁾	X ⁽³⁾	X ⁽³⁾	X ⁽³⁾	X ⁽³⁾	X ⁽³⁾	X ⁽³⁾	X ⁽³⁾
9B	Henkilöautojen jarrulaitteet	Asetus (EY) N:o 661/2009 E-sääntö nro 13-H	X ⁽⁴⁾			X ⁽⁴⁾						
10A	Sähkömagneettinen yhteensopivuus	Asetus (EY) N:o 661/2009 E-sääntö nro 10	X	X	X	X	X	X	X	X	X	X
12A	Sisävarusteet	Asetus (EY) N:o 661/2009 E-sääntö nro 21	A									
13A	Moottoriajoneuvojen luvattoman käytön estävät laitteet	Asetus (EY) N:o 661/2009 E-sääntö nro 18		X ^(4A)	X ^(4A)		X ^(4A)	X ^(4A)				
13B	Moottoriajoneuvojen luvattoman käytön estävät laitteet	Asetus (EY) N:o 661/2009 E-sääntö nro 116	X			X						
14A	Kuljettajan suojaaminen törmäyksessä ohjausmekanismia vasten	Asetus (EY) N:o 661/2009 E-sääntö nro 12	N/A			N/A						

Kohta	Kohde	Säädöksen viitetiedot	M ₁	M ₂	M ₃	N ₁	N ₂	N ₃	O ₁	O ₂	O ₃	O ₄
15A	Istuimet, niiden kiinnityspisteet ja mahdolliset pääntuet	Asetus (EY) N:o 661/2009 E-sääntö nro 17	X	D ^(4B)	D ^(4B)	D	D	D				
15B	Suurten henkilöajoneuvojen istuimet	Asetus (EY) N:o 661/2009 E-sääntö nro 80		D	D							
16A	Ulkonevat osat	Asetus (EY) N:o 661/2009 E-sääntö nro 26	A									
17A	Ajoneuvoon pääsy ja ajoneuvon ohjattavuus (peruutusvaihde)	Asetus (EY) N:o 661/2009 Asetus (EU) N:o 130/2012	X	X	X	X	X	X				
17B	Nopeusmittari-laitteisto ja sen asennus	Asetus (EY) N:o 661/2009 E-sääntö nro 39	X	X	X	X	X	X				
18A	Lakisääteiset valmistajan kilvet ja ajoneuvon valmistenumero	Asetus (EY) N:o 661/2009 Asetus (EU) N:o 19/2011	X	X	X	X	X	X	X	X	X	X
19A	Turvavöiden kiinnityspisteet, ISOFIX-kiinnitysjärjestelmät ja ISOFIX-yläkiinnityspisteet	Asetus (EY) N:o 661/2009 E-sääntö nro 14	A	A	A	A	A	A				
20A	Ajoneuvojen valaisimien ja merkkivalolaitteiden asennus	Asetus (EY) N:o 661/2009 E-sääntö nro 48	A+N	A+N	A+N	A+N	A+N	A+N	A+N	A+N	A+N	A+N
21A	Moottoriajoneuvojen ja niiden perävaunujen heijastinlaitteet	Asetus (EY) N:o 661/2009 E-sääntö nro 3	X	X	X	X	X	X	X	X	X	X

Kohta	Kohde	Säädöksen viitetiedot	M ₁	M ₂	M ₃	N ₁	N ₂	N ₃	O ₁	O ₂	O ₃	O ₄
22A	Moottoriajoneuvojen ja niiden perävaunujen etu- ja takavalaisimet, jarruvalaisimet ja äärivalaisimet	Asetus (EY) N:o 661/2009 E-sääntö nro 7	X	X	X	X	X	X	X	X	X	X
22B	Moottoriajoneuvojen huomiovalaisimet	Asetus (EY) N:o 661/2009 E-sääntö nro 87	X	X	X	X	X	X				
22C	Moottoriajoneuvojen ja niiden perävaunujen sivuvalaisimet	Asetus (EY) N:o 661/2009 E-sääntö nro 91	X	X	X	X	X	X	X	X	X	X
23A	Moottoriajoneuvojen ja niiden perävaunujen suuntavalaisimet	Asetus (EY) N:o 661/2009 E-sääntö nro 6	X	X	X	X	X	X	X	X	X	X
24A	Moottoriajoneuvojen ja niiden perävaunujen takarekisterikilpien valaisimet	Asetus (EY) N:o 661/2009 E-sääntö nro 4	X	X	X	X	X	X	X	X	X	X
25A	Eurooppalaisen epäsymmetrisen lähivalon ja/tai kaukovalon aikaansaavat, halogeeniumpiovalaisimilla varustetut moottoriajoneuvojen ajovalaisimet	Asetus (EY) N:o 661/2009 E-sääntö nro 31	X	X	X	X	X	X				
25B	Moottoriajoneuvojen ja niiden perävaunujen hyväksytyissä valaisinyksiköissä käytettävät hehkulamput	Asetus (EY) N:o 661/2009 E-sääntö nro 37	X	X	X	X	X	X	X	X	X	X
25C	Kaasupurkausvalonlähteillä varustetut moottoriajoneuvojen ajovalaisimet	Asetus (EY) N:o 661/2009 E-sääntö nro 98	X	X	X	X	X	X				

Kohta	Kohde	Säädöksen viitetiedot	M ₁	M ₂	M ₃	N ₁	N ₂	N ₃	O ₁	O ₂	O ₃	O ₄
25D	Moottoriajoneuvojen hyväksytyissä kaasupurkausvalaisinyksiköissä käytettävät kaasupurkausvalonlähteet	Asetus (EY) N:o 661/2009 E-sääntö nro 99	X	X	X	X	X	X				
25E	Epäsymmetrisen lähivalon tai kaukovalon aikaansaavat, hehkulamput ja/tai LED-moduuleilla varustetut moottoriajoneuvojen ajovalaisimet	Asetus (EY) N:o 661/2009 E-sääntö nro 112	X	X	X	X	X	X				
25F	Moottoriajoneuvojen mukautuvat etuvalaisujärjestelmät (AFS-järjestelmät)	Asetus (EY) N:o 661/2009 E-sääntö nro 123	X	X	X	X	X	X				
26A	Moottoriajoneuvojen etusumuvalaisimet	Asetus (EY) N:o 661/2009 E-sääntö nro 19	X	X	X	X	X	X				
27A	Hinauslaite	Asetus (EY) N:o 661/2009 Asetus (EU) N:o 1005/2010	A	A	A	A	A	A				
28A	Moottoriajoneuvojen ja niiden perävaunujen takasumuvalaisimet	Asetus (EY) N:o 661/2009 E-sääntö nro 38	X	X	X	X	X	X	X	X	X	X
29A	Moottoriajoneuvojen ja niiden perävaunujen peruutusvalaisimet	Asetus (EY) N:o 661/2009 E-sääntö nro 23	X	X	X	X	X	X	X	X	X	X
30A	Moottoriajoneuvojen pysäköintivalaisimet	Asetus (EY) N:o 661/2009 E-sääntö nro 77	X	X	X	X	X	X				
31A	Turvavyöt, turvajärjestelmät, lasten turvajärjestelmät ja lasten ISOFIX-turvajärjestelmät	Asetus (EY) N:o 661/2009 E-sääntö nro 16	A	A	A	A	A	A				

Kohta	Kohde	Säädöksen viitetiedot	M ₁	M ₂	M ₃	N ₁	N ₂	N ₃	O ₁	O ₂	O ₃	O ₄
32A	Etunäkyvyysalue	Asetus (EY) N:o 661/2009 E-sääntö nro 125	S									
33A	Hallintalaitteiden, merkkivalaisimien ja osoittimien sijainti ja tunnistaminen	Asetus (EY) N:o 661/2009 E-sääntö nro 121	X	X	X	X	X	X				
34A	Tuulilasin huurteen- ja huurunpoistojärjestelmät	Asetus (EY) N:o 661/2009 Asetus (EU) N:o 672/2010	A	(⁵)	(⁵)	(⁵)	(⁵)	(⁵)				
35A	Tuulilasin pyyhin- ja pesinjärjestelmät	Asetus (EY) N:o 661/2009 Asetus (EU) N:o 1008/2010	A	(⁶)	(⁶)	(⁶)	(⁶)	(⁶)				
36A	Lämmitysjärjestelmät	Asetus (EY) N:o 661/2009 E-sääntö nro 122	X	X	X	X	X	X	X	X	X	X
37A	Pyörien roiskesuojat	Asetus (EY) N:o 661/2009 Asetus (EU) N:o 1009/2010	X									
38A	Ajoneuvon istuimiin sisältyvät ja muut pääntuet (niskatuet)	Asetus (EY) N:o 661/2009 E-sääntö nro 25	X									
41A	Raskaiden hyötyajoneuvojen päästöt (Euro VI) / tietojen saatavuus	Asetus (EY) N:o 595/2009	X (⁹)	X (⁹)	X	X (⁹)	X (⁹)	X				
42A	Tavarankuljetusajoneuvojen sivusuojaus	Asetus (EY) N:o 661/2009 E-sääntö nro 73					X	X			X	X

Kohta	Kohde	Säädöksen viitetiedot	M ₁	M ₂	M ₃	N ₁	N ₂	N ₃	O ₁	O ₂	O ₃	O ₄
43A	Roiskeenestojärjestelmät	Asetus (EY) N:o 661/2009 Asetus (EU) N:o 109/2011				X	X	X	X	X	X	X
44A	Massat ja mitat	Asetus (EY) N:o 661/2009 Asetus (EU) N:o 1230/2012	X									
45A	Turvalasit ja niiden asennus ajoneuvoon	Asetus (EY) N:o 661/2009 E-sääntö nro 43	N/A	N/A	N/A	N/A	N/A	N/A	N/A	N/A	N/A	N/A
46A	Renkaiden asennus	Asetus (EY) N:o 661/2009 Asetus (EU) N:o 458/2011	A	A	A	A	A	A	A	A	A	A
46B	Moottoriajoneuvojen ja niiden perävaunujen ilmarenkaat (luokka C ₁)	Asetus (EY) N:o 661/2009 E-sääntö nro 30	A			A			A	A		
46C	Hyötyajoneuvojen ja niiden perävaunujen ilmarenkaat (luokat C ₂ ja C ₃)	Asetus (EY) N:o 661/2009 E-sääntö nro 54		A	A	A	A	A			A	A
46D	Renkaiden vierintämelu, märkäpito ja vierintävastus (luokat C ₁ , C ₂ ja C ₃)	Asetus (EY) N:o 661/2009 E-sääntö nro 117	A	A	A	A	A	A	A	A	A	A
46E	Tilapäiskäyttöön tarkoitettu varapyörärengasyhdistelmä, itsekantavat run-flat-renkaat ja -järjestelmät, rengaspaineen seurantajärjestelmä	Asetus (EY) N:o 661/2009 E-sääntö nro 64	A ^(9A)			A ^(9A)						

Kohta	Kohde	Säädöksen viitetiedot	M ₁	M ₂	M ₃	N ₁	N ₂	N ₃	O ₁	O ₂	O ₃	O ₄
47A	Ajoneuvojen nopeuden rajoittaminen	Asetus (EY) N:o 661/2009 E-sääntö nro 89		X	X		X	X				
48A	Massat ja mitat	Asetus (EY) N:o 661/2009 Asetus (EU) N:o 1230/2012		X	X	X	X	X	X	X	X	X
49A	Hyötyajoneuvojen ohjaamon takaseinän etupuolella olevat ulkonevat osat	Asetus (EY) N:o 661/2009 E-sääntö nro 61				A	A	A				
50A	Ajoneuvoyhdistelmien mekaaniset kytkentäosat	Asetus (EY) N:o 661/2009 E-sääntö nro 55	X ⁽¹⁰⁾	X ⁽¹⁰⁾	X ⁽¹⁰⁾	X ⁽¹⁰⁾	X ⁽¹⁰⁾	X ⁽¹⁰⁾	X	X	X	X
50B	Lyhytkytkentälaitte (CCD); hyväksytyt lyhytkytkentälaitetyypin asentaminen	Asetus (EY) N:o 661/2009 E-sääntö nro 102					X ⁽¹⁰⁾	X ⁽¹⁰⁾			X ⁽¹⁰⁾	X ⁽¹⁰⁾
51A	Tiettyjen moottoriajoneuvoluokkien sisärakenteissa käytettyjen materiaalien palokäyttäytyminen	Asetus (EY) N:o 661/2009 E-sääntö nro 118			X							
52A	Luokkien M ₂ ja M ₃ ajoneuvot	Asetus (EY) N:o 661/2009 E-sääntö nro 107		A	A							
52B	Suurten henkilöajoneuvojen korirakenteen lujuus	Asetus (EY) N:o 661/2009 E-sääntö nro 66		A	A							

Kohta	Kohde	Säädöksen viitetiedot	M ₁	M ₂	M ₃	N ₁	N ₂	N ₃	O ₁	O ₂	O ₃	O ₄
53A	Matkustajien etutörmäyssuojaus	Asetus (EY) N:o 661/2009 E-sääntö nro 94	N/A									
54A	Matkustajien sivutörmäyssuojaus	Asetus (EY) N:o 661/2009 E-sääntö nro 95	N/A			N/A						
56A	Vaarallisten aineiden kuljetukseen tarkoitettut ajoneuvot	Asetus (EY) N:o 661/2009 E-sääntö nro 105				X ⁽¹³⁾	X ⁽¹³⁾	X ⁽¹³⁾	X ⁽¹³⁾	X ⁽¹³⁾	X ⁽¹³⁾	X ⁽¹³⁾
57A	Etualleajosuojat ja niiden asennus; etualleajosuojaus	Asetus (EY) N:o 661/2009 E-sääntö nro 93					X	X				
58	Jalankulkijoiden suojele	Asetus (EY) N:o 78/2009	N/A			N/A						
59	Kierrätettävyys	Direktiivi 2005/64/EY	N/A			N/A						
61	Ilmastointijärjestelmä	Direktiivi 2006/40/EY	X			X ⁽¹⁴⁾						
62	Vetyjärjestelmä	Asetus (EY) N:o 79/2009	A	A	A	A	A	A				
63	Yleinen turvallisuus	Asetus (EY) N:o 661/2009	X ⁽¹⁵⁾	X ⁽¹⁵⁾	X ⁽¹⁵⁾	X ⁽¹⁵⁾	X ⁽¹⁵⁾	X ⁽¹⁵⁾	X ⁽¹⁵⁾	X ⁽¹⁵⁾	X ⁽¹⁵⁾	X ⁽¹⁵⁾
64	Vaihtamisopastimet	Asetus (EY) N:o 661/2009 Asetus (EU) N:o 65/2012	X									
65	Kehittyneet hätäjarrutusjärjestelmät	Asetus (EY) N:o 661/2009 Asetus (EU) N:o 347/2012		(¹⁶)	(¹⁶)		(¹⁶)	(¹⁶)				

Kohta	Kohde	Säädöksen viitetiedot	M ₁	M ₂	M ₃	N ₁	N ₂	N ₃	O ₁	O ₂	O ₃	O ₄
66	Kaistavahtijärjestelmä	Asetus (EY) N:o 661/2009 Asetus (EU) N:o 351/2012		(17)	(17)		(17)	(17)				
67	Nestekaasua varten tarkoitetut erikoisosat ja niiden asennus moottoriajoneuvoihin	Asetus (EY) N:o 661/2009 E-sääntö nro 67	X	X	X	X	X	X				
68	Ajoneuvojen hälytysjärjestelmät	Asetus (EY) N:o 661/2009 E-sääntö nro 97	X			X						
69	Sähköturvallisuus	Asetus (EY) N:o 661/2009 E-sääntö nro 100	X	X	X	X	X	X				
70	Maakaasua varten tarkoitetut erikoisosat ja niiden asennus moottoriajoneuvoihin	Asetus (EY) N:o 661/2009 E-sääntö nro 110	X	X	X	X	X	X				
72	eCall-järjestelmä	Asetus (EU) 2015/758	G	N/A	N/A	G	N/A	N/A	N/A	N/A	N/A	N/A

Lisäys 3

Pyörätuolin käyttäjille tarkoitetut ajoneuvot

Kohta	Kohde	Säädös	M ₁
1A	Melutaso	Asetus (EU) N:o 540/2014	G+W ₉
2	Kevyiden hyötyajoneuvojen päästöt (Euro 5 ja Euro 6) / tietojen saatavuus	Asetus (EY) N:o 715/2007	G+W ₁
3A	Palovaaran torjuminen (nestemäisen polttoaineen säiliöt)	Asetus (EY) N:o 661/2009 E-sääntö nro 34	X+W ₂
3B	Taka-alleajosuojat ja niiden asennus; taka-alleajosuojaus	Asetus (EY) N:o 661/2009 E-sääntö nro 58	X
4A	Takarekisterikilpien asentamis- ja kiinnittämistila	Asetus (EY) N:o 661/2009 Asetus (EU) N:o 1003/2010	X
5A	Ohjauslaitteet	Asetus (EY) N:o 661/2009 E-sääntö nro 79	G
6A	Ajoneuvon pääsy ja ajoneuvon ohjattavuus (askelmat, astinlaudat ja kädensijat)	Asetus (EY) N:o 661/2009 Asetus (EU) N:o 130/2012	X
6B	Ovisalvat ja ovien pidätysmekanismien komponentit	Asetus (EY) N:o 661/2009 E-sääntö nro 11	X

Kohta	Kohde	Säädös	M ₁
7A	Äänimerkinantolaitteet ja äänimerkit	Asetus (EY) N:o 661/2009 E-sääntö nro 28	X
8A	Epäsuoran näkemän tarjoavat laitteet ja niiden asennus	Asetus (EY) N:o 661/2009 E-sääntö nro 46	X
9B	Henkilöautojen jarrulaitteet	Asetus (EY) N:o 661/2009 E-sääntö nro 13-H	G+A ₁
10A	Sähkömagneettinen yhteensopivuus	Asetus (EY) N:o 661/2009 E-sääntö nro 10	X
12A	Sisävarusteet	Asetus (EY) N:o 661/2009 E-sääntö nro 21	G + C
13B	Moottoriajoneuvojen luvattoman käytön estävät laitteet	Asetus (EY) N:o 661/2009 E-sääntö nro 116	X
14A	Kuljettajan suojaaminen törmäyksessä ohjausmekanismia vasten	Asetus (EY) N:o 661/2009 E-sääntö nro 12	G
15A	Istuimet, niiden kiinnityspisteet ja mahdolliset pääntuet	Asetus (EY) N:o 661/2009 E-sääntö nro 17	G+W ₃

Kohta	Kohde	Säädös	M ₁
16A	Ulkonevat osat	Asetus (EY) N:o 661/2009 E-sääntö nro 26	G+W ₄
17A	Ajoneuvon pääsy ja ajoneuvon ohjattavuus (peruutusvaijde)	Asetus (EY) N:o 661/2009 Asetus (EU) N:o 130/2012	X
17B	Nopeusmittarilaitteisto ja sen asennus	Asetus (EY) N:o 661/2009 E-sääntö nro 39	X
18A	Lakisääteiset valmistajan kilvet ja ajoneuvon valmistenumero	Asetus (EY) N:o 661/2009 Asetus (EU) N:o 19/2011	X
19A	Turvavöiden kiinnityspisteet, ISOFIX-kiinnitysjärjestelmät ja ISOFIX-yläkiinnityspisteet	Asetus (EY) N:o 661/2009 E-sääntö nro 14	X+W ₅
20A	Ajoneuvojen valaisimien ja merkkivalolaitteiden asennus	Asetus (EY) N:o 661/2009 E-sääntö nro 48	X
21A	Moottoriajoneuvojen ja niiden perävaunujen heijastinlaitteet	Asetus (EY) N:o 661/2009 E-sääntö nro 3	X
22A	Moottoriajoneuvojen ja niiden perävaunujen etu- ja takavalaisimet, jarruvalaisimet ja äärivalaisimet	Asetus (EY) N:o 661/2009 E-sääntö nro 7	X

Kohta	Kohde	Säädös	M ₁
22B	Moottoriajoneuvojen huomiovalaisimet	Asetus (EY) N:o 661/2009 E-sääntö nro 87	X
22C	Moottoriajoneuvojen ja niiden perävaunujen sivuvalaisimet	Asetus (EY) N:o 661/2009 E-sääntö nro 91	X
23A	Moottoriajoneuvojen ja niiden perävaunujen suuntavalaisimet	Asetus (EY) N:o 661/2009 E-sääntö nro 6	X
24A	Moottoriajoneuvojen ja niiden perävaunujen takarekisterikilpien valaisimet	Asetus (EY) N:o 661/2009 E-sääntö nro 4	X
25A	Eurooppalaisen epäsymmetrisen lähivalon ja/tai kaukovalon aikaansaavat, halogeeniumpiovalaisimilla varustetut moottoriajoneuvojen ajovalaisimet	Asetus (EY) N:o 661/2009 E-sääntö nro 31	X
25B	Moottoriajoneuvojen ja niiden perävaunujen hyväksytyissä valaisinyksiköissä käytettävät hehkulamput	Asetus (EY) N:o 661/2009 E-sääntö nro 37	X
25C	Kaasupurkausvalonlähteillä varustetut moottoriajoneuvojen ajovalaisimet	Asetus (EY) N:o 661/2009 E-sääntö nro 98	X
25D	Moottoriajoneuvojen hyväksytyissä kaasupurkausvalaisinyksiköissä käytettävät kaasupurkausvalonlähteet	Asetus (EY) N:o 661/2009 E-sääntö nro 99	X

Kohta	Kohde	Säädös	M ₁
25E	Epäsymmetrisen lähivalon tai kaukovalon aikaansaavat, hehkulampuilla ja/tai LED-moduuleilla varustetut moottoriajoneuvojen ajovalaisimet	Asetus (EY) N:o 661/2009 E-sääntö nro 112	X
25F	Moottoriajoneuvojen mukautuvat etuvalaisujärjestelmät (AFS-järjestelmät)	Asetus (EY) N:o 661/2009 E-sääntö nro 123	X
26A	Moottoriajoneuvojen etusumuvalaisimet	Asetus (EY) N:o 661/2009 E-sääntö nro 19	X
27A	Hinauslaite	Asetus (EY) N:o 661/2009 Asetus (EU) N:o 1005/2010	E
28A	Moottoriajoneuvojen ja niiden perävaunujen takasumuvalaisimet	Asetus (EY) N:o 661/2009 E-sääntö nro 38	X
29A	Moottoriajoneuvojen ja niiden perävaunujen peruutusvalaisimet	Asetus (EY) N:o 661/2009 E-sääntö nro 23	X
30A	Moottoriajoneuvojen pysäköintivalaisimet	Asetus (EY) N:o 661/2009 E-sääntö nro 77	X

Kohta	Kohde	Säädös	M ₁
31A	Turvavyöt, turvajärjestelmät, lasten turvajärjestelmät ja lasten ISOFIX-turvajärjestelmät	Asetus (EY) N:o 661/2009 E-sääntö nro 16	X+W ₆
32A	Etunäkyvyysalue	Asetus (EY) N:o 661/2009 E-sääntö nro 125	G
33A	Hallintalaitteiden, merkkivalaisimien ja osoittimien sijainti ja tunnistaminen	Asetus (EY) N:o 661/2009 E-sääntö nro 121	X
34A	Tuulilasin huurteen- ja huurunpoistojärjestelmät	Asetus (EY) N:o 661/2009 Asetus (EU) N:o 672/2010	G ⁽⁵⁾
35A	Tuulilasin pyyhin- ja pesinjärjestelmät	Asetus (EY) N:o 661/2009 Asetus (EU) N:o 1008/2010	G ⁽⁶⁾
36A	Lämmitysjärjestelmät	Asetus (EY) N:o 661/2009 E-sääntö nro 122	X
37A	Pyörien roiskesuojat	Asetus (EY) N:o 661/2009 Asetus (EU) N:o 1009/2010	G
38A	Ajoneuvon istuimiin sisältyvät ja muut pääntuet (niskatuet)	Asetus (EY) N:o 661/2009 E-sääntö nro 25	X
41A	Raskaiden hyötyajoneuvojen päästöt (Euro VI) / tietojen saatavuus	Asetus (EY) N:o 595/2009	X+W ₁ (⁹)

Kohta	Kohde	Säädös	M ₁
44A	Massat ja mitat	Asetus (EY) N:o 661/2009 Asetus (EU) N:o 1230/2012	X+W ₈
45A	Turvalasit ja niiden asennus ajoneuvoon	Asetus (EY) N:o 661/2009 E-sääntö nro 43	G
46A	Renkaiden asennus	Asetus (EY) N:o 661/2009 Asetus (EU) N:o 458/2011	X
46B	Mootoriajoneuvojen ja niiden perävaunujen ilmarenkaat (luokka C ₁)	Asetus (EY) N:o 661/2009 E-sääntö nro 30	X
46D	Renkaiden vierintämelu, märkäpito ja vierintävastus (luokat C ₁ , C ₂ ja C ₃)	Asetus (EY) N:o 661/2009 E-sääntö nro 117	X
46E	Tilapäiskäyttöön tarkoitettu varapyörä-rengasyhdistelmä, itsekantavat run-flat-renkaat ja -järjestelmät, rengaspaineen seurantajärjestelmä	Asetus (EY) N:o 661/2009 E-sääntö nro 64	G ^(9A)
50A	Ajoneuvoyhdistelmien mekaaniset kytkentäosat	Asetus (EY) N:o 661/2009 E-sääntö nro 55	X ⁽¹⁰⁾

Kohta	Kohde	Säädös	M ₁
53A	Matkustajien etutörmäyssuojaus	Asetus (EY) N:o 661/2009 E-sääntö nro 94	N/A
54A	Matkustajien sivutörmäyssuojaus	Asetus (EY) N:o 661/2009 E-sääntö nro 95	N/A
58	Jalankulkijoiden suojele	Asetus (EY) N:o 78/2009	G
59	Kierrätettävyys	Direktiivi 2005/64/EY	N/A
61	Ilmastointijärjestelmät	Direktiivi 2006/40/EY	G
62	Vetyjärjestelmä	Asetus (EY) N:o 79/2009	X
63	Yleinen turvallisuus	Asetus (EY) N:o 661/2009	X ⁽¹⁵⁾
64	Vaihtamisopastimet	Asetus (EY) N:o 661/2009 Asetus (EU) N:o 65/2012	G
67	Nestekaasua varten tarkoitetut erikoisosat ja niiden asennus moottoriajoneuvoihin	Asetus (EY) N:o 661/2009 E-sääntö nro 67	X
68	Ajoneuvojen hälytysjärjestelmät	Asetus (EY) N:o 661/2009 E-sääntö nro 97	X
69	Sähköturvallisuus	Asetus (EY) N:o 661/2009 E-sääntö nro 100	X
70	Maakaasua varten tarkoitetut erikoisosat ja niiden asennus moottoriajoneuvoihin	Asetus (EY) N:o 661/2009 E-sääntö nro 110	X
72	eCall-järjestelmä	Asetus (EU) 2015/758	G

Pyörätuolin kiinnityksen ja matkustajan turvajärjestelmien testausta
koskevat lisävaatimukset

Sovelletaan seuraavia 2 kohtaa ja joko 3 tai 4 kohtaa.

1. Määritelmät
 - 1.1. Korvaava pyörätuoli on jäykkä, uudelleen käytettävä testipyörätuoli, jonka määritelmä on kansainvälisen standardin ISO 10542-1:2012 kohdassa 3.
 - 1.2. P-piste osoittaa pyörätuolin käyttäjän lantion paikan hänen istuessaan korvaavassa pyörätuolissa, jonka määritelmä on kansainvälisen standardin ISO 10542-1:2012 kohdassa 3.
2. Yleiset vaatimukset
 - 2.1. Kukin pyörätuolipaikka on varustettava kiinnityspisteillä, joihin pyörätuolin kiinnitykset ja sen matkustajan turvajärjestelmät asennetaan.
 - 2.2. Pyörätuolin käyttäjän turvavyön alempien kiinnityspisteiden sijainnin on oltava E-säännön nro 14.07 kohdan 5.4.2.2 mukainen suhteessa korvaavan pyörätuolin P-pisteeseen pyörätuolin ollessa valmistajan määrittämässä matkustusasennossa. Ylempien todellisten kiinnityspisteiden on sijaittava vähintään 1 100 mm ylempänä kuin vaakataso, joka kulkee korvaavan pyörätuolin takarenkaiden ja ajoneuvon lattian välisten kosketuspisteiden kautta. Tämän edellytyksen on täyttyvä tämän lisäyksen 3 kohdan mukaisesti suoritettua testin jälkeen.

2.3. Matkustajan turvajärjestelmän käyttäjän turvavyö on arvioitava, jotta varmistetaan, että se on E-säännön nro 16.06 kohtien 8.2.2–8.2.2.4 ja 8.3.1–8.3.4 mukainen.

2.4. Lasten ISOFIX-istuinten kiinnityspisteiden vähimmäismäärää ei tarvitse määrittää. Monivaiheisessa tyyppihyväksynnässä, jossa muuntaminen on vaikuttanut ISOFIX-kiinnitysjärjestelmään, on joko testattava järjestelmä uudelleen tai tehtävä kiinnityspisteet käyttökelvottomiksi. Jälkimmäisessä tapauksessa on poistettava ISOFIX-merkinnät ja annettava asianmukaiset tiedot ajoneuvon ostajalle.

3. Staattinen testaus ajoneuvon sisällä

3.1. Pyörätuolin käyttäjän turvalaitteen kiinnityspisteet

3.1.1. Pyörätuolin käyttäjän turvalaitteen kiinnityspisteiden on kestettävä E-säännössä nro 14.07 määrätty käyttäjän turvalaitteiden kiinnityspisteisiin kohdistuva staattinen voima samaan aikaan kuin tämän lisäyksen 3.2 kohdassa määritetty pyörätuolin kiinnityspisteisiin kohdistuva staattinen voima.

3.2. Pyörätuolin kiinnityspisteet

Pyörätuolin kiinnityspisteiden on kestettävä vähintään 0,2 sekunnin ajan seuraavat voimat, jotka kohdistetaan niihin korvaavan pyörätuolin välityksellä (tai korvaavaa pyörätuolia vastaavan pyörätuolin, jonka akseliväli, istuimen korkeus ja kiinnityspisteet ovat matkustajan turvajärjestelmien vaatimusten mukaiset) 300 +/- 100 mm:n korkeudessa pinnasta, jossa korvaava pyörätuoli on:

3.2.1. Eteenpäin suunnatun pyörätuolin osalta 24,5 kN:n voima samanaikaisesti kuin käyttäjän turvalaitteen kiinnityspisteisiin kohdistuva voima, ja

3.2.2. toinen testi, jossa kohdistetaan 8,2 kN:n staattinen voima ajoneuvon takaosaan päin.

3.2.3. Eteenpäin suunnatun pyörätuolin osalta 8,2 kN:n voima samanaikaisesti kuin käyttäjän turvalaitteen kiinnityspisteisiin kohdistuva voima, ja

3.2.4. toinen testi, jossa kohdistetaan 24,5 kN:n staattinen voima ajoneuvon etuosaan päin.

3.3. Järjestelmän komponentit

3.3.1. Matkustajan turvajärjestelmän kaikkien komponenttien on oltava kansainvälisen standardin ISO 10542-1:2012 asiaankuuluvien vaatimusten mukaisia. Dynaaminen testi, joka esitetään kansainvälisen standardin ISO 10542-1:2012 liitteessä A sekä 5.2.2 ja 5.2.3 kohdassa, on kuitenkin suoritettava täydellisellä matkustajan turvajärjestelmällä käyttäen ajoneuvon kiinnitysjärjestelyä eikä kansainvälisen standardin ISO 10542-1:2012 liitteessä A määritettyä testausjärjestelyä. Testi voidaan tehdä ajoneuvon rakenteen sisällä tai korvaavassa rakenteessa, joka vastaa ajoneuvon matkustajan turvajärjestelmän kiinnityspisteiden järjestelyä. Kaikkien kiinnityspisteiden sijainnin on oltava E-säännössä nro 16.06 olevan 7.7.1 kohdan toleranssin sisällä.

3.3.2. Jos matkustajan turvajärjestelmän käyttäjän turvalaiteosuus on hyväksytty E-säännön nro 16.06 mukaisesti, sille on tehtävä tämän lisäyksen 3.3.1 kohdassa tarkoitettu koko matkustajan turvajärjestelmän dynaaminen testi, mutta kansainvälisessä standardissa ISO 10542-1:2012 olevien 5.1, 5.3 ja 5.4 kohdan vaatimukset katsotaan täytetyiksi.

4. Dynaaminen testaus ajoneuvon sisällä
- 4.1. Koko matkustajan turvajärjestelmä on testattava ajoneuvon sisällä suoritettavassa dynaamisessa testissä kansainvälisessä standardissa ISO 10542-1:2012 olevien 5.2.2 ja 5.2.3 kohdan mukaisesti käyttäen ajoneuvon raakakoria tai vastaavaa rakennetta siten, että kaikki järjestelmän komponentit ja kiinnityspisteet testataan samanaikaisesti.
- 4.2. Matkustajan turvajärjestelmän komponenttien on oltava kansainvälisessä standardissa ISO 10542-1:2012 olevien 5.1, 5.3 ja 5.4 kohdan asiaankuuluvien vaatimusten mukaisia. Näiden vaatimusten on katsottava täyttyneen matkustajan turvajärjestelmän osalta, jos se on hyväksytty E-säännön nro 16.06 mukaisesti.

Lisäys 4

Muut erikoiskäyttöön tarkoitetut ajoneuvot

(mukaan luettuina erityisryhmän ajoneuvot, monilaiteajoneuvot ja matkailuperävaunut)

Tässä lisäyksessä säädettyjä poikkeuksia voidaan soveltaa vain siinä tapauksessa, että valmistaja pystyy osoittamaan hyväksyntäviranomaisia tyydyttävällä tavalla, että ajoneuvo ei erityisen käyttötarkoituksensa vuoksi voi täyttää kaikkia tässä liitteessä olevassa I osassa vahvistettuja vaatimuksia.

Kohta	Kohde	Säädöksen viitetiedot	M ₂	M ₃	N ₁	N ₂	N ₃	O ₁	O ₂	O ₃	O ₄
1A	Melutaso	Asetus (EU) N:o 540/2014		H	H	H	H	H			
2	Kevyiden hyötyajoneuvojen päästöt (Euro 5 ja Euro 6) / tietojen saatavuus	Asetus (EY) N:o 715/2007	Q ⁽¹⁾		Q+V ₁ ⁽¹⁾	Q+V ₁ ⁽¹⁾					
3A	Palovaaran torjuminen (nestemäisen polttoaineen säiliöt)	Asetus (EY) N:o 661/2009 E-sääntö nro 34	F	F	F	F	F	X	X	X	X
3B	Taka-alleajosuojat ja niiden asennus; taka-alleajosuojaus	Asetus (EY) N:o 661/2009 E-sääntö nro 58	X	X	A	A	A	X	X	X	X
4A	Takarekisterikilpien asentamis- ja kiinnittämistila	Asetus (EY) N:o 661/2009 Asetus (EU) N:o 1003/2010	A + R	A + R	A + R	A + R	A + R	A + R	A + R	A + R	A + R

Kohta	Kohde	Säädöksen viitetiedot	M ₂	M ₃	N ₁	N ₂	N ₃	O ₁	O ₂	O ₃	O ₄
5A	Ohjauslaitteet	Asetus (EY) N:o 661/2009 E-sääntö nro 79	X	X	X	X	X	X	X	X	X
6A	Ajoneuvoon pääsy ja ajoneuvon ohjattavuus (askelmat, astinlaudat ja kädensijat)	Asetus (EY) N:o 661/2009 Asetus (EU) N:o 130/2012	X	X	B	B	B				
6B	Ovisalvat ja ovien pidätysmekanismien komponentit	Asetus (EY) N:o 661/2009 E-sääntö nro 11			B						
7A	Äänimerkinantolaitteet ja äänimerkit	Asetus (EY) N:o 661/2009 E-sääntö nro 28	X	X	X	X	X				
8A	Epäsuoran näkemän tarjoavat laitteet ja niiden asennus	Asetus (EY) N:o 661/2009 E-sääntö nro 46	X	X	X	X	X				
9A	Ajoneuvojen ja perävaunujen jarrulaitteet	Asetus (EY) N:o 661/2009 E-sääntö nro 13	X ⁽³⁾	X ⁽³⁾	X ⁽³⁾	X+U ₁ ⁽³⁾	X+U ₁ ⁽³⁾	X	X	X ⁽³⁾	X ⁽³⁾
9B	Henkilöautojen jarrulaitteet	Asetus (EY) N:o 661/2009 E-sääntö nro 13-H			X ⁽⁴⁾						
10A	Sähkömagneettinen yhteensopivuus	Asetus (EY) N:o 661/2009 E-sääntö nro 10	X	X	X	X	X	X	X	X	X

Kohta	Kohde	Säädöksen viitetiedot	M ₂	M ₃	N ₁	N ₂	N ₃	O ₁	O ₂	O ₃	O ₄
13A	Moottoriajoneuvojen luvattoman käytön estävät laitteet	Asetus (EY) N:o 661/2009 E-sääntö nro 18	X ^(4A)	X ^(4A)		X ^(4A)	X ^(4A)				
13B	Moottoriajoneuvojen luvattoman käytön estävät laitteet	Asetus (EY) N:o 661/2009 E-sääntö nro 116			X						
14A	Kuljettajan suojaaminen törmäyksessä ohjausmekanismeja vasten	Asetus (EY) N:o 661/2009 E-sääntö nro 12			X						
15A	Istuimet, niiden kiinnityspisteet ja mahdolliset pääntuet	Asetus (EY) N:o 661/2009 E-sääntö nro 17	D ^(4B)	D ^(4B)	D	D	D				
15B	Suurten henkilöajoneuvojen istuimet	Asetus (EY) N:o 661/2009 E-sääntö nro 80	D	D							
17A	Ajoneuvoon pääsy ja ajoneuvon ohjattavuus (peruutusvaijde)	Asetus (EY) N:o 661/2009 Asetus (EU) N:o 130/2012	X	X	X	X	X				
17B	Nopeusmittarilaitteisto ja sen asennus	Asetus (EY) N:o 661/2009 E-sääntö nro 39	X	X	X	X	X				
18A	Lakisääteiset valmistajan kilvet ja ajoneuvon valmistenumero	Asetus (EY) N:o 661/2009 Asetus (EU) N:o 19/2011	X	X	X	X	X	X	X	X	X

Kohta	Kohde	Säädöksen viitetiedot	M ₂	M ₃	N ₁	N ₂	N ₃	O ₁	O ₂	O ₃	O ₄
19A	Turvavöiden kiinnityspisteet, ISOFIX-kiinnitysjärjestelmät ja ISOFIX-yläkiinnityspisteet	Asetus (EY) N:o 661/2009 E-sääntö nro 14	D	D	D	D	D				
20A	Ajoneuvojen valaisimien ja merkkivalolaitteiden asennus	Asetus (EY) N:o 661/2009 E-sääntö nro 48	A+N	A+N	A+N	A+N	A+N	A+N	A+N	A+N	A+N
21A	Moottoriajoneuvojen ja niiden perävaunujen heijastinlaitteet	Asetus (EY) N:o 661/2009 E-sääntö nro 3	X	X	X	X	X	X	X	X	X
22A	Moottoriajoneuvojen ja niiden perävaunujen etu- ja takavalaisimet, jarruvalaisimet ja äärivalaisimet	Asetus (EY) N:o 661/2009 E-sääntö nro 7	X	X	X	X	X	X	X	X	X
22B	Moottoriajoneuvojen huomiovalaisimet	Asetus (EY) N:o 661/2009 E-sääntö nro 87	X	X	X	X	X				
22C	Moottoriajoneuvojen ja niiden perävaunujen sivuvalaisimet	Asetus (EY) N:o 661/2009 E-sääntö nro 91	X	X	X	X	X	X	X	X	X
23A	Moottoriajoneuvojen ja niiden perävaunujen suuntavalaisimet	Asetus (EY) N:o 661/2009 E-sääntö nro 6	X	X	X	X	X	X	X	X	X
24A	Moottoriajoneuvojen ja niiden perävaunujen takarekisterikilpien valaisimet	Asetus (EY) N:o 661/2009 E-sääntö nro 4	X	X	X	X	X	X	X	X	X

Kohta	Kohde	Säädöksen viitetiedot	M ₂	M ₃	N ₁	N ₂	N ₃	O ₁	O ₂	O ₃	O ₄
25A	Eurooppalaisen epäsymmetrisen lähivalon ja/tai kaukovalon aikaansaavat, halogeeniumpiovalaisimilla varustetut moottoriajoneuvojen ajovalaisimet	Asetus (EY) N:o 661/2009 E-sääntö nro 31	X	X	X	X	X				
25B	Moottoriajoneuvojen ja niiden perävaunujen hyväksytyissä valaisinyksiköissä käytettävät hehkulamput	Asetus (EY) N:o 661/2009 E-sääntö nro 37	X	X	X	X	X	X	X	X	X
25C	Kaasupurkausvalonlähteillä varustetut moottoriajoneuvojen ajovalaisimet	Asetus (EY) N:o 661/2009 E-sääntö nro 98	X	X	X	X	X				
25D	Moottoriajoneuvojen hyväksytyissä kaasupurkausvalaisinyksiköissä käytettävät kaasupurkausvalonlähteet	Asetus (EY) N:o 661/2009 E-sääntö nro 99	X	X	X	X	X				
25E	Epäsymmetrisen lähivalon tai kaukovalon aikaansaavat, hehkulampuilla ja/tai LED-moduuleilla varustetut moottoriajoneuvojen ajovalaisimet	Asetus (EY) N:o 661/2009 E-sääntö nro 112	X	X	X	X	X				
25F	Moottoriajoneuvojen mukautuvat etuvalaisujärjestelmät (AFS-järjestelmät)	Asetus (EY) N:o 661/2009 E-sääntö nro 123	X	X	X	X	X				

Kohta	Kohde	Säädöksen viitetiedot	M ₂	M ₃	N ₁	N ₂	N ₃	O ₁	O ₂	O ₃	O ₄
26A	Moottoriajoneuvojen etusumuvalaisimet	Asetus (EY) N:o 661/2009 E-sääntö nro 19	X	X	X	X	X				
27A	Hinauslaite	Asetus (EY) N:o 661/2009 Asetus (EU) N:o 1005/2010	A	A	A	A	A				
28A	Moottoriajoneuvojen ja niiden perävaunujen takasumuvalaisimet	Asetus (EY) N:o 661/2009 E-sääntö nro 38	X	X	X	X	X	X	X	X	X
29A	Moottoriajoneuvojen ja niiden perävaunujen peruutusvalaisimet	Asetus (EY) N:o 661/2009 E-sääntö nro 23	X	X	X	X	X	X	X	X	X
30A	Moottoriajoneuvojen pysäköintivalaisimet	Asetus (EY) N:o 661/2009 E-sääntö nro 77	X	X	X	X	X				
31A	Turvavyöt, turvajärjestelmät, lasten turvajärjestelmät ja lasten ISOFIX-turvajärjestelmät	Asetus (EY) N:o 661/2009 E-sääntö nro 16	D	D	D	D	D				
33A	Hallintalaitteiden, merkkivalaisimien ja osoittimien sijainti ja tunnistaminen	Asetus (EY) N:o 661/2009 E-sääntö nro 121	X	X	X	X	X				
34A	Tuulilasin huurteen- ja huurunpoistojärjestelmät	Asetus (EY) N:o 661/2009 Asetus (EU) N:o 672/2010	(⁵)	(⁵)	(⁵)	(⁵)	(⁵)				

Kohta	Kohde	Säädöksen viitetiedot	M ₂	M ₃	N ₁	N ₂	N ₃	O ₁	O ₂	O ₃	O ₄
35A	Tuulilasin pyyhin- ja pesinjärjestelmät	Asetus (EY) N:o 661/2009 Asetus (EU) N:o 1008/2010	(⁶)	(⁶)	(⁶)	(⁶)	(⁶)				
36A	Lämmitysjärjestelmät	Asetus (EY) N:o 661/2009 E-sääntö nro 122	X	X	X	X	X	X	X	X	X
38A	Ajoneuvon istuimiin sisältyvät ja muut pääntuet (niskatuet)	Asetus (EY) N:o 661/2009 E-sääntö nro 25	X								
41A	Raskaiden hyötyajoneuvojen päästöt (Euro VI) / tietojen saatavuus	Asetus (EY) N:o 595/2009	H (⁹)	H	H (⁹)	H (⁹)	H				
42A	Tavarankuljetusajoneuvojen sivusuojaus	Asetus (EY) N:o 661/2009 E-sääntö nro 73				X	X			X	X
43A	Roiskeenestojärjestelmät	Asetus (EY) N:o 661/2009 Asetus (EU) N:o 109/2011			X	X	X	X	X	X	X
45A	Turvalasit ja niiden asennus ajoneuvoon	Asetus (EY) N:o 661/2009 E-sääntö nro 43	J	J	J	J	J	J	J	J	J
46A	Renkaiden asennus	Asetus (EY) N:o 661/2009 Asetus (EU) N:o 458/2011	X	X	X	X	X	X	X	X	X

Kohta	Kohde	Säädöksen viitetiedot	M ₂	M ₃	N ₁	N ₂	N ₃	O ₁	O ₂	O ₃	O ₄
46B	Moottoriajoneuvojen ja niiden perävaunujen ilmarenkaat (luokka C ₁)	Asetus (EY) N:o 661/2009 E-sääntö nro 30			X			X	X		
46C	Hyötyajoneuvojen ja niiden perävaunujen ilmarenkaat (luokat C ₂ ja C ₃)	Asetus (EY) N:o 661/2009 E-sääntö nro 54	X	X	X	X	X			X	X
46D	Renkaiden vierintämelu, märkäpito ja vierintävastus (luokat C ₁ , C ₂ ja C ₃)	Asetus (EY) N:o 661/2009 E-sääntö nro 117	X	X	X	X	X	X	X	X	X
46E	Tilapäiskäyttöön tarkoitettu varapyörä-rengasyhdistelmä, itsekantavat run-flat-renkaat ja -järjestelmät, rengaspaineen seurantajärjestelmä	Asetus (EY) N:o 661/2009 E-sääntö nro 64			X ^(9A)						
47A	Ajoneuvojen nopeuden rajoittaminen	Asetus (EY) N:o 661/2009 E-sääntö nro 89	X	X		X	X				
48A	Massat ja mitat	Asetus (EY) N:o 661/2009 Asetus (EU) N:o 1230/2012	X	X	X	X	X	X	X	X	X
49A	Hyötyajoneuvojen ohjaamon takaseinän etupuolella olevat ulkonevat osat	Asetus (EY) N:o 661/2009 E-sääntö nro 61			X	X	X				
50A	Ajoneuvoyhdistelmien mekaaniset kytkentäosat	Asetus (EY) N:o 661/2009 E-sääntö nro 55	X ⁽¹⁰⁾	X ⁽¹⁰⁾	X ⁽¹⁰⁾	X ⁽¹⁰⁾	X ⁽¹⁰⁾	X	X	X	X

Kohta	Kohde	Säädöksen viitetiedot	M ₂	M ₃	N ₁	N ₂	N ₃	O ₁	O ₂	O ₃	O ₄
50B	Lyhytkytentälaite (CCD); hyväksytyn lyhytkytentälaityypin asentaminen	Asetus (EY) N:o 661/2009 E-sääntö nro 102				X ⁽¹⁰⁾	X ⁽¹⁰⁾			X ⁽¹⁰⁾	X ⁽¹⁰⁾
51A	Tiettyjen moottoriajoneuvoluokkien sisärakenteissa käytettyjen materiaalien palokäyttäytyminen	Asetus (EY) N:o 661/2009 E-sääntö nro 118		X							
52A	Luokkien M ₂ ja M ₃ ajoneuvot	Asetus (EY) N:o 661/2009 E-sääntö nro 107	X	X							
52B	Suurten henkilöajoneuvojen korirakenteen lujuus	Asetus (EY) N:o 661/2009 E-sääntö nro 66	X	X							
54A	Matkustajien sivutörmäyssuojaus	Asetus (EY) N:o 661/2009 E-sääntö nro 95			A						
56A	Vaarallisten aineiden kuljetukseen tarkoitetut ajoneuvot	Asetus (EY) N:o 661/2009 E-sääntö nro 105			X ⁽¹³⁾	X ⁽¹³⁾	X ⁽¹³⁾	X ⁽¹³⁾	X ⁽¹³⁾	X ⁽¹³⁾	X ⁽¹³⁾
57A	Etualleajosuojat ja niiden asennus; etualleajosuojaus	Asetus (EY) N:o 661/2009 E-sääntö nro 93				X	X				

Kohta	Kohde	Säädöksen viitetiedot	M ₂	M ₃	N ₁	N ₂	N ₃	O ₁	O ₂	O ₃	O ₄
58	Jalankulkijoiden suojele	Asetus (EY) N:o 78/2009			N/A ⁽²⁾						
59	Kierrätettävyys	Direktiivi 2005/64/EY			N/A						
61	Ilmastointijärjestelmät	Direktiivi 2006/40/EY			X ⁽¹⁴⁾						
62	Vetyjärjestelmä	Asetus (EY) N:o 79/2009	X	X	X	X	X				
63	Yleinen turvallisuus	Asetus (EY) N:o 661/2009	X ⁽¹⁵⁾	X ⁽¹⁵⁾	X ⁽¹⁵⁾	X ⁽¹⁵⁾	X ⁽¹⁵⁾	X ⁽¹⁵⁾	X ⁽¹⁵⁾	X ⁽¹⁵⁾	X ⁽¹⁵⁾
65	Kehittyneet hätäjarrutusjärjestelmät	Asetus (EY) N:o 661/2009 Asetus (EU) N:o 347/2012	N/A	N/A		N/A	N/A				
66	Kaistavahtijärjestelmä	Asetus (EY) N:o 661/2009 Asetus (EU) N:o 351/2012	N/A	N/A		N/A	N/A				
67	Nestekaasua varten tarkoitetut erikoisosat ja niiden asennus moottoriajoneuvoihin	Asetus (EY) N:o 661/2009 E-sääntö nro 67	X	X	X	X	X				

Kohta	Kohde	Säädöksen viitetiedot	M ₂	M ₃	N ₁	N ₂	N ₃	O ₁	O ₂	O ₃	O ₄
68	Ajoneuvojen hälytysjärjestelmät	Asetus (EY) N:o 661/2009 E-sääntö nro 97			X						
69	Sähköturvallisuus	Asetus (EY) N:o 661/2009 E-sääntö nro 100	X	X	X	X	X				
70	Maakaasua varten tarkoitetut erikoisosat ja niiden asennus moottoriajoneuvoihin	Asetus (EY) N:o 661/2009 E-sääntö nro 110	X	X	X	X	X				
72	eCall-järjestelmä	Asetus (EU) 2015/758	N/A	N/A	G	N/A	N/A	N/A	N/A	N/A	N/A

Lisäys 5

Ajoneuvonosturit

Kohta	Kohde	Säädöksen viitetiedot	N ₃
1A	Melutaso	Asetus (EU) N:o 540/2014	T + Z ₁
3A	Palovaaran torjuminen (nestemäisen polttoaineen säiliöt)	Asetus (EY) N:o 661/2009 E-sääntö nro 34	X
3B	Taka-alleajosuojat ja niiden asennus; taka-alleajosuojaus	Asetus (EY) N:o 661/2009 E-sääntö nro 58	A
4A	Takarekisterikilpien asentamis- ja kiinnittämistila	Asetus (EY) N:o 661/2009 Asetus (EU) N:o 1003/2010	X
5A	Ohjauslaitteet	Asetus (EY) N:o 661/2009 E-sääntö nro 79	X Rapuohjaus sallittu
6A	Ajoneuvoon pääsy ja ajoneuvon ohjattavuus (askelmat, astinlaudat ja kädensijat)	Asetus (EY) N:o 661/2009 Asetus (EU) N:o 130/2012	A
7A	Äänimerkinantolaitteet ja äänimerkit	Asetus (EY) N:o 661/2009 E-sääntö nro 28	X
8A	Epäsuoran näkemän tarjoavat laitteet ja niiden asennus	Asetus (EY) N:o 661/2009 E-sääntö nro 46	X
9A	Ajoneuvojen ja perävaunujen jarrulaitteet	Asetus (EY) N:o 661/2009 E-sääntö nro 13	U ⁽³⁾
10A	Sähkömagneettinen yhteensopivuus	Asetus (EY) N:o 661/2009 E-sääntö nro 10	X
13A	Moottoriajoneuvojen luvattoman käytön estävät laitteet	Asetus (EY) N:o 661/2009 E-sääntö nro 18	X ^(4A)
15A	Istuimet, niiden kiinnityspisteet ja mahdolliset päntuet	Asetus (EY) N:o 661/2009 E-sääntö nro 17	X

Kohta	Kohde	Säädöksen viitetiedot	N ₃
17A	Ajoneuvoon pääsy ja ajoneuvon ohjattavuus (peruutus-vaihde)	Asetus (EY) N:o 661/2009 Asetus (EU) N:o 130/2012	X
17B	Nopeusmittarilaitteisto ja sen asennus	Asetus (EY) N:o 661/2009 E-sääntö nro 39	X
18A	Lakisääteiset valmistajan kilvet ja ajoneuvon valmistenumero	Asetus (EY) N:o 661/2009 Asetus (EU) N:o 19/2011	X
19A	Turvavöiden kiinnityspisteet, ISOFIX-kiinnitysjärjestelmät ja ISOFIX-yläkiinnityspisteet	Asetus (EY) N:o 661/2009 E-sääntö nro 14	X
20A	Ajoneuvojen valaisimien ja merkkivalolaitteiden asennus	Asetus (EY) N:o 661/2009 E-sääntö nro 48	A + Y
21A	Moottoriajoneuvojen ja niiden perävaunujen heijastinlaitteet	Asetus (EY) N:o 661/2009 E-sääntö nro 3	X
22A	Moottoriajoneuvojen ja niiden perävaunujen etu- ja takavalaisimet, jarruvalaisimet ja äärivalaisimet	Asetus (EY) N:o 661/2009 E-sääntö nro 7	X
22B	Moottoriajoneuvojen huomiovalaisimet	Asetus (EY) N:o 661/2009 E-sääntö nro 87	X
22C	Moottoriajoneuvojen ja niiden perävaunujen sivuvalaisimet	Asetus (EY) N:o 661/2009 E-sääntö nro 91	X
23A	Moottoriajoneuvojen ja niiden perävaunujen suuntavalaisimet	Asetus (EY) N:o 661/2009 E-sääntö nro 6	X
24A	Moottoriajoneuvojen ja niiden perävaunujen takarekisterikilpien valaisimet	Asetus (EY) N:o 661/2009 E-sääntö nro 4	X
25A	Eurooppalaisen epäsymmetrisen lähivalon ja/tai kaukovalon aikaansaavat, halogeeniumpiovalaisimilla varustetut moottoriajoneuvojen ajovalaisimet	Asetus (EY) N:o 661/2009 E-sääntö nro 31	X
25B	Moottoriajoneuvojen ja niiden perävaunujen hyväksytyissä valaisinyksiköissä käytettävät hehkulamput	Asetus (EY) N:o 661/2009 E-sääntö nro 37	X

Kohta	Kohde	Säädöksen viitetiedot	N ₃
25C	Kaasupurkausvalonlähteillä varustetut moottoriajoneuvojen ajovalaisimet	Asetus (EY) N:o 661/2009 E-sääntö nro 98	X
25D	Moottoriajoneuvojen hyväksytyissä kaasupurkausvalaisinyksiköissä käytettävät kaasupurkausvalonlähteet	Asetus (EY) N:o 661/2009 E-sääntö nro 99	X
25E	Epäsymmetrisen lähivalon tai kaukovalon aikaansaavat, hehkulamput ja/tai LED-moduuleilla varustetut moottoriajoneuvojen ajovalaisimet	Asetus (EY) N:o 661/2009 E-sääntö nro 112	X
25F	Moottoriajoneuvojen mukautuvat etuvalaisujärjestelmät (AFS-järjestelmät)	Asetus (EY) N:o 661/2009 E-sääntö nro 123	X
26A	Moottoriajoneuvojen etusumuvalaisimet	Asetus (EY) N:o 661/2009 E-sääntö nro 19	X
27A	Hinauslaite	Asetus (EY) N:o 661/2009 Asetus (EU) N:o 1005/2010	A
28A	Moottoriajoneuvojen ja niiden perävaunujen takasumuvalaisimet	Asetus (EY) N:o 661/2009 E-sääntö nro 38	X
29A	Moottoriajoneuvojen ja niiden perävaunujen peruutusvalaisimet	Asetus (EY) N:o 661/2009 E-sääntö nro 23	X
30A	Moottoriajoneuvojen pysäköintivalaisimet	Asetus (EY) N:o 661/2009 E-sääntö nro 77	X
31A	Turvavyöt, turvajärjestelmät, lasten turvajärjestelmät ja lasten ISOFIX-turvajärjestelmät	Asetus (EY) N:o 661/2009 E-sääntö nro 16	X
33A	Hallintalaitteiden, merkkivalaisimien ja osoittimien sijainti ja tunnistaminen	Asetus (EY) N:o 661/2009 E-sääntö nro 121	X
34A	Tuulilasin huurteen- ja huurunpoistojärjestelmät	Asetus (EY) N:o 661/2009 Asetus (EU) N:o 672/2010	(⁵)
35A	Tuulilasin pyyhin- ja pesinjärjestelmät	Asetus (EY) N:o 661/2009 Asetus (EU) N:o 1008/2010	(⁶)

Kohta	Kohde	Säädöksen viitetiedot	N ₃
36A	Lämmitysjärjestelmät	Asetus (EY) N:o 661/2009 E-sääntö nro 122	X
41A	Raskaiden hyötyajoneuvojen päästöt (Euro VI) / tietojen saatavuus	Asetus (EY) N:o 595/2009	V
42A	Tavarankuljetusajoneuvojen sivusuojaus	Asetus (EY) N:o 661/2009 E-sääntö nro 73	A
43A	Roiskeenestojärjestelmät	Asetus (EY) N:o 661/2009 Asetus (EU) N:o 109/2011	Z ₁
45A	Turvalasit ja niiden asennus ajoneuvon	Asetus (EY) N:o 661/2009 E-sääntö nro 43	J
46A	Renkaiden asennus	Asetus (EY) N:o 661/2009 Asetus (EU) N:o 458/2011	X
46C	Hyötyajoneuvojen ja niiden perävaunujen ilmarenkaat (luokat C ₂ ja C ₃)	Asetus (EY) N:o 661/2009 E-sääntö nro 54	X
46D	Renkaiden vierintämelu, märkäpito ja vierintävastus (luokat C ₁ , C ₂ ja C ₃)	Asetus (EY) N:o 661/2009 E-sääntö nro 117	X
47A	Ajoneuvojen nopeuden rajoittaminen	Asetus (EY) N:o 661/2009 E-sääntö nro 89	X
48A	Massat ja mitat	Asetus (EY) N:o 661/2009 Asetus (EU) N:o 1230/2012	A
49A	Hyötyajoneuvojen ohjaamon takaseinän etupuolella olevat ulkonevat osat	Asetus (EY) N:o 661/2009 E-sääntö nro 61	A
50A	Ajoneuvoyhdistelmien mekaaniset kytkentäosat	Asetus (EY) N:o 661/2009 E-sääntö nro 55	X ⁽¹⁰⁾
50B	Lyhytkytkentälaitte (CCD); hyväksytyin lyhytkytkentälaitetyypin asentaminen	Asetus (EY) N:o 661/2009 E-sääntö nro 102	X ⁽¹⁰⁾

Kohta	Kohde	Säädöksen viitetiedot	N ₃
57A	Etualleajosuojat ja niiden asennus; etualleajosuojaus	Asetus (EY) N:o 661/2009 E-sääntö nro 93	X
62	Vetyjärjestelmä	Asetus (EY) N:o 79/2009	X
63	Yleinen turvallisuus	Asetus (EY) N:o 661/2009	X ⁽¹⁵⁾
65	Kehittyneet hätäjarrutusjärjestelmät	Asetus (EY) N:o 661/2009 Asetus (EU) N:o 347/2012	N/A ⁽¹⁶⁾
66	Kaistavahtijärjestelmä	Asetus (EY) N:o 661/2009 Asetus (EU) N:o 351/2012	N/A ⁽¹⁷⁾
67	Nestekaasua varten tarkoitetut erikoisosat ja niiden asennus moottoriajoneuvoihin	Asetus (EY) N:o 661/2009 E-sääntö nro 67	X
69	Säkköturvallisuus	Asetus (EY) N:o 661/2009 E-sääntö nro 100	X
70	Maakaasua varten tarkoitetut erikoisosat ja niiden asennus moottoriajoneuvoihin	Asetus (EY) N:o 661/2009 E-sääntö nro 110	X

Lisäys 6

Erikoiskuljetusajoneuvot

Kohta	Kohde	Säädöksen viitetiedot	N ₃	O ₄
1	Sallittu melutaso	Direktiivi 70/157/ETY	T	
3A	Palovaaran torjuminen (nestemäisen polttoaineen säiliöt)	Asetus (EY) N:o 661/2009 E-sääntö nro 34	X	X
3B	Taka-alleajosuojat ja niiden asennus; taka-alleajosuojaus	Asetus (EY) N:o 661/2009 E-sääntö nro 58	A	A
4A	Takarekisterikilpien asentamis- ja kiinnittämistila	Asetus (EY) N:o 661/2009 Asetus (EU) N:o 1003/2010	X	A + R
5A	Ohjauslaitteet	Asetus (EY) N:o 661/2009 E-sääntö nro 79	X Rapuohjaus sallittu	X
6A	Ajoneuvoon pääsy ja ajoneuvon ohjattavuus (askelmat, astinlaudat ja kädensijat)	Asetus (EY) N:o 661/2009 Asetus (EU) N:o 130/2012	X	
7A	Äänimerkinantolaitteet ja äänimerkit	Asetus (EY) N:o 661/2009 E-sääntö nro 28	X	
8A	Epäsuoran näkemän tarjoavat laitteet ja niiden asennus	Asetus (EY) N:o 661/2009 E-sääntö nro 46	X	
9A	Ajoneuvojen ja perävaunujen jarrulaitteet	Asetus (EY) N:o 661/2009 E-sääntö nro 13	U ⁽³⁾	X ⁽³⁾
10A	Sähkömagneettinen yhteensopivuus	Asetus (EY) N:o 661/2009 E-sääntö nro 10	X	X
13A	Moottoriajoneuvojen luvattoman käytön estävät laitteet	Asetus (EY) N:o 661/2009 E-sääntö nro 18	X ^(4A)	
15A	Istuimet, niiden kiinnityspisteet ja mahdolliset pääntuet	Asetus (EY) N:o 661/2009 E-sääntö nro 17	X	

Kohta	Kohde	Säädöksen viitetiedot	N ₃	O ₄
17A	Ajoneuvoon pääsy ja ajoneuvon ohjattavuus (peruutusvaihte)	Asetus (EY) N:o 661/2009 Asetus (EU) N:o 130/2012	X	
17B	Nopeusmittarilaitteisto ja sen asennus	Asetus (EY) N:o 661/2009 E-sääntö nro 39	X	
18A	Lakisääteiset valmistajan kilvet ja ajoneuvon valmistenumero	Asetus (EY) N:o 661/2009 Asetus (EU) N:o 19/2011	X	X
19A	Turvavöiden kiinnityspisteet, ISOFIX-kiinnitysjärjestelmät ja ISOFIX-yläkiinnityspisteet	Asetus (EY) N:o 661/2009 E-sääntö nro 14	X	
20A	Ajoneuvojen valaisimien ja merkivalolaitteiden asennus	Asetus (EY) N:o 661/2009 E-sääntö nro 48	X	A+N
21A	Moottoriajoneuvojen ja niiden perävaunujen heijastinlaitteet	Asetus (EY) N:o 661/2009 E-sääntö nro 3	X	X
22A	Moottoriajoneuvojen ja niiden perävaunujen etu- ja takavalaisimet, jarruvalaisimet ja äärivalaisimet	Asetus (EY) N:o 661/2009 E-sääntö nro 7	X	X
22B	Moottoriajoneuvojen huomiovalaisimet	Asetus (EY) N:o 661/2009 E-sääntö nro 87	X	
22C	Moottoriajoneuvojen ja niiden perävaunujen sivuvalaisimet	Asetus (EY) N:o 661/2009 E-sääntö nro 91	X	X
23A	Moottoriajoneuvojen ja niiden perävaunujen suuntavalaisimet	Asetus (EY) N:o 661/2009 E-sääntö nro 6	X	X
24A	Moottoriajoneuvojen ja niiden perävaunujen takarekisterikilpien valaisimet	Asetus (EY) N:o 661/2009 E-sääntö nro 4	X	X
25A	Eurooppalaisen epäsymmetrisen lähivalon ja/tai kaukovalon aikaansaavat, halogeeniumpiovalaisimilla varustetut moottoriajoneuvojen ajovalaisimet	Asetus (EY) N:o 661/2009 E-sääntö nro 31	X	

Kohta	Kohde	Säädöksen viitetiedot	N ₃	O ₄
25B	Moottoriajoneuvojen ja niiden perävaunujen hyväksytyissä valaisinyksiköissä käytettävät hehkulamput	Asetus (EY) N:o 661/2009 E-sääntö nro 37	X	X
25C	Kaasupurkausvalonlähteillä varustetut moottoriajoneuvojen ajovalaisimet	Asetus (EY) N:o 661/2009 E-sääntö nro 98	X	
25D	Moottoriajoneuvojen hyväksytyissä kaasupurkausvalaisinyksiköissä käytettävät kaasupurkausvalonlähteet	Asetus (EY) N:o 661/2009 E-sääntö nro 99	X	
25E	Epäsymmetrisen lähivalon tai kaukovalon aikaansaavat, hehkulamput ja/tai LED-moduuleilla varustetut moottoriajoneuvojen ajovalaisimet	Asetus (EY) N:o 661/2009 E-sääntö nro 112	X	
25F	Moottoriajoneuvojen mukautuvat etuvalaisujärjestelmät (AFS-järjestelmät)	Asetus (EY) N:o 661/2009 E-sääntö nro 123	X	
26A	Moottoriajoneuvojen etusumovalaisimet	Asetus (EY) N:o 661/2009 E-sääntö nro 19	X	
27A	Hinauslaite	Asetus (EY) N:o 661/2009 Asetus (EU) N:o 1005/2010	A	
28A	Moottoriajoneuvojen ja niiden perävaunujen takasumovalaisimet	Asetus (EY) N:o 661/2009 E-sääntö nro 38	X	X
29A	Moottoriajoneuvojen ja niiden perävaunujen peruutusvalaisimet	Asetus (EY) N:o 661/2009 E-sääntö nro 23	X	X
30A	Moottoriajoneuvojen pysäköintivalaisimet	Asetus (EY) N:o 661/2009 E-sääntö nro 77	X	
31A	Turvavyöt, turvajärjestelmät, lasten turvajärjestelmät ja lasten ISOFIX-turvajärjestelmät	Asetus (EY) N:o 661/2009 E-sääntö nro 16	X	
33A	Hallintalaitteiden, merkkivalaisimien ja osoittimien sijainti ja tunnistaminen	Asetus (EY) N:o 661/2009 E-sääntö nro 121	X	

Kohta	Kohde	Säädöksen viitetiedot	N ₃	O ₄
34A	Tuulilasin huurteen- ja huurunpoistojärjestelmät	Asetus (EY) N:o 661/2009 Asetus (EU) N:o 672/2010	(⁵)	
35A	Tuulilasin pyyhin- ja pesinjärjestelmät	Asetus (EY) N:o 661/2009 Asetus (EU) N:o 1008/2010	(⁶)	
36A	Lämmitysjärjestelmät	Asetus (EY) N:o 661/2009 E-sääntö nro 122	X	
41A	Raskaiden hyötyajoneuvojen päästöt (Euro VI) / tietojen saatavuus	Asetus (EY) N:o 595/2009	X (⁹)	
42A	Tavarankuljetusajoneuvojen sivusuojaus	Asetus (EY) N:o 661/2009 E-sääntö nro 73	X	A
43A	Roiskeenestojärjestelmät	Asetus (EY) N:o 661/2009 Asetus (EU) N:o 109/2011	X	A
45	Turvalasit	Direktiivi 92/22/ETY	X	
45A	Turvalasit ja niiden asennus ajoneuvoon	Asetus (EY) N:o 661/2009 E-sääntö nro 43	X	
46A	Renkaiden asennus	Asetus (EY) N:o 661/2009 Asetus (EU) N:o 458/2011	X	I
46C	Hyötyajoneuvojen ja niiden perävaunujen ilmarenkaat (luokat C ₂ ja C ₃)	Asetus (EY) N:o 661/2009 E-sääntö nro 54	X	I
46D	Renkaiden vierintämelu, märkäpito ja vierintävastus (luokat C ₁ , C ₂ ja C ₃)	Asetus (EY) N:o 661/2009 E-sääntö nro 117	X	I
47A	Ajoneuvojen nopeuden rajoittaminen	Asetus (EY) N:o 661/2009 E-sääntö nro 89	X	
48A	Massat ja mitat	Asetus (EY) N:o 661/2009 Asetus (EU) N:o 1230/2012	A	A

Kohta	Kohde	Säädöksen viitetiedot	N ₃	O ₄
49A	Hyötyajoneuvojen ohjaamon takaseinän etupuolella olevat ulkonevat osat	Asetus (EY) N:o 661/2009 E-sääntö nro 61	A	
50A	Ajoneuvoyhdistelmien mekaaniset kytkentäosat	Asetus (EY) N:o 661/2009 E-sääntö nro 55	X ⁽¹⁰⁾	X
50B	Lyhytkytkentälaitte (CCD); hyväksytyin lyhytkytkentälaitetyypin asentaminen	Asetus (EY) N:o 661/2009 E-sääntö nro 102	X ⁽¹⁰⁾	X ⁽¹⁰⁾
56A	Vaarallisten aineiden kuljetukseen tarkoitettut ajoneuvot	Asetus (EY) N:o 661/2009 E-sääntö nro 105	X ⁽¹³⁾	X ⁽¹³⁾
57A	Etualleajosuojat ja niiden asennus; etualleajosuojaus	Asetus (EY) N:o 661/2009 E-sääntö nro 93	A	
62	Vetyjärjestelmä	Asetus (EY) N:o 79/2009	X	
63	Yleinen turvallisuus	Asetus (EY) N:o 661/2009	X ⁽¹⁵⁾	X ⁽¹⁵⁾
65	Kehittyneet hätäjarrutusjärjestelmät	Asetus (EY) N:o 661/2009 Asetus (EU) N:o 347/2012	N/A ⁽¹⁶⁾	
66	Kaistavahtijärjestelmä	Asetus (EY) N:o 661/2009 Asetus (EU) N:o 351/2012	N/A ⁽¹⁷⁾	
67	Nestekaasua varten tarkoitettut erikoisosat ja niiden asennus moottoriajoneuvoihin	Asetus (EY) N:o 661/2009 E-sääntö nro 67	X	
69	Sähköturvallisuus	Asetus (EY) N:o 661/2009 E-sääntö nro 100	X	
70	Maakaasua varten tarkoitettut erikoisosat ja niiden asennus moottoriajoneuvoihin	Asetus (EY) N:o 661/2009 E-sääntö nro 110	X	

Tämän osan vaatimusten sovellettavuutta koskevat huomautukset

X Asiaa koskevan säädöksen vaatimuksia sovelletaan. Ne E-sääntöjen muutossarjat, joiden soveltaminen on pakollista, luetellaan asetuksen (EY) N:o 661/2009 liitteessä IV. Myöhemmin hyväksytyt muutossarjat hyväksytään vaihtoehtoisesti. Jäsenvaltiot voivat myöntää laajennuksia asetuksella (EY) N:o 661/2009 kumottujen direktiivien mukaisesti myönnettyihin tyyppihyväksyntöihin mainitun asetuksen 13 artiklan 14 kohdassa vahvistetuilla edellytyksillä.

N/A Tätä säädöstä ei sovelleta tähän ajoneuvoon (ei vaatimuksia).

(¹) Sovelletaan ajoneuvoihin, joiden vertailumassa on enintään 2 610 kg. Asetusta (EY) N:o 715/2007 voidaan valmistajan pyynnöstä soveltaa ajoneuvoihin, joiden vertailumassa on enintään 2 840 kg.

Muita osia kuin perusajoneuvoa (esim. majoitustilaa) koskevien tietojen saatavuuden osalta riittää, että valmistaja asettaa korjaamiseen ja huoltamiseen tarvittavat tiedot viipymättä helposti saataville.

(²) Jos ajoneuvo on varustettu neste- tai maakaasulaitteistolla, vaaditaan ajoneuvon tyyppihyväksyntä E-säännön nro 67 tai 110 mukaisesti.

- (³) Ajoneuvot on varustettava asetuksen (EY) N:o 661/2009 12 ja 13 artiklassa vaaditulla elektronisella ajonvakautusjärjestelmällä (ESC). Elektronisen ajonvakautusjärjestelmän asentaminen ei E-säännön nro 13 mukaisesti ole pakollista luokkiin M₂, M₃, N₂ ja N₃ kuuluvissa erikoiskäyttöön tarkoitetuissa ajoneuvoissa, erikoiskuljetusajoneuvoissa eikä perävaunuissa, joissa on seisomapaikoille varattu alue. Luokan N₁ ajoneuvot voidaan hyväksyä E-säännön nro 13 tai 13-H mukaisesti.
- (⁴) Ajoneuvot on asetuksen (EY) N:o 661/2009 12 ja 13 artiklan mukaisesti varustettava elektronisella ajonvakautusjärjestelmällä. Sen vuoksi on sovellettava E-säännön nro 13-H liitteessä 9 olevassa A osassa vahvistettuja vaatimuksia. Luokan N₁ ajoneuvot voidaan hyväksyä E-säännön nro 13 tai 13-H mukaisesti.
- (^{4A}) Jos suojalaite on asennettu, sen on täytettävä E-säännön nro 18 vaatimukset.
- (^{4B}) Tätä asetusta sovelletaan sellaisiin istuimiin, jotka eivät kuulu E-säännön nro 80 soveltamisalaan. Muut vaihtoehdot, ks. asetuksen (EY) N:o 595/2009 2 artikla.
- (⁵) Muiden kuin luokan M₁ ajoneuvojen ei tarvitse olla täysin asetuksen (EU) N:o 672/2010 mukaisia, mutta ne on varustettava tuulilasin huurteen- ja huurunpoistolaitteella.
- (⁶) Muiden kuin luokan M₁ ajoneuvojen ei tarvitse olla täysin asetuksen (EU) N:o 1008/2010 mukaisia, mutta ne on varustettava tuulilasin pyyhin- ja pesinlaitteella.
- (⁸) Ajoneuvot, joiden vertailumassa on suurempi kuin 2 610 kg ja joiden osalta ei käytetty huomautuksessa (¹) tarkoitettua mahdollisuutta.

- (⁹) Ajoneuvot, joiden vertailumassa on suurempi kuin 2 610 kg ja joita ei ole tyyppihyväksytty (valmistajan pyynnöstä ja edellyttäen, että niiden vertailumassa on enintään 2 840 kg) asetuksen (EY) N:o 715/2007 mukaisesti. Muiden osien kuin perusajoneuvon osalta riittää, että valmistaja asettaa korjaamiseen ja huoltamiseen tarvittavat tiedot viipymättä helposti saataville.
- (^{9A}) Sovelletaan vain ajoneuvoihin, joihin on asennettu E-säännön nro 64 soveltamisalaan kuuluvia varusteita. Rengaspaineen seurantajärjestelmän asentaminen luokan M₁ ajoneuvoihin on pakollista asetuksen (EY) N:o 661/2009 9 artiklan 2 kohdan mukaisesti.
- (¹⁰) Sovelletaan vain kytkentälaitteilla varustettuihin ajoneuvoihin.
- (¹¹) Sovelletaan ajoneuvoihin, joiden suurin teknisesti sallittu kokonaismassa on enintään 2,5 tonnia.
- (¹²) Sovelletaan vain ajoneuvoihin, joissa matalimman istuimen vertailupiste (R-piste) on enintään 700 mm maanpinnan yläpuolella.
- (¹³) Sovelletaan vain, kun valmistaja hakee tyyppihyväksyntää ajoneuville, joka on tarkoitettu vaarallisten aineiden kuljetukseen.
- (¹⁴) Sovelletaan vain luokan N₁ alaluokan I ajoneuvoihin (vertailumassa ≤ 1 305 kg)
- (¹⁵) Valmistajan pyynnöstä tyyppihyväksyntä voidaan myöntää tämän kohdan nojalla vaihtoehtona tyyppihyväksynnälle kunkin asetuksen (EY) N:o 661/2009 piiriin kuuluvan kohdan perusteella.

- (16) Kehittyneiden hätäjarrutusjärjestelmien asentaminen ei asetuksen (EU) N:o 347/2012 1 artiklan mukaisesti ole pakollista erikoiskäyttöön tarkoitetuissa ajoneuvoissa.
- (17) Kaistavahtijärjestelmien asentaminen ei asetuksen (EU) N:o 351/2012 1 artiklan mukaisesti ole pakollista erikoiskäyttöön tarkoitetuissa ajoneuvoissa.
- A Hyväksyntäviranomainen saa myöntää poikkeuksia ainoastaan, jos valmistaja osoittaa, että ajoneuvo ei voi täyttää vaatimuksia sen erityistarkoituksen vuoksi. Myönnetyt poikkeukset on kuvailtava tyyppihyväksyntätodistuksessa ja vaatimustenmukaisuustodistuksessa.
- A₁ Elektronisen ajonvakautusjärjestelmän (ESC) asentaminen ei ole pakollista. Jos monivaiheisen tyyppihyväksynnän tietyssä vaiheessa tehdyt muutokset todennäköisesti vaikuttavat perusajoneuvon elektronisen ajonvakautusjärjestelmän toimintaan, valmistaja voi joko kytkeä järjestelmän pois toiminnasta tai osoittaa, että ajoneuvosta ei ole tullut vaarallista tai epävakaata. Tämä voidaan osoittaa esimerkiksi tekemällä nopeita kahden kaistan vaihtoja kumpaankin suuntaan 80 km/h:n nopeudella ja riittävän voimakkaasti, jotta ajonvakautusjärjestelmä kytkeytyy toimintaan. Järjestelmän kytkeytymisen toimintaan on oltava hyvin hallittua ja parannettava ajoneuvon vakautta. Tutkimuslaitoksella on oikeus edellyttää tarpeen vaatiessa lisätestausta.
- B Sovelletaan ainoastaan oviin, joista pääsee istuimille, jotka on tarkoitettu tavanomaiseen käyttöön ajoneuvon ollessa tieliikenteessä, ja ainoastaan silloin, kun ajoneuvon pituussuuntaiseen keskitasoon nähden kohtisuorasti mitattu istuimen R-pisteen ja ovipinnan keskitason välinen etäisyys on enintään 500 mm.

- C Sovelletaan ainoastaan ajoneuvon sen takimmaisen istuimen edessä olevaan osaan, joka on tarkoitettu tavanomaiseen käyttöön ajoneuvon ollessa tieliikenteessä, sekä myös asiaankuuluvassa säädöksessä määriteltyyn pääniskualueeseen.
- D Sovelletaan ainoastaan istuimiin, jotka on tarkoitettu tavanomaiseen käyttöön ajoneuvon ollessa tieliikenteessä. Istuimet, joita ei ole tarkoitettu käytettäväksi ajoneuvon ollessa tieliikenteessä, on selkeästi osoitettava käyttäjille joko kuvatunnuksin tai soveltuvien tekstein. Matkatavaroiden kiinnitystä koskevia E-säännön nro 17 vaatimuksia ei sovelleta.
- E Ainoastaan etuosan osalta.
- F Täyttöputken suunnan ja pituuden muutos sekä sisäänrakennetun säiliön uudelleensijoittaminen sallitaan.
- G Monivaiheisessa tyyppihyväksynnässä voidaan käyttää myös perusajoneuvon tai keskeneräisen ajoneuvon (esim. alustan, jolle erikoiskäyttöön tarkoitettu ajoneuvo on rakennettu) luokan mukaisia vaatimuksia.
- H Pakojärjestelmän pituuden muuttaminen enintään kahden metrin pituudelta viimeisen äänenvaimentimen jälkeen on sallittua ilman lisätestejä.

- I Renkaat on tyyppihyväksyttävä E-säännön nro 54 vaatimusten mukaisesti siinäkin tapauksessa, että ajoneuvon rakenteellinen nopeus on pienempi kuin 80 km/h. Kantavuutta voidaan säätää suhteessa perävaunun suurimpaan rakenteelliseen nopeuteen, jos renkaanvalmistaja sen sallii.
- J Kaikkien muiden ikkunoiden paitsi ohjaamon ikkunoiden (tuulilasi ja sivulasit) materiaali saa olla joko turvalasia tai jäykkää muovilasitetta.
- K Merkinantolaitteita voidaan asentaa lisää.
- L Sovelletaan ainoastaan istuimiin, jotka on tarkoitettu tavanomaiseen käyttöön ajoneuvon ollessa tieliikenteessä. Takaistuimilla vaaditaan vähintään kiinnityspisteet lantiovöille. Istuimet, joita ei ole tarkoitettu käytettäväksi ajoneuvon ollessa tieliikenteessä, on selkeästi osoitettava käyttäjille joko kuvatunnuksin tai soveltuvin tekstein. ISOFIX-järjestelmää ei vaadita ambulansseissa eikä ruumisautoissa.
- M Sovelletaan ainoastaan istuimiin, jotka on tarkoitettu tavanomaiseen käyttöön ajoneuvon ollessa tieliikenteessä. Kaikilla takaistuimilla vaaditaan vähintään lantiovyöt. Istuimet, joita ei ole tarkoitettu käytettäväksi ajoneuvon ollessa tieliikenteessä, on selkeästi osoitettava käyttäjille joko kuvatunnuksin tai soveltuvin tekstein. ISOFIX-järjestelmää ei vaadita ambulansseissa eikä ruumisautoissa.
- N Edellyttäen, että kaikki pakolliset valaisinlaitteet on asennettu ja että geometriseen näkyvyyteen ei vaikuteta.

- Q Pakojärjestelmän pituuden muuttaminen enintään kahden metrin pituudelta viimeisen äänenvaimentimen jälkeen on sallittua ilman lisätestejä. Edustavimmalle perusajoneuvolle myönnetty EU-tyyppihyväksyntä pysyy voimassa, vaikka vertailupaino muuttuisi.
- R Edellyttäen, että kaikkien jäsenvaltioiden rekisterikilvet voidaan asentaa ja että ne ovat asentamisen jälkeen edelleen näkyvissä.
- S Valon läpäisysuhde on vähintään 60 % ja A-pilarin näkyvyyttä rajoittava kulma enintään 10 astetta.
- T Testi suoritetaan ainoastaan valmiille/valmistuneille ajoneuvoille. Ajoneuvo voidaan testata direktiivin 70/157/ETY mukaisesti. Direktiivin 70/157/ETY liitteessä I olevan 5.2.2.1 kohdan osalta sovelletaan seuraavia raja-arvoja:
- a) 81 dB(A) ajoneuvoille, joiden moottorin teho on alle 75 kW;
 - b) 83 dB(A) ajoneuvoille, joiden moottorin teho on vähintään 75 kW mutta alle 150 kW;
 - c) 84 dB(A) ajoneuvoille, joiden moottorin teho on vähintään 150 kW.
- U Testi suoritetaan ainoastaan valmiille/valmistuneille ajoneuvoille. Ajoneuvojen, joissa on enintään 4 akselia, on täytettävä kaikki asiaankuuluvissa säädöksissä vahvistetut vaatimukset. Poikkeukset sallitaan ajoneuvoille, joissa on enemmän kuin 4 akselia, jos
- a) ajoneuvon erityinen rakenne antaa niihin oikeutuksen; ja

b) kaikki asiaankuuluvassa säädöksessä vahvistetut seisonta-, käyttö- ja varajarruihin liittyvät jarrutustehoa koskevat vaatimukset täyttyvät.

U₁ ABS-järjestelmä ei ole pakollinen ajoneuvoissa, joissa on hydrostaattinen voimansiirto.

V Vaihtoehtoisesti voidaan soveltaa myös direktiiviä 97/68/EY.

V₁ Hydrostaattisella voimansiirrolla varustettuihin ajoneuvoihin voidaan vaihtoehtoisesti soveltaa myös direktiiviä 97/68/EY.

W₀ Pakojärjestelmän pituuden muuttaminen on sallittua ilman lisätestejä edellyttäen, että vastapaine on sama. Jos on tehtävä uusi testi, sovellettava raja-arvo saa ylittyä 2 dB(A):n verran.

W₁ Pakokaasujärjestelmään tehtävät muutokset ovat sallittuja ilman lisätestejä, joissa mitataan pakokaasupäästöjä ja hiilidioksidipäästöjen ja polttoainenkulutuksen suhdetta, edellyttäen että ne eivät aiheuta muutoksia päästöjä rajoittaviin laitteisiin (mahdolliset) hiukkassuodattimet mukaan luettuina. Muutetulle ajoneuvolle ei tarvitse tehdä uutta haihtumistestiä, kunhan haihtumispäästöjen rajoituslaitteet säilytetään valmistajan perusajoneuvoon asentamassa muodossa.

Edustavimmalle perusajoneuvolle myönnetty EU-tyyppihyväksyntä pysyy voimassa, vaikka vertailumassa muuttuisi.

W₂ Täyttöputken suunnan, polttoaineletkun pituuden, polttoainejohtojen ja polttoainehöyryputkien muuttaminen on sallittua ilman lisätestiä. Alkuperäisen polttoainetankin paikkaa voidaan muuttaa, kunhan kaikki vaatimukset täyttyvät. E-säännön nro 34 liitteen 5 mukaisia lisätestejä ei kuitenkaan edellytetä.

W₃ Pyörätuolin tarkoitettujen matkustusasennon pitkittäistason on oltava ajoneuvon pitkittäistason suuntainen.

Ajoneuvon omistajalle on annettava asianmukaiset tiedot siitä, että suositeltavan pyörätuolin rakenteen on täytettävä standardin ISO 7176-19:2008 asiaankuuluvan osan vaatimukset, jotta se kestää kiinnitysmekanismien välittämän voiman eri ajo-olosuhteissa.

Ajoneuvon istuimiin voidaan tehdä mukautuksia edellyttäen, että tutkimuslaitokselle voidaan osoittaa, että niiden kiinnitykset, mekanismit ja päätuet takaavat samantasoisien suorituskyvyn.

Matkatavaroiden kiinnitystä koskevia E-säännön nro 17 vaatimuksia ei sovelleta.

W₄ Ajoneuvon nousemista helpottavien laitteiden on lepoasennossa täytettävä asiaankuuluvien säädösten vaatimukset.

W₅ Kukin pyörätuolipaikka on varustettava kiinnityspisteillä, joihin pyörätuolin kiinnitykset ja sen matkustajan turvajärjestelmä asennetaan ja jotka ovat lisäyksessä 3 vahvistettujen pyörätuolin kiinnityksiä ja matkustajan turvajärjestelmän testausta koskevien lisävaatimusten mukaisia.

W₆ Kukin pyörätuolipaikka on varustettava matkustajan turvavyöllä, joka on lisäksi 3 vahvistettujen pyörätuolin kiinnityksiä ja matkustajan turvajärjestelmän testausta koskevien lisävaatimusten mukainen.

Jos turvavöiden kiinnityspisteitä on siirrettävä muuntamisen vuoksi E-säännön nro 16.06 kohdassa 7.7.1 vahvistetun toleranssin ulkopuolelle, tutkimuslaitoksen on tarkastettava, aiheuttaako muutos huonoimman tapauksen. Jos aiheuttaa, on suoritettava E-säännön nro 16.06 kohdassa 7.7.1 määrätty testi. EU-tyyppihyväksyntää ei tarvitse laajentaa. Testissä voidaan käyttää komponentteja, joille ei ole tehty E-säännössä nro 16.06 kuvattua käsittelytestiä.

W₈ Laskelmissa oletetaan pyörätuolin massaksi käyttäjä mukaan luettuna 160 kg. Massa on keskitettävä korvaavan pyörätuolin P-pisteeseen pyörätuolin ollessa valmistajan määrittämässä matkustusasennossa.

Pyörätuolien käytöstä johtuva matkustajakapasiteetin rajoittaminen on kirjattava käyttäjän käsikirjaan, EU-tyyppihyväksyntätodistuksen sivulle 2 sekä vaatimustenmukaisuustodistukseen.

W₉ Pakojärjestelmän pituuden muuttaminen on sallittua ilman uutta testausta, kunhan pakojärjestelmän vastapaine pysyy samana.

- Y Jos kaikki pakolliset valaisinlaitteet on asennettu.
- Z Avointen ikkunoiden ulkonemaa koskevia vaatimuksia ei sovelleta majoitustilaan.
- Z₁ Ajoneuvonostureita, joissa on enemmän kuin kuusi akselia, pidetään maastoajoneuvoina (N₃G), jos vähintään kolme akseleista on vetäviä, ja edellyttäen, että nosturit täyttävät liitteessä I olevan A osan 4.3 kohdan b alakohdan ii ja iii alakohdan ja 4.3 kohdan c alakohdan vaatimukset.
-

LIITE III

EU-TYYPPIHYVÄKSYNNÄSSÄ NOUDATETTAVAT MENETTELYT

1. Tavoitteet ja soveltamisala
 - 1.1. Tässä liitteessä vahvistetaan 26, 27 ja 28 artiklan mukaiset menettelyt ajoneuvon tyyppihyväksynnän asianmukaiselle suorittamiselle.
 - 1.2. Siihen sisältyvät myös seuraavat:
 - a) luettelo kansainvälisistä standardeista, joilla on merkitystä tutkimuslaitoksen nimeämiselle 68 ja 70 artiklan mukaisesti;
 - b) kuvaus menettelystä, jota on noudatettava arvioitaessa tutkimuslaitoksen taidot 73 artiklan mukaisesti;
 - c) yleiset vaatimukset tutkimuslaitoksen laatimia testausselesteita varten.

2. Tyyppihyväksyntämenettely

Ajoneuvon tyyppihyväksyntää koskevan hakemuksen saatuaan hyväksyntäviranomaisen on

- a) todennettava, että kaikki ajoneuvon tyyppihyväksyntään sovellettavien, liitteessä II lueteltujen säädösten nojalla myönnetyt EU-tyyppihyväksyntätodistukset kattavat ajoneuvotyyppin ja vastaavat asetettuja vaatimuksia;

- b) huolehdittava, että ajoneuvoa koskevat eritelmät ja tiedot sisältyvät hyväksyntäasiakirjojen tietoihin ja EU-tyyppihyväksyntätodistusten tietoihin asiaankuuluvien säädösten mukaisesti;
- c) jos jonkin asiaankuuluvan säädöksen mukaisissa hyväksyntäasiakirjoissa ei ole jotakin kohtaa, varmistettava, että asianomainen osa tai ominaisuus on valmistusasiakirjoissa olevien tietojen mukainen;
- d) tehtävä tai teetettävä hyväksyttäväksi haettua ajoneuvotyyppiä edustavista valituista näytekappaleista ajoneuvon osien ja järjestelmien tarkastukset sen todentamiseksi, onko ajoneuvot valmistettu asiaankuuluviin EU-tyyppihyväksyntätodistuksiin liittyvien, oikeaksi todistettujen hyväksyntäasiakirjojen asiaa koskevien tietojen mukaisesti;
- e) tarvittaessa tehtävä tai teetettävä asiaankuuluvat erillisten teknisten yksiköiden asennustarkastukset;
- f) tarvittaessa tehtävä tai teetettävä tarvittavat tarkastukset, joilla selvitetään, onko ajoneuvossa liitteessä II olevan I osan huomautuksissa 1 ja 2 määrätyt laitteet;
- g) tehtävä tai teetettävä tarvittavat tarkastukset, joilla varmistetaan, että liitteessä II olevan I osan huomautuksessa 5 asetetut vaatimukset täyttyvät.

3. Teknisten eritelmien yhdistelmä

Toimitettavien ajoneuvojen määrän on oltava riittävä, jotta erilaisille tyyppihyväksyttäväksi haetuille yhdistelmille voidaan suorittaa riittävät tarkastukset seuraavien perusteiden mukaisesti:

Tekniset eritelmät	Ajoneuvoluokka									
	M ₁	M ₂	M ₃	N ₁	N ₂	N ₃	O ₁	O ₂	O ₃	O ₄
Moottori	X	X	X	X	X	X	—	—	—	—
Vaihdelaatikko	X	X	X	X	X	X	—	—	—	—
Akselien määrä	—	X	X	X	X	X	X	X	X	X
Vetävät akselit (määrä, sijainti, yhteenkytkentä)	X	X	X	X	X	X	—	—	—	—
Ohjaavat akselit (määrä ja sijainti)	X	X	X	X	X	X	X	X	X	X
Korityypit	X	X	X	X	X	X	X	X	X	X
Ovien määrä	X	X	X	X	X	X	X	X	X	X
Ohjauksen kätsisyys	X	X	X	X	X	X	—	—	—	—
Istuinten määrä	X	X	X	X	X	X	—	—	—	—
Varustetaso	X	X	X	X	X	X	—	—	—	—

4. Erityiset säännökset

Jos asiaankuuluvien säädösten perusteella annettuja hyväksyntätodistuksia ei ole saatavilla, hyväksyntäviranomaisen on

- a) järjestettävä tarvittavat asiaankuuluvissa säädöksissä vaaditut testit ja tarkastukset;
- b) todennettava, että ajoneuvo on valmistusasiakirjoissa olevien tietojen mukainen ja että se täyttää asiaan kuuluvien säädösten tekniset vaatimukset;
- c) tarvittaessa tehtävä tai teetettävä asiaankuuluvat erillisten teknisten yksiköiden asennustarkastukset;
- d) tarvittaessa tehtävä tai teetettävä tarvittavat tarkastukset, joilla selvitetään, onko ajoneuvossa liitteessä II olevan I osan huomautuksissa 1 ja 2 määrätyt laitteet;
- e) tehtävä tai teetettävä tarvittavat tarkastukset, joilla varmistetaan, että liitteessä II olevan I osan huomautuksessa 5 asetetut vaatimukset täyttyvät.

Lisäys 1

Standardit, joita 68 artiklassa tarkoitettujen
tutkimuslaitosten on noudatettava

1. Tyyppihyväksyntään liittyvät toiminnot, jotka on toteutettava liitteessä II lueteltujen
säädösten mukaisesti:

1.1. Luokka A (omissa tiloissa tehtävät testit):

Standardi EN ISO/IEC 17025:2005 – Testaus- ja kalibrointilaboratorioiden pätevyys.
Yleiset vaatimukset.

Luokan A toimintoihin nimetty tutkimuslaitos voi tehdä myös niissä asiaankuuluvissa
säädöksissä, joiden osalta se on nimetty, säädettyjä testejä valmistajan tai kolmannen
osapuolen tiloissa. Henkilöstön, joka käyttää ammatillista harkintaa niiden säädösten
mukaisuuden määrittämiseksi, joita varten tutkimuslaitos on nimetty, on kummassakin
tapauksessa noudatettava standardia EN ISO/IEC 17020:2012.

1.2. Luokka B (testien valvonta, mukaan lukien testien valmistelu, jos tällaiset testit tehdään
valmistajan tai kolmannen osapuolen tiloissa):

Standardi EN ISO/IEC 17020:2012 – Yleiset vaatimukset erityyppisten tarkastuslaitosten
toiminnalle.

Ennen testien tekemistä tai valvomista valmistajan tiloissa tai kolmannen osapuolen tiloissa tutkimuslaitoksen on tarkistettava, että testaustilat ja mittauslaitteet ovat standardin EN ISO/IEC 17025:2005 asianmukaisten vaatimusten mukaisia.

2. Tuotannon vaatimustenmukaisuuteen liittyvät toiminnot

2.1. Luokka C (alkuarvioinnissa noudatettava menettely ja valmistajan laadunhallintajärjestelmän valvontaan liittyvät tarkastukset):

Standardi EN ISO/IEC 17021:2011 – Vaatimukset johtamisjärjestelmiä auditoiville ja sertifioiville elimille.

2.2. Luokka D (tuotannon näytteiden tarkastus tai testaus tai tämän valvonta):

Standardi EN ISO/IEC 17020:2012 – Yleiset vaatimukset erityyppisten tarkastuslaitosten toiminnalle.

Lisäys 2

Tutkimuslaitosten arviointimenettely

1. Kohde ja soveltamisala
 - 1.1. Tässä lisäyksessä vahvistetaan edellytykset, joiden mukaisesti 73 artiklan nojalla toimivaltaisen viranomaisen, jäljempänä 'toimivaltainen viranomainen', on toteutettava tutkimuslaitosten arvioinnissa käytettävä menettely.
 - 1.2. Näitä vaatimuksia sovelletaan kaikkiin tutkimuslaitoksiin niiden oikeudellisesta asemasta (itsenäinen organisaatio, valmistaja tai tutkimuslaitoksena toimiva hyväksyntäviranomainen) riippumatta.
2. Arvioinnit

Arvioinnissa noudatetaan seuraavia:

- a) riippumattomuusperiaate, joka takaa puolueettomuuden ja päätelmien objektiivisuuden; ja
- b) näyttöön pohjautuva lähestymistapa, joka takaa luotettavat päätelmät, jotka ovat toistettavissa.

Tarkastajien on oltava luotettavia ja rehellisiä. Heidän on noudatettava luottamuksellisuutta ja pidättyvyyttä.

Heidän on raportoitava havainnoista ja päätelmistä totuudenmukaisesti ja täsmällisesti.

3. Tarkastajilta vaaditut taidot
 - 3.1. Arviointeja voivat suorittaa ainoastaan tarkastajat, joilla on tällaisiin tehtäviin tarvittava tekninen ja hallinnollinen tietämys.
 - 3.2. Tarkastajilla on oltava koulutus erityisesti arviointitoimintaa varten. Lisäksi heillä on oltava erityisosaamista siltä tekniseltä alalta, jolla tutkimuslaitos harjoittaa toimintaansa.
 - 3.3. Tarkastajien, jotka tekevät 73 artiklassa tarkoitetun arvioinnin, on oltava riippumattomia arvioitavasta toiminnasta, sanotun kuitenkaan rajoittamatta 3.1 ja 3.2 kohdan soveltamista.
4. Hakemus nimeämistä varten
 - 4.1. Nimeämistä hakevan tutkimuslaitoksen asianmukaisesti valtuutetun edustajan on tehtävä toimivaltaiselle viranomaiselle virallinen hakemus, joka käsittää seuraavat tiedot:
 - a) tutkimuslaitoksen yleiset ominaisuudet mukaan luettuina yhtiömuoto, nimi, osoitteet, oikeudellinen asema ja tekniset voimavarat;
 - b) yksityiskohtainen kuvaus testaus- ja johtohenkilöstöstä mukaan luettuina ansioluettelot, joista ilmenee tiedot näiden koulutuksesta ja ammatillisista taidoista;

- c) kun kyse on virtuaalisia testausmenetelmiä käyttävästä tutkimuslaitoksesta, edellisen lisäksi näyttö kyvystä työskennellä tietokoneavusteisessa ympäristössä;
- d) tutkimuslaitoksen yleiset tiedot, kuten sen toiminnot, mahdollisesti sen asema isommassa yhtiössä sekä kaikkien nimeämisen piiriin kuuluvien toimipaikkojen osoitteet;
- e) sopimus siitä, että se täyttää nimeämisvaatimukset sekä muut tutkimuslaitosten velvoitteet, joista säädetään niissä asiaankuuluvissa säädöksissä, joiden osalta tutkimuslaitos on nimetty;
- f) kuvaus vaatimustenmukaisuuden arviointipalveluista, joita tutkimuslaitos tuottaa asiaankuuluvien säädösten puitteissa, sekä luettelo säädöksistä, joiden osalta tutkimuslaitos hakee nimeämistä, mukaan luettuina mahdolliset kapasiteettirajat;
- g) tutkimuslaitoksen laatukäsikirja.

4.2. Toimivaltaisen viranomaisen on tarkistettava tutkimuslaitoksen toimittamien tietojen riittävyys.

4.3. Tutkimuslaitoksen on ilmoitettava toimivaltaiselle viranomaiselle muutoksista 4.1 kohdan mukaisesti toimitettuihin tietoihin.

5. Voimavarojen tarkistus

Toimivaltaisen viranomaisen on tarkistettava oman toimintapolitiikkansa, pätevyytensä sekä sopivien tarkastajien ja asiantuntijoiden saatavuuden pohjalta kykynsä arvioida tutkimuslaitos.

6. Arvioinnin alihankinta

6.1. Toimivaltainen viranomainen voi teettää arvioinnin osia alihankintana toisella toimivaltaisella viranomaisella tai pyytää apua toisten toimivaltaisten viranomaisten teknisiltä asiantuntijoilta. Nimeämistä hakevan tutkimuslaitoksen on hyväksyttävä alihankkijat ja asiantuntijat.

6.2. Toimivaltaisen viranomaisen on tutkimuslaitoksen kokonaisarviointia tehdessään otettava huomioon asianmukaisen alan kattavat akkreditointitodistukset.

7. Arvioinnin valmistelu

7.1. Toimivaltaisen viranomaisen on virallisesti nimitettävä yhteinen arviointiryhmä. Toimivaltaisen viranomaisen on varmistettava, että jokaisessa yhteisessä arviointiryhmässä on asianmukainen asiantuntemus. Yhteisellä arviointiryhmällä on kokonaisuutena oltava erityisesti

- a) asianmukaista osaamista erityisalalla, jolle nimeämistä haetaan; ja
- b) riittävästi näkemystä, jotta se voi tehdä luotettavan arvion tutkimuslaitoksen pätevydestä toimia nimeämisen kohteena olevalla alalla.

- 7.2. Toimivaltaisen viranomaisen on selkeästi määriteltävä yhteiselle arviointiryhmälle annettava tehtävä. Yhteisen arviointiryhmän tehtävänä on tarkistaa nimeämistä hakevalta tutkimuslaitokselta saadut asiakirjat ja tehdä arviointi paikan päällä.
- 7.3. Toimivaltaisen viranomaisen on sovittava yhdessä tutkimuslaitoksen sekä tehtävään osoitetun arviointiryhmän kanssa arvioinnin päivämäärästä ja aikataulusta. Toimivaltaisen viranomaisen vastuualueeseen kuitenkin kuuluu sellaisen päivämäärän asettaminen, joka sopii valvonta- ja uudelleenarviointisuunnitelmaan.
- 7.4. Toimivaltaisen viranomaisen on varmistettava, että yhteiselle arviointiryhmälle toimitetaan asianmukaiset perusteita koskevat asiakirjat, aiemmat arviointiasiakirjat sekä asiaa koskevat tutkimuslaitoksen asiakirjat ja tiedot.
8. Arviointi paikan päällä

Yhteisen arviointiryhmän on tehtävä tutkimuslaitoksen arviointi tutkimuslaitoksen tiloissa, joissa harjoitetaan yhtä tai useampaa laitoksen keskeisistä toiminnoista, ja tarvittaessa käytävä paikan päällä muissa valituissa paikoissa, joissa tutkimuslaitos harjoittaa toimintaansa.

9. Havaintojen analysointi ja arviointiraportti
 - 9.1. Yhteisen arviointiryhmän on analysoitava kaikki asiakirjojen ja tietojen tarkastuksen sekä paikan päällä suoritettujen arvioinnin yhteydessä kerätyt asiaa koskevat tiedot ja näytöt. Analysointi on tehtävä niin, että ryhmä voi sen pohjalta määrittää tutkimuslaitoksen pätevyystason sekä nimeämisvaatimusten täyttymisen.
 - 9.2. Toimivaltaisen viranomaisen raportointimenettelyn on oltava sellainen, että seuraavat vaatimukset täyttyvät.
 - 9.2.1. Ennen kuin yhteinen arviointiryhmä lähtee paikalta, on pidettävä yhteisen arviointiryhmän ja tutkimuslaitoksen yhteinen kokous. Tässä kokouksessa yhteisen arviointiryhmän on raportoitava analyysin pohjalta tekemistään havainnoista kirjallisesti ja/tai suullisesti. Tutkimuslaitokselle on varattava mahdollisuus esittää kysymyksiä havainnoista, myös mahdollisista vaatimustenvastaisuuksista, sekä niiden perusteista.
 - 9.2.2. Arvioinnin tuloksena laadittu kirjallinen raportti on toimitettava nopeasti tutkimuslaitoksen tietoon. Arviointiraportissa on esitettävä huomioita pätevydestä ja vaatimustenmukaisuudesta ja kartoitettava mahdolliset vaatimustenvastaisuudet, jotka on ratkaistava nimeämisvaatimusten täyttämiseksi.
 - 9.2.3. Tutkimuslaitokselta on pyydettävä vastine arviointiraporttiin sekä kuvaus siitä, mitä toimia havaittujen vaatimustenvastaisuuksien ratkaisemiseksi on toteutettu tai suunniteltu toteutettavaksi määräajassa.

- 9.3. Toimivaltaisen viranomaisen on varmistuttava, että tutkimuslaitoksen vaatimustenvastaisuuksien korjaamiseksi esittämät toimet ovat riittäviä ja tehokkaita. Jos katsotaan, etteivät tutkimuslaitoksen toimet ole riittäviä, on pyydettävä lisätietoja. Lisäksi voidaan pyytää todisteita toimien tosiasiallisesta toteuttamisesta tai suorittaa seuranta-arviointi korjaavien toimenpiteiden tosiasiallisen toteuttamisen tarkistamiseksi.
- 9.4. Arviointiraporttiin on sisällytettävä vähintään seuraavat:
- a) tutkimuslaitoksen yksilöllinen tunniste;
 - b) paikan päällä tehdyn arvioinnin päivämäärä tai päivämäärät;
 - c) arvioinnissa mukana olleiden tarkastajien ja/tai asiantuntijoiden nimet;
 - d) kaikkien arvioitujen tilojen yksilöllinen tunniste;
 - e) nimeämistä varten ehdotettu soveltamisala, joka arvioitiin;
 - f) lausunto siitä, antavatko tutkimuslaitoksen sisäinen organisaatio ja sen noudattamat menettelyt riittävän osoituksen tutkimuslaitoksen pätevydestä suhteessa nimeämisvaatimusten täyttämiseen;
 - g) tiedot kaikkien vaatimustenvastaisuustapausten ratkaisemisesta;
 - h) suositus siitä, pitäisikö hakija nimetä tai vahvistaa tutkimuslaitokseksi, ja jos tätä suositellaan, nimeämistä varten määritettävä soveltamisala.

10. Nimeämisen myöntäminen, vahvistaminen tai jatkaminen
 - 10.1. Toimivaltaisen viranomaisen on arviointiraporttien ja muiden asiaa koskevien tietojen perusteella ilman aiheetonta viivytystä päätettävä nimeämisen myöntämisestä, vahvistamisesta tai laajentamisesta.
 - 10.2. Toimivaltaisen viranomaisen on toimitettava tutkimuslaitokselle todistus. Kyseisessä todistuksessa on oltava seuraavat tiedot:
 - a) toimivaltaisen viranomaisen yksilöinti ja tunnus;
 - b) nimetyn tutkimuslaitoksen yksilöllinen tunniste;
 - c) nimeämisen päivämäärä ja voimassaolon päättymispäivämäärä;
 - d) lyhyt ilmoitus tai viittaus nimeämisen soveltamisalaan (asiaankuuluvat säädökset tai niiden osat);
 - e) lausunto vaatimustenmukaisuudesta ja viittaus tähän asetukseen.
11. Uudelleenarviointi ja valvonta
 - 11.1. Uudelleenarviointi on samanlainen kuin alkuarviointi, paitsi että aiemmista arvioinneista saadut kokemukset on otettava huomioon. Paikan päällä tehtävät valvonta-arvioinnit eivät ole yhtä kattavia kuin uudelleenarvioinnit.

11.2. Toimivaltaisen viranomaisen on tehtävä suunnitelma kunkin nimetyn tutkimuslaitoksen uudelleenarvioinnista ja valvonnasta siten, että edustava otos nimeämisen soveltamisalasta arvioidaan säännöllisesti.

Paikan päällä tehdään arviointeja – sekä uudelleenarviointeja että valvontakäyntejä – sen mukaan, minkälaista vakautta tutkimuslaitos on pystynyt osoittamaan.

11.3. Jos valvonnan tai uudelleenarvioinnin yhteydessä havaitaan vaatimustenvastaisuuksia, toimivaltaisen viranomaisen on määritettävä tarkat aikarajat korjaavien toimenpiteiden toteuttamiselle.

11.4. Jos korjaus- tai parannustoimia ei ole toteutettu sovituisissa määräajoissa tai niiden ei katsota olevan riittäviä, toimivaltaisen viranomaisen on toteutettava tarvittavat toimenpiteet, kuten tehtävä lisäarviointi taikka keskeytettävä tai peruutettava nimeäminen yhden tai useamman sellaisen toiminnan osalta, johon tutkimuslaitos on nimetty.

11.5. Jos toimivaltainen viranomainen päättää keskeyttää tai peruuttaa tutkimuslaitoksen nimeämisen, sen on ilmoitettava siitä tutkimuslaitokselle kirjatulla kirjeellä. Toimivaltaisen viranomaisen on joka tapauksessa toteutettava kaikki tarvittavat toimenpiteet tutkimuslaitoksen jo käynnistämien toimintojen jatkuvuuden varmistamiseksi.

12. Kirjanpito nimetyistä tutkimuslaitoksista
- 12.1. Toimivaltaisen viranomaisen on pidettävä kirjaa tutkimuslaitoksista osoittaakseen, että nimeämistä ja pätevyyttä koskevat vaatimukset on tosiasiallisesti täytetty.
- 12.2. Toimivaltaisen viranomaisen on huolehdittava siitä, että tutkimuslaitoksista kirjatut tiedot pysyvät luottamuksellisina.
- 12.3. Tutkimuslaitoksista on säilytettävä vähintään seuraavat tiedot:
- a) asiaankuuluva kirjeenvaihto;
 - b) arviointiasiakirjat ja -raportit;
 - c) nimeämistodistusten jäljennökset.
-

LIITE IV

TUOTANNON VAATIMUSTENMUKAISUUTTA KOSKEVAT MENETTELYT

1. Tavoitteet
 - 1.1. Tuotannon vaatimustenmukaisuutta koskevalla menettelyllä pyritään varmistamaan, että jokainen tuotettu ajoneuvo, järjestelmä, komponentti, erillinen tekninen yksikkö, osa tai varuste on hyväksytyn tyyppin mukainen.
 - 1.2. Tuotannon vaatimustenmukaisuutta koskevaan menettelyyn sisältyvät aina laadunhallintajärjestelmien arviointi eli 2 kohdassa tarkoitettu 'alkuarviointi' sekä tyyppihyväksynnän kohteen ja tuotteeseen liittyvien valvontatoimien varmennus eli 3 kohdassa tarkoitettu 'tuotteen vaatimustenmukaisuusjärjestely'.
2. Alkuarviointi
 - 2.1. Hyväksyntäviranomaisen on ennen tyyppihyväksynnän myöntämistä varmistettava, että valmistajalla on käytössä riittävät järjestelyt ja menettelyt, joilla varmistetaan, että ajoneuvot, järjestelmät, komponentit, erilliset tekniset yksiköt taikka osat ja varusteet valmistetaan hyväksytyn tyyppin mukaisesti.
 - 2.2. Arvioiden tekemiseen annetaan ohjeita standardissa EN ISO 19011:2011 – Hallintajärjestelmien auditointiohjeet.

2.3. Hyväksyntäviranomaisen on varmistettava 2.1 kohdassa asetettujen vaatimusten täytyminen seuraavasti:

Hyväksyntäviranomaisen on päädyttävä pitämään alkuarviointia sekä 3 kohdassa tarkoitettuja tuotteen vaatimustenmukaisuusjärjestelyjä hyväksyttävänä siten, että se ottaa huomioon yhden 2.3.1–2.3.3 kohdassa kuvatuista järjestelyistä tai tapauksen mukaan kyseisten järjestelyjen yhdistelmän kokonaan tai osittain.

2.3.1. Hyväksyntäviranomaisen tai hyväksyntäviranomaisen tähän tarkoitukseen nimeämän elimen on tehtävä varsinainen alkuarviointi ja tuotteen vaatimustenmukaisuusjärjestelyjen tarkastus.

2.3.1.1. Tehtävän alkuarvioinnin laajuutta määrittäessään hyväksyntäviranomainen voi ottaa huomioon seuraavia seikkoja koskevat tiedot:

- a) onko valmistajalla 2.3.3 kohdassa tarkoitettua todistusta vastaava todistus, jota ei ole pätevyity tai tunnustettu kyseisen kohdan perusteella;
- b) järjestelmän, komponentin tai erillisen teknisen yksikön tyyppihyväksynnän tapauksessa laatujärjestelmien arvioinnit, jotka ajoneuvon valmistajat ovat suorittaneet järjestelmän, komponentin tai erillisen teknisen yksikön valmistajan tiloissa yhden tai useamman kyseisellä teollisuudenalalla sovellettavan standardin EN ISO 9001:2015 tai ISO/TS16949:2009 vaatimukset täyttävän eritelmän mukaisesti;

- c) onko jossakin jäsenvaltiossa hiljattain peruutettu yksi tai useampi valmistajan tyyppihyväksyntä tuotannon vaatimustenmukaisuuden epätyytyttävän valvonnan perusteella. Tässä tapauksessa hyväksyntäviranomaisen tekemä alkuarviointi ei saa rajoittua valmistajan laatujärjestelmästä annetun todistuksen hyväksymiseen, vaan sen yhteydessä on tarkistettava, että kaikki tarvittavat toimenpiteet tehokkaan valvonnan varmistamiseksi on toteutettu, jotta ajoneuvot, komponentit, järjestelmät tai erilliset tekniset yksiköt valmistetaan hyväksytyin tyyppin mukaisesti.

2.3.2. Myös toisen jäsenvaltion hyväksyntäviranomainen tai hyväksyntäviranomaisen tähän tarkoitukseen nimeämä elin voi tehdä alkuarvioinnin ja tuotteen vaatimustenmukaisuusjärjestelyjen tarkastuksen.

2.3.2.1. Tällöin kyseisen toisen jäsenvaltion hyväksyntäviranomaisen on laadittava vaatimustenmukaisuusvakuutus, jossa esitetään ne osa-alueet ja tuotantoyksiköt, joilla hyväksyntäviranomainen on katsonut olevan merkitystä tyyppihyväksyttäväksi haettujen tuotteiden ja sen säädöksen kannalta, jonka mukaisesti kyseiset tuotteet tyyppihyväksytään.

2.3.2.2. Kun toisen jäsenvaltion hyväksyntäviranomainen on saanut vaatimustenmukaisuusvakuutusta koskevan pyynnön tyyppihyväksynnän myöntävän jäsenvaltion hyväksyntäviranomaiselta, sen on viipymättä lähetettävä vaatimustenmukaisuusvakuutus tai ilmoitettava, ettei se pysty antamaan sellaista.

2.3.2.3. Vaatimustenmukaisuusvakuutuksessa on oltava vähintään seuraavat tiedot:

- | | | |
|----|-----------------------------------|---|
| a) | Yhtymä tai yhtiö | (esim. XYZ Automotive) |
| b) | Alaorganisaatio | (esim. alueellinen osasto) |
| c) | Tehtaat/valmistuspaikat | (esim. moottoritehdas 1 (maassa A) –
ajoneuvotehdas 2 (maassa B)) |
| d) | Valmistetut ajoneuvot/komponentit | (esim. kaikki luokan M ₁ mallit) |
| e) | Arvioidut osa-alueet | (esim. moottorien kokoonpano, korin
puristaminen ja kokoonpano,
ajoneuvojen kokoonpano) |
| f) | Tutkitut asiakirjat | (esim. yhtiön ja valmistuspaikan
laatukäsikirja ja -menettelyt) |
| g) | Arviointiajankohta | (esim. arviointi tehty pp.kk.vvvv–
pp.kk.vvvv) |
| h) | Suunniteltu seurantakäynti | (esim. kk/vvvv). |

2.3.3. Hyväksyntäviranomainen voi lisäksi tunnustaa, että valmistajan todistus, joka perustuu standardiin EN ISO 9001:2015 tai ISO/TS16949:2009 (todistuksen on tällöin katettava hyväksyttävät tuotteet) tai vastaavaan sertifiointistandardiin, täyttää 2.3 kohdassa vahvistetut alkuarviointiin sovellettavat vaatimukset, kunhan vaatimustenmukaisuuden valvonta sisältyy laadunhallintajärjestelmään eikä valmistajan tyyppihyväksyntää ole peruutettu 2.3.1.1 kohdan c alakohdassa tarkoitetulla tavalla. Valmistajan on esitettävä yksityiskohtaiset tiedot todistuksesta ja sitouduttava ilmoittamaan hyväksyntäviranomaisille kaikista todistuksen voimassaoloon tai soveltamisalaan tehtävistä muutoksista.

- 2.4. Ajoneuvon järjestelmien, komponenttien ja erillisten teknisten yksikköjen tyyppihyväksynnän myöntämiseksi tehtyjä alkuarviointeja ei tarvitse toistaa ajoneuvon tyyppihyväksyntää varten, vaan niitä täydennetään arvioinnilla, joka kattaa koko ajoneuvon kokoamiseen liittyvät paikat ja toimet, joita alkuarvioinnit eivät kattaneet.
3. Tuotteen vaatimustenmukaisuutta koskevat järjestelyt
- 3.1. Kukin vuoden 1958 tarkistetun sopimuksen liitteenä olevan E-säännön ja tämän asetuksen mukaisesti hyväksytty ajoneuvo, järjestelmä, komponentti, erillinen tekninen yksikkö, osa tai varuste on valmistettava hyväksytyn tyyppin mukaiseksi siten, että se täyttää tässä liitteessä, edellä mainitussa E-säännössä ja tässä asetuksessa asetetut vaatimukset.
- 3.2. Ennen tyyppihyväksynnän myöntämistä tämän asetuksen ja vuoden 1958 tarkistetun sopimuksen liitteenä olevan E-säännön mukaisesti hyväksyntäviranomaisen on tarkistettava, että jokaisen hyväksynnän osalta on valmistajan kanssa sovitut riittävät tuotteen vaatimustenmukaisuusjärjestelyt ja kirjalliset valvontasuunnitelmat, jotta hyväksytyn tyyppin jatkuvan vaatimustenmukaisuuden todentamiseksi voidaan suorittaa määrävälein testit tai niihin liittyvät tarkastukset sekä tarvittaessa tässä asetuksessa ja kyseisessä E-säännössä täsmennetyt testit.

- 3.3. Tyypin hyväksyntätodistuksen haltijan on erityisesti
- 3.3.1. varmistettava, että käytettävissä on menettelyt, joilla ajoneuvojen, järjestelmien, komponenttien, erillisten teknisten yksikköjen, osien tai varusteiden vaatimustenmukaisuutta hyväksyttyyn tyyppiin nähden valvotaan tehokkaasti, ja että näitä menettelyjä sovelletaan;
- 3.3.2. voitava käyttää kunkin hyväksytyyn tyyppiin vaatimustenmukaisuuden tarkastukseen tarvittavaa testauslaitteistoa tai muuta tarkoituksenmukaista laitteistoa;
- 3.3.3. varmistettava, että testeissä tai tarkastuksissa saadut tiedot kirjataan ja että niiden liiteasiakirjat ovat saatavilla ajan, joka määritetään yhdessä hyväksyntäviranomaisten kanssa ja joka saa olla enintään kymmenen vuotta;
- 3.3.4. analysoitava kunkin testi- tai tarkastustyyppin tulokset todentaakseen ja varmistaakseen tuotteen ominaisuuksien pysyvyyden siten, että teolliselle tuotannolle ominaiset vaihtelut sallitaan;
- 3.3.5. huolehdittava siitä, että kunkin tuotetyypin osalta suoritetaan ainakin tässä asetuksessa säädetyt tarkastukset ja liitteessä II luetelluissa asiaankuuluvissa säädöksissä vaaditut testit;
- 3.3.6. huolehdittava siitä, että aina kun näytteet tai testikappaleet ovat kyseisen testityypin osalta osoittautuneet vaatimusten vastaisiksi, suoritetaan uusi otanta ja testaus. On toteutettava kaikki tarvittavat toimenpiteet, jotta varmistetaan tuotantoprosessin saattaminen hyväksytyyn tyyppiin mukaiseksi.

- 3.4. Kun kyse on asteittaisesta, yhdistetystä tai monivaiheisesta tyyppihyväksynnästä, kokonaisen ajoneuvon tyyppihyväksynnän myöntävä hyväksyntäviranomaisen voi pyytää hyväksyntäviranomaiselta, joka on myöntänyt tyyppihyväksynnän jollekin asian kannalta merkitykselliselle järjestelmälle, komponentille tai erilliselle tekniselle yksikölle, tiedot tässä liitteessä vahvistettujen tuotannon vaatimustenmukaisuuteen sovellettavien vaatimusten noudattamisesta.
- 3.5. Jos kokonaisen ajoneuvon tyyppihyväksynnän myöntävä viranomaisen ei ole tyytyväinen 3.4 kohdassa tarkoitettuihin toimitettuihin tietoihin ja on ilmoittanut siitä kirjallisesti asianomaiselle valmistajalle sekä hyväksyntäviranomaiselle, joka myöntää tyyppihyväksynnän järjestelmälle, komponentille tai erilliselle tekniselle yksikölle, kokonaisen ajoneuvon tyyppihyväksynnän myöntävän viranomaisen on pyydettävä tuotannon vaatimustenmukaisuutta koskevien lisäauditointien tai -tarkastusten suorittamista kyseisten järjestelmien, komponenttien tai erillisten teknisten yksikköjen valmistajan tai valmistajien valmistuspaikassa. Näiden tuotannon vaatimustenmukaisuutta koskevien lisäauditointien tai -tarkastusten tulokset on välittömästi saatettava asianomaisen hyväksyntäviranomaisen saataville.
- 3.6. Jos 3.4 ja 3.5 kohtaa sovelletaan eikä kokonaisen ajoneuvon tyyppihyväksynnän myöntävä viranomaisen pidä lisäauditointien tai -tarkastusten tuloksia tyydyttävänä, valmistajan on huolehdittava siitä, että tuotannon vaatimustenmukaisuus palautetaan mahdollisimman pian kyseistä hyväksyntäviranomaista sekä järjestelmälle, komponentille tai erilliselle tekniselle yksikölle tyyppihyväksynnän myöntävää viranomaista tyydyttävällä tavalla.

4. Jatkuvan tarkastamisen järjestelyt
- 4.1. Tyyppihyväksynnän myöntänyt hyväksyntäviranomaisella saa milloin tahansa tarkastaa kussakin tuotantoyksikössä sovellettavat vaatimustenmukaisuuden valvontamenetelmät määräajoin tehtävillä tarkastuksilla. Valmistajan on tätä tarkoitusta varten sallittava pääsy valmistus-, tarkastus-, testaus-, varastointi- ja jakelupaikkoihin ja annettava kaikki tarvittavat tiedot, jotka koskevat laadunhallintajärjestelmän asiakirjoja ja kirjanpitoa.
- 4.1.1. Määräajoin tehtävissä tarkastuksissa on tavallisesti valvottava, että edellä 2 ja 3 kohdassa (alkuarviointi ja tuotteen vaatimustenmukaisuutta koskevat järjestelyt) vahvistettuja menettelyjä sovelletaan edelleen tehokkaasti.
- 4.1.1.1. Tutkimuslaitoksen (joka on 2.3.3 kohdan vaatimusten mukaisesti pätevä tai tunnustettu) suorittamat valvontatoimet on hyväksyttävä 4.1.1 kohdan vaatimuksen mukaisiksi alkuarviointia varten vahvistettujen menettelyjen osalta.

- 4.1.1.2. Hyväksyntäviranomaisen tekemien tarkastusten (muiden kuin 4.1.1.1 kohdassa tarkoitettujen tarkastusten) tavanomaisen suoritusvälin on taattava, että 2 ja 3 kohdan mukaisesti sovellettavia asiaankuuluvia tarkastuksia tarkastellaan aikavälein, jotka perustuvat kansainvälisen standardin ISO 31000:2018 – Riskienhallinta. Periaatteet ja ohjeet – mukaisiin riskinarviointimenetelmiin, ja joka tapauksessa vähintään kolmen vuoden välein. Menetelmissä on erityisesti otettava huomioon toisten jäsenvaltioiden 54 artiklan 1 kohdan mukaisesti esiin tuomat vaatimustenvastaisuudet.
- 4.2. Testi- tai tarkastusasiakirjojen sekä tuotantoasiakirjojen on oltava kaikissa uudelleentarkastuksissa tarkastajan käytettävissä. Tämä koskee erityisesti 2.2 kohdan vaatimusten mukaisesti dokumentoitujen testien ja tarkastusten asiakirjoja.
- 4.3. Tarkastaja saa valita satunnaisotannalla näytteitä testattavaksi valmistajan laboratoriossa tai tutkimuslaitoksen tiloissa. Tällöin tehdään pelkästään fysikaalinen testi. Näytteiden vähimmäismäärä voidaan määrittää valmistajan omien tarkastusten tulosten mukaisesti.

- 4.4. Jos valvonnan taso vaikuttaa tarkastajasta riittämättömältä tai hän pitää tarpeellisena tarkistaa 4.2 kohdan mukaisesti tehtyjen testien luotettavuus, tarkastajan on valittava näytteet, jotka lähetetään tutkimuslaitokselle fysikaalisia testejä varten liitteessä II luetelluissa säädöksissä vahvistettujen tuotannon vaatimustenmukaisuutta koskevien vaatimusten mukaisesti.
- 4.5. Jos tarkastuksesta saadaan epätydyttäviä tuloksia, hyväksyntäviranomaisen on kaikin tarvittavin toimenpitein varmistettava, että valmistaja saattaa tuotannon vaatimusten mukaiseksi mahdollisimman nopeasti.
- 4.6. Silloin kun tässä asetuksessa edellytetään E-sääntöjen noudattamista, valmistaja voi E-säännöissä määrättyjä vaatimustenmukaisuutta koskevia vaatimuksia vastaavana vaihtoehtona noudattaa tätä liitettä. Sovellettaessa 4.4 tai 4.5 kohtaa on kuitenkin noudatettava kaikkia E-säännöissä erikseen määrättyjä tuotannon vaatimustenmukaisuutta koskevia vaatimuksia hyväksyntäviranomaista tyydyttävällä tavalla, kunnes se katsoo, että tuotanto on saatettu vaatimusten mukaiseksi.
-

LIITE V

PIENTEN SARJOJEN JA SARJAN VIIMEISTEN AJONEUVOJEN ENIMMÄISMÄÄRÄT

A. PIENTEN SARJOJEN VUOSITTAISET ENIMMÄISMÄÄRÄT

1. Unionissa vuosittain 41 artiklan mukaisesti rekisteröitävien, markkinoilla saataville asetettavien tai käyttöön otettavien samantyyppisten ajoneuvojen yksikkömäärä ei saa ylittää seuraavassa taulukossa annettuja ajoneuvoluokkakohtaisia vuosittaisia enimmäismääriä:

Luokka	Yksiköt
M ₁	1 500
M ₂ , M ₃	0
N ₁	1 500
N ₂ , N ₃	0 41 artiklan 5 kohdassa tarkoitettujen delegoitujen säädösten soveltamispäivään asti. 1 500 kyseisen päivän jälkeen
O ₁ , O ₂	0
O ₃ , O ₄	0

2. Yhdessä jäsenvaltiossa vuosittain 42 artiklan mukaisesti rekisteröitävien, markkinoilla saataville asetettavien tai käyttöön otettavien samantyyppisten ajoneuvojen yksikkömäärän määrittää kyseinen jäsenvaltio, mutta se ei saa ylittää seuraavassa taulukossa annettuja ajoneuvoluokkakohtaisia vuosittaisia enimmäismääriä:

Luokka	Yksiköt
M ₁	250
M ₂ , M ₃	250
N ₁	250
N ₂ , N ₃	250
O ₁ , O ₂	500
O ₃ , O ₄	250

B. SARJAN VIIMEISTEN AJONEUVOJEN ENIMMÄISMÄÄRÄT

Sarjan viimeisiin ajoneuvoihin sovellettavan menettelyn mukaisesti kussakin jäsenvaltiossa käyttöönotettavien valmiiden ja valmistuneiden ajoneuvojen enimmäismäärää rajoitetaan toisella seuraavista keinoista jäsenvaltion valinnan mukaan:

1. Yhtä tai useampaa tyyppiä edustavien ajoneuvojen suurin lukumäärä saa olla M₁-luokan osalta enintään 10 prosenttia ja kunkin muun luokan osalta enintään 30 prosenttia edellisenä vuonna kyseisessä jäsenvaltiossa käyttöönotettujen kaikkia asianomaisia tyyppiä edustavien ajoneuvojen lukumäärästä.
Jos M₁-luokan osalta 10 prosenttia tai kunkin muun luokan osalta 30 prosenttia on vähemmän kuin 100 ajoneuvoa, jäsenvaltio saa sallia enintään 100 ajoneuvon käyttöönoton.
2. Mitä tahansa yhtä tyyppiä edustavien ajoneuvojen määrä rajoitetaan niihin, joille myönnettiin ajoneuvon valmistuspäivänä tai sen jälkeen vaatimustenmukaisuustodistus, joka oli voimassa vähintään kolme kuukautta todistuksen myöntämispäivästä, mutta jonka voimassaolo päättyi säädöksen voimaantulon myötä.

LIITE VI

LUETTELO OSISTA TAI VARUSTEISTA, JOTKA VOIVAT AIHEUTTAA
VAKAVAN RISKIN AJONEUVON TURVALLISUUDEN TAI
YMPÄRISTÖOMINAISUUKSIEN KANNALTA
OLENNAISTEN JÄRJESTELMIEN TOIMINNALLE,
NÄIDEN OSIEN JA VARUSTEIDEN SUORITUSKYKYVAATIMUKSET,
ASIANMUKAISET TESTAUSMENETTELYT SEKÄ MERKINTÖJÄ JA
PAKKAUKSIA KOSKEVAT SÄÄNNÖKSET

I Osat tai varusteet, joilla on merkittävä vaikutus ajoneuvon turvallisuuteen

Osan/ varusteen numero	Osan/varusteen kuvaus	Suorituskyky- vaatimus	Testausmenettely	Merkintävaatimus	Pakkaus- vaatimukset
1	[...]				
2					
3					

II Osat tai varusteet, joilla on merkittävä vaikutus ajoneuvon ympäristöominaisuuksiin

Osan/ varusteen numero	Osan/varusteen kuvaus	Suorituskyky- vaatimus	Testausmenettely	Merkintävaatimus	Pakkaus- vaatimukset
1	[...]				
2					
3					

LIITE VII

SÄÄDÖKSET, JOIDEN OSALTA VALMISTAJA VOIDAAN NIMETÄ TUTKIMUSLAITOKSEKSI

1. Tavoitteet ja soveltamisala
 - 1.1. Tässä liitteessä vahvistetaan luettelo niistä säädöksistä, joiden osalta valmistajan oma tutkimuslaitos voidaan nimetä tutkimuslaitokseksi 72 artiklan 1 kohdan mukaisesti.
 - 1.2. Liitteessä on lisäksi säännöksiä, jotka koskevat valmistajan oman tutkimuslaitoksen nimeämistä tutkimuslaitokseksi ja joita on sovellettava liitteessä II olevan I osan piiriin kuuluvien ajoneuvojen, komponenttien ja erillisten teknisten yksiköiden tyyppihyväksynnän yhteydessä.
 - 1.3. Tätä liitettä ei kuitenkaan sovelleta valmistajiin, jotka hakevat 41 artiklassa tarkoitettua pieninä sarjoina valmistettavien ajoneuvojen EU-tyyppihyväksyntää.

2. Valmistajan oman tutkimuslaitoksen nimeäminen tutkimuslaitokseksi
- 2.1. Valmistajan omaksi tutkimuslaitokseksi nimetty tutkimuslaitos on valmistaja, jonka tyyppihyväksyntäviranomaisen on nimennyt testauslaboratorioksi, joka suorittaa hyväksyntätestejä viranomaisen puolesta.

Ilmaisu "suorittaa testejä" ei tarkoita pelkästään suoritustasojen mittaamista vaan myös testitulosten kirjaamista ja merkitykselliset päätelmät sisältävän selosteen toimittamista tyyppihyväksyntäviranomaiselle.

On myös tarkastettava, että noudatetaan niitäkin säännöksiä, joiden osalta ei välttämättä vaadita mittauksia. Näin on tehtävä arvioitaessa, täyttääkö rakenne lainsäädäntöön perustuvat vaatimukset.

3. Säädökset ja rajoitukset

	Kohde	Säädöksen viitetiedot
4A	Takarekisterikilpien asentamis- ja kiinnittämistila	Asetus (EY) N:o 661/2009 Asetus (EU) N:o 1003/2010
7A	Äänimerkinantolaitteet ja äänimerkit	Asetus (EY) N:o 661/2009 E-sääntö nro 28
10A	Sähkömagneettinen yhteensopivuus	Asetus (EY) N:o 661/2009 E-sääntö nro 10
18A	Lakisääteiset valmistajan kilvet ja ajoneuvon valmistenumero	Asetus (EY) N:o 661/2009 Asetus (EU) N:o 19/2011
20A	Ajoneuvojen valaisimien ja merkkivalolaitteiden asennus	Asetus (EY) N:o 661/2009 E-sääntö nro 48
27A	Hinauslaite	Asetus (EY) N:o 661/2009 Asetus (EU) N:o 1005/2010
33A	Hallintalaitteiden, merkkivalaisimien ja osoittimien sijainti ja tunnistaminen	Asetus (EY) N:o 661/2009 E-sääntö nro 121
34A	Tuulilasin huurteen- ja huurunpoistojärjestelmät	Asetus (EY) N:o 661/2009 Asetus (EU) N:o 672/2010
35A	Tuulilasin pyyhin- ja pesinjärjestelmät	Asetus (EY) N:o 661/2009 Asetus (EU) N:o 1008/2010
36A	Lämmitysjärjestelmät	Asetus (EY) N:o 661/2009 E-sääntö nro 122 Lukuun ottamatta liitteen 8 määräyksiä, jotka koskevat nestekaasukäyttöisiä polttolämmittämiä ja lämmitysjärjestelmiä

	Kohde	Säädöksen viitetiedot
37A	Pyörien roiskesuojat	Asetus (EY) N:o 661/2009 Asetus (EU) N:o 1009/2010
44A	Massat ja mitat	Asetus (EY) N:o 661/2009 Asetus (EU) N:o 1230/2012
45A	Turvalasit ja niiden asennus ajoneuvoon	Asetus (EY) N:o 661/2009 E-sääntö nro 43 Rajoitettu liitteen 21 määräyksiin
46A	Renkaiden asennus	Asetus (EY) N:o 661/2009 Asetus (EU) N:o 458/2011
48A	Massat ja mitat	Asetus (EY) N:o 661/2009 Asetus (EU) N:o 1230/2012
49A	Hyötyajoneuvojen ohjaamon takaseinän etupuolella olevat ulkonevat osat	Asetus (EY) N:o 661/2009 E-sääntö nro 61
50A	Ajoneuvoyhdistelmien mekaaniset kytkentäosat	Asetus (EY) N:o 661/2009 E-sääntö nro 55 Rajoitettu määräyksiin liitteessä 5 (kohtaan 8 saakka) ja liitteessä 7
61	Ilmastointijärjestelmä	Direktiivi 2006/40/EY

Lisäys

Valmistajan oman tutkimuslaitoksen nimeäminen tutkimuslaitokseksi ja alihankinta

1. Yleistä
 - 1.1. Valmistajan oman tutkimuslaitoksen nimeäminen tutkimuslaitokseksi ja siitä ilmoittaminen on tehtävä 68–81 artiklan mukaisesti ja alihankinta on tehtävä tämän lisäyksen mukaisesti.
2. Alihankinta
 - 2.1. Tutkimuslaitos voi 71 artiklan 1 kohdan mukaisesti nimetä alihankkijan suorittamaan testejä tutkimuslaitoksen puolesta.
 - 2.2. Tässä lisäyksessä 'alihankkijalla' tarkoitetaan joko tutkimuslaitoksen tytäryhtiötä, jolle tutkimuslaitos on uskonut testaustehtäviä omassa organisaatiossaan, tai kolmatta osapuolta, jonka kanssa tutkimuslaitos on tehnyt sopimuksen testaustehtävien suorittamisesta.

2.3. Alihankkijan käyttäminen ei poista tutkimuslaitoksen velvollisuutta noudattaa 69, 70, 80 ja 81 artiklan säännöksiä etenkin tutkimuslaitoksen taitojen osalta sekä standardia EN ISO/IEC 17025:2005.

2.4. Alihankkijaan on sovellettava liitteessä VII olevaa 2 kohtaa.

3. Testausseloste

Testausselosteet on laadittava 30 artiklan 3 kohdassa tarkoitettujen täytäntöönpanosäädösten mukaisesti.

LIITE VIII

VALMISTAJAN TAI TUTKIMUSLAITOKSEN VIRTUAALITESTAUSMENETELMIEN KÄYTTÖÄ KOSKEVAT EDELLYTYKSET

1. Tavoitteet ja soveltamisala

Tässä liitteessä vahvistetaan säännökset, jotka koskevat 30 artiklan 7 kohdan mukaista virtuaalitestauksta.

2. Säädosluettelo

	Kohde	Säädöksen viitetiedot
3B	Taka-alleajosuojat ja niiden asennus; taka-alleajosuojaus	Asetus (EY) N:o 661/2009 E-sääntö nro 58
6A	Ajoneuvoon pääsy ja ajoneuvon ohjattavuus (askelmat, astinlaudat ja kädensijat)	Asetus (EY) N:o 661/2009 Asetus (EU) N:o 130/2012
6B	Ovisalvat ja ovien pidätysmekanismien komponentit	Asetus (EY) N:o 661/2009 E-sääntö nro 11
8A	Epäsuoran näkemän tarjoavat laitteet ja niiden asennus	Asetus (EY) N:o 661/2009 E-sääntö nro 46
12A	Sisävarusteet	Asetus (EY) N:o 661/2009 E-sääntö nro 21
16A	Ulkonevat osat	Asetus (EY) N:o 661/2009 E-sääntö nro 26
20A	Ajoneuvojen valaisimien ja merkkivalolaitteiden asennus	Asetus (EY) N:o 661/2009 E-sääntö nro 48

	Kohde	Säädöksen viitetiedot
27A	Hinauslaite	Asetus (EY) N:o 661/2009 Asetus (EU) N:o 1005/2010
32A	Etunäkyvyysalue	Asetus (EY) N:o 661/2009 E-sääntö nro 125
35A	Tuulilasin pyyhin- ja pesinjärjestelmät	Asetus (EY) N:o 661/2009 Asetus (EU) N:o 1008/2010
37A	Pyörien roiskesuojat	Asetus (EY) N:o 661/2009 Asetus (EU) N:o 1009/2010
42A	Tavarankuljetusajoneuvojen sivusuojaus	Asetus (EY) N:o 661/2009 E-sääntö nro 73
48A	Massat ja mitat	Asetus (EY) N:o 661/2009 Asetus (EU) N:o 1230/2012
49A	Hyötyajoneuvojen ohjaamon takaseinän etupuolella olevat ulkonevat osat	Asetus (EY) N:o 661/2009 E-sääntö nro 61
50A	Ajoneuvoyhdistelmien mekaaniset kytkentäosat	Asetus (EY) N:o 661/2009 E-sääntö nro 55
50B	Lyhytkytkentälaitte (CCD); hyväksytyn lyhytkytkentälaitetyyppin asentaminen	Asetus (EY) N:o 661/2009 E-sääntö nro 102
52A	M ₂ - ja M ₃ -luokkien ajoneuvot	Asetus (EY) N:o 661/2009 E-sääntö nro 107
52B	Suurten henkilöajoneuvojen korirakenteen lujuus	Asetus (EY) N:o 661/2009 E-sääntö nro 66
57A	Etualleajosuojat ja niiden asennus; etualleajosuojaus	Asetus (EY) N:o 661/2009 E-sääntö nro 93

Lisäys 1

Virtuaalitestausmenetelmien käyttöä koskevat yleiset edellytykset

1. Virtuaalitestauksen rakenne

Virtuaalitestauksen kuvauksen ja suorittamisen perusrakenteena on käytettävä seuraavaa järjestelyä:

- a) tarkoitus;
- b) rakennemalli;
- c) rajaehdot;
- d) kuormaoletukset;
- e) laskenta;
- f) arviointi;
- g) dokumentointi.

2. Tietokonesimuloinnin ja laskennan perusedellytykset

2.1. Matemaattinen malli

Matemaattisen mallin toimittaa valmistaja. Mallissa on otettava huomioon testattavaksi tarkoitettun ajoneuvon, järjestelmän, komponentin tai erillisen teknisen yksikön kompleksisuus suhteessa asiaankuuluvan säädöksen vaatimukseen ja sen rajaehtoihin.

Samoja säännöksiä sovelletaan myös testattaessa komponentteja tai erillisiä teknisiä yksiköitä erillään ajoneuvosta.

2.2. Matemaattisen mallin validointi

Matemaattinen malli on validoitava verrattuna todellisiin testiolosuhteisiin.

Sitä varten on tehtävä fysikaalinen testi, jotta voidaan verrata matemaattisen mallin tuottamia tuloksia fysikaalisen testin tuloksiin. Testitulosten vertailtavuus on näytettävä toteen. Valmistajan tai tutkimuslaitoksen on laadittava validointiraportti ja toimitettava se hyväksyntäviranomaiselle.

Jos matemaattiseen malliin tai ohjelmistoon tehdään muutoksia, jotka voisivat mitätöidä validointiraportin, niistä on ilmoitettava hyväksyntäviranomaiselle, joka voi vaatia uuden validoinnin.

Validoinnissa noudatettava etenemisjärjestys esitetään lisäyksessä 3 olevassa kaaviossa.

2.3. Dokumentointi

Valmistajan on dokumentoitava simuloinnissa ja laskennassa käytettävät tiedot ja apuvälineet ja asetettava ne tutkimuslaitoksen saataville.

3. Välineet ja tuki

Valmistajan on tutkimuslaitoksen pyynnöstä toimitettava sille tai sen käyttöön virtuaalitestaukseen tarvittavat välineet asianmukaiset ohjelmistot mukaan luettuina.

Lisäksi valmistajan on tarjottava tutkimuslaitokselle asiaankuuluvaa tukea.

Valmistajan tutkimuslaitokselle antamien käyttömahdollisuuksien ja tuen saaminen ei poista tutkimuslaitoksen velvollisuuksia, jotka liittyvät sen henkilökunnan taitoihin, lisenssimaksujen maksamiseen tai luottamuksellisuuteen.

Lisäys 2

Virtuaalitestausmenetelmien käyttöä koskevat erityiset edellytykset

1. Säädosluettelo

	Säädöksen viitetiedot	Liite ja kohta	Erityiset edellytykset
3B	Asetus (EY) N:o 661/2009 E-sääntö nro 58	E-säännön nro 58 kohdat 2.3, 7.3 ja 25.6	Mitat ja kestävyys voimia vastaan
6A	Asetus (EY) N:o 661/2009 Asetus (EU) N:o 130/2012	Asetuksen (EU) N:o 130/2012 liite II, 1 ja 2 osa	Askelmien, astinlautojen ja kädensijojen mitat
6B	Asetus (EY) N:o 661/2009 E-sääntö nro 11	E-säännön nro 11 liite 3 E-säännön nro 11 liite 4, kohta 2.1 E-säännön nro 11 liite 5	Vetolujuustestit ja salpojen kiihdytysvastus
8A	Asetus (EY) N:o 661/2009 E-sääntö nro 46	E-säännön nro 46 kohta 15.2.4	Taustapeilien määrätyt näkökentät
12A	Asetus (EY) N:o 661/2009 E-sääntö nro 21	a) E-säännön nro 21 kohdat 5–5.7 b) E-säännön nro 21 kohta 2.3	a) Mitataan kaikki kaarevuussäteet ja kaikki ulkonemat paitsi niiden vaatimusten osalta, jotka edellyttävät voiman kohdistamista, jotta säännöstenmukaisuus voidaan tarkastaa. b) Pääniskualueen määrittäminen

	Säädöksen viitetiedot	Liite ja kohta	Erityiset edellytykset
16A	Asetus (EY) N:o 661/2009 E-sääntö nro 26	E-säännön nro 26 kohta 5.2.4 Kaikki E-säännön nro 26 kohtien 5 (Yleiset vaatimukset) ja 6 (Erityiset vaatimukset) määräykset	Mitataan kaikki kaarevuussäteet ja kaikki ulkonemat paitsi niiden vaatimusten osalta, jotka edellyttävät voiman kohdistamista, jotta säännöstenmukaisuus voidaan tarkastaa.
20A	Asetus (EY) N:o 661/2009 E-säännön nro 48	kohta 6 (Valaisinkohtaiset vaatimukset) ja E-säännön nro 48 liitteet 4, 5 ja 6	Kohdassa 6.22.9.2.2 määrätty koeajo on tehtävä itse ajoneuvolla.
27A	Asetus (EY) N:o 661/2009 Asetus (EU) N:o 1005/2010	Asetuksen (EU) N:o 1005/2010 liite II, 1.2 kohta	Vetävä ja työntävä staattinen kuormitus
32A	Asetus (EY) N:o 661/2009 E-sääntö nro 125	E-säännön nro 125 kohta 5 (Vaatimukset)	Näköesteet ja näkökenttä
35A	Asetus (EY) N:o 661/2009 Asetus (EU) N:o 1008/2010	Asetuksen (EU) N:o 1008/2010 liite III, 1.1.2 ja 1.1.3 kohta	Vain toiminta-alueen määrittäminen
37A	Asetus (EY) N:o 661/2009 Asetus (EU) N:o 1009/2010	Asetuksen (EU) N:o 1009/2010 liite II, 2 kohta	Mittavaatimusten täyttymisen varmentaminen
42A	Asetus (EY) N:o 661/2009 E-sääntö nro 73	E-säännön nro 73 kohta 12.10	Kestävyys vaakasuuntaista voimaa vastaan ja taipuman mitta

	Säädöksen viitetiedot	Liite ja kohta	Erityiset edellytykset
48A	Asetus (EY) N:o 661/2009 Asetus (EU) N:o 1230/2012	a) Asetuksen (EU) N:o 1230/2012 liite I, B osa, 7 ja 8 kohta b) Asetuksen (EU) N:o 1230/2012 liite I, C osa, 6 ja 7 kohta	a) Kääntövyysvaatimusten täyttymisen tarkistus, myös sellaisten ajoneuvojen osalta, joihin on asennettu nostettavia tai kuormattavia akseleita b) Suurimman pyyhkäisyetäisyyden mittaaminen ajoneuvon takana
49A	Asetus (EY) N:o 661/2009 E-sääntö nro 61	E-säännön nro 61 kohdat 5 ja 6	Mitataan kaikki kaarevuussäteet ja kaikki ulkonemat paitsi niiden vaatimusten osalta, jotka edellyttävät voiman kohdistamista, jotta säännöstenmukaisuus voidaan tarkastaa.
50A	Asetus (EY) N:o 661/2009 E-sääntö nro 55	a) E-säännön nro 55 liite 5 (Mekaanisia kytkinlaitteita koskevat vaatimukset) b) E-säännön nro 55 liite 6, kohta 1.1 c) E-säännön nro 55 liite 6, kohta 3	a) Kaikki kohtien 1–8 määräykset b) Rakenteeltaan yksinkertaisten mekaanisten kytkinlaitteiden lujuuksit voidaan korvata virtuaalitesteillä. c) Ainoastaan kohdat 3.6.1 (Lujuustesti), 3.6.2 (Nurjahduksen kesto) ja 3.6.3 (Taivutusmomentinkestävyys)
52A	Asetus (EY) N:o 661/2009 E-sääntö nro 107	E-säännön nro 107 liite 3	Kohta 7.4.5 (Laskentamenetelmä)
52B	Asetus (EY) N:o 661/2009 E-sääntö nro 66	E-säännön nro 66 liite 9	Koko ajoneuvon kaatotestin tietokonesimulaatio vastaavana hyväksyntämenetelmänä
57A	Asetus (EY) N:o 661/2009 E-sääntö nro 93	E-säännön nro 93 liite 5, kohta 3	Kestävyys vaakasuuntaista voimaa vastaan ja taipuman mittaaminen

Lisäys 3

Validoinnin kulku

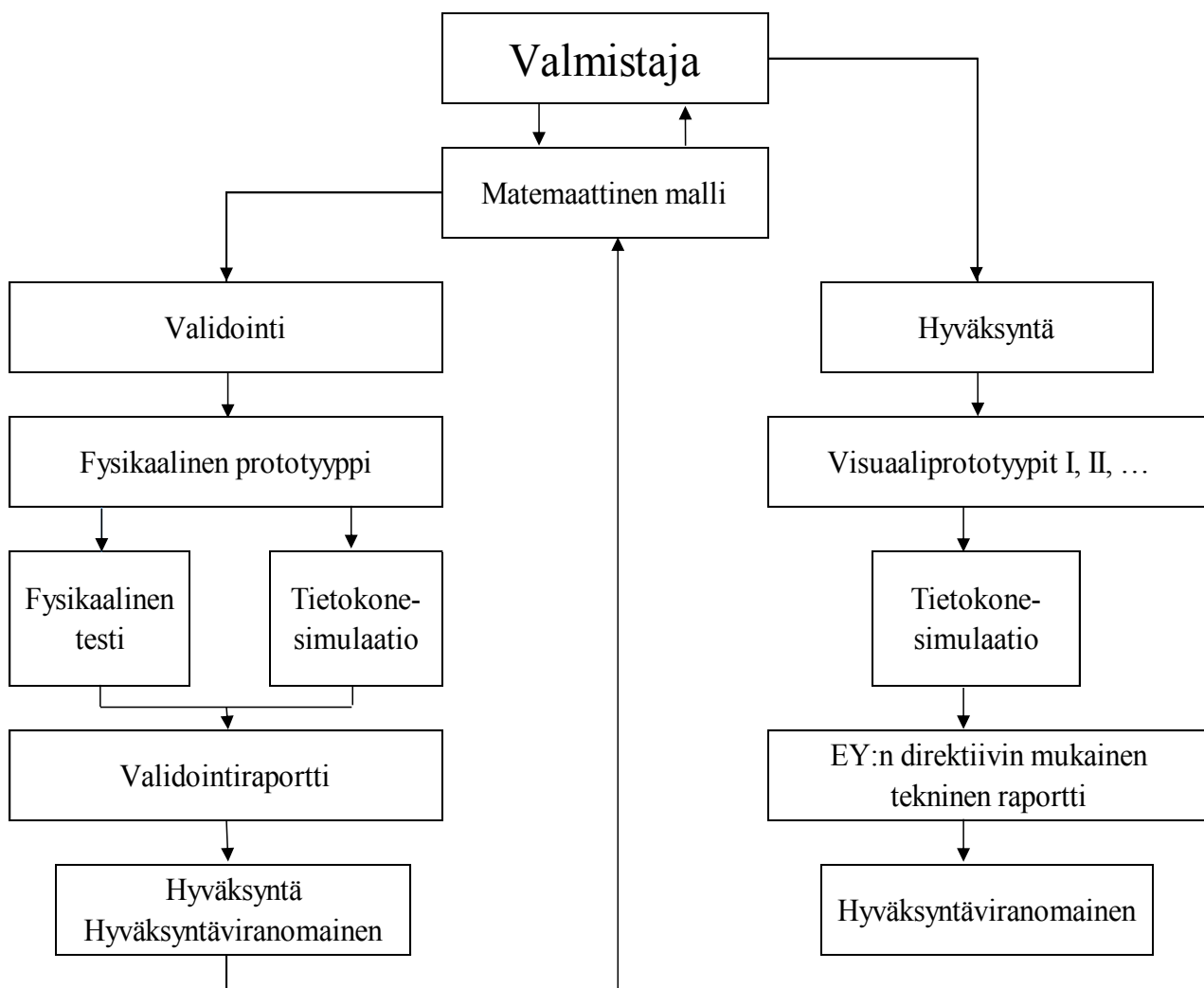

LIITE IX

MONIVAIHEISESSA TYYPIHYVÄKSYNNÄSSÄ NOUDATETTAVAT MENETTELYT

1. Valmistajien velvollisuudet
 - 1.1. Monivaiheisen tyyppihyväksyntämenettelyn moitteeton toteuttaminen edellyttää kaikkien vaiheiden valmistajien yhteistoimintaa. Tätä tarkoitusta varten hyväksyntäviranomaisten on ennen ensimmäisen ja sitä seuraavien vaiheiden tyyppihyväksyntöjen myöntämistä varmistettava, että asianomaisten valmistajien välisestä tarvittavien asiakirjojen ja tietojen toimittamisesta ja vaihtamisesta on käytössä asianmukaiset järjestelyt, jotta taattaisiin, että valmistunut ajoneuvotyyppi täyttää kaikkien liitteessä II lueteltujen asiaankuuluvien säästöjen tekniset vaatimukset. Toimitettavat ja vaihdettavat tiedot koskevat erityisesti kyseessä olevien järjestelmien, komponenttien ja erillisten teknisten yksiköiden tyyppihyväksyntöjä sekä niitä keskeneräiseen ajoneuvoon kuuluvia osia, joita ei ole vielä tyyppihyväksytty.
 - 1.2. Monivaiheisessa tyyppihyväksyntämenettelyssä kukin valmistaja on vastuussa kaikkien niiden järjestelmien, komponenttien tai erillisten teknisten yksiköiden tyyppihyväksynnästä ja tuotannon vaatimustenmukaisuudesta, jotka kyseinen valmistaja on valmistanut tai jotka se on lisännyt aiempaan rakennusvaiheeseen. Seuraavan vaiheen valmistaja ei ole vastuussa aiemmassa vaiheessa hyväksytyistä kohteista, paitsi jos tämä valmistaja muuttaa asiaankuuluvia osia siinä määrin, että aiemmin myönnetystä tyyppihyväksynnästä tulee mitätön.

2. Hyväksyntäviranomaisten velvollisuudet

2.1. Hyväksyntäviranomaisen on

- a) tarkistettava, että kaikki ajoneuvojen tyyppihyväksyntään sovellettavien säädösten nojalla annetut EU-tyyppihyväksyntätodistukset kattavat ajoneuvotyyppin sen ollessa valmistunut ja että ne vastaavat säädettyjä vaatimuksia;
- b) huolehdittava, että kaikki asiaankuuluvat tiedot, ottaen huomioon ajoneuvon valmistusvaihe, sisältyvät valmistusasiakirjoihin;
- c) huolehdittava asiakirjojen osalta, että ajoneuvoja koskevat eritelmät ja valmistusasiakirjoihin sisältyvät tiedot sisältyvät hyväksyntäasiakirjojen tietoihin ja asiaankuuluvien säädösten mukaisesti annettujen EU-tyyppihyväksyntätodistusten tietoihin; jos jonkin säädöksen mukaisissa hyväksyntäasiakirjoissa ei ole jotakin valmistuneen ajoneuvon valmistusasiakirjoissa olevaa kohtaa, vahvistettava, että asiaankuuluva osa tai ominaisuus on valmistusasiakirjoissa olevien tietojen mukainen;

- d) tehtävä tai teetettävä hyväksyttäväksi haettua ajoneuvotyyppiä edustavista valituista näytekappaleista ajoneuvon osien tai järjestelmien tarkastukset sen todentamiseksi, onko ajoneuvo tai ajoneuvot valmistettu kaikkiin asiaankuuluviin säädöksiin liittyvien, oikeaksi todistettujen hyväksyntäasiakirjojen asiaankuuluvien tietojen mukaisesti; ja
- e) tarvittaessa tehtävä tai teetettävä erillisten teknisten yksiköiden asiaankuuluvat asennustarkastukset.

2.2. Edellä olevan 2.1 kohdan d alakohdan mukaisesti tarkastettavien ajoneuvojen lukumäärän on oltava riittävä, jotta ajoneuvon valmistusvaiheesta riippuen voidaan tarkistaa niiden yhdistelmien, joille EU-tyyppihyväksyntää haetaan, seuraavat osat:

- moottori,
- vaihteisto,
- vetävät akselit (määrä, sijainti, yhteenkytkentä),
- ohjaavat akselit (lukumäärä ja sijainti),
- korin tyyppi,
- ovien lukumäärä,

- ohjauksen kätisyys,
- istuinten lukumäärä,
- varustetaso.

3. Sovellettavat vaatimukset

- 3.1. Monivaiheiset EU-tyyppihyvaksynät myönnetään ajoneuvotyyppin senhetkisen valmistusvaiheen perusteella, ja niiden on sisällettävä kaikki aikaisemmissa vaiheissa myönnetty tyyppihyvaksynät.
- 3.2. Tätä asetusta (erityisesti liitteen I vaatimuksia ja liitteessä II lueteltuja säädöksiä) sovelletaan kokonaisen ajoneuvon tyyppihyvaksyntään samalla tavalla kuin jos hyväksyntä (tai sen laajennus) myönnettäisiin perusajoneuvon valmistajalle.
- 3.2.1 Jos järjestelmän, komponentin tai erillisen teknisen yksikön tyyppiä ei ole muutettu, järjestelmälle, komponentille tai erilliselle tekniselle yksikölle aiemmassa vaiheessa myönnetty tyyppihyvaksyntä pysyy voimassa asianomaisessa säädöksessä säädettyyn ensirekisteröinnin voimassaolon päättymispäivään.

- 3.2.2. Jos järjestelmän tyyppiä on muutettu ajoneuvon seuraavassa valmistusvaihteessa siinä määrin, että se on tyyppihyväksyntää varten testattava uudelleen, testataan uudestaan vain ne järjestelmän osat, joita on muutettu tai joihin muutokset vaikuttavat.
- 3.2.3 Jos toinen valmistaja on ajoneuvon seuraavassa valmistusvaiheessa muuttanut ajoneuvon tai järjestelmän tyyppiä siinä määrin, että ajoneuvon tai järjestelmän tyyppiä voidaan valmistajan nimeä lukuun ottamatta edelleen pitää samana, olemassa oleviin tyypeihin sovellettavaa vaatimusta voidaan edelleen soveltaa siihen asti, kun asiaankuuluvassa säädöksessä säädetty ensirekisteröinnin voimassaolon päättymispäivä saavutetaan.
- 3.2.4. Ajoneuvon luokan muuttumisen on johdettava uutta ajoneuvoluokkaa koskevien asiaankuuluvien vaatimusten soveltamiseen. Edellisen luokan EU-tyyppihyväksyntätodistukset voidaan hyväksyä, jos ajoneuvon täyttämät vaatimukset ovat samat tai tiukemmat kuin uuteen luokkaan sovellettavat vaatimukset.
- 3.3. Hyväksyntäviranomaisen suostumuksella ei ajoneuvon seuraavan valmistusvaiheen valmistajalle myönnettyä kokonaisen ajoneuvon tyyppihyväksyntää tarvitse laajentaa eikä tarkistaa, jos edellisen vaiheen ajoneuvolle myönnetty laajennus ei vaikuta ajoneuvon myöhempään vaiheeseen tai teknisiin tietoihin. Tyyppihyväksyntänumero, mukaan luettuna edellisten vaiheiden ajoneuvon laajennusnumero, on kopioitava myöhemmän vaiheen ajoneuvon vaatimustenmukaisuustodistukseen.

- 3.4. Kun toinen valmistaja muuttaa N- tai O-luokan valmiin tai valmistuneen ajoneuvon kuormatilaa asentamalla siihen irrotettavia varusteita lastin säilyttämiseksi ja kiinnittämiseksi (esim. kuormatilan päällyste, varastoteline tai kattoteline), näitä varusteita voidaan pitää hyötymassan osana eikä tyyppihyväksyntää tarvita, jos molemmat seuraavista edellytyksistä täyttyvät:
- a) muutokset eivät vaikuta millään tavalla ajoneuvon tyyppihyväksyntään ajoneuvon todellisen massan lisääntymistä lukuun ottamatta;
 - b) lisätyt varusteet voidaan poistaa ilman erikoistyökaluja.
4. Ajoneuvon tunnistaminen
- 4.1. Asetuksessa (EU) N:o 19/2011 säädetty perusajoneuvon valmistenumero (VIN) on säilytettävä kaikissa tyyppihyväksyntäprosessin vaiheissa, jotta prosessin jäljitettävyys voidaan varmistaa.
- 4.2. Toisessa vaiheessa ja sitä seuraavissa vaiheissa kunkin valmistajan on asetuksessa (EU) N:o 19/2011 säädetyn pakollisen kilven lisäksi kiinnitettävä ajoneuvoon lisäkilpi, jonka malli on tämän liitteen lisäyksessä. Tämä lisäkilpi on kiinnitettävä lujasti selvästi näkyvään ja helppopääsyiseen paikkaan sellaiseen ajoneuvon osaan, jota ei todennäköisesti vaihdeta ajoneuvon käyttöiän aikana. Siihen on merkittävä selvästi ja pysyvästi seuraavat tiedot seuraavassa järjestyksessä:
- valmistajan nimi,

- EU-tyyppi hyväksyntänumeron osat 1, 3 ja 4,
- hyväksynnän vaihe,
- perusajoneuvon valmistenumero (VIN),
- ajoneuvon suurin teknisesti sallittu kokonaismassa, jos arvo on muuttunut kuluvan hyväksyntävaiheen aikana,
- yhdistelmän suurin teknisesti sallittu kokonaismassa (jos arvo on muuttunut kuluvan hyväksyntävaiheen aikana ja jos ajoneuvo on hyväksytty vetämään perävaunua). Jos ajoneuvoa ei ole hyväksytty vetämään perävaunua, merkitään "0",
- kunkin akselin suurin teknisesti sallittu akselimassa etummaisista akselista lähtien lueteltuna, jos arvo on muuttunut kuluvan hyväksyntävaiheen aikana,
- puoliperävaunun tai keskiakseliperävaunun suurin teknisesti sallittu massa kytkentäkohdassa, jos arvo on muuttunut kuluvan hyväksyntävaiheen aikana.

Ellei 4.1 ja tässä kohdassa toisin säädetä, lisäkilven on täytettävä asetuksen (EU) N:o 19/2011 liitteissä I ja II vahvistetut vaatimukset.

Lisäys

VALMISTAJAN LISÄKILVEN MALLI

Seuraava esimerkkikilpi on vain ohjeellinen.

VALMISTAJAN NIMI (vaihe 3)
e2*201X/XX*2609
Vaihe 3:
WD9VD58D98D234560
1 500 kg
2 500 kg
1-700 kg
2-810 kg

LIITE X

AJONEUVON OBD-JÄRJESTELMÄN TIETOJEN JA AJONEUVON KORJAAMISEEN JA HUOLTAMISEEN TARVITTAVIEN TIETOJEN SAATAVUUS

1. Johdanto

Tässä liitteessä esitetään ajoneuvon OBD-järjestelmän tietojen ja ajoneuvon korjaamiseen ja huoltamiseen tarvittavien tietojen saatavuutta koskevat tekniset vaatimukset.

2. Ajoneuvon OBD-järjestelmän tietojen ja ajoneuvon korjaamiseen ja huoltamiseen tarvittavien tietojen saatavuus

2.1. Valmistajan on otettava käyttöön 61 artiklan mukaiset tarvittavat järjestelyt ja menettelyt sen varmistamiseksi, että ajoneuvon OBD-järjestelmän tiedot ja ajoneuvon korjaamiseen ja huoltamiseen tarvittavat tiedot ovat saatavilla standardoidun hakutoiminnon avulla verkkosivustojen kautta helposti ja nopeasti tavalla, joka ei ole syrjivä verrattuna valtuutetuille jälleenmyyjille ja korjaamoille annettuihin mahdollisuuksiin tai myönnettyyn pääsyyn.

2.2. Hyväksyntäviranomainen saa myöntää tyyppihyväksynnän vasta saatuaan valmistajalta todistuksen ajoneuvon OBD-järjestelmän tietojen ja ajoneuvon korjaamiseen ja huoltamiseen tarvittavien tietojen saatavuudesta.

2.3. Todistus ajoneuvon OBD-järjestelmän tietojen ja ajoneuvon korjaamiseen ja huoltamiseen tarvittavien tietojen saatavuudesta on todiste 64 artiklan vaatimusten mukaisuudesta.

- 2.4. Todistus ajoneuvon OBD-järjestelmän tietojen ja ajoneuvon korjaamiseen ja huoltamiseen tarvittavien tietojen saatavuudesta laaditaan lisäyksessä 1 olevan mallin mukaisesti.
- 2.5. Ajoneuvon OBD-järjestelmän tietoihin ja ajoneuvon korjaamiseen ja huoltamiseen tarvittaviin tietoihin on sisällyttävä seuraavat osat:
- 2.5.1. ajoneuvon, järjestelmän, komponentin tai erillisen teknisen yksikön, josta valmistaja on vastuullinen, yksiselitteiset tunnistetiedot;
- 2.5.2. huoltokäsikirjat korjaus- ja huoltotiedot mukaan luettuina;
- 2.5.3. tekniset ohjeet;
- 2.5.4. komponentteja ja vianmäärittystä koskevat tiedot (kuten mittausten teoreettiset enimmäis- ja vähimmäisarvot);
- 2.5.5. johdotuskaaviot;
- 2.5.6. vianmäärittyskoodit (myös valmistajakohtaiset koodit);
- 2.5.7. ajoneuvotyyppiä koskeva ohjelmiston kalibrointitunnus;
- 2.5.8. valmistajakohtaisia välineitä ja laitteita koskevat sekä tällaisten välineiden ja laitteiden kautta saatavat tiedot;
- 2.5.9. datatietueita koskevat tiedot sekä kaksisuuntaiset valvonta- ja testaustiedot;

2.5.10. standardoidut työyksiköt tai ajanjaksot korjaus- ja huoltotehtäviä varten, jos ne saatetaan valmistajan valtuutettujen jälleenmyyjien ja korjaamojen saataville joko suoraan tai kolmannen osapuolen välityksellä;

2.5.11. kun kyse on monivaiheisesta tyyppihyväksynnästä, 3 kohdassa vaaditut tiedot ja kaikki 61 artiklassa vahvistettujen vaatimusten noudattamiseen tarvittavat tiedot.

2.6. Valmistajan on saatettava asianomaisten saataville seuraavat tiedot:

2.6.1. merkitykselliset tiedot, jotka mahdollistavat OBD-järjestelmän moitteettoman toiminnan kannalta olennaisten varaosien kehittämisen;

2.6.2. tiedot, jotka mahdollistavat yleisten vianmäärittäjäkalujen kehittämisen.

2.7. Edellä 2.6.1 kohdassa tarkoitettujen tietojen osalta seuraavat seikat eivät saa rajoittaa varaosien kehittämistä:

2.7.1. se, ettei merkityksellistä tietoa ole saatavilla;

2.7.2. tekniset vaatimukset, jotka koskevat vianilmoitusstrategiaa tilanteissa, joissa OBD-järjestelmän raja-arvot ylittyvät tai OBD-järjestelmä ei pysty täyttämään OBD-valvonnalle tässä asetuksessa asetettuja perusvaatimuksia;

2.7.3. tiettyjen muutosten tekeminen OBD-tietojen käsittelyyn, jotta järjestelmä voi toimia riippumatta siitä, käyttääkö ajoneuvo bensiiniä vai kaasua;

2.7.4. sellaisten kaasukäyttöisten ajoneuvojen tyyppihyväksyntä, joissa on pieni määrä vähämerkityksisiä puutteita.

2.8. Edellä olevaa 2.6.2 kohtaa sovellettaessa silloin, kun valmistajat käyttävät luvakeverkostossaan standardin ISO 22900 "Modular Vehicle Communication Interface, MVCI" tai standardin ISO 22901 "Open Diagnostic Data Exchange, ODX" mukaisia vianmääritys- ja testaustyökaluja, ODX-tiedostot on saatettava riippumattomien toimijoiden saataville valmistajan verkkosivuston kautta.

2.9. Ajoneuvon OBD-järjestelmää, vianmääritystä, korjausta ja huoltoa varten suora ajoneuvotietojen virta on asetettava saataville sarjaportista standardoidun dataliittimen kautta, kuten E-säännön nro 83 liitteen 11 lisäyksessä 1 olevassa 6.5.1.4 kohdassa ja E-säännön nro 49 liitteessä 9B olevassa 4.7.3 kohdassa määritellään.

Ajoneuvon ollessa liikkeessä tiedot on annettava saataville ainoastaan lukuoikeus-toimintoihin.

3. Monivaiheinen tyyppihyväksyntä

3.1. Kun kyse on monivaiheisesta tyyppihyväksynnästä, lopullinen valmistaja on vastuussa ajoneuvon OBD-järjestelmän tietojen ja ajoneuvon korjaamiseen ja huoltamiseen tarvittavien tietojen toimittamisesta omien valmistusvaiheidensa ja edellisiä vaiheita koskevan yhteyden osalta.

- 3.2. Lisäksi lopullisen valmistajan on annettava omalla verkkosivustollaan riippumattomille toimijoille seuraavat tiedot:
- 3.2.1. edellisistä vaiheista vastanneiden valmistajien verkkosivuston osoite;
 - 3.2.2. kaikista edellisistä vaiheista vastanneiden valmistajien nimi ja osoite;
 - 3.2.3. edellisten vaiheiden tyyppihyväksyntänumerot;
 - 3.2.4. moottorin numero.
- 3.3. Kunkin tyyppihyväksynnän tietystä vaiheesta tai vaiheista vastuussa olevan valmistajan on annettava verkkosivustollaan ajoneuvon OBD-järjestelmän tiedot ja ajoneuvon korjaamiseen ja huoltamiseen tarvittavat tiedot tyyppihyväksynnän niiden vaiheiden osalta, joista hän on vastuussa, ja edellisiä vaiheita koskevan yhteyden osalta.
- 3.4. Tyyppihyväksynnän tietystä vaiheesta tai tietyistä vaiheista vastuussa olevan valmistajan on annettava seuraavasta vaiheesta vastuussa olevalle valmistajalle seuraavat tiedot:
- 3.4.1. niitä vaiheita koskeva vaatimustenmukaisuustodistus, joista valmistaja on vastuussa;
 - 3.4.2. todistus ajoneuvon OBD-järjestelmän tietojen ja ajoneuvon korjaamiseen ja huoltamiseen tarvittavien tietojen saatavuudesta liitteet mukaan luettuina;

3.4.3. niitä vaiheita vastaava tyyppihyväksyntänumero, joista valmistaja on vastuussa;

3.4.4. edellä 3.4.1, 3.4.2 ja 3.4.3 kohdassa tarkoitettut asiakirjat edellisiin vaiheisiin osallistuneilta valmistajilta.

3.5 Kunkin valmistajan on sallittava se, että seuraavasta vaiheesta vastuussa oleva valmistaja toimittaa toimitetut asiakirjat myöhemmistä vaiheista ja viimeisestä vaiheesta vastuussa oleville valmistajille.

3.6. Lisäksi tyyppihyväksynnän tietystä vaiheesta tai tietyistä vaiheista vastuussa olevan valmistajan on sopimuksen pohjalta

3.6.1. asetettava seuraavasta vaiheesta vastuussa olevan valmistajan käyttöön ajoneuvon OBD-järjestelmän tiedot ja ajoneuvon korjaamiseen ja huoltamiseen tarvittavat tiedot sekä niitä vaiheita koskevat rajapintatiedot, joista valmistaja on vastuussa;

3.6.2. asetettava tyyppihyväksynnän jostain myöhemmästä vaiheesta vastuussa olevan valmistajan pyynnöstä tämän käyttöön ajoneuvon OBD-järjestelmän tiedot ja ajoneuvon korjaamiseen ja huoltamiseen tarvittavat tiedot sekä niitä vaiheita koskevat rajapintatiedot, joista valmistaja on vastuussa.

3.7. Valmistaja, lopullinen valmistaja mukaan luettuna, voi 63 artiklan mukaisesti periä ainoastaan niitä vaiheita koskevia maksuja, joista hän on vastuussa.

Valmistaja, lopullinen valmistaja mukaan luettuna, ei saa periä maksuja minkään toisen valmistajan verkkosivuston osoitetta tai yhteystietoja koskevien tietojen antamisesta.

4. Asiakassovitukset

4.1. Poiketen siitä, mitä 2 kohdassa säädetään, jos erityistä asiakassovitusta edellyttäviä järjestelmiä, komponentteja tai erillisiä teknisiä yksiköitä valmistetaan maailmanlaajuisesti alle 250 yksikköä, korjaamiseen ja huoltamiseen tarvittavien asiakassovitusta varten annettavien tietojen on oltava saatavilla helposti ja nopeasti tavalla, joka ei ole syrjivä verrattuna valtuutetuille jälleenmyyjille ja korjaamoille annettuihin mahdollisuuksiin tai myönnettyyn pääsyyn.

Valmistajan on asetettava riippumattomien toimijoiden saataville asiakassovitukseen liittyvien elektronisten ohjausyksiköiden huoltamista ja uudelleenohjelmointia varten vastaavat valmistajakohtaiset erikoistyövälineet, vianetsintävälineet ja testilaitteet samoin edellytyksin kuin valtuutetuille korjaamoille.

Asiakassovitukset on lueteltava korjaamiseen ja huoltamiseen tarvittavat tiedot sisältävällä valmistajan verkkosivustolla ja mainittava todistuksessa ajoneuvon OBD-järjestelmän tietojen ja ajoneuvon korjaamiseen ja huoltamiseen tarvittavien tietojen saatavuudesta tyyppihyväksyntähetkenä.

- 4.2. Valmistajien on asetettava asiakkaiden tarpeisiin sovitettujen järjestelmien, komponenttien tai teknisten yksiköiden huoltamiseen käytettävät valmistajakohtaiset erikoistyövälineet, vianetsintävälineet ja testilaitteet riippumattomien toimijoiden saataville asettamalla niitä myyntiin ja vuokrattavaksi.
- 4.3. Valmistajan on mainittava asiakassovituksia, joiden osalta sovelletaan poikkeusta 2 kohdassa tarkoitettua velvollisuudesta taata ajoneuvon OBD-järjestelmän tietojen ja ajoneuvon korjaamiseen ja huoltamiseen tarvittavien tietojen saatavuus standardoidun hakutoiminnon avulla, ja asiakassovituksiin liittyvät mahdolliset elektroniset ohjausyksiköt todistuksessa ajoneuvon OBD-järjestelmän tietojen ja ajoneuvon korjaamiseen ja huoltamiseen tarvittavien tietojen saatavuudesta tyyppihyväksyntähetkenä.
- Kyseiset asiakassovituksia ja niihin liittyvät elektroniset ohjausyksiköt on myös lueteltava korjaamiseen ja huoltamiseen tarvittavat tiedot sisältävällä valmistajan verkkosivustolla.
5. Pienvalmistajat
- 5.1. Poiketen siitä, mitä 2 kohdassa säädetään, valmistajien, jotka valmistavat tämän asetuksen soveltamisalaan kuuluvaa ajoneuvotyyppiä, järjestelmää, komponenttia tai erillistä teknistä yksikköä maailmanlaajuisesti vuodessa alle 1 000 yksikköä, kun kyse on M₁- ja N₁-luokkien ajoneuvoista, ja alle 250 yksikköä, kun kyse on M₂-, M₃-, N₂-, N₃- ja O-luokkien ajoneuvoista, on asetettava ajoneuvon korjaamiseen ja huoltamiseen tarvittavat tiedot saataville helposti ja nopeasti tavalla, joka ei ole syrjivä verrattuna valtuutetuille jälleenmyyjille ja korjaamoille annettuihin mahdollisuuksiin tai myönnettyyn pääsyyn.

5.2. Edellä olevan 5.1 kohdan soveltamisalaan kuuluvat ajoneuvot, järjestelmät, komponentit ja erilliset tekniset yksiköt on lueteltava korjaamiseen ja huoltamiseen tarvittavat tiedot sisältävällä valmistajan verkkosivustolla.

5.3. Hyväksyntäviranomaisen on ilmoitettava komissiolle kustakin pienvalmistajille myönnetystä tyyppihyväksynnästä.

6. Vaatimukset

6.1. Verkkosivustojen kautta tarjottavien ajoneuvon OBD-järjestelmän tietojen ja ajoneuvon korjaamiseen ja huoltamiseen tarvittavien tietojen on vastattava 61 artiklassa tarkoitettua asiaankuuluvaa yhteistä standardia.

Tietojen jäljentämisestä tai uudelleenjulkaisemisesta on neuvoteltava suoraan asianomaisen valmistajan kanssa. Tietoa on tarjottava myös koulutusmateriaaliksi, mutta se voidaan antaa muulla tavalla kuin verkkosivuston kautta.

Tiedot kaikista ajoneuvon osista, joilla ajoneuvon valmistaja on varustanut ajoneuvon, sellaisena kuin se voidaan tunnistaa ajoneuvon valmistenumeron ja mahdollisten lisäperusteiden, kuten akselivälin, moottorin tehon ja viimeistelytason tai -vaihtoehtojen avulla, ja jotka voidaan korvata varaosilla, joita ajoneuvon valmistaja tarjoaa valtuuttamilleen korjaamoille tai jälleenmyyjille taikka kolmansille osapuolille viittaamalla alkuperäiseen osanumeroon, on tarjottava saataville koneellisesti luettavina ja sähköisesti käsiteltävinä tietokokonaisuuksina tietokannassa, joka on riippumattomien toimijoiden saatavilla.

Tähän tietokantaan on sisällytettävä ajoneuvon valmistenumero, alkuperäiset osanumerot, alkuperäiset osien nimet, kelpoisuustiedot (kelpoisuuden alkamis- ja päättymispäivät), asennustiedot ja tarvittaessa rakenneominaisuudet.

Tietokannan sisältöä on päivitettävä säännöllisesti. Näihin päivityksiin on sisällytettävä erityisesti kaikki yksittäisiin ajoneuvoihin niiden valmistamisen jälkeen tehdyt muutokset, jos nämä tiedot ovat valtuutettujen jälleenmyyjien saatavilla.

6.2. Valtuutettujen jälleenmyyjien ja korjaamojen käytössä olevat ajoneuvon turvatekijöihin liittyvät tiedot on saatettava riippumattomien toimijoiden saataville seuraavien vaatimusten mukaisella turvatekniikalla suojattuna:

6.2.1. tietoja vaihdettaessa on varmistettava luottamuksellisuus, koskemattomuus ja suoja uudelleen toistamista vastaan;

6.2.2. on käytettävä standardia [https//ssl-tls](https://ssl-tls) (RFC4346);

6.2.3. riippumattomien toimijoiden ja valmistajien välistä vastavuoroista tunnistamista varten on käytettävä kansainvälisen standardin ISO 20828 mukaisia tietoturvatodistuksia;

6.2.4. riippumattoman toimijan yksityinen avain on suojattava suojatulla laitteistolla.

- 6.3. Edellä 66 artiklassa tarkoitettu ajoneuvojen tietojen saatavuutta käsittelevä foorumi täsmentää 6.2 kohdassa tarkoitettujen vaatimusten täyttymistä koskevat parametrit tuoreimman tietämyksen mukaan. Riippumattomat toimijat hyväksytään ja niille myönnetään lupa sellaisten asiakirjojen perusteella, jotka osoittavat, että ne harjoittavat laillista liiketoimintaa eikä niitä ole tuomittu asiaan liittyvistä rikoksista.
- 6.4. Valvontayksiköiden uudelleenohjelmointi tehdään kansainvälisen standardin ISO 22900-2 tai SAE J2534 tai TMC RP1210B vaatimusten mukaisesti käyttämällä avointa laitteistoa.
- Jotta kansainvälisen standardin ISO 22900-2 tai SAE J2534 tai TMC RP1210B mukaisen valmistajakohtaisen sovelluksen ja ajoneuvon viestintäliittymän (VCI) yhteensopivuus voidaan varmentaa, valmistajan on tarjottava joko riippumattomasti laadittujen VCI:iden validointi tai ne tiedot ja mahdollisesti lainattava erityislaitteisto, joita VCI:n valmistaja tarvitsee tehdäkseen tällaisen validoinnin itse.
- Tällaisen validoinnin tai tietojen ja laitteiston maksuihin sovelletaan 63 artiklan 1 kohdan edellytyksiä.
- 6.5. Edellä olevan 6.4 kohdan vaatimuksia ei sovelleta, kun kyseessä on nopeudenrajoittimien ja ajopiirturien uudelleenohjelmointi.
- 6.6. Kaikkien päästöihin liittyvien vikakoodien on oltava asetuksen (EY) N:o 692/2008 liitteen XI ja asetuksen (EU) N:o 582/2011 liitteen X mukaisia.

- 6.7. Muihin kuin ajoneuvon suojattuihin alueisiin liittyvien ajoneuvon OBD-järjestelmän tietojen ja ajoneuvon korjaamiseen ja huoltamiseen tarvittavien tietojen saamiseksi valmistaja saa vaatia riippumattomilta toimijoilta verkkosivustolleen rekisteröitymisen yhteydessä ainoastaan sellaista tietoa, jota se tarvitsee tiedoista maksamisen varmistamiseen. Ajoneuvon suojattuihin alueisiin liittyvien tietojen saamiseksi riippumattoman toimijan on esitettävä kansainvälisen standardin ISO 20828 mukainen todistus, joka osoittaa hänen henkilöllisyytensä ja hänen edustamansa organisaation, ja valmistajan on esitettävä oma kansainvälisen standardin ISO 20828 mukainen todistuksensa, joka vahvistaa riippumattomalle toimijalle, että hän on menossa haluamansa valmistajan lailliselle sivustolle. Molempien osapuolien on pidettävä tällaisista toimista kirjaa, josta ilmenevät ajoneuvot ja niihin tämän kohdan mukaisesti tehdyt muutokset.
- 6.8. Valmistajien on ilmoitettava korjaukseen tarvittavien tietojen verkkosivustoillaan tyyppihyväksyntänumero mallikohtaisesti.

- 6.9. Jos valmistajan verkkosivustoilla olevien ajoneuvon OBD-järjestelmän tietojen ja ajoneuvon korjaamiseen ja huoltamiseen tarvittavien tietojen perusteella ei voida kunnolla suunnitella ja valmistaa vaihtoehtoisten polttoaineiden jälkiasennettavia järjestelmiä, jokaisen, joka haluaa valmistaa tällaisia järjestelmiä, on voitava saada vaaditut tiedot pyytämällä niitä suoraan valmistajalta. Valmistajan verkkosivustolla on esitettävä selkeästi yhteystiedot tätä varten, ja tiedot on annettava 30 päivän kuluessa. Tällaiset tiedot on tarpeellista antaa vain vaihtoehtoisten polttoaineiden jälkiasennettavista järjestelmistä, joihin sovelletaan E-sääntöä nro 115, tai vaihtoehtoisten polttoaineiden järjestelmien komponenteista, joihin sovelletaan E-sääntöä nro 115. Lisäksi tällaiset tiedot on tarpeellista antaa vain, jos pyynnössä selkeästi tarkennetaan sen ajoneuvon mallin eritelmät, jota varten tietoja pyydetään, ja jos pyynnössä erityisesti vahvistetaan, että tietoja tarvitaan E-säännön nro 115 alaisten vaihtoehtoisten polttoaineiden jälkiasennettavien järjestelmien tai komponenttien kehittämiseen.
7. Tyyppihyväksyntää koskevat vaatimukset
- 7.1. Saadakseen tyyppihyväksynnän valmistajan on toimitettava täytetty todistus, jonka malli annetaan lisäyksessä 1.

- 7.2. Jos ajoneuvon OBD-järjestelmän tiedot ja ajoneuvon korjaamiseen ja huoltamiseen tarvittavat tiedot eivät ole saatavilla tai jos ne eivät ole tämän liitteen vaatimusten mukaisia, valmistajan on toimitettava kyseiset tiedot kuuden kuukauden kuluessa tyyppihyväksynnän myöntämispäivästä.
- 7.3. Velvollisuutta toimittaa tietoja 7.2 kohdassa tarkoitettussa määräajassa sovelletaan vain, jos ajoneuvo saatetaan markkinoille tyyppihyväksynnän jälkeen.
- Kun ajoneuvo saatetaan markkinoille yli kuuden kuukauden kuluttua tyyppihyväksynnän myöntämisestä, tiedot on toimitettava markkinoillesaattamispäivänä.
- 7.4. Hyväksyntäviranomainen voi olettaa ajoneuvon OBD-järjestelmän tietojen ja ajoneuvon korjaamiseen ja huoltamiseen tarvittavien tietojen saatavuutta koskevan todistuksen perusteella, että valmistaja on ottanut ajoneuvon OBD-järjestelmän tietojen ja ajoneuvon korjaamiseen ja huoltamiseen tarvittavien tietojen saatavuuden osalta käyttöön asianmukaiset järjestelyt ja menettelyt, jos yhtään valitusta ei ole tehty ja jos valmistaja toimittaa todistuksen 7.2 kohdassa tarkoitettussa määräajassa.

Lisäys 1

Valmistajan todistus ajoneuvon OBD-järjestelmän tietojen ja ajoneuvon korjaamiseen ja huoltamiseen tarvittavien tietojen saatavuudesta

(Valmistaja): ...

(Valmistajan osoite): ...

todistaa, että

ajoneuvon OBD-järjestelmän tiedot ja ajoneuvon korjaamiseen ja huoltamiseen tarvittavat tiedot ovat saatavilla seuraavien säännösten mukaisesti:

asetuksen (EU) 2018/...¹⁺ 61 artikla ja liite X

tämän todistuksen ohessa olevassa luettelossa mainittujen ajoneuvojen, järjestelmien, komponenttien tai erillisten teknisten yksiköiden tyyppien osalta.

Sovelletaan seuraavia poikkeuksia: asiakassovitukset (*) — pienet valmistajat (*) —.

¹ Euroopan parlamentin ja neuvoston asetukset (EU) 2018/..., annettu ... päivänä ...kuuta ..., moottoriajoneuvojen ja niiden perävaunujen sekä tällaisiin ajoneuvoihin tarkoitettujen järjestelmien, komponenttien ja erillisten teknisten yksiköiden hyväksynnästä ja markkinavalvonnasta, asetusten (EY) N:o 715/2007 ja (EY) N:o 595/2009 muuttamisesta sekä direktiivin 2007/46/EY kumoamisesta (EUVL L ...).

⁺ Virallinen lehti: lisätään tekstiin asiakirjaan PE-CONS 73/17 (2016/0014(COD)) sisältyvän asetuksen numero ja alaviitteeseen kyseisen asetuksen numero, päivämäärä ja EUVL-julkaisuviite.

Ensisijaisten verkkosivustojen, joilta asiaankuuluvat tiedot, joiden täten vahvistetaan vastaavan kyseisiä säännöksiä, ovat saatavissa, osoitteet luetellaan tämän todistuksen liitteessä samoin kuin tämän todistuksen allekirjoittaneen vastaavan valmistajan edustajan yhteystiedot.

Tarvittaessa: Valmistaja todistaa täten myös täyttäneensä asetuksen (EU) 2018/...⁺ 62 artiklassa asetetun velvoitteen, jonka mukaan on toimitettava asiaankuuluvat tiedot näiden ajoneuvotyyppien aiemmista hyväksynnöistä kuuden kuukauden kuluessa tyyppihyväksynnän päivämäärästä.

Tehty ... [paikka]

[päivämäärä]

[Allekirjoitus] [Asema]

Liitteet:

- Liite A: Verkkosivustojen osoitteet;
- Liite B: Yhteystiedot;
- Liite C: Ajoneuvojen, järjestelmien, komponenttien tai erillisten teknisten yksiköiden tyypit.

Huomautus:

(*) Tarpeeton viivataan yli.

⁺ Virallinen lehti: lisätään asiakirjassa PE-CONS 73/17 (2016/0014(COD)) olevan säädöksen numero.

LIITE A

Tässä todistuksessa mainittujen verkkosivustojen osoitteet:

LIITE B

Tässä todistuksessa mainitun valmistajan edustajan yhteystiedot:

LIITE C

Ajoneuvojen, järjestelmien, komponenttien tai erillisten teknisten yksiköiden tyypit

Lisäys 2

Ajoneuvon OBD-järjestelmään liittyvät tiedot

1. Ajoneuvon valmistajan on toimitettava tässä lisäyksessä vaaditut tiedot, jotta OBD-järjestelmän kanssa yhteensopivien varaosien sekä vianmääritykseen käytettävien välineiden ja testilaitteiden valmistus on mahdollista.
2. Seuraavat tiedot on toimitettava pyynnöstä ja syrjimättömällä tavalla komponenttien, vianmääritykseen käytettävien välineiden tai testilaitteiden valmistajille:
 - 2.1. ajoneuvon alkuperäisessä tyyppihyväksynnässä käytettyjen esivakauttavien syklien tyyppin ja lukumäärän kuvaus;
 - 2.2. sen OBD-demonstraatiosyklin tyyppin kuvaus, jota käytettiin ajoneuvon alkuperäisessä tyyppihyväksynnässä OBD-järjestelmän valvoman komponentin osalta;

2.3. kattava asiakirja, jossa kuvataan kaikki anturilla tarkkailtavat komponentit sekä vianmääritykseen ja vianilmaisimen aktivoitumiseen liittyvä strategia (ajosykliden kiinteä lukumäärä tai tilastollinen menetelmä), ja joka sisältää luettelon anturilla tarkkailtavista merkityksellisistä toissijaisista parametreista kunkin OBD-järjestelmällä valvotun komponentin osalta sekä luettelon kaikista OBD-järjestelmän niistä tulostuskoodeista ja niiden tietojen esitysmuodosta (kutakin koodia ja esitysmuotoa koskevin selityksin varustettuna), jotka koskevat päästöihin liittyviä ja päästöihin liittymättömiä yksittäisiä käyttövoimajärjestelmän komponentteja, kun komponentin valvontaa käytetään vianilmaisimen aktivoitumisen määrittämiseen. Erityisesti jos kyse on ajoneuvotyypeistä, jotka käyttävät tietoyhteyttä standardin ISO 15765-4 "Road vehicles – Diagnostics on Controller Area Network (CAN) – Part 4: Requirements for emissions-related systems" mukaisesti, palveluissa \$ 05 (testiarvot ID \$ 21–FF) ja \$ 06 annetuista tiedoista sekä palvelussa \$ 06 (testiarvot ID \$ 00–FF) annetuista tiedoista on annettava tyhjentävä selitys jokaisen tuetun OBD-valvonta-ID:n osalta.

Mikäli käytetään muita yhteyskäytäntöstandardeja, on esitettävä vastaava tyhjentävä selitys.

Nämä tiedot voidaan antaa taulukon muodossa käyttäen seuraavia sarakkeiden ja rivien otsikoita:

Komponentin vian koodi; Valvontastrategia; Vianmäärittäysperusteet; Vianilmaisimen aktivoitumisperusteet; Toissijaiset parametrit; Esivakautus; Demonstrointitesti.

Katalysaattori; P0420; Happianturien 1 ja 2 signaalit; Anturien 1 ja 2 signaalien erotus; 3. sykli – moottorin pyörintänopeus, kuormitus; A/F-moodi, katalysaattorin lämpötila; Kaksi tyyppi 1 -sykliä; Tyyppi 1.

3. Vianmäärittäystyökalujen valmistamiseen tarvittavat tiedot

Jotta usean merkin korjaamojen olisi helpompi hankkia yleisiä vianmäärittäystyökaluja, ajoneuvojen valmistajien on saatettava 3.1, 3.2 ja 3.3 kohdassa esitettävät tiedot saataville verkkosivustonsa kautta. Tietoihin sisältyvät kaikki vianmäärittäystyökalujen toiminnot ja kaikki linkit korjaamiseen tarvittaviin tietoihin ja vianetsintää koskeviin ohjeisiin. Tietojen käytöstä voidaan periä kohtuullinen maksu.

3.1. Yhteyskäytäntöä koskevat tiedot

Seuraavat tiedot on esitettävä ajoneuvon merkin, mallin ja variantin mukaan tai muun toimivan määritelmän, kuten ajoneuvon valmistenumeron tai ajoneuvon ja järjestelmän tunnisteen mukaan:

- 3.1.1. mahdolliset yhteyskäytäntöä koskevat lisätiedot, jotka tarvitaan täydelliseen vianmäärittelyyn E-säännön nro 49 liitteen 9B kohdassa 4.7.3 ja E-säännön nro 83 liitteen 11 kohdassa 6.5.1.4 asetettujen vaatimusten lisäksi, mukaan lukien yhteyskäytäntötiedot, jotka liittyvät laitteistoihin tai ohjelmistoihin, parametrien tunnistuksiin, siirtotoimintoihin, vikamuistien vaatimuksiin tai virhetilanteisiin;
- 3.1.2. yksityiskohtaiset tiedot siitä, miten hankitaan ja tulkitaan kaikkia virhekoodeja, jotka eivät vastaa E-säännön 49 liitteen 9B kohdassa 4.7.3 ja E-säännön nro 83 liitteen 11 kohdassa 6.5.1.4 asetettuja vaatimuksia;
- 3.1.3. luettelo kaikista saatavilla olevista muuttuvien tietojen parametreista mukaan luettuina tiedot mittakaavan muuttamisesta ja tietojen saatavuudesta;
- 3.1.4. luettelo kaikista saatavilla olevista toiminnallisista testeistä, mukaan luettuna laitteiden aktivointi tai ohjaus sekä testien toteuttaminen;
- 3.1.5. yksityiskohtaiset tiedot siitä, miten hankitaan tietoa komponenteista ja tilasta, aikaleimoista, käsiteltävänä olevista vikakoodeista ja talletetuista tilatiedoista;

3.1.6. opetusparametrien asetusten, vaihtoehtoisten koodien ja varaosien asetusten sekä asiakkaiden mieltymysten mukaisten asetusten palauttaminen;

3.1.7. elektronisen ohjausyksikön (ECU) ja varianttien koodit;

3.1.8. yksityiskohtaiset tiedot siitä, miten huoltovalojen asetukset palautetaan;

3.1.9. vianmääritysliittimen sijainti ja liittimen tiedot;

3.1.10. moottorin koodin tunniste.

3.2. OBD-järjestelmällä valvottavien komponenttien testaus ja vianmääritys

Seuraavat tiedot on esitettävä:

3.2.1. kuvaus testeistä, joilla varmistetaan järjestelmän toiminta komponentin tai johdotuksen tasolla;

3.2.2. testausmenetelmä mukaan luettuina testin parametrit ja komponenttien tiedot;

3.2.3. liittimiä koskevat tiedot mukaan luettuina pienimmät ja suurimmat lähtö- ja tuloarvot sekä ajo- ja kuormitusarvot;

3.2.4. tietyissä käyttöolosuhteissa, myös joutokäynnillä odotettavat arvot;

3.2.5. komponentin lepo- ja toimintatilan sähköarvot;

3.2.6. kaikkia edellä esitettyjä tilanteita koskevat vikatyypin arvot;

3.2.7. vikatyypin vianmääritysjakso mukaan luettuina vikapuut ja ohjattu eliminointi vianmäärityksessä.

3.3. Korjaamiseen tarvittavat tiedot

Seuraavat tiedot on esitettävä:

3.3.1. ECU-yksikön ja komponenttien käyttöönotto (vaihto-osien asentamisen yhteydessä);

3.3.2. uusien tai korvaavien elektronisten valvontayksiköiden käyttöönotto tarvittaessa (uudelleen-)ohjelmointitekniikoiden avulla.

LIITE XI

Vastaavuustaulukko

1. Asetus (EY) N:o 715/2007

Asetus (EY) N:o 715/2007	Tämä asetus
1 artiklan 2 kohta	86 artiklan 1 kohdan 2 alakohta
3 artiklan 14 ja 15 kohta	3 artiklan 48 ja 45 kohta
6 artikla	61 artikla
7 artikla	63 artikla
8 artikla	–
9 artikla	–
13 artiklan 2 kohdan e alakohta	86 artiklan 1 kohdan 5 alakohta

2. Asetus (EY) N:o 595/2009

Asetus (EY) N:o 595/2009	Tämä asetus
1 artiklan toinen kohta	87 artiklan 1 kohdan 2 alakohta
3 artiklan 11 ja 13 kohta	3 artiklan 45 ja 48 kohta
6 artikla	61 artikla
11 artiklan 2 kohdan e alakohta	84 artiklan 3 kohdan a alakohta

3. Direktiivi 2007/46/EY

Direktiivi 2007/46/EY	Tämä asetus
1 artikla	1 artiklan 1 kohta
–	1 artiklan 2 kohta
2 artikla	2 artikla
3 artiklan 1 alakohta	–
3 artiklan 2 alakohta	–
3 artiklan 3 alakohta	3 artiklan 1 alakohta
3 artiklan 4 alakohta	3 artiklan 3 alakohta
3 artiklan 5 alakohta	3 artiklan 2 alakohta
3 artiklan 6 alakohta	3 artiklan 6 alakohta
3 artiklan 7 alakohta	3 artiklan 8 alakohta
3 artiklan 8 alakohta	3 artiklan 9 alakohta
3 artiklan 9 alakohta	3 artiklan 10 alakohta
3 artiklan 10 alakohta	3 artiklan 11 alakohta
3 artiklan 11 alakohta	3 artiklan 16 alakohta
3 artiklan 12 alakohta	3 artiklan 17 alakohta
3 artiklan 13 alakohta	3 artiklan 15 alakohta
3 artiklan 14 alakohta	–
3 artiklan 15 alakohta	–
3 artiklan 16 alakohta	–
3 artiklan 17 alakohta	3 artiklan 32 alakohta
3 artiklan 18 alakohta	3 artiklan 24 alakohta

Direktiivi 2007/46/EY	Tämä asetus
3 artiklan 19 alakohta	3 artiklan 25 alakohta
3 artiklan 20 alakohta	3 artiklan 26 alakohta
3 artiklan 21 alakohta	3 artiklan 27 alakohta
3 artiklan 22 alakohta	3 artiklan 28 alakohta
3 artiklan 23 alakohta	3 artiklan 18 alakohta
3 artiklan 24 alakohta	3 artiklan 19 alakohta
3 artiklan 25 alakohta	3 artiklan 20 alakohta
3 artiklan 26 alakohta	–
3 artiklan 27 alakohta	3 artiklan 40 alakohta
3 artiklan 28 alakohta	3 artiklan 41 alakohta
3 artiklan 29 alakohta	3 artiklan 36 alakohta
3 artiklan 30 alakohta	–
3 artiklan 31 alakohta	3 artiklan 38 alakohta
3 artiklan 32 alakohta	3 artiklan 54 alakohta
3 artiklan 33 alakohta	3 artiklan 4 alakohta
3 artiklan 34 alakohta	–
3 artiklan 35 alakohta	–
3 artiklan 36 alakohta	3 artiklan 5 alakohta
3 artiklan 37–40 kohta	–
–	3 artiklan 7 alakohta

Direktiivi 2007/46/EY	Tämä asetus
–	3 artiklan 12, 13 ja 14 alakohta
–	3 artiklan 21, 22 ja 23 alakohta
–	3 artiklan 29, 30, 31, 33, 34 ja 35 alakohta
–	3 artiklan 37 alakohta
–	3 artiklan 39 alakohta
–	3 artiklan 42–53 alakohta
–	3 artiklan 55–58 alakohta
–	5 artiklan 2 ja 3 kohta
–	6 artikla 1 kohdan kolmas alakohta, 2 ja 3 kohta
–	7 artiklan 2, 3 ja 4 kohta
4 artiklan 1 kohta	–
4 artiklan 2 kohta	7 artiklan 1 kohta
4 artiklan 3 kohdan ensimmäinen alakohta	6 artiklan 4 kohta
4 artiklan 3 kohdan toinen alakohta	6 artiklan 5 kohdan ensimmäinen alakohta
4 artiklan 4 kohta	6 artiklan 1 kohdan ensimmäinen ja toinen alakohta
–	6 artiklan 5 kohdan toinen alakohta ja 6–10 kohta
–	8 artikla
–	9 artikla
–	10 artikla
–	11 artikla

Direktiivi 2007/46/EY	Tämä asetus
–	12 artikla
5 artiklan 1 kohta	13 artiklan 1 kohta ja 2 kohdan ensimmäinen alakohta
5 artiklan 2 kohdan ensimmäinen alakohta	13 artiklan 2 kohdan toinen alakohta
5 artiklan 2 kohdan toinen alakohta	13 artiklan 3 kohta
5 artiklan 3 kohta	13 artiklan 4 kohdan ensimmäinen virke
–	13 artiklan 4 kohdan toinen virke ja 5–10 kohta
–	14 artikla
–	15 artikla
–	16 artikla
–	17 artikla
–	18 artikla
–	19 artikla
–	20 artikla
–	21 artikla
6 artiklan 1 kohta	22 artiklan 1 kohta
–	22 artiklan 2 ja 4 kohta
6 artiklan 2 kohta	25 artiklan 1 kohta
6 artiklan 3 kohta	–
6 artiklan 4 kohta	25 artiklan 2 kohta
6 artiklan 5 kohta	22 artiklan 5 ja 6 kohta ja 25 artiklan 4 kohta

Direktiivi 2007/46/EY	Tämä asetus
6 artiklan 6 kohta ja 7 artiklan 1 kohta	23 artikla
6 artiklan 7 kohta ja 7 artiklan 3 kohta	25 artiklan 4 kohta
6 artiklan 8 kohta ja 7 artiklan 4 kohta	30 artiklan 4 kohta
7 artiklan 2 kohta	24 artikla
8 artiklan 1 ja 2 kohta	26 artiklan 1 ja 3 kohta
–	26 artiklan 2 ja 4 kohta
8 artiklan 3 kohta	26 artiklan 5 kohta
8 artiklan 4 kohta	28 artiklan 2 kohta
8 artiklan 5–8 kohta	27 artiklan 1 ja 2 kohta
–	27 artiklan 3 kohta
9 artiklan 1 kohta	5 artiklan 1 kohta
9 artiklan 2 kohta	22 artiklan 3 kohta
–	28 artiklan 1 ja 3 kohta
9 artiklan 3 kohta	28 artiklan 4 kohta
9 artiklan 4 kohta	28 artiklan 5 kohta
9 artiklan 5 kohta	–
9 artiklan 6 ja 7 kohta	28 artiklan 6 ja 7 kohta
10 artiklan 1 ja 2 kohta	29 artiklan 1 kohta
10 artiklan 3 kohta	29 artiklan 2 kohta

Direktiivi 2007/46/EY	Tämä asetus
10 artiklan 4 kohta	29 artiklan 3 kohta
11 artikla	30 artiklan 1, 2 ja 5–8 kohta
12 artiklan 1 kohta	31 artiklan 1 kohta
–	31 artiklan 2 kohta
12 artiklan 2 kohdan ensimmäinen alakohta	31 artiklan 3 kohta
12 artiklan 2 kohdan toinen alakohta	31 artiklan 4 kohta
–	31 artiklan 5, 6, ja 8 kohta
12 artiklan 3 kohta	31 artiklan 7 kohta
–	32 artikla
13 artiklan 1 kohta	33 artiklan 1 kohta
13 artiklan 2 kohta	33 artiklan 2 kohta
13 artiklan 3 kohta	33 artiklan 3 ja 4 kohta
–	33 artiklan 5 kohta
14 artiklan 1 kohta ja 15 artiklan 1 kohta	34 artiklan 1 kohta
14 artiklan 2 kohta ja 15 artiklan 2 kohta	34 artiklan 2 kohta
14 artiklan 3 kohta ja 15 artiklan 3 kohta	34 artiklan 3 kohta
14 artiklan 4 kohta	34 artiklan 4 kohta
16 artiklan 1 ja 2 kohta	27 artiklan 1 kohta
16 artiklan 3 kohta	27 artiklan 2 kohta

Direktiivi 2007/46/EY	Tämä asetus
17 artiklan 1–4 kohta	35 artiklan 2–5 kohta
18 artiklan 1 ja 3 kohta	36 artiklan 1 ja 4 kohta
–	36 artiklan 2 kohta
18 artiklan 2 kohta	36 artiklan 5 kohta
–	36 artiklan 6 ja 7 kohta
18 artiklan 4 kohta	36 artiklan 8 ja 9 kohta
18 artiklan 5 ja 6 kohta	36 artiklan 4 kohta
18 artiklan 7 kohta	37 artiklan 2 kohta
18 artiklan 8 kohta	36 artiklan 3 kohta
–	37 artiklan 1 kohta ja 3–9 kohta
–	38 artiklan 1 kohta
19 artiklan 1 ja 2 kohta	38 artiklan 2 kohta
19 artiklan 3 kohta	38 artiklan 3 kohta
20 artiklan 1 kohta	39 artiklan 1 kohta
20 artiklan 2 kohdan johdantokappale	39 artiklan 4 kohta
20 artiklan 2 kohdan a–c alakohta	39 artiklan 2 kohta
20 artiklan 3 kohta	39 artiklan 5 kohta
20 artiklan 4 kohdan ensimmäinen alakohta	39 artiklan 3 kohta
20 artiklan 4 kohdan toinen alakohta	39 artiklan 6 kohta

Direktiivi 2007/46/EY	Tämä asetus
20 artiklan 4 kohdan kolmas alakohta	39 artiklan 7 kohta
20 artiklan 5 kohta	–
21 artikla	40 artikla
22 artikla	41 artikla
23 artiklan 1 kohta	42 artiklan 1 kohta
23 artiklan 2 ja 3 kohta	42 artiklan 2 kohta
23 artiklan 4 kohta	42 artiklan 3 kohta
23 artiklan 5 kohta	42 artiklan 4 kohta
–	42 artiklan 5 kohta
23 artiklan 6 kohdan ensimmäinen alakohta	43 artiklan 1 ja 2 kohta
23 artiklan 6 kohdan toinen alakohta	43 artiklan 3 kohta
23 artiklan 6 kohdan kolmas alakohta	43 artiklan 4 kohta
23 artiklan 7 kohta	43 artiklan 5 kohta
–	44 artikla
24 artikla	45 ja 46 artikla
25 artikla	47 artikla
26 artiklan 1 kohta	48 artiklan 1 kohta
26 artiklan 2 kohta	–
26 artiklan 3 kohta	48 artiklan 2 kohta
27 artikla	49 artikla

Direktiivi 2007/46/EY	Tämä asetus
28 artikla	50 artikla
–	51 artikla
29 artiklan 1 kohdan ensimmäinen alakohta	52 artiklan 1 ja 3 kohta
–	52 artiklan 2 kohta
–	52 artiklan 4 kohta
29 artiklan 1 kohdan toinen alakohta	53 artiklan 1 ja 2 kohta
–	53 artiklan 3 ja 4 kohta
29 artiklan 2 kohta	53 artiklan 5 kohdan ensimmäinen alakohta
–	53 artiklan 5 kohdan toinen alakohta, 6 ja 8 kohta
29 artiklan 3 kohta	53 artiklan 7 kohta
29 artiklan 4 kohta	–
30 artiklan 1 kohta	53 artiklan 1 kohta
30 artiklan 2 kohdan ensimmäinen alakohta	53 artiklan 2 kohta
30 artiklan 2 kohdan toinen alakohta	–
30 artiklan 3 kohta	54 artiklan 1 kohta
30 artiklan 4 kohta	54 artiklan 2 ja 3 kohta sekä 4 kohdan ensimmäinen alakohta
30 artiklan 5 kohta	54 artiklan 4 kohdan toinen alakohta
30 artiklan 6 kohta	54 artiklan 5 kohta
31 artiklan 1–4 kohta	55 artikla

Direktiivi 2007/46/EY	Tämä asetus
31 artiklan 5 kohdan ensimmäinen alakohta	56 artiklan 1 kohta
31 artiklan 5 kohdan toinen ja kolmas alakohta	56 artiklan 2 kohta
31 artiklan 6 ja 7 kohta	–
31 artiklan 8 kohta	56 artiklan 3 kohta
31 artiklan 9 kohta	56 artiklan 4 kohta
–	56 artiklan 5 kohta
31 artiklan 10 kohta	56 artiklan 6 kohta
31 artiklan 11 kohta	–
31 artiklan 12 kohdan ensimmäinen alakohta	56 artiklan 7 kohta
31 artiklan 12 kohdan toinen alakohta	–
31 artiklan 13 kohta	–
32 artikla	53 artikla
33 artikla	–
34 artiklan 1 kohta	57 artiklan 1 kohta
34 artiklan 2 kohta	57 artiklan 2 kohta
34 artiklan 3 ja 4 kohta	–
35 artikla	58 artikla
36 artikla	–
37 artikla	59 artikla
38 artikla	60 artikla

Direktiivi 2007/46/EY	Tämä asetus
–	62 artikla
–	64 artikla
–	65 artikla
–	66 artikla
–	67 artikla
39 artikla	82 artikla
40 artikla	83 artikla
41 artiklan 1 ja 3 kohta	68 artiklan 1 kohta
41 artiklan 2 kohta	80 artiklan 1 kohta
41 artiklan 4 kohta	70 artikla
41 artiklan 5 kohta	68 artiklan 2 kohta
–	69 artiklan 3 ja 4 kohta
41 artiklan 6 kohta	72 artiklan 1 kohta
41 artiklan 7 kohta	72 artiklan 2 ja 3 kohta
41 artiklan 8 kohta	68 artiklan 5 kohta
–	69 artikla
–	71 artikla
42 artikla	73 artikla
43 artiklan 1 ja 3 kohta	74 artiklan 1 kohta
43 artiklan 2 kohta	74 artiklan 2 kohta

Direktiivi 2007/46/EY	Tämä asetus
43 artiklan 4 kohta	75 artikla
43 artiklan 5 kohta	74 artiklan 3 kohta
–	76 artikla
–	77 artikla
–	78 artikla
–	79 artikla
–	80 artiklan 2 ja 3 kohta
–	81 artikla
44 artikla	89 artikla
45 artikla	91 artikla
46 artikla	84 artikla
–	85 artikla
47 artikla	90 artikla
48 artikla	–
49 artikla	88 artikla
–	86 artikla
–	87 artikla
50 artikla	91 artikla
51 artikla	–

Direktiivi 2007/46/EY	Tämä aset
Liite I ja III	24 artiklan 4 kohta
Liite II, A osa, 1–1.3.4 kohta	4 artikla
Liite II, A osa, 2–6.2 kohta, B osa, C osa, lisäys 1 ja 2	Liite I
Liite IV	Liite II, osa I ja II
Liite V, lisäys 1 ja 2	Liite III
Liite V, lisäys 3	30 artiklan 3 kohta
Liite VI, VII ja VIII	28 artiklan 3 kohta
Liite IX	36 artiklan 3 kohta
Liite X	Liite IV
Liite XI	Liite IV, III osa
Liite XII	Liite V
Liite XIII	Liite VI
Liite XIV	–
Liite XV	Liite VII
Liite XVI	Liite VIII
Liite XVII	Liite IX
–	Liite X
Liite XIX	–
Liite XX	–
Liite XXI	Liite XI